

# OPERATING INSTRUCTIONS

INDOOR UNIT  
MSC-A07YV  
MSC-A09YV  
MSC-A12YV



## OPERATING INSTRUCTIONS

For customers

- To use this unit correctly and safely, be sure to read this operating instructions before use.

## Bedienungsanleitung

Für Kunden

- Um diese Einheit richtig und sicher zu verwenden, unbedingt diese Bedienungsanleitung vor der Inbetriebnahme durchlesen.

## NOTICE D'UTILISATION

A l'attention des clients

- Pour avoir la certitude d'utiliser cet appareil correctement et en toute sécurité, veuillez lire attentivement cette notice d'instructions avant de mettre l'appareil en fonction.

## GEbruIKSAANWIJZING

Voor de klant

- Om dit apparaat op de juiste manier en veilig te gebruiken, dient u eerst deze gebruiksaanwijzing aandachtig door te lezen.

## MANUAL DE INSTRUCCIONES

Para los clientes

- Para emplear correctamente este aparato y por razones de seguridad debe leer este manual de instrucciones de manejo antes de su utilización.

## LIBRETTO D'ISTRUZIONI

Per gli utenti

- Per utilizzare correttamente quest'unità, leggere questo libretto d'istruzioni attentamente e per intero.

## ΟΔΗΓΙΕΣ ΛΕΙΤΟΥΡΓΙΑΣ

Για τον πελάτη

- Για να χρησιμοποιήσετε αυτή την μονάδα σωστά και με ασφάλεια, βεβαιωθείτε ότι έχετε διαβάσει αυτό το εγχειρίδιο οδηγιών πριν από την χρήση.

## INSTRUÇÕES DE OPERAÇÃO

Para os clientes

- Para utilizar esta unidade correctamente, certifique-se de que lê estas instruções de operação antes da utilização.

## BRUGSANVISNING

Til kunden

- Læs denne brugsanvisning før brugen så korrekt og forsvarlig anvendelse af klimaanlægget sikres.

## BRUKSANVISNING

För kunder

- För att använda enheten på rätt och säkert sätt ska denna bruksanvisning läsas innan enheten tas i bruk.

## İŞLETME TALİMATLARI

Satın alıcılar için

- Bu birimi doğru ve güvenli olarak çalıştırmak için, kullanmadan önce bu işletme talimatlarını mutlaka okuyun.

## РУКОВОДСТВО ПО ЭКСПЛУАТАЦИИ

Для пользователей

- Для обеспечения правильного и безопасного использования прибора следует до начала его эксплуатации внимательно прочитать данное руководство.

English

Deutsch

Français

Nederlands

Español

Italiano

Ελληνικά

Português

Dansk

Svenska

Türkçe

Русский

# CONTENTS

SAFETY PRECAUTIONS .....	2
NAME OF EACH PART .....	3
PREPARATION BEFORE OPERATION .....	4
I FEEL... AUTO OPERATION .....	6
MANUAL OPERATION (COOL, DRY, HEAT/FAN) .....	7
AIR FLOW VELOCITY AND DIRECTION ADJUSTMENT .....	7
ECONO COOL OPERATION .....	8
TIMER OPERATION (ON/OFF TIMER) .....	8
WHEN THE AIR CONDITIONER IS NOT GOING TO BE USED FOR A LONG TIME .....	8
MAINTENANCE .....	8
CLEANING THE CATECHIN AIR FILTER .....	9
REPLACEMENT OF THE AIR CLEANING FILTER .....	9
BEFORE CONTACTING THE SERVICE REPRESENTATIVE, CHECK THE FOLLOWING AGAIN .....	10
WHEN YOU THINK THAT TROUBLE HAS OCCURRED .....	10
INSTALLATION, RELOCATION AND INSPECTION .....	11
SPECIFICATIONS .....	11

## SAFETY PRECAUTIONS

- Since rotating parts and parts which could cause an electric shock are used in this product, be sure to read these "Safety Precautions" before use.
- Since the cautionary items shown here are important for safety, be sure to observe them.

### Marks and their meanings

- ⚠ **WARNING:** Incorrect handling could cause a serious hazard, such as death, serious injury, etc. with a high probability.
- ⚠ **CAUTION:** Incorrect handling could cause a serious hazard depending on the conditions.

### Meanings of symbols used in this manual

- The colour of the sticker affixed to the unit is written in the parentheses.

- ⊘ : Be sure not to do.
- ⚠ : Be sure to follow the instruction.
- ⊘ (Black) : Never insert your finger or stick, etc.
- ⊘ (Black) : Never step onto the indoor/outdoor unit and do not put anything on them.
- ⚠ (Yellow) : Danger of electric shock. Be careful.
- ⚡ (Blue) : Be sure to disconnect the power supply plug from the power outlet.
- ⚡ (Blue) : Be sure to shut off the power.

- After reading this manual, keep it together with the installation manual in a handy place for easy reference.

### Warning mark positions and safety devices

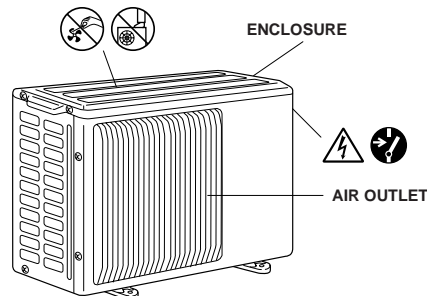
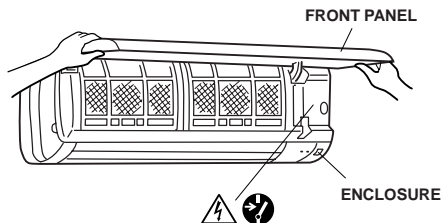

- This air conditioner is NOT intended for use by children or infirm persons without supervisions.

<b>⚠ WARNING</b>	
⊘	<p><b>Do not use intermediate connection of the power supply cord or the extension cord and do not connect many devices to one AC outlet.</b></p> <ul style="list-style-type: none"> <li>• A fire or an electric shock may result from poor contact, poor insulation, exceeding the permissible current, etc.</li> </ul>
	<p><b>Do not scratch or process the power supply cord, etc.</b></p> <ul style="list-style-type: none"> <li>• Do not put heavy object on the power supply cord and do not scratch or process the cord. The cord may be damaged and this may cause a fire or an electric shock.</li> </ul>
	<p><b>Do not turn the breaker off/on or disconnect/connect the power supply plug during operation.</b></p> <ul style="list-style-type: none"> <li>• This may cause a fire due to spark, etc.</li> <li>• Be sure to turn off the breaker or disconnect the power supply plug absolutely after switching the indoor unit off with the remote controller.</li> </ul>
	<p><b>Do not expose your skin directly to cool air for a long time.</b></p> <ul style="list-style-type: none"> <li>• This could damage your health.</li> </ul>
	<p><b>The customer should not install this unit.</b></p> <ul style="list-style-type: none"> <li>• If this is done incorrectly, it may cause a fire, an electric shock, or injury from the unit falling, water leaking, etc. Consult your dealer.</li> </ul>
⊘ ⊘	<p><b>Do not insert your finger or a stick, etc. into the air inlet/outlet.</b></p> <ul style="list-style-type: none"> <li>• Since the fan rotates at high speed, this may cause an injury.</li> <li>• Young children should be supervised to ensure that they do not play with the air conditioner.</li> </ul>
⚡ ⚡	<p><b>When an abnormality (burning smell, etc.) occurs, stop the air conditioner and disconnect the power supply plug or turn off the breaker.</b></p> <ul style="list-style-type: none"> <li>• If the unit continues to be operated in an abnormal condition, it may cause a fire, trouble, etc. In this case, consult your dealer.</li> </ul>
	<p><b>Repairs or relocation should not be done by the customer.</b></p> <ul style="list-style-type: none"> <li>• If this is done incorrectly, it may cause a fire, an electric shock, or injury from the unit falling, water leaking, etc. Consult your dealer.</li> <li>• If the power supply cord is damaged, it must be replaced by the manufacturer or its service agent in order to avoid a hazard.</li> </ul>

<b>⚠ CAUTION</b>	
⊘	<p><b>When the air filter is to be removed, do not touch the metal parts of the indoor unit.</b></p> <ul style="list-style-type: none"> <li>• This may cause an injury.</li> </ul>
	<p><b>Do not use an insecticide or flammable spray.</b></p> <ul style="list-style-type: none"> <li>• This may cause a fire or deformation of the cabinet.</li> </ul>
	<p><b>Do not put a pet or houseplant where it will be exposed to direct airflow.</b></p> <ul style="list-style-type: none"> <li>• This could injure the pet or plant.</li> </ul>
	<p><b>Do not leave the unit on an installation stand which is damaged.</b></p> <ul style="list-style-type: none"> <li>• The unit may fall and this may cause an injury.</li> </ul>
	<p><b>Do not step onto an unstable bench when maintaining the unit, etc.</b></p> <ul style="list-style-type: none"> <li>• This may cause an injury, etc. if you fall down.</li> </ul>
	<p><b>Do not pull the power supply cord.</b></p> <ul style="list-style-type: none"> <li>• The core wire of the power supply cord may be disconnected and this may cause a fire.</li> </ul>
	<p><b>Do not charge or disassemble the batteries and do not throw them into a fire.</b></p> <ul style="list-style-type: none"> <li>• This may result in leakage, fire or an explosion.</li> </ul>
	<p><b>Do not operate the unit for a long time in high humidity, e.g. leaving a door or window open.</b></p> <ul style="list-style-type: none"> <li>• In the cooling mode, if the unit is operated in a room with high humidity (80% RH or more) for a long time, water condensed in the air conditioner may drop and wet or damage furniture, etc.</li> </ul>
	<p><b>Do not use the unit for special purposes.</b></p> <ul style="list-style-type: none"> <li>• Do not use this air conditioner to preserve precision devices, food, animals, plants and art objects. This may cause deterioration of quality, etc.</li> </ul>
	<p><b>Do not put a stove, etc. where they are exposed to direct airflow.</b></p> <ul style="list-style-type: none"> <li>• This may cause imperfect combustion.</li> </ul>

# SAFETY PRECAUTIONS

## ⚠ CAUTION



**When the unit is to be cleaned, switch it off and disconnect the power supply plug or turn off the breaker.**

- Since the fan rotates at high speed during operation, this may cause an injury.

**When the unit is not going to be used for a long time, disconnect the power supply plug or turn off the breaker.**

**Replace the 2 batteries with new ones of same type.**

- Using an old battery together with a new one may result in heat generation, leakage or an explosion.

**If liquid from the batteries gets onto your skin or clothes, wash it well with clean water.**

- If liquid from the batteries gets into your eyes, wash them well with clean water and consult a doctor at once.

**Ventilate well in using the unit with a stove, etc.**

- An oxygen shortage may occur.



**Do not operate switches with wet hands.**

- This may cause an electric shock.

**Do not clean the air conditioner with water.**

- Water may enter the unit and degrade the insulation. This may cause an electric shock.



**Do not step or put anything on the indoor/outdoor unit.**

- This may cause an injury, etc. if you or something falls down.

## For installation

## ⚠ WARNING

- Consult your dealer for installation of the air conditioner.

## ⚠ CAUTION



**Do not install the unit where flammable gas could leak.**

- If gas leaks and collects around the unit, it may cause an explosion.



**Earth the unit.**

- Do not connect the earth to a gas pipe, water pipe, lightning rod or the earth of a telephone. If the earthing is incorrect, it may cause an electric shock.

**Install an earth leakage breaker depending on the place where the air conditioner is to be installed (humid places, etc.).**

- If the earth leakage breaker is not installed, it may cause an electric shock.

**Drain should be fully drained.**

- If the drainage route is incomplete, water may drop from the unit. This may wet and damage the furniture.

# NAME OF EACH PART

## Indoor unit

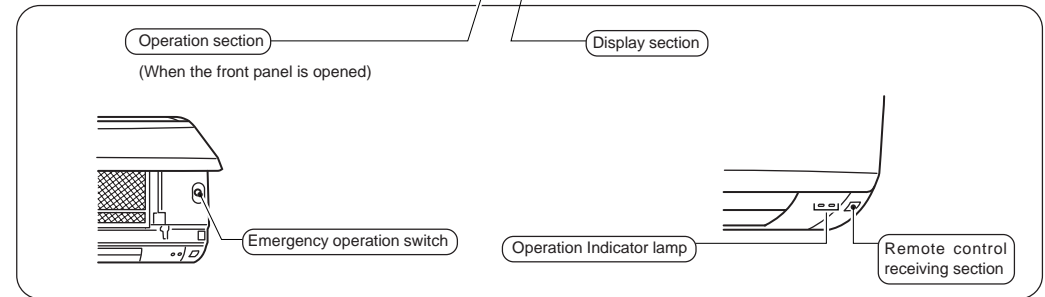
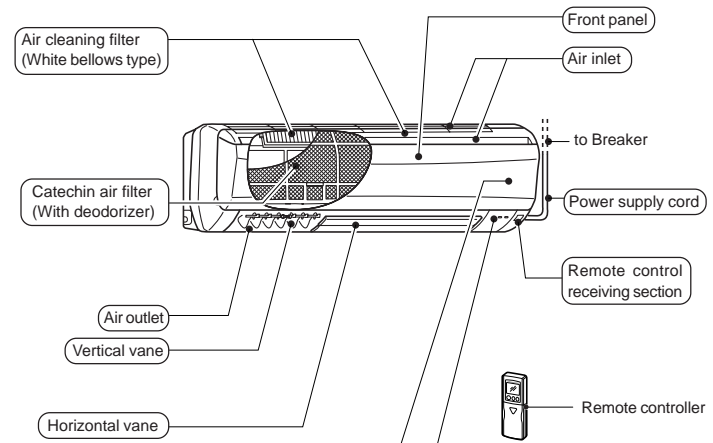

## Outdoor unit

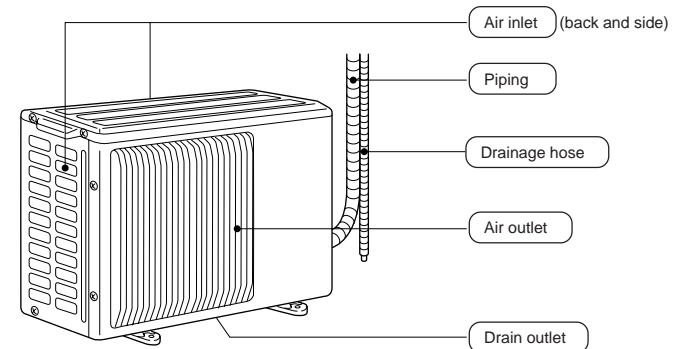

# NAME OF EACH PART

## Remote controller

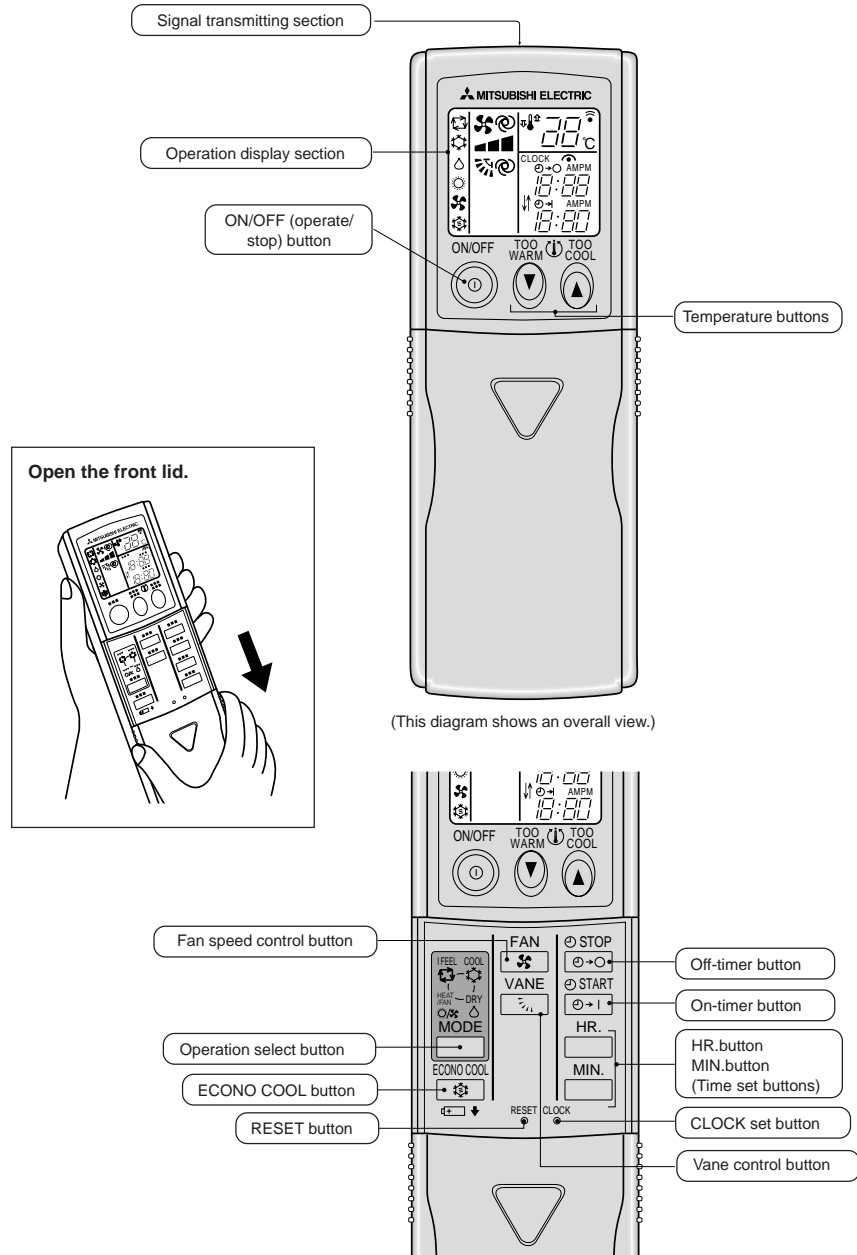

# PREPARATION BEFORE OPERATION

## Auto restart function

These models are equipped with an auto restart function. If you do not want to use this function, please consult the service representative because the setting of the unit needs to be changed.

### Auto restart function is ...

When the indoor unit is controlled with the remote controller, the operation mode, the set temperature and the fan speed are stored in the memory. If a power failure occurs or the main power is turned off during operation, "Auto restart function" sets automatically to start operating in the same mode as the one set with the remote controller just before the shutoff of the main power. (Refer to page 6 for details.)

## Indoor unit

Insert the power supply plug into the power outlet and/or turn the breaker on.

### WARNING:

Remove dirt from the power supply plug and insert the plug securely.

If dirt adheres to the plug or insertion is incomplete, it may cause a fire or an electric shock.

## Remote controller

### How to set the type

This remote controller setting needs to be switched according to the type of air conditioner (COOL & HEAT or COOL ONLY).

If the setting is incorrect, the air conditioner does not operate normally. Therefore, check if the setting corresponds to the type of your air conditioner. If it does not, correct the setting as shown below.

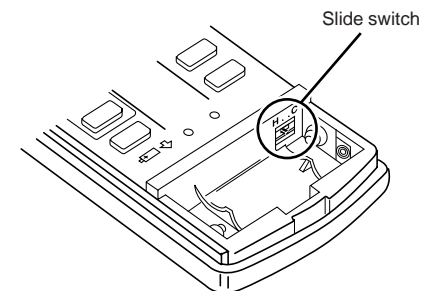

Type	COOL & HEAT	COOL ONLY
Position of the slide switch		

# PREPARATION BEFORE OPERATION

## Remote controller

### How to set the batteries and the current time

- 1 Remove the front lid and insert batteries. Then reattach the front lid.

Insert the minus pole of the batteries first. Check if the polarity of the batteries is correct.

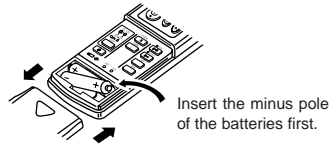

- 2 Press the RESET button.

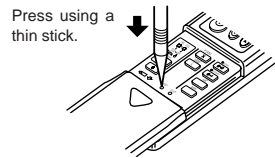

- If the RESET button is not pressed, the remote controller may not operate correctly.

- 3 Press the CLOCK set button.

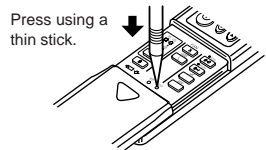

- 4 Press the  HR. and  MIN. buttons (TIME SET buttons) to set the current time.

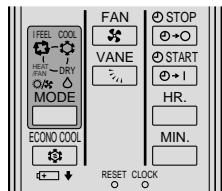

- Each time the  button is pressed, the set time increases by 1 hour, and each time the  button is pressed, the set time increases by 1 minute.

- 5 Press the CLOCK set button again and close the front lid.

### Handling of the remote controller

- The range that the signal can reach is about 6 m when the remote controller is pointed at the front of the indoor unit.
- When a button is pressed, one or two beeps will be heard from the indoor unit. If no sound is heard, operate again.
- Use the remote controller carefully. If it is dropped, thrown or it gets wet, the remote controller may not operate.

### When installing on a wall, etc.

- Install the remote controller holder in a position where the signal reception sound (beep) can be heard from the indoor unit when the button is pressed.

### How to install/remove the remote controller

Installing : Insert the remote controller downward.  
Removing : Pull it up.

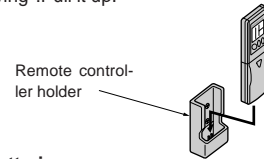

### Dry-cell batteries

#### ■ Reference for replacing batteries

Replace the batteries with new AAA alkaline batteries in the following cases:

- When the indoor unit does not respond to the remote control signal.
- When the display on the remote controller becomes dim.
- When a button of the remote controller is pressed, all displays appear on the screen, and then disappear immediately.

Do not use manganese batteries. The remote controller could malfunction.

- The service life of an alkaline battery is about 1 year. However, a battery whose time limit is approaching may be exhausted soon. The recommended usable time limit is indicated (month/year) on the bottom of the battery.
- To prevent liquid leakage, take out all batteries when the remote controller is not going to be used for a long time.

#### ⚠ CAUTION:

If liquid from the batteries gets onto your skin or clothes, wash it well with clean water.

If liquid from the batteries gets into your eyes, wash them well with clean water and consult a doctor at once.

- Do not use rechargeable batteries.
- Replace the 2 batteries with new ones of the same type.
- Dispose of exhausted batteries in the correct manner.

## When the remote controller cannot be used (emergency operation)

When the batteries of the remote controller run out or the remote controller malfunctions, the emergency operation can be done using the EMERGENCY OPERATION switch.

### COOL & HEAT type

- 1 Press the EMERGENCY OPERATION switch.

- Each time the EMERGENCY OPERATION switch is pressed, the unit will operate in order of EMERGENCY COOL MODE, EMERGENCY HEAT MODE and STOP MODE.

However, when the EMERGENCY OPERATION switch is once pressed, the unit will operate in test run for 30 minutes and then the operation mode shifts to EMERGENCY MODE.



- Details of EMERGENCY MODE are as shown below. However, the temperature control does not work for 30 minutes in test run and the unit is set to continuous operation. The fan speed is set to High in test run and shifts to Medium after 30 minutes.

Operation mode	COOL	HEAT
Set temperature	24°C	24°C
Fan speed	Medium	Medium
Horizontal vane	Auto	Auto

- The operation mode is indicated by the Operation Indicator lamp on the indoor unit as following figure.

#### Operation Indicator lamp

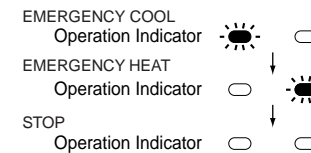

- To stop the emergency operation, press the EMERGENCY OPERATION switch once (in case of EMERGENCY HEAT MODE) or twice (in case of EMERGENCY COOL MODE).

### COOL ONLY type

- 1 Press the EMERGENCY OPERATION switch.

- When the EMERGENCY OPERATION switch is pressed, the unit will operate in test run for 30 minutes at first and then the operation mode shifts to EMERGENCY COOL MODE.

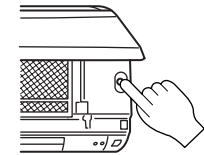

- Details of EMERGENCY COOL MODE are as shown below. However, the temperature control does not work for 30 minutes in test run and the unit is set to continuous operation. The fan speed is set to High in test run and shifts to Medium after 30 minutes.

Operation mode	COOL
Set temperature	24°C
Fan speed	Medium
Horizontal vane	Auto

- The operation mode is indicated by the Operation Indicator lamp on the indoor unit as following figure.

#### Operation Indicator lamp

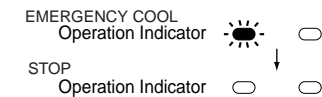

- To stop the EMERGENCY COOL MODE, press the EMERGENCY OPERATION switch again.

Each time the switch is pressed, the operation mode alternates between the EMERGENCY COOL MODE and STOP MODE.

# I FEEL... AUTO OPERATION

With the “I FEEL...” auto operation mode, the optimum room condition can be set automatically with a one-touch operation.

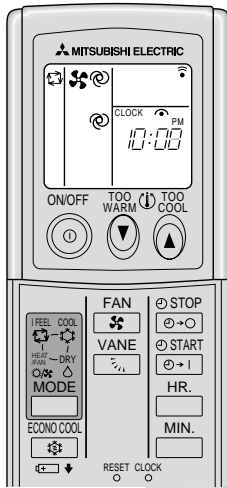

### To start operation:

Press the button.

When the “I FEEL...” mode is selected, the air conditioner is automatically controlled at the optimum temperature.

### To stop operation:

Press the button.

### If you feel slightly warm:

Press the button to lower the temperature.  
One press lowers the temperature by about 1°C.

### If you feel slightly cool:

Press the button to raise the temperature.  
One press raises the temperature by about 1°C.

When “I FEEL...” is not selected, press the button until it is set.

Each time the button is pressed, the operation mode is changed in sequence: (I FEEL...) → (COOL) → (DRY) → (HEAT/FAN)

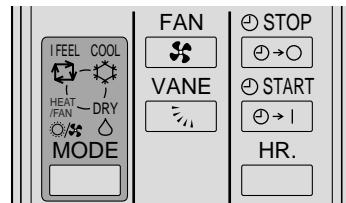

## Description of “AUTO RESTART FUNCTION”

- These units are equipped with an auto restart function. When the main power is turned on, the air conditioner will start operation automatically in the same mode as the one set with the remote controller before the shutoff of the main power.
- If the unit was set to off with the remote controller before the shutoff of the main power, it will remain stopped even after the main power is turned on.
- If the unit was in the emergency operation before the shutoff of the main power, it will start operation, when main power comes on, in the same mode as the one set with the remote controller before the emergency operation.
- If the unit is operated in “I FEEL...” mode before power failure, the operation mode (COOL, DRY or HEAT) is not stored in the memory. When the main power is turned on, the unit decides the operation mode by the initial room temperature at restart and starts operation again.

## Description of “I FEEL...” mode

### Details of operation

According to the room temperature when the operation starts, the operation mode is automatically set to COOL, DRY or HEAT. However, when operation is started again within 2 hours after it is stopped, the same operation mode before the operation is stopped is selected. The operation mode selected first is not changed even if the room temperature changes. If the operation mode does not match the room condition, select the appropriate operation mode by pressing the button.

### Details of auto operation

Room temperature when started	COOL & HEAT type		COOL ONLY type	
	Operation mode	Target temperature (initial state)	Operation mode	Target temperature (initial state)
About 25°C or higher	COOL	About 24°C	COOL	About 24°C
About 25°C - 23°C	DRY	—	DRY	—
About 23°C or lower	HEAT	About 26°C	DRY	—

### NOTE:

**COOL:** When the room temperature is 2°C higher than the set temperature, the set temperature may not be changed since the air conditioner is operating to reach the target (set) temperature. In this case, please wait until the room temperature drops to within 2°C of the set temperature and then change the set temperature.

**HEAT:** When the room temperature is 2°C lower than the set temperature, the set temperature may not be changed since the air conditioner is operating to reach the target (set) temperature. In this case, please wait until the room temperature rises to within 2°C of the set temperature and then change the set temperature.

### Details of display on the indoor unit

The operation indicator at the right side of the indoor unit indicates the operation state.

Operation Indicator				Lighted
				Blinking
				Not lighted

### Operation indicator lamp

Indication	Operation state	Difference between target temperature and room temperature
	This shows that the air conditioner is operating to reach the target temperature. Please wait until the target temperature is obtained.	About 2°C or more
	This shows that the room temperature is approaching the target temperature.	About 2°C or less
	(In case of outdoor unit MXZ series only) Please refer to Information for multi system air conditioner. (Page 7)	—

# MANUAL OPERATION (COOL, DRY, HEAT/FAN)

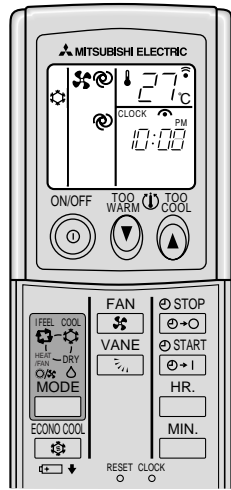

## To select the COOL, DRY or HEAT/FAN mode:

- 1 Press the button.
- 2 Select the operation mode by pressing the button.  
Each time this button is pressed, the operation mode is changed in sequence: (I FEEL...) → (COOL) → (DRY) → (HEAT/FAN)

### HEAT/FAN mode

Check the type of the air conditioner.

Type	Operation mode
COOL & HEAT	HEAT
COOL ONLY	FAN

## To stop operation:

- Press the button.  
After the operation mode is set once, the operation starts in the same mode as the one set previously from the next time by simply pressing the button.

## When the set temperature is to be changed:

- Press the button to lower the temperature. One press lowers the temperature by about 1°C.
- Press the button to raise the temperature. One press raises the temperature by about 1°C.

### In HEAT operation

- If the air conditioner absorbs too much heat from the air, it may be overloaded. Following a judgement made by the microprocessor, the fan in the outdoor unit is automatically stopped to protect the air conditioner. When the outdoor unit's fan is stopped, frost may form on the outdoor unit, but this is not a problem.

### In DRY operation

- The temperature control (temperature setting) cannot be done.
- The room temperature is slightly lowered in this operation mode.

The details of the display on the indoor unit are explained on page 6.

### NOTE:

When the ambient temperature is too high, the room temperature may not reach the set temperature since the unit operates to cool the room under a high load.

## Information for multi system air conditioner (Outdoor unit: MXZ series)

Multi system air conditioner (Outdoor unit: MXZ series) can connect two or more indoor units with one outdoor unit. According to the capacity, two or more units can operate simultaneously.

- When you try to operate two or more indoor units with one outdoor unit simultaneously, one for the cooling and the other for heating, the operation mode of the indoor unit that operates earlier is selected. The other indoor units that will start the operation later cannot operate, indicating an operation state. (Refer to the table of Operation Indicator lamp on page 6.) In this case, please set all the indoor units to the same operation mode.
- When indoor unit starts the operation while the defrosting of outdoor unit is being done, it takes a few minutes (max. 10 minutes) to blow out the warm air.
- In the heating operation, the indoor unit that does not operate may get warm or the sound of refrigerant flowing may be heard. This is not a malfunction since the refrigerant continuously flows into the indoor unit that does not operate.

## Description of "AUTO RESTART FUNCTION"

Refer to page 6.

# AIR FLOW VELOCITY AND DIRECTION ADJUSTMENT

AIR FLOW velocity and direction can be selected as required.

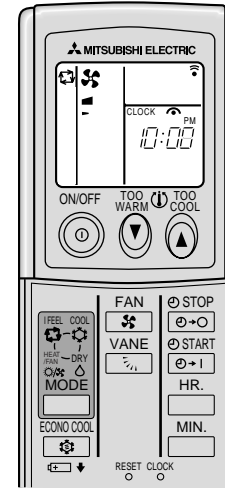

## To change the AIR FLOW velocity, press the button.

Each time the button is pressed, the fan speed is changed in sequence:  
■ (Low) → ■ (Med.) → ■ (High) → (AUTO)

- Use the ■ (High) notch to cool/heat the room more.
- If the operating sound of the air conditioner disturbs your sleep, use the ■ (Low) notch.

## To change the AIR FLOW blowing direction vertically, press the button.

Each time the button is pressed, the angle of the horizontal vane is changed in sequence: (1) → (2) → (3) → (4) → (5) → (SWING) → (AUTO)

### SWING OPERATION

Use the swing operation for the air flow to reach all corners of the room.

### Recommended horizontal vane range

Use the (AUTO) position usually.  
Use position (1) or (2) in the COOL or DRY mode and use positions (3) to (5) in the HEAT mode when adjusting to your requirements.

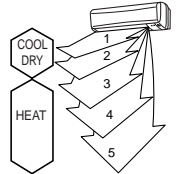

### NOTE:

- In the cooling operation, when the air conditioner is operated with setting the horizontal vane to (4) or (5) for 1 hour, the AIR FLOW direction is automatically set to horizontal to prevent condensed water from dripping.
- Adjust the vertical AIR FLOW direction using the remote controller. If the horizontal vane is moved manually, it may cause trouble.
- In the heating operation, if the air flow temperature is too low or when defrosting is being done, the horizontal vane position is set to (1).

## Auto air flow direction control operation

When the AUTO mode is selected with the button, the position of the horizontal vane is automatically set to correspond to the operation mode for effective operation.

### (1) HEAT

- When the air flow temperature is too low, the air is blown out horizontally.
- When the air flow temperature rises, the air is blown out downwards.

### (2) COOL, DRY

The air is blown out horizontally.

### (3) FAN

The air is blown out downwards.

## To change the horizontal direction of the air flow, move the vertical vane manually.

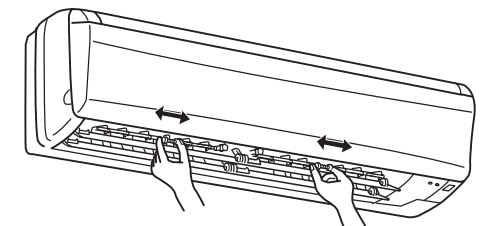

Adjust the vane before operation starts.  
Since the horizontal vane moves automatically, your fingers may be caught.

## ECONO COOL OPERATION

Use this operation when you want to be comfortable in COOL mode even with energy saved.

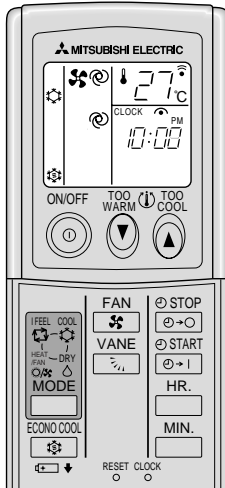

Perform the following operations while the unit is operating in the MANUAL COOL mode.

1 Press the button.

When the (ECONO COOL) operation is selected in COOL mode, the air conditioner performs swing operation in various cycle according to the temperature of air conditioner.

Also SET TEMPERATURE is automatically set 2°C higher than in COOL mode.

To release the ECONO COOL operation:

1 Press the button again.

• When the button is pressed or the operation mode is changed during the ECONO COOL operation, ECONO COOL operation is released.

• The , the or button and ON/OFF timer (explained below) are available.

What is "ECONO COOL"?

Swing air flow (change of air flow) makes you feel cooler than constant air flow. So, even though the set temperature is automatically set 2°C higher, it is possible to perform cooling operation with keeping comfort. As a result, energy can be saved.

## TIMER OPERATION (ON/OFF TIMER)

It is convenient to set the timer when you go to bed, when you get home, when you get up, etc.

How to set the ON timer

1 Press the button during operation.

Each time the button is pressed, the ON timer mode alternates between ON and OFF.

2 Set the time of the timer using the and buttons.

Each time the button is pressed, the set time increases by 1 hour; each time the button is pressed, the set time increases by 10 minutes.

To release the ON timer:

1 Press the button.

How to set the OFF timer

1 Press the button during operation.

Each time the button is pressed, the OFF timer mode alternates between ON and OFF.

2 Set the time of the timer using the and buttons.

Each time the button is pressed, the set time increases by 1 hour; each time the button is pressed, the set time increases by 10 minutes.

To release the OFF timer:

1 Press the button.

Programming timer operation

The ON timer and the OFF timer can be used in combination. The timer of the set time that is reached first will operate first. ("1" mark indicates the order of timer operations.)

• If the current time has not been set, the timer operation cannot be used.

NOTE:

If the main power is turned off or a power failure occurs while AUTO START/STOP timer is active, the timer setting is cancelled. As these models are equipped with an auto restart function, the air conditioner starts operating with timer cancelled at the same time that power is restored.

## WHEN THE AIR CONDITIONER IS NOT GOING TO BE USED FOR A LONG TIME

When it is not going to be used for a long time:

1 Perform the FAN operation for 3 or 4 hours to dry the inside of the air conditioner.

COOL & HEAT type:

• To perform FAN operation, set the remote controller to the highest temperature in the MANUAL COOL mode. (Refer to page 7.)

COOL ONLY type:

• Select the FAN mode. (Refer to page 7.)

2 Turn off the breaker and/or disconnect the power supply plug.



CAUTION:

Turn off the breaker or disconnect the power supply plug when the air conditioner is not going to be used for a long time.

Dirt may collect and this may cause a fire.

3 Remove the batteries from the remote controller.

CAUTION:

To prevent liquid leakage, take out all batteries when the remote controller is not going to be used for a long time.

When the air conditioner is to be used again:

1 Clean the air filter and install it in the indoor unit.

(Refer to page 9 for cleaning instructions.)

2 Check that the air inlet and outlet of the indoor/outdoor units are not blocked with any obstacles.

3 Check that the earth is connected correctly.

CAUTION:

Earth the unit.

Do not connect the earth to a gas pipe, water pipe, lightning rod or the earth of a telephone. If the earthing is incorrect, it may cause an electric shock.

## MAINTENANCE

Before starting maintenance

1 Turn off the breaker and/or disconnect the power supply plug.



CAUTION:

When the unit is to be cleaned, switch it off and disconnect the power supply plug or turn off the breaker. Since the fan rotates at high speed during operation, it may cause an injury.

Cleaning the indoor unit

1 Clean the unit using a soft dry cloth.

• If the dirt is noticeable, wipe the unit with a cloth soaked in a solution of mild detergent diluted in luke-warm water.  
• Do not use gasoline, benzene, polishing powder, or insecticide. The unit may be damaged.



# CLEANING THE CATECHIN AIR FILTER

## Cleaning the catechin air filter (about once every 2 weeks)

1 Remove the catechin air filter.

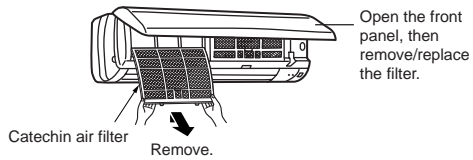

3 After washing with water/lukewarm water, dry the catechin air filter well in the shade.

- Do not expose the catechin air filter to direct sunlight or heat from a fire when drying it.

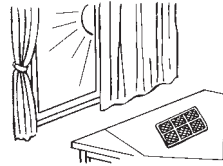

4 Install the catechin air filter.

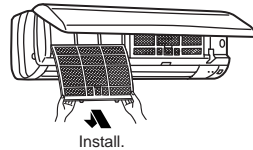

### CAUTION

When the catechin air filter is to be removed, do not touch the metal parts of the indoor unit. This may cause an injury.

2 Remove dirt from the catechin air filter using a vacuum cleaner or by washing the filter with water.

- If the dirt is noticeable, wash the filter with a solution of mild detergent diluted in lukewarm water.
- If hot water (50 °C or more) is used, the filter may be deformed.

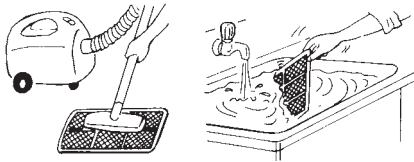

### What is "Catechin air filter"?

The air filter is dyed with a natural material, catechin, that is contained in tea. The catechin air filter deodorizes odor and noxious gases such as formaldehyde, ammonia, and acetaldehyde. Moreover, it restrains the activity of the viruses adhering to the filter.

# REPLACEMENT OF THE AIR CLEANING FILTER

When the capacity is lowered because of dirt, etc., it is necessary to replace the air cleaning filter.

## Air cleaning filter replacement (about once every 4 months)

1 Remove the catechin air filter.

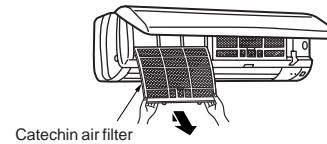

2 Remove the air cleaning filter (White bellows type).

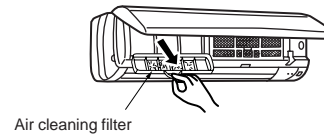

3 Install a new air cleaning filter.

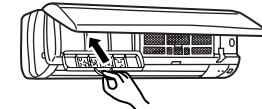

4 Install the catechin air filter and securely close the front panel.

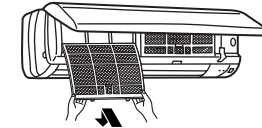

### Air cleaning filter

- If the air cleaning filter is clogged, it may lower the unit's capacity or cause condensation at the air outlet.
- The air cleaning filter is disposable. The standard usable term is about 4 months. However, if the colour of the filter turns to dark brown, replace the filter at once.

Optional parts Optional parts are available from your local dealer.

Name of parts	AIR CLEANING FILTER
Parts number	MAC-1300FT

## BEFORE CONTACTING THE SERVICE REPRESENTATIVE, CHECK THE FOLLOWING AGAIN

Question	Check points or Remedy
The air conditioner cannot be operated.	<ul style="list-style-type: none"> <li>Is the breaker turned on?</li> <li>Is the fuse blown?</li> <li>Is the ON timer set? (Page 8)</li> </ul>
The room cannot be cooled or heated sufficiently.	<ul style="list-style-type: none"> <li>Is the temperature setting correct? (Page 7)</li> <li>Is the filter clean? (Page 9)</li> <li>Are there any obstacles blocking the air inlet or outlet of the indoor or outdoor unit?</li> <li>Is a window or door open?</li> </ul>
The air from the indoor unit smells strange.	<ul style="list-style-type: none"> <li>Is the filter clean? (Page 9)</li> </ul>
The display on the remote controller does not appear or it is dim. The indoor unit does not respond to the remote control signal.	<ul style="list-style-type: none"> <li>Are the batteries exhausted? (Page 5)</li> <li>Is the polarity (+, -) of the batteries correct? (Page 5)</li> <li>Are any buttons on the remote controller of other electric appliances being pressed?</li> </ul>
When a power failure occurs.	<ul style="list-style-type: none"> <li>Does the air conditioner start operating again? If the air conditioner had operated before the power failure, as these models are equipped with an auto restart function, the air conditioner should start operating again. (Refer to Description of "AUTO RESTART FUNCTION" on page 6.)</li> </ul>

Even if the above items are checked, when the air conditioner does not recover from the trouble, stop using the air conditioner and consult your dealer.

### In the following cases, stop using the air conditioner and consult your dealer.

- When water leaks from the indoor unit.
- When the left operation indicator lamp blinks.
- When the breaker trips frequently.
- The remote control signal may not be received in a room where an electronic ON/OFF type fluorescent lamp (inverter-type fluorescent lamp, etc.) is used.
- Operation of the air conditioner may interfere with radio or TV reception in areas where the reception is weak. An amplifier may be required for the affected device.
- When thunder is heard, stop operation and disconnect the power supply plug or turn off the breaker. Otherwise, the electrical parts may be damaged.

## WHEN YOU THINK THAT TROUBLE HAS OCCURRED

Question	Answer (not a malfunction)
The air conditioner cannot be operated for about 3 minutes when restarted.	<ul style="list-style-type: none"> <li>This protects the air conditioner according to instructions from the microprocessor. Please wait.</li> </ul>
Cracking sound is heard.	<ul style="list-style-type: none"> <li>This sound is generated by the expansion/contraction of the front panel, etc. due to change in temperature.</li> </ul>
The air from the indoor unit smells strange.	<ul style="list-style-type: none"> <li>The air conditioner may suck in an odor adhering to the wall, carpet, furniture, cloth, etc. and blow it out with the air.</li> </ul>
The fan stops during the DRY operation.	<ul style="list-style-type: none"> <li>In DRY operation, the unit operates using the same refrigerant circuit as in COOL operation. DRY operation time has to be reduced in order to lower humidity without much room temperature decreasing. So the compressor sometimes stops, and at the same time the indoor fan stops. This prevents water condensed on the heat exchanger from evaporating again.</li> </ul>
The sound of water flowing is heard.	<ul style="list-style-type: none"> <li>This is the sound of refrigerant flowing inside the air conditioner.</li> <li>This is the sound of condensed water flowing in the heat exchanger.</li> <li>This is the sound of the heat exchanger defrosting.</li> </ul>
The sound as burbling is heard.	<ul style="list-style-type: none"> <li>This sound is heard when the outside air is absorbed from the drain hose in turning on the range hood or the ventilation fan and that makes water flowing in the drain hose spout out. This sound is also heard when the outside air blows into the drain hose in case the outside wind is strong.</li> </ul>
The room cannot be cooled sufficiently.	<ul style="list-style-type: none"> <li>When a ventilation fan or a gas cooker is used in a room, the cooling load increases, resulting in an insufficient cooling effect.</li> <li>When the outside air temperature is high, the cooling effect may not be sufficient.</li> </ul>
Mist is discharged from the air outlet of the indoor unit.	<ul style="list-style-type: none"> <li>The cool air from the air conditioner rapidly cools moisture in the air inside the room, and it turns into mist.</li> </ul>

Question	Answer (not a malfunction)
The air flow direction changes during operation. The direction of the horizontal vane cannot be adjusted with the remote controller.	<ul style="list-style-type: none"> <li>When the air conditioner is operated in COOL or DRY mode, if the operation continues with air blowing down for 1 hour, the direction of the air flow is automatically set to horizontal to prevent condensed water from dropping.</li> <li>In the heating operation, if the air flow temperature is too low or when defrosting is being done, the horizontal vane position is automatically set to horizontal.</li> </ul>
Water leaks from the outdoor unit.	<ul style="list-style-type: none"> <li>During COOL and DRY operations, pipe or pipe connecting sections are cooled and this causes water to condense.</li> <li>In the heating operation, the defrosting operation makes water frozen on the outdoor unit melt and drip down.</li> <li>In the heating operation, water condensed on the heat exchanger drips down.</li> </ul>
White smoke is discharged from the outdoor unit.	<ul style="list-style-type: none"> <li>In the heating operation, vapor generated by the defrosting operation looks like white smoke.</li> </ul>
Air does not blow out soon in the heating operation.	<ul style="list-style-type: none"> <li>Please wait as the air conditioner is preparing to blow out warm air.</li> </ul>
The operation is stopped for about 10 minutes in the heating operation.	<ul style="list-style-type: none"> <li>Defrosting of the outdoor unit is being done (Defrosting operation). Since this is completed in 10 minutes, please wait. (When the external temperature is too low and humidity is too high, frost is formed.)</li> </ul>
Hissing sound is sometimes heard.	<ul style="list-style-type: none"> <li>This is the sound when the flow of refrigerant inside the air conditioner is switched.</li> </ul>
The room cannot be heated sufficiently.	<ul style="list-style-type: none"> <li>When the outside air temperature is low, the heating effect may not be sufficient.</li> </ul>
In a multi-unit system, the indoor unit which is not operating becomes warm and a sound, similar to water flowing, is heard from the unit.	<ul style="list-style-type: none"> <li>A small amount of refrigerant continues to flow into the indoor unit even though it is not operating.</li> </ul>
The air conditioner starts the operation only with the main power turned on, though you do not operate the unit with the remote controller.	<ul style="list-style-type: none"> <li>These models are equipped with an auto restart function. When the main power is turned off without stopping the air conditioner with the remote controller and is turned on again, the air conditioner will start operation automatically in the same mode as the one set with the remote controller just before the shutoff of the main power.</li> </ul>

# INSTALLATION, RELOCATION AND INSPECTION

## Installation place

Avoid installing the air conditioner in the following places.

- Where flammable gas could leak.

### ⚠ CAUTION:

**Do not install the unit where flammable gas could leak. If gas leaks and collects around the unit, it may cause an explosion.**

- Where there is much machine oil.
- Salty places such as the seaside.
- Where sulfide gas is generated such as a hot spring.
- Where oil is splashed or where the area is filled with oily smoke.
- Where there is high-frequency or wireless equipment.

### ⚠ WARNING :

**If the air conditioner operates but does not cool or heat (depending on model) the room, consult your dealer since there may be a refrigerant leak. Be sure to ask the service representative whether there is refrigerant leakage or not when repairs are carried out.**

**The refrigerant charged in the air conditioner is safe. Refrigerant normally does not leak, however, if refrigerant gas leaks indoors, and comes into contact with the fire of a fan heater, space heater, stove, etc., harmful substances will be generated.**

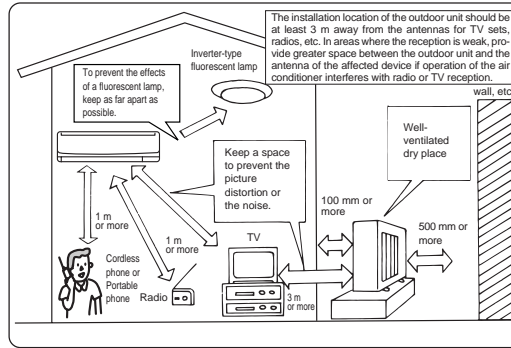

## Electrical work

- Provide an exclusive circuit for the power supply of the air conditioner.
- Be sure to observe the breaker capacity.

### ⚠ WARNING :

- **The customer should not install this unit. If installation is done incorrectly, it may cause a fire, an electric shock, or injury from the unit falling, water leaking, etc.**
- **Do not use intermediate connection of the power supply cord or the extension cord and do not connect many devices to one AC outlet. A fire or an electric shock may result from poor contact, poor insulation, exceeding the permissible current, etc. Consult your dealer.**

### ⚠ CAUTION:

- **Earth the unit. Do not connect the earth to a gas pipe, water pipe, lightning rod or the earth of a telephone. If the earthing is incorrect, it may cause an electric shock.**
- **Install an earth leakage breaker depending on the place where the air conditioner is to be installed (humid places, etc.). If the earth leakage breaker is not installed, it may cause an electric shock.**

## Inspection and maintenance

- When the air conditioner is used for several seasons, the capacity may be lowered due to dirt inside the unit.
- Depending on the condition, an odor may be generated or dehumidified water may not drain out smoothly due to dirt, dust, etc.
- It is recommended that the unit be inspected and maintained (charged) by specialist in addition to normal maintenance. Consult your dealer.

## Operating sound considerations

- Do not put an object around the air outlet of the outdoor unit. This may lower the capacity or increase the volume of the operating sound.
- If an abnormal sound is heard during operation, consult your dealer.

## Relocation

- When the air conditioner is to be removed or re-installed because of rebuilding, moving, etc., special techniques and work are required.

### ⚠ WARNING :

**Repairs or relocation should not be done by the customer. If this is done incorrectly, it may cause a fire, an electric shock, or an injury from the unit falling, water leaking, etc. Consult your dealer.**

## Disposal

To dispose of this product, consult your dealer.

If you have any questions, consult your dealer.

# SPECIFICATIONS

Model	Set name		MSH-A07YV		MSH-A09YV		MSH-A12YV		MS-A07YV		MS-A09YV		MS-A12YV		
	Indoor		MSC-A07YV		MSC-A09YV		MSC-A12YV		MSC-A07YV		MSC-A09YV		MSC-A12YV		
	Outdoor		MUH-A07YV		MUH-A09YV		MUH-A12YV		MU-A07YV		MU-A09YV		MU-A12YV		
Function			Cooling	Heating	Cooling	Heating	Cooling	Heating	Cooling						
Power supply			~ /N, 230V, 50Hz												
Capacity	kW	2.3	2.5	2.55	3.05	3.5	3.9	2.3	2.55	3.5					
Input	kW	0.715	0.69	0.795	0.84	1.09	1.08	0.715	0.795	1.14					
Weight	Indoor	kg	9				10		9		10				
	Outdoor	kg	35		38		40		34		36				
Refrigerant filling capacity (R410A)	kg	0.62		1.00		1.00		0.60		0.60		0.75			
IP code	Indoor	IP20													
	Outdoor	IP24													
Permissible excessive operating pressure	LP ps	MPa	1.64												
	HP ps	MPa	4.15												
Noise level	Indoor (High/Med./Low)	dB(A)	36/31/25	36/31/25	39/32/25	40/33/26	39/33/26	36/31/25				40/33/26			
	Outdoor	dB(A)	47		49				45				49		

### NOTE:

#### 1. Rating condition

Cooling — Indoor: 27°C DB, 19°C WB  
 Outdoor: 35°C DB  
 Heating — Indoor: 20°C DB  
 Outdoor: 7°C DB, 6°C WB

#### 2. Guaranteed operating range

		Indoor	Outdoor
Cooling	Upper limit	32°C DB 23°C WB	43°C DB —
	Lower limit	21°C DB 15°C WB	21°C DB —
Heating	Upper limit	27°C DB —	24°C DB 18°C WB
	Lower limit	20°C DB —	-10°C DB -11°C WB

# INHALT

VORSICHTSMASSNAHMEN .....	12
BEZEICHNUNG DER TEILE .....	13
VORBEREITUNGEN VOR DEM BETRIEB .....	14
AUTOMATISCHER "I FEEL ..."-BETRIEB .....	16
MANUELLER BETRIEB (KÜHLUNG, LUFTTROCKNUNG, HEIZUNG/VENTILATOR) .....	17
EINSTELLEN DER VENTILATORDREHZAHLE UND DER LUFTABBLASRICHTUNG .....	17
BETRIEBSART KÜHLEN IM SPARBETRIEB (ECONO COOL) .....	18
BETRIEB MITTELS ZEITSCHALTUHR (EIN/AUS-TIMER) .....	18
LÄNGERE STILLSETZUNG .....	18
WARTUNG .....	18
REINIGEN DES CATECHIN-LUFTFILTERS .....	19
AUSWECHSELN DES LUFTREINIGUNGSFILTERS .....	19
FOLGENDE PUNKTE NOCHMALS ÜBERPRÜFEN BEVOR SIE SICH AN DEN KUNDENDIENST WENDEN .....	20
WENN SIE EINE STÖRUNG VERMUTEN .....	20
INSTALLATION, NEUAUFSTELLUNG UND PRÜFUNG .....	21
TECHNISCHE DATEN .....	21

## VORSICHTSMASSNAHMEN

- Da in diesem Produkt drehende Teile und Teile und Komponenten verwendet werden, die elektrische Schläge verursachen können, unbedingt die "Vorsichtsmaßnahmen" vor der Verwendung durchlesen.
- Da die hier aufgeführten Punkte wichtig für die Sicherheit sind, diese Punkte unbedingt einhalten.

### Markierungen und ihre Bedeutungen

- ⚠ **WARNUNG:** Falsche Handhabung kann zu ernsthafter Gefahr mit Todesfolge, Verletzungen usw. führen.
- ⚠ **VORSICHT:** Falsche Handhabung kann in Abhängigkeit von den Bedingungen zu ernsthafter Gefahr führen.

### Die Bedeutung der in dieser Anleitung verwendeten Symbole

- Die Farbe des an der Anlage angebrachten Aufklebers ist in Klammern gesetzt.

- ⊘ : Nicht ausführen.
- ⚠ : Die Instruktion unbedingt befolgen.
- ⊘ (Schwarz) : Nicht die Finger oder Stäbe usw. hineinstecken.
- ⊘ (Schwarz) : Nicht auf die Innen-/Außeneinheit steigen und auch nichts darauf ablegen.
- ⚠ (Gelb) : Stromschlaggefahr. Seien Sie vorsichtig.
- ⚡ (Blau) : Unbedingt den Netzstecker von der Netzsteckdose abziehen.
- ⚡ (Blau) : Unbedingt die Stromversorgung ausschalten.

- Nachdem Sie diese Anleitung durchgelesen haben, diese Anleitung gemeinsam mit der Installationsanleitung für spätere Nachschlagzwecke sorgfältig aufbewahren.

### Anordnung des Warnschildes und der Sicherheitsvorrichtung

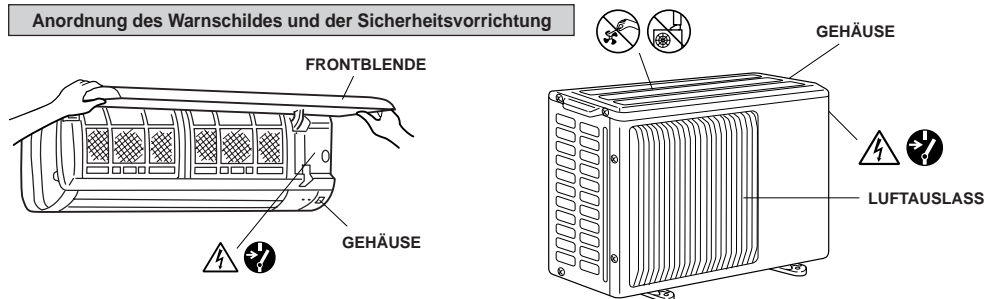

- Diese Klimaanlage darf NICHT von Kindern oder unsicheren Personen ohne Aufsicht benutzt werden.

<b>⚠ WARNUNG</b>	
⊘	<p><b>Keinen provisorischen Anschluß des Netzkabels vornehmen, keine Kabelverlängerung verwenden und unbedingt vermeiden, mehrere Geräte an einen Wechselstromanschluß anzuschließen.</b></p> <ul style="list-style-type: none"> <li>• Schlechte Kontakte, schlechte Isolierung Überschreiten der zulässigen Stromstärke usw. können zu Bränden oder Stromschlägen führen.</li> </ul>
	<p><b>Das Netzkabel weder verkratzen noch bearbeiten, reparieren usw.</b></p> <ul style="list-style-type: none"> <li>• Das Netzkabel nicht mit schweren Gegenständen belasten und weder verkratzen noch bearbeiten oder reparieren. Das Kabel kann dadurch beschädigt werden, so daß ein Brand oder ein Stromschlag ausgelöst wird.</li> </ul>
	<p><b>Während des Betriebs nicht den Trennschalter ein-/ausschalten oder den Netzstecker herausziehen/hineinstecken.</b></p> <ul style="list-style-type: none"> <li>• Anderenfalls kann es aufgrund von Funken usw. zu einem Feuer kommen.</li> <li>• Dafür sorgen, daß der Trennschalter nach Ausschalten der Inneneinheit mit der Fernbedienung vollständig ausgeschaltet und der Netzstecker aus der Steckdose herausgezogen wurde.</li> </ul>
	<p><b>Niemals für längere Zeit direkt im Luftstrom der Kühlluft verweilen.</b></p> <ul style="list-style-type: none"> <li>• Anderenfalls kann Ihre Gesundheit darunter leiden.</li> </ul>
	<p><b>Der Kunde sollte diese Klimaanlage nicht selbst installieren.</b></p> <ul style="list-style-type: none"> <li>• Falls die Installation falsch ausgeführt wird, kann es zu Feuer, elektrischen Schlägen, Verletzungen durch Herabfallen der Einheit, Austritt von Wasser usw. kommen. Wenden Sie sich dafür an Ihren Fachhändler.</li> </ul>
⊘ ⊘	<p><b>Niemals Ihre Finger oder Gegenstände usw. in den Luftereinlaß/Luftauslaß stecken.</b></p> <ul style="list-style-type: none"> <li>• Da der Ventilator mit hoher Drehzahl dreht, kann es anderenfalls zu Verletzungen kommen.</li> <li>• Kleine Kinder müssen beaufsichtigt werden, um sicherzustellen, daß sie nicht an der Klimaanlage herumspielen.</li> </ul>
⚡ ⚡	<p><b>Falls es zu Geruchsbelästigung, Feuer usw. kommt, die Klimaanlage abschalten und den Netzstecker ziehen oder den Trennschalter abschalten.</b></p> <ul style="list-style-type: none"> <li>• Falls die Klimaanlage unter ungewöhnlichen Bedingungen betrieben wird, kann es zu Feuer, Störungen usw. kommen. In einem solchen Fall wenden Sie sich bitte an Ihren Fachhändler.</li> </ul>
	<p><b>Reparaturen oder Neuaufstellungen dürfen nicht vom Kunden selbst ausgeführt werden.</b></p> <ul style="list-style-type: none"> <li>• Falls Reparaturen oder Neuaufstellungen falsch ausgeführt werden, kann es zu Feuer, elektrischen Schlägen, Verletzungen durch Herabfallen der Einheit, Austritt von Wasser usw. kommen. Wenden Sie sich dafür an Ihren Fachhändler.</li> <li>• Falls das Netzkabel beschädigt ist, muß es vom Hersteller oder Kundendienst ersetzt werden, um Gefahren zu verhindern.</li> </ul>

<b>⚠ VORSICHT</b>	
⊘	<p><b>Wenn der Luftfilter entfernt werden muß, niemals die Metallteile der Inneneinheit berühren.</b></p> <ul style="list-style-type: none"> <li>• Anderenfalls kann es zu Verletzungen kommen.</li> </ul>
	<p><b>Niemals Insektenvertilgungsmittel oder brennbare Sprays auf die Klimaanlage sprühen.</b></p> <ul style="list-style-type: none"> <li>• Anderenfalls kann es zu Feuer oder Verfärbung des Gehäuses kommen.</li> </ul>
	<p><b>Niemals ein Haustier oder Zierpflanzen dem direkten Luftstrom aussetzen.</b></p> <ul style="list-style-type: none"> <li>• Anderenfalls kann es zu gesundheitlichen Schäden des Haustieres oder zur Vernichtung der Zierpflanzen kommen.</li> </ul>
	<p><b>Die Außeneinheit niemals auf einem defekten Ständer installieren.</b></p> <ul style="list-style-type: none"> <li>• Die Einheit könnte herunterfallen und Verletzungen verursachen.</li> </ul>
	<p><b>Bei Wartungsarbeiten an der Anlage usw. niemals auf eine un stabile Unterlage (Bank, Stuhl, Tisch usw.) steigen.</b></p> <ul style="list-style-type: none"> <li>• Bei Nichtbeachtung könnten Sie Verletzungen erleiden, wenn Sie herunterfallen.</li> </ul>
	<p><b>Nicht am Netzkabel ziehen.</b></p> <ul style="list-style-type: none"> <li>• Bei Nichtbeachtung kann die Leitungssader des Netzkabels getrennt werden, wodurch ein Brand ausbrechen kann.</li> </ul>
	<p><b>Die Batterien nicht laden oder auseinandernehmen und sie nicht ins Feuer werfen.</b></p> <ul style="list-style-type: none"> <li>• Dadurch kann Flüssigkeit austreten, ein Brand entstehen oder eine Explosion verursacht werden.</li> </ul>
	<p><b>Die Klimaanlage niemals für längere Zeit bei hoher Luftfeuchtigkeit, z.B. bei geöffneter Tür oder geöffnetem Fenster, betreiben.</b></p> <ul style="list-style-type: none"> <li>• Falls die Klimaanlage für längere Zeit im Kühlbetrieb in einem Raum mit hoher Luftfeuchtigkeit (80% oder mehr) betrieben wird, kann in der Klimaanlage kondensiertes Wasser abtropfen und Möbel usw. naß machen oder beschädigen.</li> </ul>
	<p><b>Die Klimaanlage nicht für Sonderzwecke verwenden.</b></p> <ul style="list-style-type: none"> <li>• Diese Klimaanlage nicht für die Erhaltung von Präzisionsgeräten, Eßwaren, Tieren, Pflanzen und Kunstgegenständen verwenden. Anderenfalls kann es zu einer Beeinträchtigung der Qualität usw. kommen.</li> </ul>
	<p><b>Niemals einen Ofen usw. dem direkten Luftstrom der Klimaanlage aussetzen.</b></p> <ul style="list-style-type: none"> <li>• Anderenfalls kann es zu unvollständiger Verbrennung kommen.</li> </ul>

# VORSICHTSMASSNAHMEN

## ⚠ VORSICHT

❗	<p><b>Wenn die Klimaanlage gereinigt werden soll, muß sie ausgeschaltet werden. Dazu den Netzstecker herausziehen oder den Trennschalter ausschalten.</b></p> <ul style="list-style-type: none"> <li>• Da der Ventilator während des Betriebs mit hoher Drehzahl dreht, kann es anderenfalls zu Verletzungen kommen.</li> </ul>
	<p><b>Wenn die Klimaanlage für längere Zeit nicht verwendet werden soll, den Netzstecker ziehen und den Trennschalter ausschalten.</b></p> <ul style="list-style-type: none"> <li>• Anderenfalls kann sich Schmutz ansammeln und ein Feuer verursachen.</li> </ul>
	<p><b>Die 2 Batterien durch neue des gleichen Typs ersetzen.</b></p> <ul style="list-style-type: none"> <li>• Wird eine gebrauchte Batterie zusammen mit einer neuen verwendet, kann sich Hitze entwickeln, Flüssigkeit austreten oder eine Explosion verursacht werden.</li> </ul>
	<p><b>Wenn Flüssigkeit von den Batterien auf Ihre Haut oder Ihre Kleidung gelangt, diese gründlich mit sauberem Wasser auswaschen.</b></p> <ul style="list-style-type: none"> <li>• Wenn Flüssigkeit von den Batterien in Ihre Augen gelangt, diese gründlich mit sauberem Wasser auswaschen und einen Arzt zu Rate ziehen.</li> </ul>
⚡	<p><b>Auf gute Belüftung achten, wenn die Klimaanlage gemeinsam mit einem Ofen usw. verwendet wird.</b></p> <ul style="list-style-type: none"> <li>• Anderenfalls kann es zu Sauerstoffmangel kommen.</li> </ul>
	<p><b>Niemals Schalter mit naßen Händen bedienen.</b></p> <ul style="list-style-type: none"> <li>• Anderenfalls kann es zu elektrischen Schlägen kommen.</li> </ul> <p><b>Niemals die Klimaanlage mit Wasser reinigen.</b></p> <ul style="list-style-type: none"> <li>• Wasser könnte in die Klimaanlage eindringen und die Isolierung beschädigen. Dadurch könnte es zu elektrischen Schlägen kommen.</li> </ul>
🚫	<p><b>Niemals auf die Inneneinheit/Außeneinheit steigen und auch keine Gegenstände darauf ablegen.</b></p> <ul style="list-style-type: none"> <li>• Falls Sie oder ein Gegenstand von der Klimaanlage fallen, kann dies zu einem Unfall oder ähnlichem führen.</li> </ul>

## Für den Einbau

## ⚠ WARNUNG

- Für die Installation der Klimaanlage wenden Sie sich bitte an Ihren Fachhändler.

## ⚠ VORSICHT

🚫	<p><b>Niemals die Klimaanlage an einem Ort installieren, an dem brennbare Gase austreten können.</b></p> <ul style="list-style-type: none"> <li>• Falls brennbare Gase austreten und sich in der Nähe der Klimaanlage ansammeln, kann es zu einer Explosion kommen.</li> </ul>
❗	<p><b>Unbedingt die Klimaanlage erden.</b></p> <ul style="list-style-type: none"> <li>• Niemals den Erdungsdraht an ein Gasrohr, Wasserrohr, an einen Blitzableiter oder an den Erdungsdraht eines Telefons anschließen. Falls die Erdung falsch ausgeführt ist, kann es zu elektrischen Schlägen kommen.</li> </ul>
	<p><b>Einen Erdschlußschalter abhängig von dem Installationsort (feuchter Ort uws.) der Klimaanlage installieren.</b></p> <ul style="list-style-type: none"> <li>• Falls kein Erdschlußschalter installiert wird, kann es zu elektrischen Schlägen kommen.</li> </ul>
	<p><b>Abwasser muß vollständig abgelassen werden.</b></p> <ul style="list-style-type: none"> <li>• Falls der Ablassschlauch nicht richtig verlegt wird, kann kondensiertes Wasser von der Einheit abtropfen, so daß Möbel naß oder beschädigt werden.</li> </ul>

# BEZEICHNUNG DER TEILE

## Inneneinheit

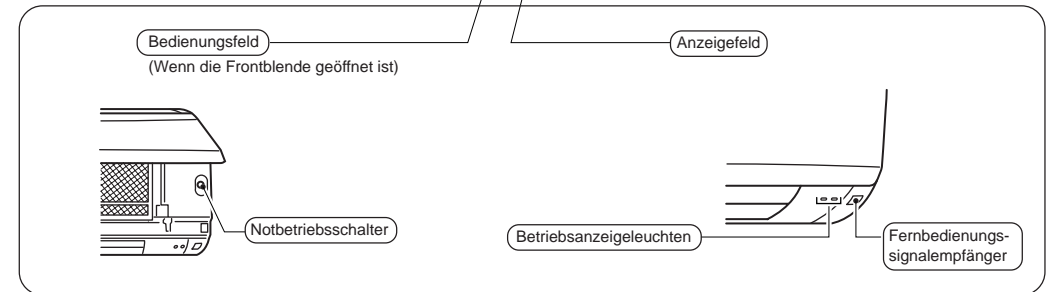
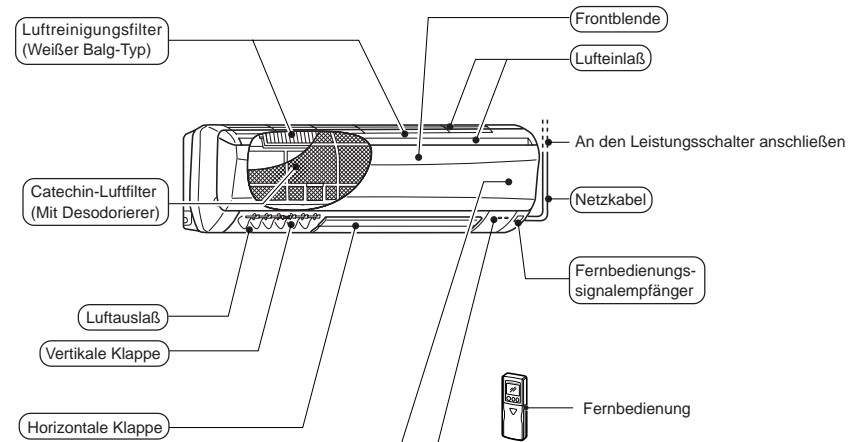

## Außeneinheit

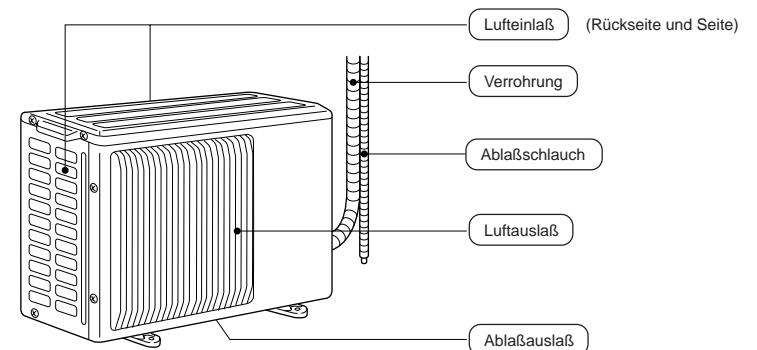

# BEZEICHNUNG DER TEILE

## Fernbedienung

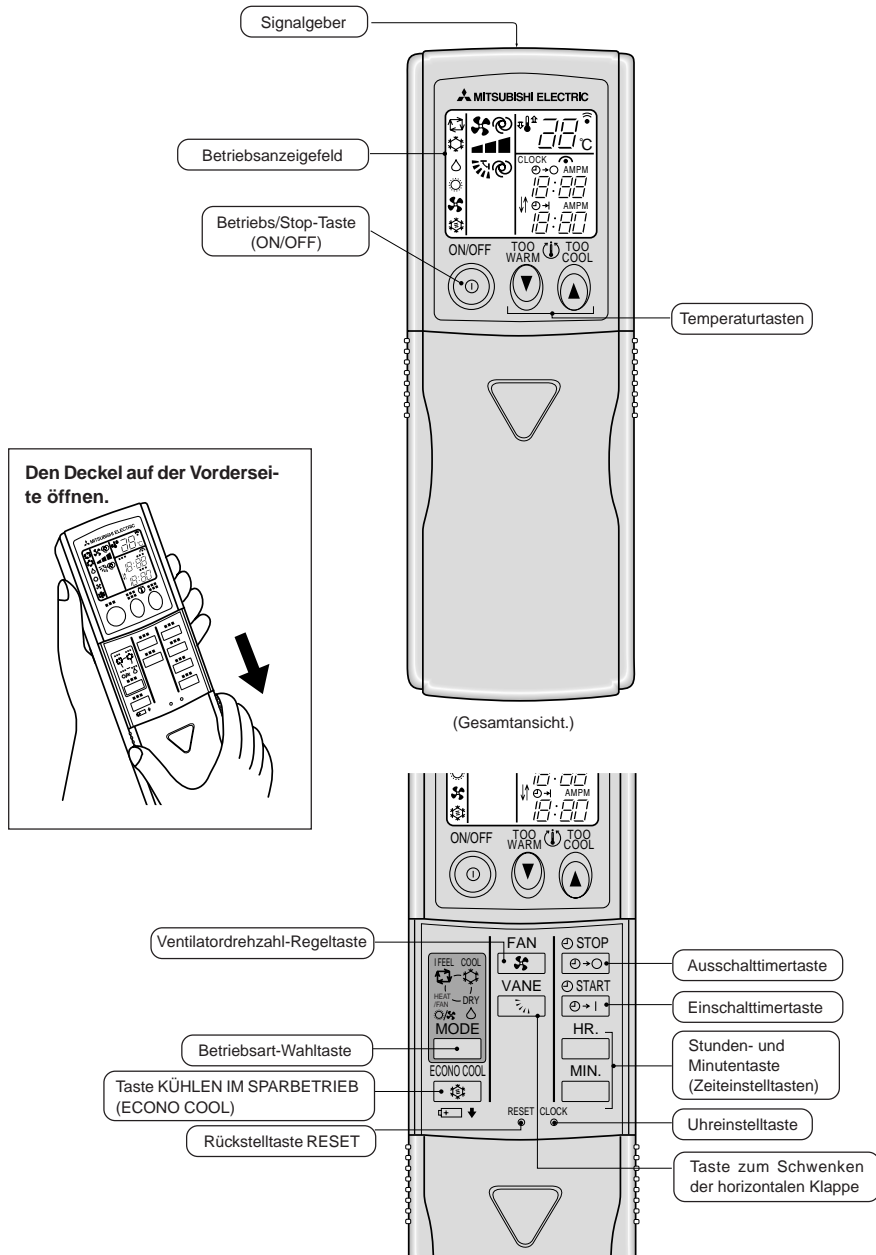

# VORBEREITUNGEN VOR DEM BETRIEB

## Automatische Startwiederholungsfunktion

Diese Modelle sind mit einer automatischen Startwiederholungsfunktion ausgestattet. Wenn Sie diese Funktion nicht benutzen möchten, wenden Sie sich bitte an den Kundendienst, da die Einstellung der Anlage geändert werden muß.

### Automatische Startwiederholungsfunktion bedeutet ...

Wenn die Inneneinheit durch die Fernbedienung gesteuert wird, werden die Betriebsart, die eingestellte Temperatur und die Ventilatorzahl im Speicher abgespeichert. Bei einem Stromausfall oder wenn die Stromversorgung während des Betriebs ausgeschaltet wird, sorgt die "automatische Startwiederholungsfunktion" automatisch dafür, daß das Gerät in der gleichen Betriebsart wieder gestartet wird, die mit der Fernbedienung unmittelbar vor dem Stromausfall eingestellt war. (Einzelheiten dazu siehe Seite 16.)

## Inneneinheit

Den Netzkabelstecker an eine Netzsteckdose anschließen und/oder den Trennschalter einschalten.

### ⚠ WARNUNG:

Schmutz vom Netzkabelstecker entfernen und diesen richtig einstecken. Falls Schmutz an dem Stecker haftet oder dieser nicht richtig eingesteckt wird, besteht Brand- oder Stromschlaggefahr.

## Fernbedienung

### Wie der Typ eingestellt wird

Die Einstellung der Fernbedienung muß je nach Typ der Klimaanlage (KÜHLUNG und HEIZUNG oder NUR KÜHLUNG) geschaltet werden.

Bei falscher Einstellung arbeitet die Klimaanlage nicht normal. Daher prüfen, ob die Einstellung dem Typ Ihrer Klimaanlage entspricht. Wenn nicht, die Einstellung wie nachstehend dargestellt, korrigieren.

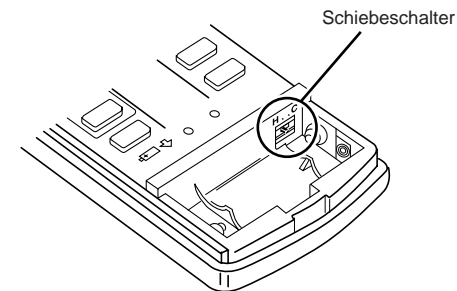

Typ	KÜHLUNG und HEIZUNG	NUR KÜHLUNG
Die Stellung des Schiebeschalters		

# VORBEREITUNGEN VOR DEM BETRIEB

## Fernbedienung

### Einstellen der Batterien und der Uhrzeit

- Den Deckel an der Vorderseite abnehmen und die Batterien einlegen. Dann den Deckel an der Vorderseite wieder anbringen.

Den Minuspol der Batterien zuerst einlegen. Überprüfen, daß die Pole der Batterien in der richtigen Richtung eingelegt sind.

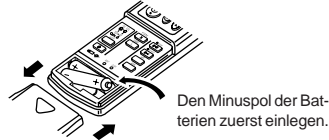

- Die Rückstelltaste (RESET) eindrücken.

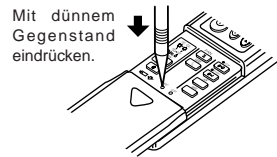

- Falls die Rückstelltaste RESET nicht eingedrückt wird, kann die Fernbedienung nicht richtig arbeiten.

- Die Uhreinstelltaste eindrücken.

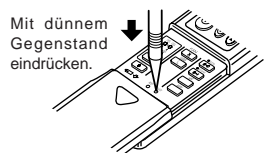

- Die Stundentaste **HR** und die Minutentaste **MIN** (Zeiteinstellstasten) eindrücken um die derzeitige Zeit einzustellen.

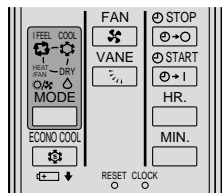

- Mit jedem Eindrücken der **HR** Taste wird die eingestellte Zeit um eine Stunde vorausgestellt, und mit jedem Eindrücken der **MIN** Taste wird die eingestellte Zeit um 1 Minute vorausgestellt.

- Die Uhreinstelltaste erneut drücken und den Deckel an der Vorderseite schließen.

### Handhabung der Fernbedienung

- Die Fernbedienung kann in einer Entfernung von bis zu 6 m verwendet werden, wenn sie auf die Vorderseite der Inneneinheit gerichtet wird.
- Wenn eine Taste gedrückt wird, werden von der Inneneinheit ein oder zwei Pfeiftonen abgegeben. Falls kein Pfeifton vernommen werden kann, die entsprechende Taste nochmals betätigen.
- Die Fernbedienung vorsichtig verwenden. Die Fernbedienung arbeitet unter Umständen nicht, wenn sie hinfällt, hingeworfen oder naß wird.

### Anbringen an einer Wand usw

- Die Fernbedienung unter Verwendung des Einbaugesäuses in einer Position anbringen, von der aus der Signalempfangston (Pfeifton) von der Inneneinheit vernommen werden kann, wenn die **ON/OFF** Taste gedrückt wird.

### Einsetzen/Entfernen der Fernbedienung

Einsetzen :Die Fernbedienung nach unten einsetzen.  
Entfernen :Nach oben ziehen.

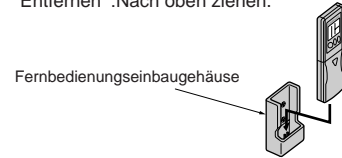

### Trockenbatterien

■ Hinweise für das Austauschen der Batterien  
In folgenden Fällen die Batterien durch neue Alkaline-Batterien des Typs AAA ersetzen:

- Wenn die Inneneinheit nicht auf das Signal der Fernbedienung reagiert.
- Wenn die Anzeige der Fernbedienung in der Helligkeit abnimmt.
- Wenn nach Drücken einer Taste der Fernbedienung alle Anzeigen auf dem Bildschirm erscheinen und danach sofort wieder ausgeblendet werden.

Keine Mangan-Batterien verwenden. Dies könnte zu Fehlfunktionen der Fernbedienung führen.

- Die Lebensdauer einer Alkalibatterie beträgt etwa ein Jahr.  
Da jedoch die Begrenzung der empfohlenen Nutzungsdauer (Monat/Jahr) am Boden des Akkus angegeben ist, sollte man daran denken, daß ein Akku, der sich nah am Zeitlimit befindet, schnell leer wird.
- Damit keine Flüssigkeit austritt, alle Akkus herausnehmen, wenn die Fernbedienung für längere Zeit nicht benutzt wird.

### ⚠ VORSICHT:

**Wenn Flüssigkeit von den Batterien auf Ihre Haut oder Ihre Kleidung gelangt, diese gründlich mit sauberem Wasser auswaschen.**

**Wenn Flüssigkeit von den Batterien in Ihre Augen gelangt, diese gründlich mit sauberem Wasser auswaschen und einen Arzt zu Rate ziehen.**

- Niemals aufladbare Batterien verwenden.
- Die beiden Batterien durch neue des gleichen Typs ersetzen.
- Die verbrauchten Batterien an einer Sammelstelle oder am Sondermüllplatz abgeben.

## Wenn die Fernbedienung nicht verwendet werden kann (Notbetrieb)

Wenn die Batterien der Fernbedienung verbraucht sind oder die Fernbedienung nicht richtig arbeitet, ist Notbetrieb unter Verwendung des Notbetriebsschalters möglich.

### Baureihe: KÜHLUNG und HEIZUNG

- Den Notbetriebsschalter eindrücken.

- Bei jedem Druck auf den Notbetriebsschalter wird die Anlage in der Reihenfolge NOTKÜHLUNG, NOTHEIZUNG und STOP MODE in die jeweilige Betriebsart geschaltet.

Wenn der NOTBETRIEBS-Schalter jedoch einmal gedrückt wird, arbeitet die Anlage 30 Minuten lang im Testlauf und schaltet danach in den NOTBETRIEB.

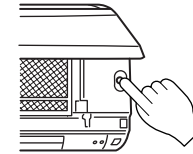

- Einzelheiten über den NOTBETRIEB sind nachstehend dargestellt. Die Temperaturregelung arbeitet jedoch 30 Minuten lang nicht im Testlauf und die Anlage ist auf Dauerbetrieb eingestellt. Die Gebläsedrehzahl ist im Testlauf auf hoch eingestellt und schaltet nach 30 Minuten auf mittel um.

In Betrieb	KÜHLUNG	HEIZUNG
Eingestellte Temperatur	24°C	24°C
Ventilatorumdrehzahl	Mittel	Mittel
Horizontale Klappe	Automatisch	Automatisch

- Die Betriebsart wird von der Betriebsanzeige der Inneneinheit gemäß folgender Abbildung angezeigt.

### Betriebsanzeigegeleuchten

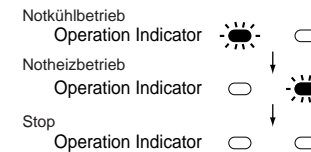

### Baureihe: NUR KÜHLUNG

- Den Notbetriebsschalter eindrücken.

- Wenn der NOTBETRIEBS-Schalter gedrückt wird, arbeitet die Anlage zunächst 30 Minuten lang im Testlauf und schaltet danach in den NOTKÜHLBETRIEB.

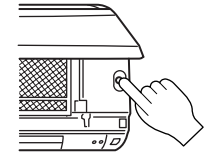

- Einzelheiten über den NOTKÜHLBETRIEB sind nachstehend dargestellt. Die Temperaturregelung arbeitet jedoch 30 Minuten lang nicht im Testlauf und die Anlage ist auf Dauerbetrieb eingestellt. Die Gebläsedrehzahl ist im Testlauf auf hoch eingestellt und schaltet nach 30 Minuten auf mittel um.

In Betrieb	KÜHLUNG
Eingestellte Temperatur	24°C
Ventilatorumdrehzahl	Mittel
Horizontale Klappe	Automatisch

- Die Betriebsart wird von der Betriebsanzeige der Inneneinheit gemäß folgender Abbildung angezeigt.

### Betriebsanzeigegeleuchten

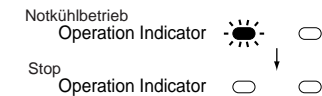

### Um den NOTKÜHLBETRIEB zu stoppen, den NOTBETRIEBS-Schalter erneut drücken.

Bei jedem Drücken des Schalters schaltet die Betriebsart zwischen NOTKÜHLBETRIEB und STOPBETRIEB hin und her.

- Um den Notbetrieb zu stoppen, den NOTBETRIEBS-Schalter (im NOTHEIZ-Betrieb) einmal oder (im NOTKÜHL-Betrieb) zweimal drücken.

# AUTOMATISCHER "I FEEL ..." -BETRIEB

Mit dem Automatikbetrieb "I FEEL..." kann die optimale Raumbedingung automatisch auf Tastendruck eingestellt werden.

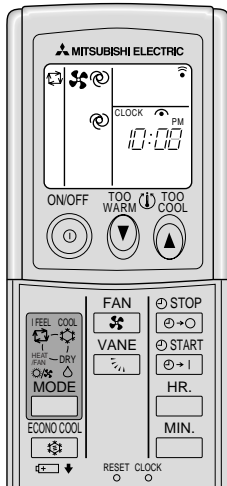

## Starten des Betriebs:

Die Taste eindrücken.

Wenn "I FEEL..." eingestellt wird, wird die Klimaanlage automatisch mit der optimalen Temperatur gesteuert.

## Stoppen des Betriebs:

Die Taste eindrücken.

## Falls Sie es etwas zu warm finden:

Die Taste eindrücken um die Temperatur herabzusetzen.  
Mit jedem Druck auf diese Taste wird die Temperatur um etwa 1°C herabgesetzt.

## Falls Sie es etwas zu kühl finden:

Die Taste eindrücken um die Temperatur zu erhöhen.  
Mit jedem Druck auf diese Taste wird die Temperatur um etwa 1°C erhöht.

Wenn "I FEEL..." nicht angezeigt wird, die Taste eindrücken, um den Modus einzustellen.

Mit jedem Druck auf die Taste ändert sich die Betriebsart der Reihenfolge nach von (I FEEL...) → (KÜHLUNG) → (LUFTTROCKNUNG) → (HEIZUNG/VENTILATOR)

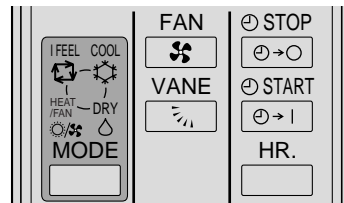

## Beschreibung der "AUTOMATISCHEN STARTWIEDERHOLUNGSFUNKTION"

- Diese Anlagen sind mit einer automatischen Startwiederholungsfunktion ausgestattet. Wenn der Netzstrom eingeschaltet ist, startet die Klimaanlage den Betrieb automatisch in der gleichen Betriebsart wie der, die mit der Fernbedienung vor dem Stromausfall eingestellt wurde.
- Wenn die Anlage mit der Fernbedienung vor dem Abschalten des Netzstroms ausgeschaltet war, bleibt sie auch nach Einschalten des Netzstroms ausgeschaltet.
- Wenn sich die Anlage vor dem Abschalten des Netzstroms im Notbetrieb befand, startet sie nach Wiederherstellung des Netzstroms in der gleichen Betriebsart wie der, die mit der Fernbedienung vor dem Notbetrieb eingestellt war.
- Wenn die Anlage vor einem Netzausfall im Modus "I FEEL..." betrieben wurde, wird der Betriebsmodus (KÜHLEN (COOL), TROCKNEN (DRY) oder HEIZEN (HEAT)) nicht im Speicher gesichert. Bei Einschalten der Stromversorgung bestimmt die Anlage den zu verwendenden Betriebsmodus anhand der Raumtemperatur beim Neustart und nimmt dann den Betrieb wieder auf.

## Beschreibung des "I FEEL..." Modus

### Einzelheiten des Betriebs

Beim Betriebsstart wird je nach Raumtemperatur automatisch die Betriebsart KÜHLUNG, LUFTTROCKNUNG oder HEIZUNG eingestellt. Wenn jedoch der Betrieb innerhalb von 2 Stunden nach Betriebsstopp erneut gestartet wird, wird die gleiche Betriebsart wie vor dem Betriebsstopp gewählt. Falls der Betriebsmodus nicht den Raumbedingungen entspricht, den geeigneten Betriebsmodus durch Drücken der -Taste wählen.

### Einzelheiten des automatischen Betriebs

	Baureihe: KÜHLUNG und HEIZUNG		Baureihe: NUR KÜHLUNG	
Raumtemperatur am Start	Betriebsmodus	Solltemperatur (anfänglicher Status)	Betriebsmodus	Solltemperatur (anfänglicher Status)
Etwa 25°C oder höher	Kühlung	Etwa 24°C	Kühlung	Etwa 24°C
Etwa 25°C - 23°C	Lufttrocknung	—	Lufttrocknung	—
Etwa 23°C oder weniger	Heizung	Etwa 26°C	Lufttrocknung	—

### HINWEIS:

**KÜHLUNG:** Wenn die Raumtemperatur 2°C höher ist als die eingestellte Raumtemperatur, kann die eingestellte Temperatur unter Umständen nicht geändert werden, da die Klimaanlage arbeitet, um die (eingestellte) Zieltemperatur zu erreichen. In diesem Falle bitte warten, bis die Raumtemperatur um bis zu 2°C von der eingestellten Temperatur ausgehend abfällt, und dann die Bedienung vornehmen.

**HEIZUNG:** Wenn die Raumtemperatur 2°C unter der eingestellten Temperatur liegt, wird die eingestellte Temperatur unter Umständen nicht erhöht, da die Anlage im Hochleistungsbereich arbeitet. In diesem Fall ist zu warten, bis die Raumtemperatur um bis zu 2°C von der eingestellten Temperatur ausgehend ansteigt, und dann die Bedienung vornehmen.

### Anzeigeinheiten an der Inneneinheit

Die Betriebsanzeige an der rechten Seite der Inneneinheit zeigt den Betriebsstatus an.

Operation Indicator		Leuchtend
		Blinkend
		Nicht leuchtend

### Betriebsanzeigeleuchten

Anzeige	Betriebsstatus	Unterschied zwischen Solltemperatur und Raumtemperatur
	Zeigt an, daß die Klimaanlage arbeitet, um die Solltemperatur zu erreichen. Warten Sie bitte einige Zeit, bis die Solltemperatur erreicht ist.	Etwa 2°C oder mehr
	Zeigt an, daß sich die Raumtemperatur der Solltemperatur nähert.	Etwa 2°C oder weniger
	(Nur bei Außeneinheit der MXZ-Serie.) Bitte beachten Sie die Informationen über Multisystem-Klimaanlagen. (Seite 17)	—



# MANUELLER BETRIEB (KÜHLUNG, LUFTTROCKNUNG, HEIZUNG/VENTILATOR)

# EINSTELLEN DER VENTILATORDREHZAHL UND DER LUFTABBLASRICHTUNG

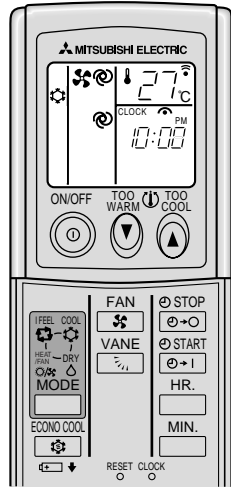

## Zum Einstellen der Betriebsarten KÜHLUNG, LUFTTROCKNUNG, HEIZUNG/VENTILATOR

- Die Taste eindrücken.
- Den Betriebsmodus wählen, indem die Taste gedrückt wird. Mit jedem Druck auf diese Taste wird der Betriebsmodus in der Reihenfolge von (I FEEL...) → (KÜHLUNG) → (LUFTTROCKNUNG) → (HEIZUNG/VENTILATOR) umgeschaltet

**HEIZUNGS-/VENTILATOR-Betrieb**  
Die Bauart der Klimaanlage überprüfen.

Baureihe	Betriebsart
KÜHLUNG und HEIZUNG	HEIZUNG
NUR KÜHLUNG	VENTILATOR

## Den Betrieb stoppen:

- Die Taste eindrücken. Nachdem der Betriebsmodus einmal eingestellt wurde, startet der Betrieb ab dem nächsten Mal ab dem vorher eingestellten Modus, wenn einfach die Taste eingedrückt wird.

## Wenn die eingestellte Temperatur geändert werden soll:

- Die Taste drücken, um die Temperatur herunterzusetzen. Mit jedem Druck auf diese Taste wird die Temperatur um etwa 1°C herabgesetzt.
- Die Taste eindrücken um die Temperatur zu erhöhen. Mit jedem Druck auf diese Taste wird die Temperatur um etwa 1°C erhöht.

### In der Betriebsart "HEIZUNG"

- Wenn die Klimaanlage zuviel Wärme aus der Luft aufnimmt, kann eine Überlastung der Maschine eintreten. Ein Mikroprozessor schaltet dann zum Schutz der Klimaanlage das Gebläse der Außeneinheit automatisch ab. Wenn das Gebläse der Außeneinheit gestoppt wird, kann sich an der Außeneinheit Eis bilden. Dies stellt aber kein Problem dar.

### In der Betriebsart "LUFTTROCKNUNG"

- Temperaturregelung ist nicht möglich.
- In diesem Betriebsmodus wird die Raumtemperatur etwas herabgesetzt.

Die Einzelheiten der Anzeige auf der Inneneinheit sind auf Seite 16 erläutert.

## HINWEIS:

Wenn die Umgebungstemperatur zu hoch ist, kann die Raumtemperatur vielleicht nicht die eingestellte Temperatur erreichen, da das Gerät zum Kühlen des Raums mit hoher Leistung arbeitet.

## Informationen über Multisystem-Klimaanlagen (Außeneinheit: Baureihe MXZ)

Multiystem-Klimaanlagen (Außeneinheit: Baureihe MXZ) können zwei oder mehr Inneneinheiten mit einer Außeneinheit verbinden. Je nach Leistungsvermögen können mehr als zwei Anlagen gleichzeitig betrieben werden.

- Wenn Sie versuchen, zwei oder mehr Inneneinheiten mit einer Außeneinheit gleichzeitig zu betreiben - eine zum Kühlen und die andere zum Heizen - wird die Betriebsart der Inneneinheit, die zuerst arbeitet, gewählt. Die anderen Inneneinheiten, die später mit dem Betrieb beginnen, können nicht arbeiten und zeigen einen Betriebszustand an. (Siehe Tabelle der Betriebsanzeigeleuchten auf Seite 16).

- In diesem Falle bitte alle Inneneinheiten auf die gleiche Betriebsart einstellen.
- Wenn die Inneneinheit während der Enteisung der Außeneinheit ihren Betrieb beginnt, dauert es einige Minuten (max. 10 Minuten) bis die Warmluft ausgeblasen wird.
- Im Heizbetrieb liegt keine Fehlfunktion vor, wenn sich möglicherweise die Inneneinheit, obgleich sie nicht arbeitet, erwärmt oder das Geräusch von strömendem Kältemittel hörbar wird. Die Ursache liegt darin, daß das Kältemittel kontinuierlich in die Anlage fließt, die nicht arbeitet.

## Beschreibung der "AUTOMATISCHEN STARTWIEDERHOLUNGSFUNKTION"

Siehe Seite 16.

Die Ventilatordrehzahl und die Luftabblasrichtung können wie gewünscht eingestellt werden.

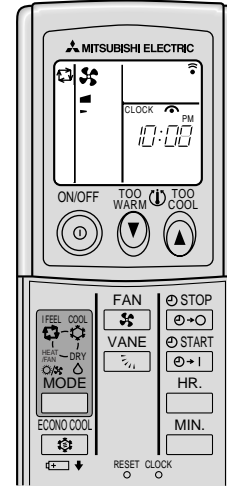

- Um die VENTILATORDREHZAHl zu ändern, die Taste eindrücken.

Mit jedem Druck auf diese Taste wird die Ventilatordrehzahl der folgenden Reihenfolge nach geändert: (niedrig) → (mittel) → (hoch) → (automatisch)

- Mit der Kontaktstellung (hoch) läßt sich der Raum stärker kühlen/heizen.
- Wenn die Betriebsgeräusche der Klimaanlage Ihren Schlaf beeinträchtigen, die Ventilatordrehzahl (niedrig) einstellen.

- Um die Luftstromrichtung vertikal zu ändern die Taste eindrücken.

Mit jedem Druck auf diese Taste wird der Winkel der horizontalen Klappe der folgenden Reihenfolge nach geändert: (1) → (2) → (3) → (4) → (5) → (schwenk) → (automatisch)

## SCHWENK-Betrieb

SCHWENK-Betrieb benutzen, damit der Luftstrom alle Ecken des Raums erreicht.

## Empfohlener Bereich der horizontalen Klappe

Normalerweise die (automatisch)-Position verwenden.

Mit Position (1) oder (2) in den Betriebsarten KÜHLUNG oder LUFTTROCKNUNG und mit den Positionen (3) oder (5) in der Betriebsart HEIZUNG können Sie Einstellungen nach eigenen Wünschen vornehmen.

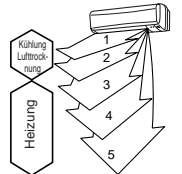

## HINWEIS:

- Falls bei Kühlbetrieb die Klimaanlage 1 Stunde lang mit einer Einstellung der horizontalen Klappen auf (4) oder (5) betrieben wird, wird die LUFTSTROMRICHTUNG automatisch auf eine Stufe eingestellt, durch die das Abtropfen von kondensiertem Wasser vermieden wird.
- Die vertikale LUFTSTROMRICHTUNG mit der Fernbedienung einstellen. Falls die horizontalen Klappen manuell bewegt werden, kann es zu Störungen kommen.
- Wenn im Heizbetrieb die Temperatur des Luftstroms zu niedrig ist oder wenn der Enteisungsvorgang läuft, ist die horizontale Klappenposition - auf (1) eingestellt.

## Automatische Steuerung der Luftabblasrichtung

Wenn die Betriebsart AUTOMATISCH mit der Taste gewählt wird, wird die Position der horizontalen Klappe automatisch so eingestellt, daß sie einem Betriebsmodus entspricht, der effizienten Betrieb ermöglicht.

### (1) HEIZUNG

- Wenn die Temperatur des Luftstroms zu niedrig ist, wird die Luft horizontal ausgeblasen.
- Wenn die Temperatur des Luftstroms ansteigt, wird die Luft nach unten ausgeblasen.

### (2) KÜHLUNG, LUFTTROCKNUNG

Die Luft wird horizontal ausgeblasen.

### (3) VENTILATOR

Die Luft wird nach unten ausgeblasen.

- Um die horizontale Richtung des Luftstroms zu ändern, die vertikalen Klappen von Hand verstellen.

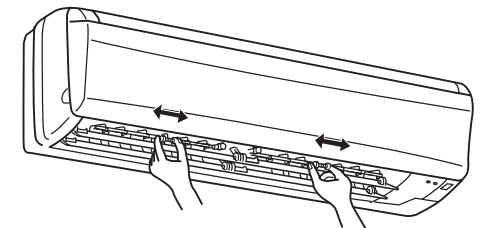

Die Klappen vor Betriebsbeginn einstellen.

Da sich die horizontalen Klappen automatisch bewegen, ist Vorsicht geboten, damit Ihre Finger nicht eingeklemmt werden.

## BETRIEBSART KÜHLEN IM SPARBETRIEB (ECONO COOL)

Diese Betriebsart benutzen, wenn Sie sich auch bei sparsamem Energieverbrauch im KÜHL-Betrieb wohlfühlen möchten.

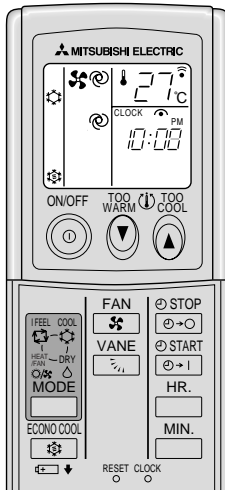

Die folgenden Arbeitsgänge ausführen, wenn die Klimaanlage im MANUELLE KÜHLUNG arbeitet.

Die Taste eindrücken.

Wenn im KÜHL-Betrieb die Betriebsart KÜHLEN IM SPARBETRIEB (ECONO COOL) gewählt wird, führt die Klimaanlage in verschiedenen Arbeitsgängen je nach Temperatur der Klimaanlage Schwenkbewegungen aus. Auch wird TEMPERATUR EINSTELLEN (SET TEMPERATURE) automatisch um 2°C höher als im KÜHL-Betrieb eingestellt.

Um die Betriebsart KÜHLEN IM SPARBETRIEB (ECONO COOL) freizugeben:

Die Taste erneut eindrücken.

- Wenn die Schwenkflügeltaste gedrückt wird oder die Betriebsart während der Betriebsart KÜHLEN IM SPARBETRIEB (ECONO COOL) geändert wird, wird die Betriebsart KÜHLEN IM SPARBETRIEB (ECONO COOL) freigegeben.
- Die Taste VENTILATOR (FAN), die Taste oder die Taste sowie der Timer EIN/AUS (ON/OFF) (unten erläutert) stehen zur Verfügung.

Was bedeutet "KÜHLEN IM SPARBETRIEB (ECONO COOL)"?

Ein fächernder Luftstrom ist subjektiv kühler als ein konstanter. Dies ist der Grund, warum beim Kühlen eine angenehme Umgebungstemperatur erzielt wird, obwohl die gewählte Temperatur automatisch 2°C höher als im KÜHL-Betrieb eingestellt wird. So wird Energie gespart.

## BETRIEB MITTELS ZEITSCHALTUHR (EIN/AUS-TIMER)

Sie können den Timer für die Zeit, wenn Sie zu Bett gehen, wenn Sie nach Hause kommen, wenn Sie aufstehen usw. einstellen.

### Einstellen des Einschalt-Timers

1 Während des Betriebs die Taste drücken.

Mit jedem Druck auf diese Taste wird der Einschalt-Timermodus zwischen EIN und AUS umgeschaltet.

2 Die gewünschte Einschaltzeit am Timer einstellen, indem die Taste und die Taste verwendet werden.

Mit jedem Druck auf die Taste wird die eingestellte Zeit um eine Stunde vorausgestellt; mit jedem Druck der Taste wird die eingestellte Zeit um 10 Minuten vorausgestellt.

### Freigabe des Einschalt-Timers:

Die Taste drücken.

### Programmierter Timerbetrieb

Die Einschaltzeit und die Ausschaltzeit können in Kombination verwendet werden. Der Timer, dessen eingestellte Zeit zuerst erreicht wird, arbeitet zuerst. (Die "↑" Markierung zeigt die Reihenfolge des Timerbetriebs an.)

- Falls die momentane Zeit nicht eingestellt wurde, ist Timerbetrieb nicht möglich.

### HINWEIS:

Wenn ein Netzausfall auftritt oder die Stromversorgung bei aktivierter AUTO-START/STOPP-Zeitsteuerung ausgeschaltet wird, wird die Timer-Einstellung annulliert. Da diese Modelle mit einer automatischen Neustartfunktion ausgestattet sind, beginnt der Betrieb der Klimaanlage mit zurückgesetzter Zeitsteuerung bei erneutem Einschalten der Stromversorgung.

### Einstellen des Ausschalt-Timers

1 Während des Betriebs die Taste drücken.

Mit jedem Druck auf diese Taste wird der Ausschalt-Timermodus zwischen EIN und AUS umgeschaltet.

2 Die gewünschte Ausschaltzeit am Timer einstellen, indem die Taste und die Taste verwendet werden.

Mit jedem Druck auf die Taste wird die eingestellte Zeit um eine Stunde vorausgestellt; mit jedem Druck auf die Taste wird die eingestellte Zeit um 10 Minuten vorausgestellt.

### Freigabe des Ausschalt-Timers:

Die Taste drücken.

## LÄNGERE STILLSETZUNG

Wenn die Klimaanlage für längere Zeit nicht verwendet werden soll:

1 Die Klimaanlage für drei oder vier Stunden im Ventilatorbetrieb laufen lassen, um die Inneneinheit der Klimaanlage zu trocknen.

Baureihe: KÜHLUNG und HEIZUNG:

- Zur Ausführung der Betriebsart VENTILATOR (FAN) in der Betriebsart MANUELLE KÜHLUNG die Einstellung mit der Fernbedienung auf die Höchsttemperatur vornehmen. (Siehe Seite 17.)

Baureihe: NUR KÜHLUNG:

- Den VENTILATOR-Betrieb wählen. (Siehe Seite 17.)

2 Den Trennschalter ausschalten und/oder den Netzstecker aus der Netzsteckdose herausziehen.



⚠ VORSICHT:

Wenn die Klimaanlage für längere Zeit nicht benutzt werden soll, den Trennschalter ausschalten oder den Netzstecker aus der Netzsteckdose herausziehen. Schmutz könnte sich an der Klimaanlage ansammeln und ein Feuer verursachen.

3 Die Batterien aus der Fernbedienung entfernen.

⚠ VORSICHT:

Damit keine Flüssigkeit austritt, alle Akkus herausnehmen, wenn die Fernbedienung für längere Zeit nicht benutzt wird.

Wenn die Klimaanlage wieder verwendet werden soll:

1 Den Luftfilter reinigen und danach wieder in die Inneneinheit einsetzen.

(Für das Reinigen des Luftfilters siehe Seite 19.)

2 Darauf achten, daß der Lufterinlaß und der Luftauslaß der Innen- und Außeneinheiten nicht durch etwaige Objekte blockiert werden.

3 Darauf achten, daß der Erdungsdraht richtig angeschlossen ist.

⚠ VORSICHT:

Unbedingt die Klimaanlage erden.

Niemals den Erdungsdraht an ein Gasrohr, Wasserrohr, an einen Blitzableiter oder an den Erdungsdraht eines Telefons anschließen. Falls die Erdung falsch ausgeführt ist, kann es zu elektrischen Schlägen kommen.

## WARTUNG

### Vor Beginn der Wartung

Den Trennschalter ausschalten und/oder den Netzstecker aus dem Netzanschluß herausziehen.



⚠ VORSICHT:

Wenn die Anlage gereinigt werden soll, muß sie ausgeschaltet werden. Dazu den Netzstecker aus der Netzsteckdose herausziehen oder den Trennschalter ausschalten. Da der Ventilator während des Betriebs mit hoher Drehzahl dreht, kann es zu Verletzungen kommen.

### Reinigen der Inneneinheit

Die Anlage mit einem weichen, trockenen Tuch reinigen.

- Bei starker Verschmutzung wischen Sie die Anlage mit einem Tuch, das in einer Lösung aus Waschmittel und lauwarmem Wasser befeuchtet worden ist.
- Niemals Benzin, Benzol, Polierpulver und Insektentilgungsmittel verwenden. Die Einheit könnte beschädigt werden.

# REINIGEN DES CATECHIN-LUFTFILTERS

## Reinigen des Catechin-Luftfilters (etwa alle zwei Wochen)

1 Den Catechin-Luftfilter entfernen.

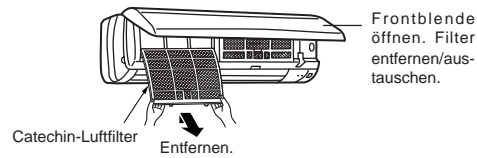

**VORSICHT:**  
Fassen Sie beim Entfernen des Catechin-Luftfilters nicht die Metallteile der Inneneinheit an. Andernfalls können Sie sich Verletzungen zuziehen.

2 Den Catechin-Luftfilter mit einem Staubsauger reinigen oder mit Wasser auswaschen.

- Bei starker Verschmutzung in einer Lösung aus Waschmittel und lauwarmem Wasser waschen.
- Niemals heißes Wasser (50°C oder höher) verwenden, da der Filter sonst verformt werden kann.

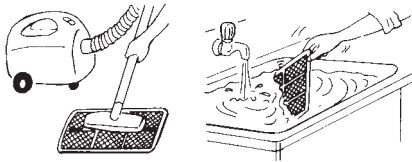

3 Nach Auswaschen mit lauwarmem Wasser den Luftfilter an einem schattigen Platz gründlich trocknen lassen.

- Setzen Sie den Catechin-Luftfilter keiner direkten Sonneneinstrahlung aus und trocknen Sie ihn nicht in der Nähe von offenem Feuer.

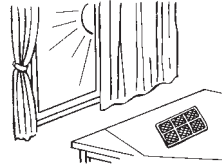

4 Den Catechin-Luftfilter wieder einsetzen.

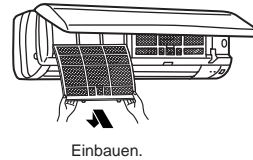

# AUSWECHSELN DES LUFTREINIGUNGSFILTERS

Wenn sich das Aufnahmevermögen des Filters aufgrund von Schmutz usw. verringert, muss der Luftreinigungsfilter ausgewechselt werden.

## Austauschen des Luftreinigungsfilters (etwa alle vier Monate)

1 Den Catechin-Luftfilter entfernen.

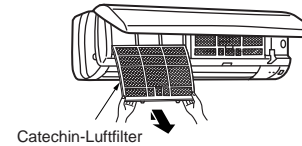

2 Den Luftreinigungsfilter (Weißer Balg-Typ) entfernen.

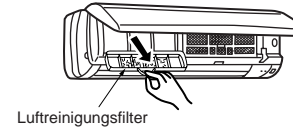

3 Einen neuen Luftreinigungsfilter einbauen.

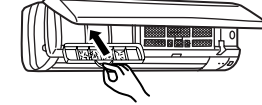

4 Den Catechin-Luftfilter installieren und dann die Frontabdeckung fest verschließen.

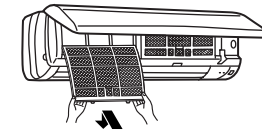

### Luftreinigungsfilter

- Falls der Luftreinigungsfilter verstopft ist, kann die Kapazität der Einheit reduziert werden oder Wasser am Luftauslaß kondensieren.
- Der Luftreinigungsfilter ist als Einwegfilter ausgeführt. Er sollte etwa alle vier Monate ausgetauscht werden. Falls jedoch der Filter dunkelbraun verfärbt ist, den Filter häufiger erneuern.

**Optionale Teile** Optionale Teile sind bei Ihrem Fachhändler erhältlich.

Teilebezeichnung	Luftreinigungsfilter
Teile-Nummer	MAC-1300FT

### Was ist ein "Catechin-Luftfilter"?

Der Luftfilter ist mit Catechin, einem natürlichen Stoff, der im Tee enthalten ist, beschichtet. Der Catechin-Luftfilter deodoriert Geruchspartikel und schädliche Gase wie Formaldehyd, Ammoniak und Acetaldehyd. Außerdem unterbindet Catechin die Aktivität der am Filter haftenden Viren.

## FOLGENDE PUNKTE NOCHMALS ÜBERPRÜFEN BEVOR SIE SICH AN DEN KUNDENDIENST WENDEN

Frage	Zu prüfende Punkte oder Mittel
<b>Die Klimaanlage arbeitet nicht.</b>	<ul style="list-style-type: none"> <li>Ist der Leistungsschalter eingeschaltet?</li> <li>Ist die Sicherung durchgebrannt?</li> <li>Ist der Einschalt-Timer eingestellt? (Seite 18)</li> </ul>
<b>Effektive Beheizung oder Kühlung nicht möglich.</b>	<ul style="list-style-type: none"> <li>Ist die Temperatureinstellung richtig? (Seite 17)</li> <li>Ist der Filter sauber? (Seite 19)</li> <li>Sind Lufteinlaß und Luftauslaß von Innen- oder Außeneinheit blockiert?</li> <li>Ist ein Fenster oder eine Tür geöffnet?</li> </ul>
<b>Die Luft von der Inneneinheit riecht ungewöhnlich.</b>	<ul style="list-style-type: none"> <li>Ist der Filter sauber? (Seite 19)</li> </ul>
<b>Die Anzeige der Fernbedienung erscheint gar nicht oder ist dunkel. Die Inneneinheit reagiert nicht auf das Signal der Fernbedienung.</b>	<ul style="list-style-type: none"> <li>Sind die Akkus leer? (Seite 15)</li> <li>Ist die Polarität (+,-) der Akkus richtig? (Seite 15)</li> <li>Werden Tasten auf der Fernbedienung eines anderen elektrischen Geräts gedrückt?</li> </ul>
<b>Wenn es zu Stromausfall kommt.</b>	<ul style="list-style-type: none"> <li>Startet die Klimaanlage den Betrieb wieder? Wenn die Klimaanlage vor dem Stromausfall gearbeitet hat, muß die Klimaanlage wieder zu arbeiten beginnen, da diese Modelle mit einer automatischen Startwiederholungsfunktion ausgestattet sind. (Siehe dazu Beschreibung der "AUTOMATISCHEN STARTWIEDERHOLUNGS-FUNKTION", Seite 16).</li> </ul>

Falls nach Überprüfung der obigen Punkte die Störung der Klimaanlage nicht behoben werden kann, die Klimaanlage nicht weiterverwenden und Ihren Fachhändler benachrichtigen.

In den folgenden Fällen, den Betrieb stoppen und Ihren Fachhändler benachrichtigen.

- Wenn Wasser aus der Inneneinheit läuft.
- Wenn die linke Betriebsanzeigeleuchte blinkt.
- Wenn der Leistungsschalter häufig herausspringt.
- Das Signal der Fernbedienung kann in einem Raum mit bestimmten Leuchtstofflampen (Hochspannungszündungen usw.) nicht empfangen werden.
- In Regionen mit schwachem Empfangssignal kann der Betrieb der Klimaanlage den Rundfunk- oder Fernsehempfang stören. In diesem Fall ist möglicherweise ein Verstärker für das betroffene Gerät erforderlich.
- Wenn ein Gewitter naht (Donner usw.), den Betrieb stoppen und den Netzstecker ziehen oder den Trennschalter ausschalten. Bei Nichtbeachtung können die elektrischen Teile beschädigt werden.

## WENN SIE EINE STÖRUNG VERMUTEN

Frage	Antwort (keine Störung)
<b>Die Klimaanlage arbeitet etwa drei Minuten nicht, wenn sie wieder eingeschaltet wird.</b>	<ul style="list-style-type: none"> <li>Dadurch wird die Klimaanlage auf Befehl von dem Mikroprozessor geschützt. Etwas warten.</li> </ul>
<b>Krachgeräusche können vernommen werden.</b>	<ul style="list-style-type: none"> <li>Diese Geräusche werden durch Expansion/Kontraktion der Frontblende usw. aufgrund von Temperaturänderungen verursacht.</li> </ul>
<b>Die Luft von der Inneneinheit riecht ungewöhnlich.</b>	<ul style="list-style-type: none"> <li>Die Klimaanlage saugt den Geruch einer Wand, eines Teppichs, von Möbelstücken, Kleidern usw. auf und bläst ihn mit der Luft ab.</li> </ul>
<b>Ventilator stoppt während LUFTTROCKNUNG-Betrieb.</b>	<ul style="list-style-type: none"> <li>In der Betriebsart LUFTTROCKNUNG arbeitet die Anlage mit dem gleichen Kältemittelkreislauf wie in der Betriebsart KÜHLUNG. Die Betriebszeit LUFTTROCKNUNG muß verringert werden, um die Luftfeuchtigkeit zu senken, ohne daß die Raumtemperatur zu sehr absinkt. Daher unterbricht der Kompressor gelegentlich den Betrieb und das Gebläse der Inneneinheit schaltet ebenfalls zum gleichen Zeitpunkt ab. Dadurch wird verhindert, daß sich am Wärmetauscher Kondenswasser erneut verdampft.</li> </ul>
<b>Geräusch von fließendem Wasser kann vernommen werden.</b>	<ul style="list-style-type: none"> <li>Dieses Geräusch wird durch das in der Klimaanlage fließende Kältemittel verursacht.</li> <li>Dieses Geräusch wird durch das im Wärmetauscher fließende Kondenswasser verursacht.</li> <li>Dieses Geräusch wird durch das Abtauen des Wärmetauschers verursacht.</li> </ul>
<b>Ein Brummen ist zu vernehmen.</b>	<ul style="list-style-type: none"> <li>Dieser Ton wird hörbar, wenn vom Ablasschlauch Frischluft angesaugt wird und dadurch Wasser, daß in den Ablasschlauch gelangt war, wiederum auf die Ablasshaube oder das Lüftungsgebläse gespritzt wird. Dieser Ton ist auch vernehmbar, wenn bei starkem Wind Luft in den Ablasschlauch geblasen wird.</li> </ul>
<b>Der Raum kann nicht ausreichend gekühlt werden.</b>	<ul style="list-style-type: none"> <li>Wenn in einem Raum ein Belüftungsgebläse oder ein Gaskocher benutzt wird, erhöht sich die Belastung der Kühlung, so daß die Kühlwirkung nicht ausreicht.</li> <li>Wenn die Außenlufttemperatur hoch ist, ist die Kühlwirkung möglicherweise nicht ausreichend.</li> </ul>
<b>Aus dem Luftauslaß der Inneneinheit kommt Dunst.</b>	<ul style="list-style-type: none"> <li>Die kalte Luft aus der Klimaanlage kühlt die in der Raumluft enthaltene Feuchtigkeit schnell herab, und diese ist dann als Nebel sichtbar.</li> </ul>

Frage	Answer (not a malfunction)
<b>Luftabblastrichtung verändert während des Betriebs. Der Winkel der horizontalen Klappe kann nicht mit der Fernbedienung eingestellt werden.</b>	<ul style="list-style-type: none"> <li>Wenn die Klimaanlage in den Betriebsarten KÜHLUNG oder LUFTTROCKNUNG arbeitet und bei abwärts gerichtetem Luftstrom 1 Stunde lang läuft, wird die Richtung des Luftstroms automatisch auf horizontal eingestellt, damit das Heruntertropfen von kondensiertem Wasser vermieden wird.</li> <li>Wenn in der Betriebsart HEIZUNG die Temperatur des Luftstroms zu niedrig ist oder wenn der Enteisungsvorgang läuft, wird die horizontale Klappenposition automatisch auf horizontal eingestellt.</li> </ul>
<b>Wasser tritt an der Außeneinheit aus.</b>	<ul style="list-style-type: none"> <li>Während der Betriebsarten KÜHLUNG und LUFTTROCKNUNG sind die Rohrleitung oder die Anschlußbereiche der Rohrleitung gekühlt, wodurch sich Kondenswasser bilden kann.</li> <li>Während des Heizbetriebs schmilzt am Außeneinheit entstandenes Eis beim Abtauvorgang und tropft ab.</li> <li>Während des Heizbetriebs tropft am Wärmetauscher entstehendes Kondensat ab.</li> </ul>
<b>Aus der Außeneinheit kommt weißer Rauch.</b>	<ul style="list-style-type: none"> <li>Im Heizbetrieb wird beim Defrosten Dampf erzeugt, der wie weißer Rauch aussieht.</li> </ul>
<b>Beim Heizen erfolgt kurzfristig kein Ausblasen der Luft.</b>	<ul style="list-style-type: none"> <li>Bitte warten, da die Klimaanlage das Ausblasen von Warmluft vorbereitet.</li> </ul>
<b>In der Betriebsart Heizung wird der Betrieb etwa 10 Minuten lang unterbrochen.</b>	<ul style="list-style-type: none"> <li>Die Außeneinheit wird enteist (Enteisungsbetrieb). Bitte warten, da dies 10 Minuten dauert. (Wenn die Außentemperatur zu niedrig und die Luftfeuchtigkeit zu hoch sind, bildet sich Reif.)</li> </ul>
<b>Manchmal ist ein Zischen vernehmbar.</b>	<ul style="list-style-type: none"> <li>Dieses Geräusch entsteht, wenn der Kältemittelstrom innerhalb der Klimaanlage geschaltet wird.</li> </ul>
<b>Der Raum kann nicht ausreichend beheizt werden.</b>	<ul style="list-style-type: none"> <li>Wenn die Außentemperatur niedrig ist, ist die Heizwirkung möglicherweise nicht ausreichend.</li> </ul>
<b>In einem System mit mehreren Anlagen wird die nicht in Betrieb befindliche Inneneinheit warm und in der Anlage entsteht ein Geräusch, das fließendem Wasser ähnelt.</b>	<ul style="list-style-type: none"> <li>Auch wenn die Inneneinheit nicht arbeitet, fließt weiterhin eine geringe Menge Kältemittel hinein.</li> </ul>
<b>Die Klimaanlage startet den Betrieb nur bei eingeschaltetem Netzstrom, auch wenn Sie die Anlage nicht mit der Fernbedienung betätigen.</b>	<ul style="list-style-type: none"> <li>Diese Modelle sind mit einer automatischen Startwiederholungsfunktion ausgestattet. Wenn der Netzstrom ausgeschaltet wird ohne, daß die Klimaanlage mit der Fernbedienung gestoppt wurde und wieder eingeschaltet wird, startet die Klimaanlage den Betrieb automatisch in der gleichen Betriebsart wie der, die mit der Fernbedienung unmittelbar vor Abschalten des Netzstroms eingestellt wurde.</li> </ul>

# INSTALLATION, NEUAUFSTELLUNG UND PRÜFUNG

## Installationsort

Vermeiden Sie ein Installieren der Klimaanlage an den folgende Orten.

- Orte mit brennenden Gasen.

### ⚠ VORSICHT:

**Niemals die Klimaanlage an einem Ort installieren, an dem brennbare Gase austreten können.**

**Falls brennbare Gase austreten und sich in der Nähe der Klimaanlage ansammeln, kann es zu einer Explosion kommen.**

- Orte mit Maschinenöl.
- Orte mit salzhaltiger Luft (Meeresnähe).
- Orte an welchen schwefelhaltige Gase auftreten, wie z.B. in Thermalbädern.
- Orte, an welchen Ölspritzer oder ölhaltiger Rauch auftreten.
- Wo Hochfrequenz- oder Wireless-Geräte betrieben werden.

### ⚠ WARNUNG:

**Wenn die Klimaanlage zwar läuft, aber den Raum (je nach Modell) nicht kühlt oder heizt, ziehen Sie bitte Ihren Fachhändler zu Rate, da möglicherweise Kältemittel austritt. Bei der Ausführung von Reparaturarbeiten darauf achten, den Kundendiensttechniker zu fragen, ob Kältemittel austritt oder nicht.**

**Das Kältemittel, das in die Klimaanlage gefüllt wurde, ist sicher. Kältemittel tritt normalerweise nicht aus. Wenn Kältemittel aber in Innenräumen austritt und mit den Flammen eines Heizgebläses, einer Raumheizung, eines Ofens etc in Kontakt kommt, entstehen schädliche Substanzen.**

## Elektrische Arbeiten

- Einen separaten Schaltkreis für die Stromversorgung der Klimaanlage verwenden.
- Unbedingt die Kapazität des Leistungsschalters beachten.

### ⚠ WARNUNG:

- Der Kunde sollte diese Klimaanlage nicht selbst installieren, da es anderenfalls zu Feuer- und Stromschlaggefahr, Verletzungen durch ein Herabfallen der Einheit, Wasseraustritt usw. kommen kann.
- Keinen provisorischen Anschluß des Netzkabels vornehmen, keine Kabelverlängerung verwenden und unbedingt vermeiden, mehrere Geräte an einen Wechselstromanschluß anzuschließen. Schlechte Kontakte, schlechte Isolierung überschreiten der zulässigen Stromstärke usw. können zu Bränden oder Stromschlägen führen. Wenden Sie sich dafür an Ihren Fachhändler.

## TECHNISCHE DATEN

Modell	Namen einstellen		MSH-A07YV		MSH-A09YV		MSH-A12YV		MS-A07YV		MS-A09YV		MS-A12YV		
	Innen		MSC-A07YV		MSC-A09YV		MSC-A12YV		MSC-A07YV		MSC-A09YV		MSC-A12YV		
	Außen		MUH-A07YV		MUH-A09YV		MUH-A12YV		MU-A07YV		MU-A09YV		MU-A12YV		
Funktion			Kühlung	Heizung	Kühlung	Heizung	Kühlung	Heizung	Kühlung						
Stromversorgung			~ /N, 230V, 50Hz												
Kapazität			kW	2,3	2,5	2,55	3,05	3,5	3,9	2,3	2,55	3,5			
Leistungsaufnahme			kW	0,715	0,69	0,795	0,84	1,09	1,08	0,715	0,795	1,14			
Gewicht			kg	9				10		9				10	
				Innen		Außen		Innen		Außen		Innen		Außen	
Kältemittel-Füllkapazität (R410A)			kg	0,62		1,00		1,00		0,60		0,60		0,75	
IP-code			Innen		IP20										
			Außen		IP24										
Zul. Betriebsdruck			Ansaugseite		1,64										
			Auslaßseite		4,15										
Störpegel			Innen (Hoch/Mittel/Niedrig)		dB(A)		36/31/25	36/31/25	39/32/25	40/33/26	39/33/26	36/31/25		40/33/26	
			Außen		dB(A)		47				49				45

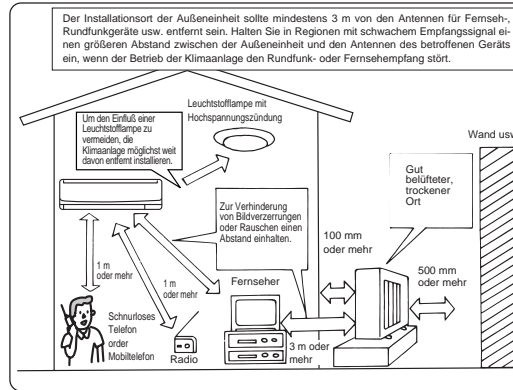

### ⚠ VORSICHT:

- **Unbedingt die Klimaanlage erden.**

- **Niemals den Erdungsdraht an ein Gasrohr, Wasserrohr, an einen Blitzableiter oder an den Erdungsdraht eines Telefons anschließen. Falls die Erdung falsch ausgeführt ist, kann es zu elektrischen Schlägen kommen.**
- **Einen Erdschlußschalter abhängig von dem Installationsort (feuchter Ort uws.) der Klimaanlage installieren. Falls kein Erdschlußschalter installiert wird, kann es zu elektrischen Schlägen kommen.**

## Prüfung und Wartung

- Wenn die Klimaanlage für einige Jahreszeiten verwendet wird, kann die Kapazität aufgrund von Schmutzansammlungen im Inneren der Einheit nachlassen.
- Abhängig von den Betriebsbedingungen, kann es aufgrund von Schmutz, Staub usw. zu Geruchbelästigung oder schlechtem Abfließen des bei der Lufttrocknung anfallenden Wassers kommen.
- Zusätzlich zu der normalen Wartung wird empfohlen, die Prüfung und Wartung von einem Fachmann ausführen zu lassen (gegen eine Gebühr). Wenden Sie sich dafür an Ihren Fachhändler.

## Betriebsgeräusche beachten

- Keine Gegenstände in der Nähe des Luftauslasses der Außeneinheit anordnen. Anderenfalls kann die Kapazität nachlassen und die Betriebsgeräusche können zunehmen.
- Falls ungewöhnliche Betriebsgeräusche vernommen werden, wenden Sie sich bitte an Ihren Fachhändler.

## Neuaufstellung

- Wenn die Klimaanlage aufgrund von Umbauten, Umzügen usw. an einem anderen Ort neu aufgestellt werden muß, sind spezielle Techniken und Arbeiten erforderlich.

### ⚠ WARNUNG:

**Reparaturen von Neuaufstellungen dürfen nicht vom Kunden selbst ausgeführt werden.**

**Falls diese Arbeiten falsch ausgeführt werden, kann es zu einem Feuer, zu elektrischen Schlägen, zu Verletzungen aufgrund eines Herabfallens der Einheit, zu Austritt von Wasser usw. kommen. Wenden Sie sich dafür an Ihren Fachhändler.**

## Verschrottung

Um dieses Produkt zu verschrotten, wenden Sie sich bitte an Ihren Fachhändler.

Falls Sie Fragen haben sollten, wenden Sie sich bitte an Ihren Fachhändler.

### HINWEISE:

#### 1. Nennbedingungen

**Kühlung** — Innen: 27°C DB, 19°C WB  
 Außen: 35°C DB  
**Heizung** — Innen: 20°C DB  
 Außen: 7°C DB, 6°C WB

#### 2. Garantierter Betriebsbereich

		Innen	Außen
Kühlung	Obere Grenze	32°C DB 23°C WB	43°C DB —
	Untere Grenze	21°C DB 15°C WB	21°C DB —
Heizung	Obere Grenze	27°C DB —	24°C DB 18°C WB
	Untere Grenze	20°C DB —	-10°C DB -11°C WB

# TABLE DES MATIERES

MESURES DE PRECAUTION .....	22
NOM DES COMPOSANTS .....	23
PREPARATIFS D'UTILISATION .....	24
FONCTIONNEMENT AUTOMATIQUE EN MODE PAR SENSATION "I FEEL..." .....	26
REGLAGE MANUEL DES FONCTIONS (REFROIDISSEMENT, DESHUMIDIFICATION, CHAUFFAGE/VENTILATEUR) ...	27
REGLAGE DE PUISSANCE DE L'AIR PULSE ET DE L'ORIENTATION .....	27
FONCTIONNEMENT EN MODE DE REFROIDISSEMENT ECONOMIQUE (ECONO COOL) .....	28
FONCTIONNEMENT EN MINUTERIE (MINUTERIE MARCHÉ / ARRÊT) .....	28
SI L'APPAREIL DOIT RESTER LONGTEMPS INUTILISE .....	28
ENTRETIEN .....	28
NETTOYAGE DU FILTRE A AIR CATECHINE .....	29
REMPACEMENT DU FILTRE D'EPURATION D'AIR .....	29
AVANT DE CONTACTER LE SERVICE D'ENTRETIEN, PROCEDER AUX VERIFICATIONS SUIVANTES .....	30
EN PRESENCE D'UNE PANNE POTENTIELLE .....	30
INSTALLATION, DEPLACEMENT ET VERIFICATION .....	31
CARACTERISTIQUES TECHNIQUES .....	31

## MESURES DE PRECAUTION

- Avant de vous servir de cet appareil, veuillez lire les "mesures de précautions" dans la mesure où l'unité contient des pièces rotatives et des pièces entraînant des risques d'électrocution.
- Les précautions spécifiées dans cette section sont importantes pour la sécurité et doivent donc impérativement être respectées.

### Marques et leur signification

- ⚠ **AVERTISSEMENT:** Toute manipulation incorrecte risque d'entraîner un accident grave voire fatal, des blessures corporelles, etc.
- ⚠ **PRECAUTION:** Toute manipulation incorrecte risque d'entraîner un accident grave, selon les conditions du moment.

### Signification des symboles utilisés dans ce manuel

- La couleur de l'adhésif apposé sur l'appareil est indiquée entre parenthèses.

- ⊘ : A éviter absolument.
- ⚠ : Suivez rigoureusement les instructions.
- ⊘ (Noir) : N'insérez jamais le doigt, ni un autre objet long, etc.
- ⊘ (Noir) : Ne montez jamais sur l'unité interne ou externe et ne posez rien dessus.
- ⚠ (Jaune) : Attention ! Risque d'électrocution !
- ⚡ (Bleu) : Prenez soin de débrancher la fiche d'alimentation de la prise secteur.
- ⚡ (Bleu) : Coupez l'alimentation au préalable.

- Après avoir lu cette notice, conservez-la avec le manuel d'installation à portée de la main pour pouvoir vous y référer facilement.

### Position des marques d'avertissement et des mécanismes de sécurité

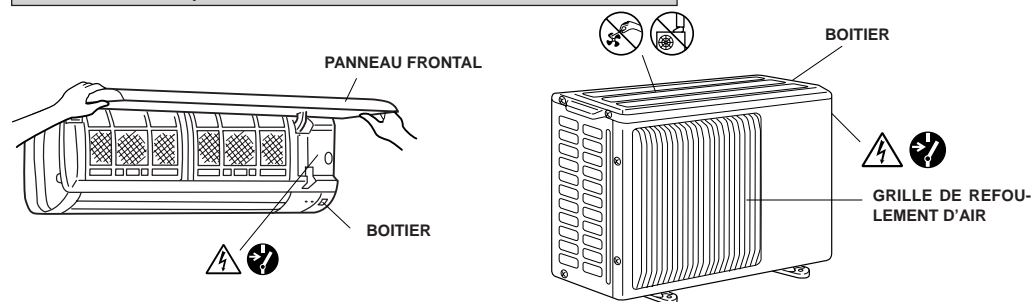

- Ne JAMAIS laisser des enfants ou des personnes handicapées utiliser le climatiseur sans surveillance.

<b>⚠ AVERTISSEMENT</b>	
⊘	<p><b>Ne pas utiliser de raccord intermédiaire pour brancher le cordon d'alimentation, etc., ni de railonge ni même brancher plusieurs appareils à la même prise secteur.</b></p> <ul style="list-style-type: none"> <li>• Un mauvais contact, une isolation insuffisante, un courant trop fort, etc., provoque des risques d'incendie ou d'électrocution.</li> </ul>
	<p><b>Ne jamais placer d'objets lourds sur le cordon d'alimentation ni le couper ou le modifier.</b></p> <ul style="list-style-type: none"> <li>• Ne jamais placer d'objets lourds sur le cordon d'alimentation ni l'endommager ou le modifier. Cela risquerait de l'endommager et vous risqueriez de provoquer un incendie ou un court-circuit.</li> </ul>
	<p><b>Ne jamais activer ou désactiver le disjoncteur ni brancher ou débrancher la prise d'alimentation pendant le fonctionnement de l'appareil.</b></p> <ul style="list-style-type: none"> <li>• Evitez tout risque d'incendie dû à des étincelles, etc.</li> <li>• Toujours couper le disjoncteur ou débrancher la prise d'alimentation lors de l'extinction de l'unité interne à partir de la télécommande.</li> </ul>
	<p><b>Ne projetez pas directement l'air froid sur la peau pendant des périodes prolongées.</b></p> <ul style="list-style-type: none"> <li>• Evitez tout risque pour la santé.</li> </ul>
	<p><b>L'installation de l'appareil ne doit pas être faite par le client.</b></p> <ul style="list-style-type: none"> <li>• Si cette opération n'est pas effectuée correctement, elle entraîne des risques d'incendie, d'électrocution, de blessure par une chute de l'unité, une fuite d'eau, etc. Prenez conseil auprès du revendeur.</li> </ul>
⊘ ⊘	<p><b>Ne jamais introduire le doigt ni d'objet long, etc. dans les admissions/refoulements d'air de l'appareil.</b></p> <ul style="list-style-type: none"> <li>• Le ventilateur tourne à grande vitesse et risque de provoquer un accident.</li> <li>• Toujours surveiller que les jeunes enfants ne jouent pas avec le climatiseur.</li> </ul>
⚡ ⚡	<p><b>En cas d'anomalie (odeur de brûlé, etc.) arrêtez le climatiseur et débranchez la prise de courant ou coupez le disjoncteur.</b></p> <ul style="list-style-type: none"> <li>• Si l'unité continue à fonctionner dans des circonstances anormales, elle risque de provoquer un incendie, une panne, etc. Dans ce cas, contactez le revendeur.</li> </ul>
	<p><b>L'appareil ne doit pas être réparé ni déplacé par le client.</b></p> <ul style="list-style-type: none"> <li>• Si ces travaux ne sont pas effectués correctement, ils entraînent des risques d'incendie, d'électrocution, de blessure par une chute de l'unité, une fuite d'eau, etc. Prenez conseil auprès du revendeur.</li> <li>• Afin d'éviter tout risque d'accident, le cordon d'alimentation doit être remplacé par le constructeur ou le revendeur lorsqu'il est endommagé.</li> </ul>

<b>⚠ PRÉCAUTION</b>	
⊘	<p><b>Lorsque le filtre à air doit être retiré, ne touchez pas les parties métalliques de l'unité interne.</b></p> <ul style="list-style-type: none"> <li>• Un accident risque d'en résulter.</li> </ul>
	<p><b>N'utilisez pas d'insecticide ni de produit inflammable à proximité de l'appareil.</b></p> <ul style="list-style-type: none"> <li>• L'appareil risque de prendre feu ou le boîtier d'être déformé.</li> </ul>
	<p><b>N'exposez pas directement une plante d'intérieur ni un animal domestique au courant d'air de climatisation.</b></p> <ul style="list-style-type: none"> <li>• L'animal comme la plante risque d'en souffrir.</li> </ul>
	<p><b>Ne laissez jamais l'unité posée sur un support endommagé.</b></p> <ul style="list-style-type: none"> <li>• L'unité risque de tomber et de provoquer un accident.</li> </ul>
	<p><b>Ne montez pas sur un support instable pour nettoyer l'appareil, etc.</b></p> <ul style="list-style-type: none"> <li>• Vous pourriez tomber et par conséquent vous blesser.</li> </ul>
	<p><b>Ne jamais tirer sur le cordon d'alimentation.</b></p> <ul style="list-style-type: none"> <li>• Le fil central du cordon d'alimentation pourrait se détacher et provoquer un incendie dû à un court-circuit.</li> </ul>
	<p><b>Ne jamais recharger ou démonter les piles ni les jeter dans un feu.</b></p> <ul style="list-style-type: none"> <li>• Vous pourriez provoquer une fuite, un incendie ou une explosion.</li> </ul>
	<p><b>Ne laissez pas l'appareil fonctionner pendant une période prolongée dans des conditions humides, par ex. avec une porte ou une fenêtre ouverte.</b></p> <ul style="list-style-type: none"> <li>• En mode de refroidissement, si l'appareil fonctionne longtemps dans une pièce humide (RH de 80 % ou plus), l'eau condensée à l'intérieur du climatiseur risque de tacher ou d'abîmer les meubles, etc.</li> </ul>
	<p><b>N'utilisez pas l'appareil à des fins spéciales.</b></p> <ul style="list-style-type: none"> <li>• Le climatiseur ne doit pas être utilisé pour conserver certains appareils de précision, des produits alimentaires, des animaux, des plantes et des objets d'art. Leur qualité risque de se détériorer.</li> </ul>
	<p><b>N'exposez jamais directement d'appareil de chauffage, etc., à la sortie d'air de climatisation.</b></p> <ul style="list-style-type: none"> <li>• La combustion risque d'en souffrir.</li> </ul>

# MESURES DE PRECAUTION

<b>⚠ PRÉCAUTION</b>	
<b>!</b>	<p><b>Lorsque l'appareil doit être nettoyé, éteignez-le et débranchez le câble d'alimentation ou coupez le disjoncteur.</b></p> <ul style="list-style-type: none"> <li>Le ventilateur tourne à grande vitesse et risque de provoquer un accident.</li> </ul>
	<p><b>Si l'appareil reste inutilisé pendant une période prolongée, débranchez le câble d'alimentation ou coupez le disjoncteur.</b></p> <ul style="list-style-type: none"> <li>Dans le cas contraire, il risque de s'encrasser, causant des risques d'incendie.</li> </ul>
	<p><b>Remplacez les 2 piles par des piles neuves du même type.</b></p> <ul style="list-style-type: none"> <li>Ne jamais utiliser une pile usagée avec une nouvelle pile ; vous pourriez provoquer une surchauffe, une fuite ou une explosion.</li> </ul>
<b>⚠</b>	<p><b>Si du liquide des piles devait se répandre sur la peau ou sur les vêtements, rincer à grande eau avec de l'eau claire.</b></p> <ul style="list-style-type: none"> <li>Si du liquide des piles devait atteindre les yeux, laver à grande eau avec de l'eau claire et contacter immédiatement un médecin.</li> </ul>
	<p><b>Prévoyez une aération suffisante si un appareil de chauffage, etc., est utilisé.</b></p> <ul style="list-style-type: none"> <li>L'oxygène s'appauvrit dans ces conditions d'utilisation.</li> </ul>
	<p><b>N'actionnez pas les commandes avec les mains mouillées.</b></p> <ul style="list-style-type: none"> <li>Risque d'électrocution.</li> </ul>
<b>⚡</b>	<p><b>Ne nettoyez pas le climatiseur à grande eau.</b></p> <ul style="list-style-type: none"> <li>L'eau risque de s'infiltrer dans l'appareil et d'affecter l'isolation, provoquant ainsi un risque d'électrocution.</li> </ul>
	<p><b>Ne marchez jamais sur l'unité interne ou externe et ne posez rien dessus.</b></p> <ul style="list-style-type: none"> <li>Si vous ou quelque chose tombe, vous pourriez vous blesser.</li> </ul>

## A propos de l'installation

<b>⚠ AVERTISSEMENT</b>	
<ul style="list-style-type: none"> <li>Pour installer le climatiseur, prenez conseil auprès du revendeur.</li> </ul>	

<b>⚠ PRÉCAUTION</b>	
<b>!</b>	<p><b>N'installez pas l'appareil dans un endroit susceptible d'être exposé à des fuites de gaz inflammable.</b></p> <ul style="list-style-type: none"> <li>L'accumulation de gaz autour de l'appareil entraîne des risques d'explosion.</li> </ul>
	<p><b>Mise à la terre.</b></p> <ul style="list-style-type: none"> <li>Ne connectez pas le fil de terre aux tuyaux de gaz, aux tuyaux d'eau, à une tige de paratonnerre ou au fil de terre du téléphone. Une mise à la terre incorrecte entraîne des risques d'électrocution.</li> </ul>
<b>!</b>	<p><b>Installez un disjoncteur de fuite à la terre, selon l'endroit où le climatiseur est installé (pièce humide, etc.).</b></p> <ul style="list-style-type: none"> <li>L'absence du disjoncteur de fuite à la terre entraîne des risques d'électrocution.</li> </ul>
	<p><b>Les tuyaux d'évacuation doivent être complètement vidés.</b></p> <ul style="list-style-type: none"> <li>Si le circuit d'évacuation des condensateurs n'est pas réalisé correctement, l'eau risque de s'égoutter de l'appareil et de tacher ou d'endommager le mobilier.</li> </ul>

# NOM DES COMPOSANTS

## Unité interne

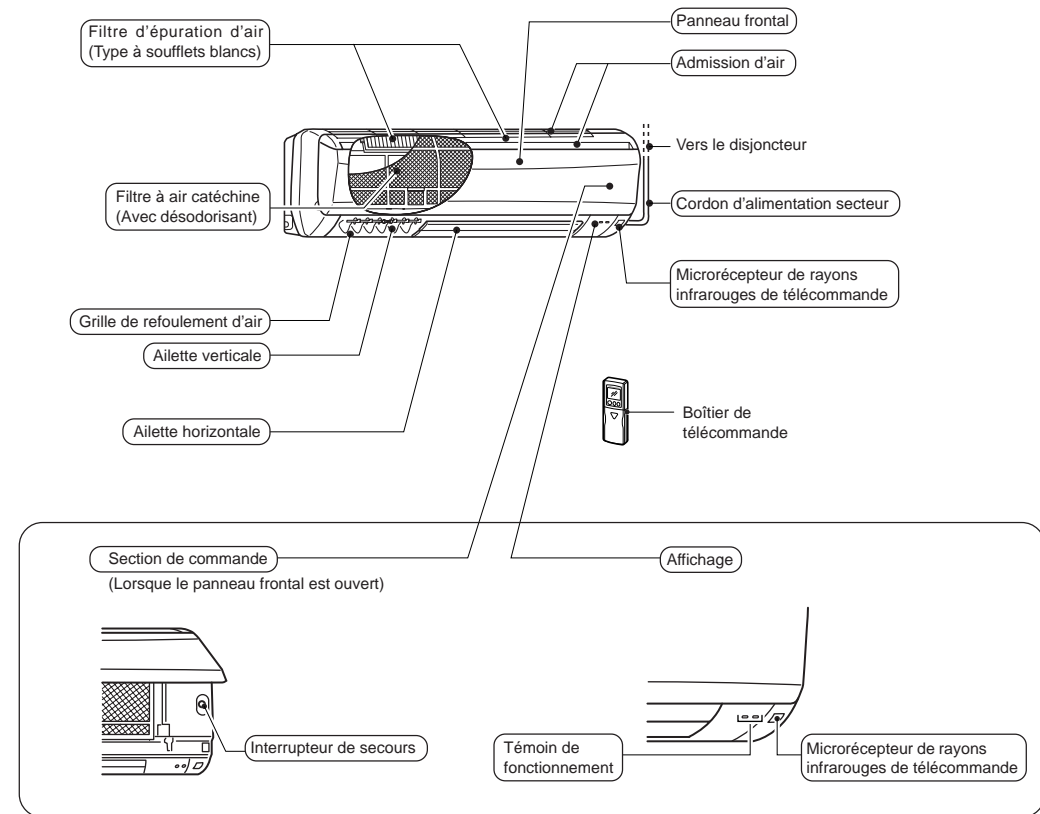

## Unité externe

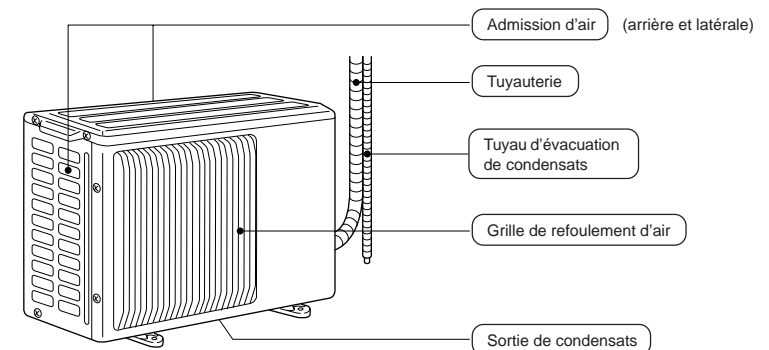

# NOM DES COMPOSANTS

## Boîtier de télécommande

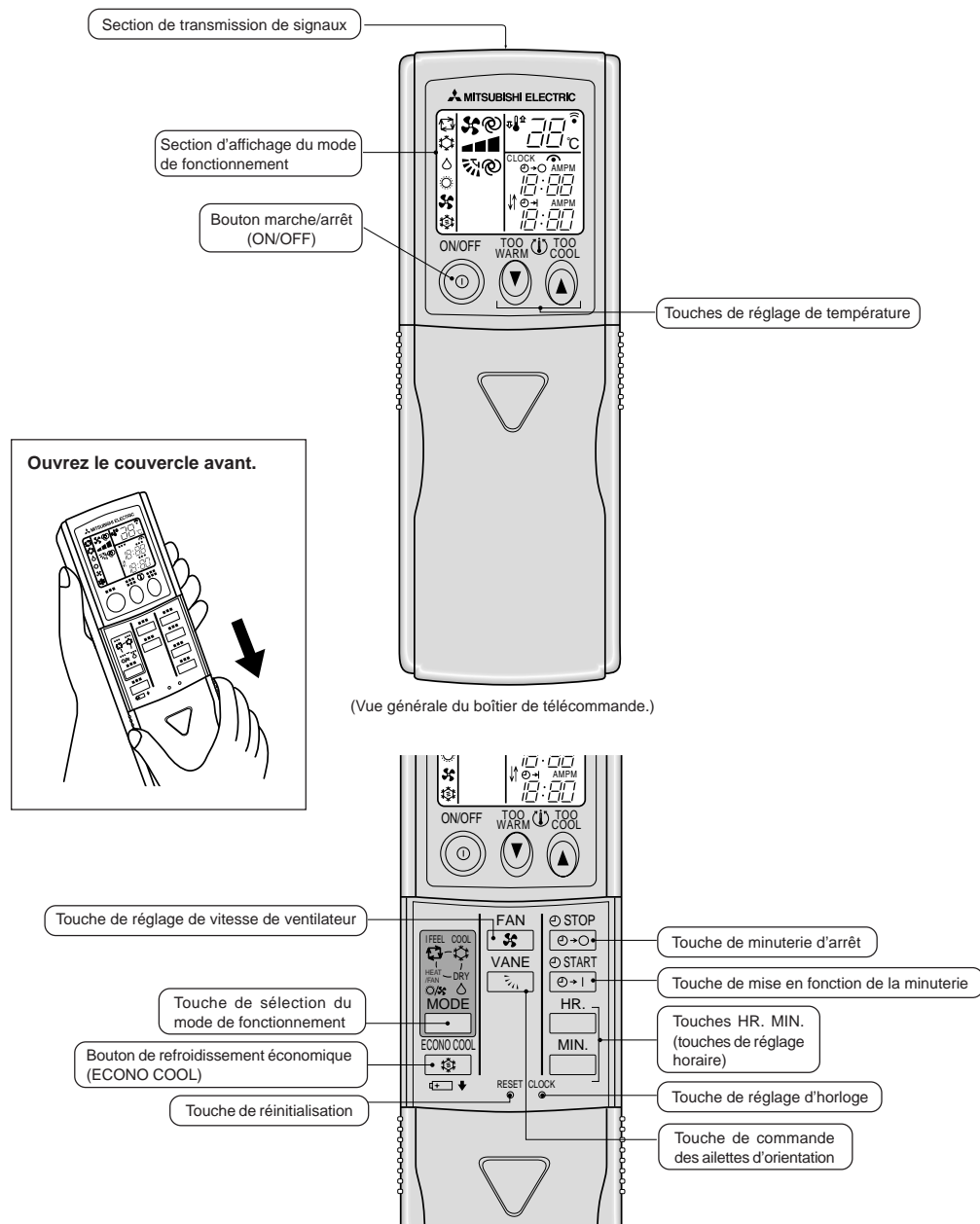

# PREPARATIFS D'UTILISATION

## Fonction de redémarrage automatique

Ces modèles sont équipés d'une fonction de redémarrage automatique. Si vous ne souhaitez pas utiliser cette fonction, veuillez vous adresser au représentant du service technique afin qu'il modifie le réglage de l'unité.

### La fonction de redémarrage automatique signifie...

Lorsque l'unité interne est contrôlée par la télécommande, le mode de fonctionnement, la température programmée et la vitesse de ventilation sont mis en mémoire. En cas de panne de courant ou de coupure de l'alimentation pendant le fonctionnement de l'appareil, la "fonction de redémarrage automatique" agit de manière à remettre automatiquement l'appareil en marche dans le mode de fonctionnement activé par la télécommande avant la coupure de l'alimentation principale. (Voir page 26 pour plus de détails.)

## Unité interne

Branchez la prise d'alimentation sur la prise secteur et/ou enclenchez le disjoncteur.

### ⚠ AVERTISSEMENT:

Nettoyez la prise d'alimentation et branchez-la fermement.

Une prise encrassée ou mal branchée provoque des risques d'incendie ou d'électrocution.

## Boîtier de télécommande

### Comment programmer le type

Ce réglage de la télécommande doit correspondre au type de climatiseur (REFROIDISSEMENT et CHAUFFAGE ou REFROIDISSEMENT UNIQUEMENT).

Si le réglage n'est pas correct, le climatiseur ne fonctionnera pas normalement. Par conséquent, vérifiez que le réglage correspond bien à votre type de climatiseur. Dans le cas contraire, modifiez le réglage comme indiqué ci-dessous.

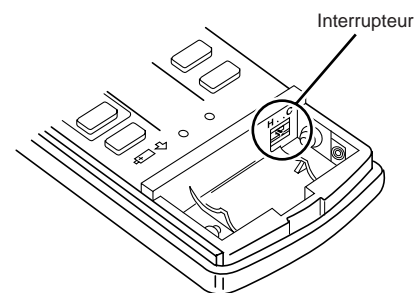

Type	REFROIDISSEMENT et CHAUFFAGE	REFROIDISSEMENT UNIQUEMENT
Position de l'interrupteur		



# PREPARATIFS D'UTILISATION

## Boîtier de télécommande

### Mise en place des batteries et réglage de l'heure actuelle

- 1 Retirez le couvercle avant et mettez les piles en place. Puis remettez le couvercle en place.

Introduisez en premier le pôle négatif des piles. Vérifier si la polarité des piles est correcte.

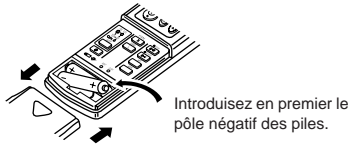

- 2 Appuyez sur la touche de réinitialisation (RESET).

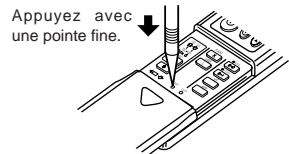

- Si la touche de réinitialisation n'est pas actionnée, le boîtier de télécommande risque de ne pas fonctionner correctement.

- 3 Appuyez sur la touche de réglage de l'horloge (CLOCK set).

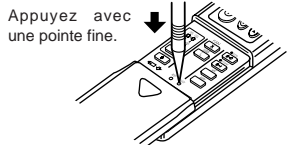

- 4 Utilisez les touches **HR.** et **MIN.** (touches de réglage d'horloge) pour définir l'heure actuelle.

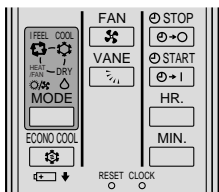

- A chaque pression sur la touche **HR.**, l'heure indiquée augmente d'une heure et, à chaque pression sur la touche **MIN.**, d'une minute.

- 5 Appuyez de nouveau sur la touche **CLOCK set** et refermez le couvercle avant.

### Manipulation du boîtier de télécommande

- La portée des signaux du boîtier de télécommande est d'environ 6 mètres quand celui-ci est dirigé vers l'avant de l'unité interne.
- Lorsqu'une touche est activée, l'unité interne émet un ou deux signaux sonores. Si aucun signal sonore ne retentit, recommencez.
- Utilisez délicatement le boîtier de télécommande. En cas de heurt, de chute ou d'éclaboussures, la télécommande risque de ne pas fonctionner.

### Installation du boîtier de télécommande au mur

- Installez le support de la télécommande dans un emplacement où le son du signal de réception (bip) peut être entendu par l'unité interne chaque fois que l'on appuie sur la touche **ON/OFF**.

### Insérer/retirer le boîtier de télécommande.

Insertion : Insérez le boîtier de télécommande vers le bas dans son support.

Retrait : Retirez le boîtier de télécommande de son support en le soulevant.

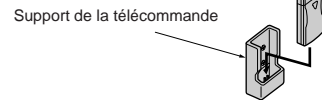

### Piles d'alimentation

■ Référence: changement des piles d'alimentation  
Remplacer les piles par de nouvelles piles alcalines de format AAA dans les circonstances suivantes:

- Lorsque l'unité interne ne répond pas au signal du boîtier de télécommande.
- Lorsque l'affichage du boîtier de télécommande s'assombrit.
- Lorsque tous les affichages apparaissent à l'écran puis disparaissent immédiatement dès qu'on appuie sur une touche du boîtier de télécommande.

Ne jamais utiliser de piles au manganèse. Elles risqueraient de provoquer un dysfonctionnement du boîtier de télécommande.

- La durée d'exploitation d'un jeu de piles alcaline neuves est d'environ un an. Une pile dont la durée de validité arrive à échéance risque de s'épuiser plus rapidement; consulter la date de validité (mois/année) dans le bas de la pile.
- Pour éviter toute fuite de liquide, retirer toutes les piles lorsque vous ne comptez pas utiliser la télécommande pendant un long temps.

### ⚠ PRÉCAUTION:

Si du liquide des piles devait se répandre sur la peau ou sur les vêtements, rincer à grande eau avec de l'eau claire. Si du liquide des piles devait atteindre les yeux, laver à grande eau avec de l'eau claire et contacter immédiatement un médecin.

- N'utilisez pas de piles rechargeables.
- Remplacez les 2 piles par des piles neuves du même type.
- Jetez les piles usées en respectant les consignes fournies.

## Lorsqu'il est impossible d'utiliser le boîtier de télécommande (interrupteur de secours)

Lorsque les piles du boîtier de télécommande sont affaiblies ou que la télécommande ne fonctionne pas correctement, vous pouvez opérer l'unité interne au moyen de l'interrupteur de secours.

### TYPE avec REFROIDISSEMENT et CHAUFFAGE

- 1 Appuyez sur l'interrupteur de secours.

- Chaque fois que vous appuyez sur la touche **FONCTIONNEMENT D'URGENCE**, l'appareil fonctionne dans l'ordre suivant : **MODE DE REFROIDISSEMENT D'URGENCE**, **MODE DE CHAUFFAGE D'URGENCE** et **MODE D'ARRÊT**.

Lorsque vous appuyez sur la touche **FONCTIONNEMENT D'URGENCE**, l'appareil effectue d'abord un essai de fonctionnement pendant 30 minutes avant de passer en **MODE D'URGENCE**.

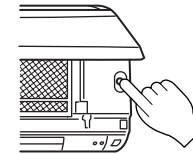

- Les détails du mode de **MODE D'URGENCE** sont décrits ci-dessous. Cependant, le réglage de température est inopérant durant les 30 minutes d'essai et l'appareil fonctionne en mode continu. Le ventilateur est réglé au grand durant l'essai puis passe en vitesse moyenne au bout de 30 minutes.

Mode de fonctionnement	REFROIDISSEMENT	CHAUFFAGE
Réglage de température	24°C	24°C
Vitesse du ventilateur	Moyen	Moyen
Ailette horizontale	Automatique	Automatique

- Le mode de fonctionnement est indiqué par le témoin de fonctionnement sur l'unité interne selon les chiffres suivants.

### Témoin de fonctionnement

REFROIDISSEMENT D'URGENCE	Operation Indicator	☀	○
CHAUFFAGE D'URGENCE	Operation Indicator	○	☀
ARRÊT	Operation Indicator	○	○

- Pour arrêter le fonctionnement d'urgence, appuyer une fois sur la touche **FONCTIONNEMENT D'URGENCE** (en cas de mode de **CHAUFFAGE D'URGENCE**) ou deux fois (en cas de mode de **REFROIDISSEMENT D'URGENCE**).

### TYPE à REFROIDISSEMENT UNIQUEMENT

- 1 Appuyez sur l'interrupteur de secours.

- Lorsque l'interrupteur de secours est activé, l'appareil fait un essai de 30 minutes puis passe en mode de **REFROIDISSEMENT D'URGENCE**.

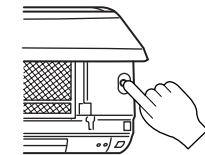

- Les détails du mode de **REFROIDISSEMENT D'URGENCE** sont décrits ci-dessous. Cependant, le réglage de température est inopérant durant les 30 minutes d'essai et l'appareil fonctionne en mode continu.

Le ventilateur est réglé au grand durant l'essai puis passe en vitesse moyenne au bout de 30 minutes.

Mode de fonctionnement	REFROIDISSEMENT
Réglage de température	24°C
Vitesse du ventilateur	Moyen
Ailette horizontale	Automatique

- Le mode de fonctionnement est indiqué par le témoin de fonctionnement sur l'unité interne selon les chiffres suivants.

### Témoin de fonctionnement

REFROIDISSEMENT D'URGENCE	Operation Indicator	☀	○
ARRÊT	Operation Indicator	○	○

- Pour interrompre le mode de **REFROIDISSEMENT D'URGENCE**, appuyer de nouveau sur l'interrupteur de secours.

A chaque pression sur l'interrupteur de secours, l'appareil alterne entre le mode de **REFROIDISSEMENT D'URGENCE** et l'**ARRÊT**.

# FONCTIONNEMENT AUTOMATIQUE EN MODE PAR SENSATION “I FEEL...”

En mode de fonctionnement automatique “I FEEL...”, vous obtenez les conditions optimales pour la pièce automatiquement, d’une simple pression sur une touche.



## Démarrage:

■ Appuyez sur la touche ON/OFF.

Dès que le mode “I FEEL...” est sélectionné, le climatiseur est automatiquement réglé à la température optimale.

## Interruption:

■ Appuyez sur la touche ON/OFF.



### Si vous avez un peu trop chaud:

■ Appuyez sur la touche pour réduire la température.

Une pression réduit la température d'environ 1°C.

### Si vous avez un peu trop froid:

■ Appuyez sur la touche pour augmenter la température.

Chaque pression augmente la température d'environ 1°C.

Lorsque le mode “I FEEL...” n’est pas sélectionné, appuyer sur la touche pour le sélectionner.

A chaque pression sur la touche, le mode de fonctionnement change dans l'ordre: (I FEEL...) → (refroidissement) → (déshumidification) → (chauffage/ventilateur)

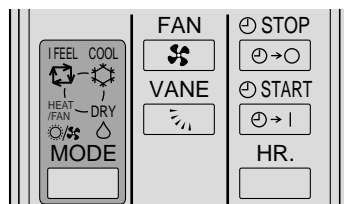

## Description de la “FONCTION DE REDÉMARRAGE AUTOMATIQUE”

- Ces unités sont équipées d'une fonction de redémarrage automatique. Lorsque l'alimentation est activée, le climatiseur démarre automatiquement dans le même mode que celui réglé avec la télécommande avant que l'alimentation soit coupée.
- Si l'unité a été réglée sur OFF (arrêt) à l'aide de la télécommande avant de couper l'alimentation, elle restera inactive même après avoir activé l'alimentation.
- Si l'unité était en mode de fonctionnement d'urgence avant de couper l'alimentation, elle démarrera - lorsque l'alimentation sera activée - dans le même mode que celui réglé avec la télécommande avant le fonctionnement en mode d'urgence.
- Si l'unité fonctionnait en mode “I FEEL...” avant la panne de courant, le mode de fonctionnement (REFROIDISSEMENT, DESHUMIDIFICATION ou CHAUFFAGE) n'est pas enregistré dans la mémoire. Lorsque l'alimentation principale est activée, l'unité détermine le mode de fonctionnement en fonction de la température ambiante au redémarrage et redémarre.

## Description du mode de fonctionnement par sensation “I FEEL...”

### Détails de fonctionnement

En fonction de la température de la pièce lors de la mise en fonctionnement, le mode REFROIDISSEMENT, DESHUMIDIFICATION ou CHAUFFAGE est automatiquement sélectionné. Notez toutefois qu'un redémarrage dans les deux heures qui suivent l'interruption sélectionne le mode en vigueur avant l'interruption. Le mode sélectionné en premier ne change pas, même si la température interne de la pièce varie. Si le mode de fonctionnement ne correspond pas aux conditions actuelles de la pièce, choisir un mode approprié avec la touche de sélection .

### Détails du fonctionnement en mode automatique

	TYPE avec REFROIDISSEMENT et CHAUFFAGE		TYPE à REFROIDISSEMENT UNIQUEMENT	
	Mode de fonctionnement	Température cible (état initial)	Mode de fonctionnement	Température cible (état initial)
Température interne de la pièce au démarrage				
Environ 25°C ou plus	Refroidissement	Environ 24°C	Refroidissement	Environ 24°C
Environ 25°C - 23°C	Déshumidification	—	Déshumidification	—
Environ 23°C ou moins	Chauffage	Environ 26°C	Déshumidification	—

### REMARQUE:

**REFROIDISSEMENT:** Lorsque la température de la pièce est supérieure de 2°C par rapport à la température programmée, il n'est pas possible de modifier cette température programmée ; le climatiseur fonctionne en effet pour atteindre la température cible (programmée). Dans ce cas, attendre que la température de la pièce diminue jusqu'à ce qu'elle se situe dans la plage des 2°C par rapport à la température programmée, avant de modifier celle-ci comme souhaité.

**CHAUFFAGE:** Lorsque la température de la pièce est inférieure de 2°C par rapport à la température programmée, il n'est pas possible de modifier cette température programmée ; le climatiseur fonctionne en effet pour atteindre la température cible (programmée). Dans ce cas, attendre que la température de la pièce augmente jusqu'à ce qu'elle se situe dans la plage des 2°C par rapport à la température programmée, avant de modifier celle-ci comme souhaité.

### Détails d'affichage sur l'unité interne

Le témoin de fonctionnement à droite de l'unité interne indique son état opérationnel.



### Témoin de fonctionnement

Témoin	Etat opérationnel	Différence entre la température cible et la température de la pièce
	Le climatiseur cherche à atteindre la température cible. Attendez jusqu'à ce que la température cible soit atteinte.	Environ 2°C ou plus
	La température ambiante approche de la température cible.	Environ 2°C ou moins
	(uniquement pour les unités externes de la série MXZ) Se reporter aux Informations concernant les climatiseurs multi-systèmes. (Voir page 27)	—

# REGLAGE MANUEL DES FONCTIONS (REFROIDISSEMENT, DESHUMIDIFICATION, CHAUFFAGE/VENTILATEUR)

# REGLAGE DE PUISSANCE DE L'AIR PULSÉ ET DE L'ORIENTATION

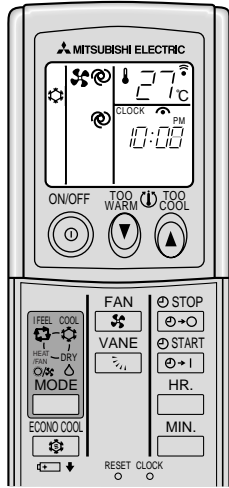

Pour sélectionner les modes de REFROIDISSEMENT, de DESHUMIDIFICATION ou de CHAUFFAGE/VENTILATEUR

- 1 Appuyez sur la touche .
- 2 Sélectionnez le mode de fonctionnement en appuyant sur la touche .  
A chaque pression sur la touche, le mode sélectionné change dans l'ordre suivant : (I FEEL...) → (refroidissement) → (dés humidification) → (chauffage/ventilateur)

**Mode CHAUFFAGE / VENTILATEUR**  
Vérifiez le type de climatiseur utilisé.

Type	Mode de fonctionnement
REFROIDISSEMENT et CHAUFFAGE	CHAUFFAGE
REFROIDISSEMENT UNIQUEMENT	VENTILATEUR

**Interruption du fonctionnement:**

- Appuyer sur la touche .  
Lorsqu'un mode de fonctionnement a été choisi, appuyez sur la touche pour le réutiliser au prochain démarrage.

## Modification de la température définie:

- Appuyez sur la touche pour réduire la température. Une pression sur cette touche diminue la température d'environ 1°C.
- Appuyez sur la touche pour augmenter la température. Une pression sur cette touche augmente la température d'environ 1°C.

## Fonctionnement en mode CHAUFFAGE

- Si le climatiseur absorbe trop de chaleur de l'air, l'appareil risque la surcharge. En vertu de données transmises par le microprocesseur, le ventilateur de l'unité externe peut s'arrêter automatiquement pour protéger le climatiseur. Lorsque le ventilateur de l'unité externe est arrêté, du givre peut se former sur l'unité externe sans que cela constitue un problème pour le fonctionnement du système.

## Fonctionnement en mode DESHUMIDIFICATION

- Aucune modification de température (réglage de température) n'est possible.
- La température interne de la pièce est diminuée légèrement dans ce mode.

Les détails d'affichage sur l'unité interne se trouvent expliqués à la page 26.

### REMARQUE:

Si la température ambiante est trop élevée, l'appareil fonctionne alors en mode plein régime pour rafraîchir la pièce. Il est donc possible qu'il ne puisse atteindre la température que vous avez définie.

## Informations concernant les climatiseurs multi-systèmes (Unité externe de la série MXZ)

Les climatiseurs multi-systèmes (avec un unité externe de la série MXZ) permettent de raccorder deux ou davantage d'unités internes à un unité externe. En fonction de la capacité, plusieurs unités internes peuvent ainsi fonctionner simultanément.

- Lorsque vous essayez de faire fonctionner simultanément deux ou davantage d'unités internes reliés à un seul unité externe, un pour le refroidissement et l'autre pour le chauffage, le mode de fonctionnement sélectionné sera celui de l'unité interne qui a été mis en fonctionnement en premier. Les autres unités internes qui seraient mis en fonctionnement par la suite ne peuvent pas s'activer bien qu'ils indiquent un état de fonctionnement. (Consulter le tableau des témoins de fonctionnement à la page 26.) Dans ce cas, régler tous les unités internes sur le même mode de fonctionnement.
- Lorsque l'unité interne se met en fonctionnement alors que le dégivrage de l'unité externe est en cours, il faut laisser passer quelques minutes (10 minutes maximum) avant que l'appareil ne souffle de l'air chaud.
- Lorsque l'appareil fonctionne en mode chauffage, si le dessus de l'appareil chauffe ou que vous entendez le flux de gaz à l'intérieur, cette situation n'a rien d'anormal. Le gaz réfrigérant circule en effet de manière continue dans l'unité interne même si celui-ci ne fonctionne pas.

## Description de la "FONCTION DE REDÉMARRAGE AUTOMATIQUE"

Voir à la page 26.

Vous pouvez sélectionner selon vos besoins la puissance de l'air pulsé et l'orientation.

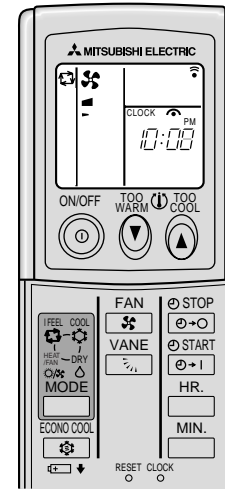

Pour modifier le réglage de puissance de l'air pulsé, appuyez sur la touche .

A chaque pression sur la touche, la vitesse du ventilateur change dans l'ordre suivant : (petite) → (moyenne) → (grande) → (automatique)

- Pour refroidir/réchauffer davantage une pièce, utiliser le mode (grande).
- Si le bruit du fonctionnement du climatiseur gêne le sommeil, utilisez la fonction (petite).

Pour modifier le réglage d'orientation verticale du débit d'air, appuyez sur la touche .

A chaque pression sur la touche, l'angle de l'ailette d'orientation horizontale change dans l'ordre suivant : (1) → (2) → (3) → (4) → (5) → (oscillation) → (automatique)

### FONCTIONNEMENT AVEC OSCILLATION

Utilisez le mode d'oscillation pour que l'air ventilé puisse atteindre toutes les parties de la pièce.

### Limites de réglage d'orientation de l'ailette horizontale

Utilisez habituellement (automatique). Utiliser la position (1) ou (2) en mode REFROIDISSEMENT ou en mode de DESHUMIDIFICATION et utiliser les positions (3) à (5) en mode CHAUFFAGE pour régler l'appareil à votre meilleure convection.

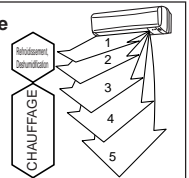

### REMARQUE:

- En mode de refroidissement, lorsque le climatiseur fonctionne avec un réglage de l'ailette horizontale sur (4) ou (5) pendant une heure, le sens de la soufflerie est automatiquement ramené à l'horizontale pour empêcher la formation de gouttes de condensation.
- Réglez l'orientation verticale du débit d'air par télécommande. L'appareil risque de ne pas fonctionner normalement si l'ailette d'orientation horizontale est manipulée manuellement.
- En mode de chauffage, si la température de l'air soufflé est trop basse ou pendant l'opération de dégivrage, l'ailette horizontale est mise sur la position (1).

## Fonctionnement automatique d'orientation du débit d'air

Lorsque le mode automatique est sélectionné avec la touche , le positionnement de l'ailette d'orientation horizontale est déterminé automatiquement en vue d'assurer un fonctionnement efficace.

### (1) CHAUFFAGE

- Lorsque la température de l'air soufflé est trop basse, l'air est soufflé à l'horizontale.
- Lorsque la température de l'air soufflé augmente, l'air est soufflé vers le bas.

### (2) REFROIDISSEMENT, DESHUMIDIFICATION

L'air souffle à l'horizontale.

### (3) VENTILATEUR

L'air est soufflé vers le bas.

Pour modifier l'orientation horizontale du débit d'air, dirigez manuellement l'ailette verticale.

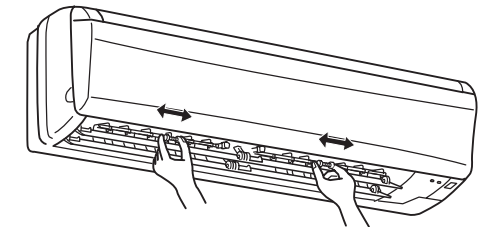

Ajustez l'ailette avant de mettre l'appareil en marche. Comme l'ailette d'orientation horizontale est commandée automatiquement, prenez garde à ne pas vous coincer les doigts.

# FONCTIONNEMENT EN MODE DE REFROIDISSEMENT ECONOMIQUE (ECONO COOL)

Utilisez ce mode de fonctionnement lorsque vous souhaitez obtenir un certain confort en mode de REFROIDISSEMENT tout en réalisant des économies d'énergie.

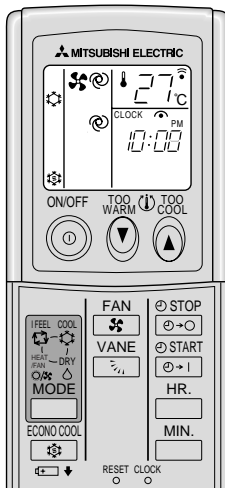

**Exécutez les opérations suivantes lorsque l'appareil fonctionne en mode de REFROIDISSEMENT MANUEL.**

**Appuyez sur la touche .**

Lorsque le fonctionnement REFROIDISSEMENT ECONOMIQUE (ECONO COOL) est sélectionné en mode de REFROIDISSEMENT, le climatiseur fonctionne avec oscillation selon différents cycles, en fonction de la température programmée pour le climatiseur. De même, la TEMPERATURE PROGRAMMEE est automatiquement réglée 2°C plus haut qu'en mode de REFROIDISSEMENT normal.

**Pour sortir du mode de REFROIDISSEMENT ECONOMIQUE (ECONO COOL):**

**Appuyez une seconde fois sur la touche .**

- Lorsque vous appuyez sur la touche ou lorsque vous changez de mode de fonctionnement alors que le REFROIDISSEMENT ECONOMIQUE (ECONO COOL) est activé, ce dernier mode est désactivé.
- La touche , la touche ou et la minuterie de mise en marche/arrêt (explications ci-dessous) sont disponibles.

Qu'est-ce que le "REFROIDISSEMENT ECONOMIQUE (ECONO COOL)"?

Une soufflerie d'air pivotante (avec oscillation du sens de la soufflerie) rafraîchit davantage qu'un flux d'air constant. Ainsi, même si la température programmée est automatiquement réglée 2°C plus haut qu'en mode de refroidissement normal, il est possible de faire fonctionner le système de refroidissement tout en conservant un certain confort et, de ce fait, en économisant de l'énergie.

# FONCTIONNEMENT EN MINUTERIE (MINUTERIE MARCHE / ARRÊT)

La minuterie présente un avantage certain lorsqu'elle est réglée pour le moment où vous vous mettez au lit, où vous rentrez à la maison, où vous vous levez, etc.

**Réglage de mise en fonction de la minuterie**

**1 Appuyez sur la touche pendant le fonctionnement de l'appareil.**

A chaque pression sur la touche, le mode de minuterie alterne entre le mode de mise en marche et le mode d'arrêt.

**2 Réglez l'heure de la minuterie avec les touches et .**

A chaque pression sur la touche , l'heure définie augmente d'une heure ; à chaque pression sur la touche , de dix minutes.

**Pour sortir du mode de minuterie de mise en marche:**

**Appuyez sur la touche .**

**Programmation de la minuterie**

Vous pouvez combiner les modes de minuterie de mise en marche et d'arrêt. L'heure indiquée en premier correspond à la fonction appliquée en premier. (La marque "↓↑" indique l'ordre d'application des modes de fonctionnement par la minuterie.)

- La minuterie ne peut être utilisée que si l'heure actuelle a été réglée au préalable.

**REMARQUE :**

Si l'alimentation principale est coupée ou si une panne de courant se produit pendant que la MINUTERIE MARCHE/ARRÊT est active, le réglage de la minuterie est annulé. Etant donné que ces modèles sont équipés d'une fonction de redémarrage automatique, le climatiseur devrait redémarrer avec le réglage de la minuterie annulé dès que le courant est rétabli.

# SI L'APPAREIL DOIT RESTER LONGTEMPS INUTILISE

**Si l'appareil doit rester longtemps inutilisé:**

**1 Faites tourner l'appareil en mode FAN (ventilateur) pendant 3 ou 4 heures pour faire sécher l'intérieur du climatiseur.**

**TYPE avec REFROIDISSEMENT et CHAUFFAGE:**

- Pour activer le FAN (ventilateur), réglez la télécommande sur la température la plus élevée en mode de REFROIDISSEMENT MANUEL. (Voir à la page 27.)

**TYPE à REFROIDISSEMENT UNIQUEMENT:**

- Sélectionnez le mode VENTILATEUR. (Voir à la page 27.)

**2 Coupez le disjoncteur et/ou débranchez la prise d'alimentation.**



**⚠ PRÉCAUTION:**

Si l'appareil doit rester longtemps inutilisé, coupez le disjoncteur ou débranchez le cordon d'alimentation. Il risque de s'encrasser et de provoquer un incendie.

**3 Retirez les piles d'alimentation du boîtier de télécommande.**

**⚠ PRÉCAUTION:**

Pour éviter toute fuite de liquide, retirez toutes les piles lorsque vous ne comptez pas utiliser la télécommande pendant un long temps.

**Lorsque le climatiseur doit être remis en service:**

**1 Nettoyez le filtre à air et remontez-le dans l'unité interne.**

(Pour plus de détails sur le nettoyage, voir à la page 29.)

**2 Vérifiez que l'entrée et la sortie d'air des unités externe et interne ne sont pas entravées par un obstacle quelconque.**

**3 Vérifiez que la mise à la terre a été correctement effectuée.**

**⚠ PRÉCAUTION:**  
Mise à la terre.

Ne connectez pas le fil de terre aux tuyaux de gaz, aux tuyaux d'eau, à une tige de paratonnerre ou au fil de terre du téléphone. Une mise à la terre incorrecte entraîne des risques d'électrocution.

# ENTRETIEN

**Avant de procéder à l'entretien**

**Coupez le disjoncteur et/ou débranchez la prise d'alimentation.**



**⚠ PRÉCAUTION:**

Lorsque l'appareil doit être nettoyé, coupez l'alimentation et débranchez la prise d'alimentation ou coupez le disjoncteur. Le ventilateur de refroidissement tourne à grande vitesse et risque de provoquer un accident.

**Nettoyage de l'unité interne**

**Nettoyez le climatiseur avec un chiffon doux et sec.**

- Si l'unité est fortement encrassée, nettoyez-la avec un chiffon imbibé dans une solution de détergent doux et eau tiède.
- N'utilisez pas d'essence, de benzène, de poudre de nettoyage ou des insecticides. L'unité pourrait s'endommager.

# NETTOYAGE DU FILTRE A AIR CATECHINE

## Nettoyage du filtre à air catéchine (environ une fois toutes les 2 semaines)

1 Retirer le filtre à air catéchine.

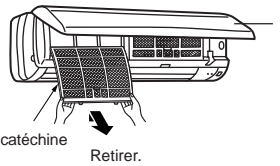

Ouvrir le panneau frontal pour retirer/remplacer le filtre.

### ⚠ PRÉCAUTION:

Lors du retrait du filtre à air catéchine, ne pas toucher les parties métalliques de l'unité interne. Vous risquez de vous blesser.

2 Enlever les saletés du filtre à air catéchine à l'aide d'un aspirateur ou en le lavant à l'eau.

- Si la saleté est très évidente, nettoyez le filtre à air avec une solution de détergent doux et eau tiède.
- Avec de l'eau chaude (50°C ou plus), le filtre à air risque de se déformer.

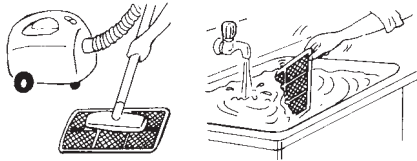

3 Après avoir lavé le filtre à air catéchine dans de l'eau froide ou tiède, le faire sécher complètement à l'ombre.

- Ne pas exposer directement le filtre à air catéchine à la lumière du soleil ni à une source de chaleur pour le faire sécher.

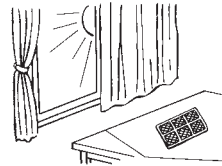

4 Remettre le filtre à air catéchine en place.

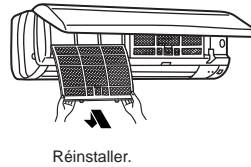

# REPLACEMENT DU FILTRE D'EPURATION D'AIR

Si la capacité de filtrage diminue en raison de l'accumulation de saletés, etc., il est nécessaire de remplacer le filtre d'épuration d'air.

## Remplacement du filtre d'épuration d'air (environ tous les 4 mois)

1 Retirer le filtre à air catéchine.

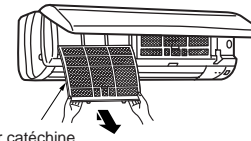

3 Installez un nouveau filtre d'épuration d'air.

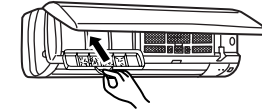

2 Retirez le filtre d'épuration d'air (Type à soufflets blancs).

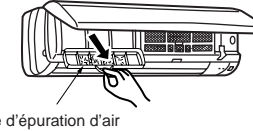

4 Installez le filtre à air catéchine et rabattez fermement le panneau frontal.

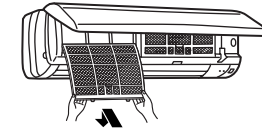

### Filtre d'épuration d'air

- Si le filtre d'épuration d'air est extrêmement encrassé, il réduit la capacité de filtrage et favorise la formation de condensats sur la grille de refoulement d'air.
- Le filtre d'épuration d'air est jetable. La durée de service standard d'un filtre est de 4 mois environ. Cependant, si la couleur du filtre vire au marron foncé, le remplacer au plus tôt.

**Accessoires optionnels** Les accessoires optionnels sont disponibles auprès de votre distributeur local.

Désignation de pièce	FILTRE D'EPURATION D'AIR
Numéro de pièce	MAC-1300FT

### Qu'est-ce qu'un "filtre à air catéchine" ?

Le filtre à air est enduit d'un matériau naturel, la catéchine, présente dans le thé. Le filtre à air catéchine supprime les odeurs et les gaz nocifs tels que le formaldéhyde, l'ammoniac et l'acétaldéhyde. Il restreint également l'activité des virus qui adhèrent au filtre.

## AVANT DE CONTACTER LE SERVICE D'ENTRETIEN, PROCÉDER AUX VÉRIFICATIONS SUIVANTES

Question	Points à vérifier ou remèdes
<b>Le climatiseur ne fonctionne pas.</b>	<ul style="list-style-type: none"> <li>Le disjoncteur est-il activé?</li> <li>Le fusible a-t-il sauté?</li> <li>La mise en fonction de la minuterie est-elle programmée? (Voir page 28)</li> </ul>
<b>Impossible de refroidir ou de chauffer suffisamment la pièce.</b>	<ul style="list-style-type: none"> <li>Est-ce que la température est définie correctement? (Voir page 27)</li> <li>Le filtre est-il propre? (Voir page 29)</li> <li>Des obstacles obstruent-ils l'admission d'air ou la grille de refoulement d'air de l'unité interne ou externe?</li> <li>Y a-t-il une porte ou une fenêtre ouverte?</li> </ul>
<b>L'air de l'unité interne a une odeur étrange.</b>	<ul style="list-style-type: none"> <li>Le filtre est-il propre? (Voir page 29)</li> </ul>
<b>Pas d'affichage sur la télécommande ou affichage trop sombre. L'unité interne ne répond pas au signal de la télécommande.</b>	<ul style="list-style-type: none"> <li>Les piles ne sont-elles pas épuisées? (Voir page 25)</li> <li>La polarité (+, -) des piles est-elle correcte? (Voir page 25)</li> <li>Les touches de télécommandes d'autres appareils électriques sont-elles sollicitées?</li> </ul>
<b>En cas de panne de courant.</b>	<ul style="list-style-type: none"> <li>Le climatiseur redémarre ? Si le climatiseur était en cours de fonctionnement avant la panne de courant, étant donné que ces modèles sont équipés d'une fonction de redémarrage automatique, le climatiseur devrait redémarrer. (Se reporter à la Description de la "FONCTION DE REDÉMARRAGE AUTOMATIQUE", page 26.)</li> </ul>

**Si les points mentionnés ci-dessus ne permettent pas de rétablir le fonctionnement normal de l'appareil après constat de l'anomalie, arrêtez le climatiseur et consultez le revendeur.**

**Dans les cas suivants, arrêtez le climatiseur et consultez votre revendeur.**

- Lorsque l'unité interne présente des fuites d'eau.
- Lorsque le témoin de fonctionnement de gauche clignote.
- Lorsque le disjoncteur s'enclenche régulièrement.
- Les signaux de télécommande ne sont pas toujours reçus normalement par l'unité interne lorsqu'elle est installée dans une pièce dont le dispositif d'éclairage est à lampes fluorescentes (à oscillateur intermittent, etc.).
- Le fonctionnement du climatiseur peut empêcher la bonne réception des signaux radio ou TV dans les régions où l'onde électrique est faible. Il est alors parfois nécessaire de brancher un amplificateur à l'appareil affecté.
- En cas d'orage, arrêtez le climatiseur, débranchez la prise d'alimentation secteur ou coupez le disjoncteur pour éviter l'endommagement des éléments électriques par la foudre.

## EN PRESENCE D'UNE PANNE POTENTIELLE

Question	Réponse (il ne s'agit pas d'une panne)
<b>Le climatiseur refuse de se remettre en marche dans les trois minutes qui suivent sa mise à l'arrêt.</b>	<ul style="list-style-type: none"> <li>Cette disposition a été prise pour protéger le climatiseur placé sous la gestion du microprocesseur. Attendez.</li> </ul>
<b>Un bruit de craquement se produit.</b>	<ul style="list-style-type: none"> <li>Ce bruit provient de l'expansion/la contraction du panneau frontal soumis aux variations de température.</li> </ul>
<b>L'air de l'unité interne a une odeur étrange.</b>	<ul style="list-style-type: none"> <li>Le climatiseur a aspiré l'odeur d'un tapis, un mur, un meuble, des vêtements, etc., et la projette avec l'air de climatisation.</li> </ul>
<b>Le ventilateur s'arrête pendant le cycle de déshumidification.</b>	<ul style="list-style-type: none"> <li>En mode de fonctionnement DESHUMIDIFICATION, l'appareil utilise le même circuit de réfrigérant que lors du fonctionnement en mode REFROIDISSEMENT. Réduire le temps de fonctionnement en mode DESHUMIDIFICATION afin d'abaisser le taux d'humidité sans diminuer trop la température de la pièce. Dans ce cas, le compresseur s'arrête parfois, en même temps que le ventilateur intérieur. Cette mesure sert à éviter l'évaporation de l'eau condensée sur l'échangeur de chaleur.</li> </ul>
<b>Un bruit d'écoulement d'eau se manifeste.</b>	<ul style="list-style-type: none"> <li>Ce bruit peut provenir de la circulation du réfrigérant dans le climatiseur.</li> <li>Ce bruit peut provenir de l'eau de condensation circulant dans l'échangeur de chaleur.</li> <li>Ce bruit peut provenir du dégivrage de l'échangeur de chaleur.</li> </ul>
<b>Vous entendez un son de bouillonnement.</b>	<ul style="list-style-type: none"> <li>Vous entendez ce son lorsque de l'air frais pénètre dans le tuyau d'écoulement; il provient de l'évacuation de l'eau présente dans le tuyau lors de l'ouverture du capuchon ou de l'activation du ventilateur.</li> <li>Vous entendez également ce son en cas de pénétration d'air frais dans le tuyau par vents violents.</li> </ul>
<b>La pièce ne se refroidit pas suffisamment.</b>	<ul style="list-style-type: none"> <li>Lors de l'utilisation d'un ventilateur ou d'une gazinière dans une pièce, la température est plus élevée et le refroidissement ne peut se faire de manière satisfaisante.</li> <li>Lorsque la température à l'extérieur est élevée, le refroidissement ne peut se faire de manière satisfaisante.</li> </ul>
<b>De la buée s'échappe de la grille de refoulement d'air de l'unité interne.</b>	<ul style="list-style-type: none"> <li>L'air frais du climatiseur refroidit rapidement l'humidité présente dans l'air de la pièce et la transforme en buée.</li> </ul>

Question	Réponse (il ne s'agit pas d'une panne)
<b>La direction d'orientation de l'air change en cours de fonctionnement. La télécommande ne permet pas d'ajuster le sens de l'ailette horizontale.</b>	<ul style="list-style-type: none"> <li>Lorsque le climatiseur fonctionne continuellement en mode de refroidissement ou de déshumidification pendant une heure avec l'orientation de la soufflerie vers le bas, celle-ci est automatiquement ramenée à l'horizontale pour empêcher la formation de gouttes de condensation sur l'appareil.</li> <li>En mode de chauffage, si la température de l'air soufflé est trop basse ou lorsque le dégivrage est activé, la position de l'ailette d'orientation horizontale est automatiquement placée en position horizontale.</li> </ul>
<b>De l'eau s'écoule de l'unité externe.</b>	<ul style="list-style-type: none"> <li>Pendant le fonctionnement en mode de REFROIDISSEMENT ou de DESHUMIDIFICATION, les tuyauteries et leurs raccords sont refroidis et une certaine condensation de l'eau peut se produire.</li> <li>En mode chauffage, l'opération de dégivrage fait fondre l'eau gelée se trouvant sur l'unité externe et celle-ci se met à goutter.</li> <li>En mode chauffage, l'eau condensée sur l'échangeur de chaleur se met à goutter.</li> </ul>
<b>De la fumée blanche sort de l'unité externe.</b>	<ul style="list-style-type: none"> <li>Lors de l'opération de chauffage, la vapeur générée par l'opération de dégivrage ressemble à de la fumée blanche.</li> </ul>
<b>L'air ne souffle pas rapidement en mode chauffage.</b>	<ul style="list-style-type: none"> <li>Attendre que le climatiseur soit prêt à souffler de l'air chaud.</li> </ul>
<b>Le fonctionnement s'arrête pendant environ 10 minutes en mode chauffage.</b>	<ul style="list-style-type: none"> <li>Le dégivrage de l'unité externe est en cours (fonctionnement pour le dégivrage). Comme cette opération dure environ 10 minutes, attendre qu'elle se termine. (Lorsque la température externe est trop basse et que le taux d'humidité est trop élevé, du givre se forme.)</li> </ul>
<b>Vous entendez parfois un sifflement.</b>	<ul style="list-style-type: none"> <li>Il s'agit du son du changement de flux de réfrigérant à l'intérieur du climatiseur.</li> </ul>
<b>La pièce ne se réchauffe pas suffisamment.</b>	<ul style="list-style-type: none"> <li>Lorsque la température extérieure est faible, il est possible que le climatiseur ne fonctionne pas de manière suffisante pour réchauffer la pièce.</li> </ul>
<b>Dans un système à appareils multiples, l'appareil intérieur qui n'est pas activé est chaud et vous entendrez un bruit, semblable à l'écoulement de l'eau.</b>	<ul style="list-style-type: none"> <li>Une petite quantité de réfrigérant continue de couler dans l'appareil intérieur même s'il n'est pas en marche.</li> </ul>
<b>Le climatiseur ne démarre que lorsque l'alimentation est activée, alors que vous n'utilisez pas l'unité avec la télécommande.</b>	<ul style="list-style-type: none"> <li>Ces modèles sont équipés d'une fonction de redémarrage automatique. Lorsque l'alimentation est coupée, que le climatiseur n'est pas arrêté avec la télécommande et que l'alimentation est réactivée, le climatiseur démarre dans le même mode que celui réglé avec la télécommande juste avant de couper l'alimentation.</li> </ul>

# INSTALLATION, DEPLACEMENT ET VERIFICATION

## Lieu d'installation

Évitez d'installer le climatiseur dans les emplacements suivants.

- En présence de fuites de gaz inflammable.

### ⚠ PRÉCAUTION:

**N'installez pas l'appareil dans un endroit susceptible d'être exposé à des fuites de gaz inflammable. L'accumulation de gaz autour de l'appareil entraîne des risques d'explosion.**

- En présence d'une grande quantité d'huile de machine.
- Dans les régions où l'air est très salin, comme en bord de mer.
- En présence de gaz sulfurique, comme dans les stations thermales.
- Dans les endroits risquant une aspersion d'huile ou dans une atmosphère chargée d'huile.
- Dans des lieux où se trouvent des équipements à haute fréquence ou sans fil.

### ⚠ AVERTISSEMENT:

**Si le climatiseur fonctionne sans refroidir ou sans chauffer la pièce (en fonction du modèle), contacter le revendeur car il pourrait alors y avoir une fuite de gaz réfrigérant. Toujours demander au représentant du service technique s'il n'y a pas de fuite de réfrigérant après une intervention technique.**

**Le réfrigérant présent dans le climatiseur est sûr et normalement il ne doit pas y avoir de fuite. Néanmoins, en cas de fuite à l'intérieur, si le gaz réfrigérant entre en contact avec la partie chauffante d'un chauffage à ventilation, d'un chauffage d'appoint, d'un poêle, etc., il dégagera des substances toxiques.**

## Travaux électriques

- Prévoyez un circuit exclusif pour l'alimentation du climatiseur.
- Respectez la capacité requise pour le disjoncteur.

### ⚠ AVERTISSEMENT:

- Les travaux d'installation de l'appareil ne doivent pas être effectués par le client. Si ces travaux ne sont pas effectués correctement, ils sont entraînés des risques d'incendie, d'électrocution, de blessure par une chute de l'unité, une fuite d'eau, etc.
- Ne pas utiliser de raccord intermédiaire pour brancher le cordon d'alimentation, etc., ni de railonge ni même brancher plusieurs appareils à la même prise secteur. Un mauvais contact, une isolation insuffisante, un courant trop fort, etc., provoque des risques d'incendie ou d'électrocution. Dans le doute, prenez systématiquement conseil auprès du revendeur.

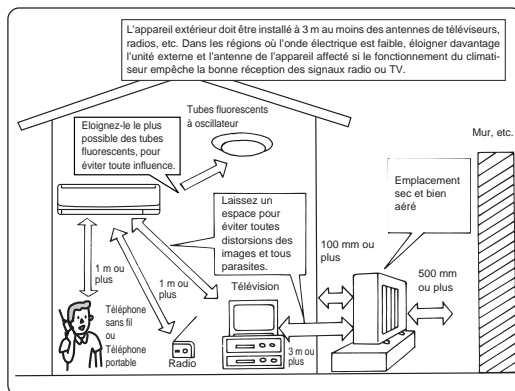

### ⚠ PRÉCAUTION:

- Mise à la terre.

**Ne connectez pas le fil de terre aux tuyaux de gaz, aux tuyaux d'eau, à une tige de paratonnerre ou au fil de terre du téléphone. Une mise à la terre incorrecte entraîne des risques d'électrocution.**

- Installez un disjoncteur de fuite à la terre en fonction de l'emplacement d'installation du climatiseur (lieu humide, par exemple, etc.). L'absence de disjoncteur de fuite à la terre dans ces conditions provoque des risques d'électrocution.

## Vérification et entretien

- Lorsque le climatiseur est utilisé pendant plusieurs saisons, sa capacité risque de diminuer à la suite d'un encrassement intérieur.
- Suivant la façon dont le climatiseur est utilisé, il risque de dégager une odeur. L'eau de déshumidification risque aussi de ne plus s'égoutter correctement à la suite de l'encrassement.
- Il est recommandé de faire vérifier et réviser les appareils (service facturé) par le personnel d'entretien spécialisé, en plus des opérations d'entretien habituelles. Prenez conseil auprès du revendeur.

## Prenez également en considération le bruit de fonctionnement de l'appareil

- Ne laissez rien aux environs des ouvertures de refoulement d'air de l'unité externe, sous peine de réduire la capacité de l'appareil et de voir augmenter son bruit de fonctionnement.
- Si un bruit anormal se manifeste pendant le fonctionnement du climatiseur, prenez conseil auprès du revendeur.

## Déplacement de l'appareil

- Le déplacement ou la réinstallation du climatiseur en raison de travaux de reconstruction, d'un déménagement, etc., est un travail de spécialiste.

### ⚠ AVERTISSEMENT:

**La réparation ou le déplacement de l'appareil ne doit pas être effectué par le client. Si ces travaux ne sont pas effectués correctement, ils entraînent des risques d'incendie, d'électrocution, de blessure par une chute de l'unité, une fuite d'eau, etc. Prenez conseil auprès du revendeur.**

## Mise au rebut

Prenez conseil auprès du revendeur habituel pour mettre cet appareil au rebut.

Dans le doute, prenez toujours conseil auprès du revendeur.

# CARACTERISTIQUES TECHNIQUES

Modèle	Nom du modèle		MSH-A07YV		MSH-A09YV		MSH-A12YV		MS-A07YV		MS-A09YV		MS-A12YV			
	Interne		MSC-A07YV		MSC-A09YV		MSC-A12YV		MSC-A07YV		MSC-A09YV		MSC-A12YV			
	Externe		MUH-A07YV		MUH-A09YV		MUH-A12YV		MU-A07YV		MU-A09YV		MU-A12YV			
Mode de fonctionnement			Refroidissement		Chauffage		Refroidissement		Chauffage		Refroidissement		Refroidissement			
Alimentation			~ /N, 230V, 50Hz													
Capacité		kW	2,3	2,5	2,55	3,05	3,5	3,9	2,3		2,55		3,5			
Entrée		kW	0,715	0,69	0,795	0,84	1,09	1,08	0,715		0,795		1,14			
Poids	Interne	kg	9				10		9		10		10			
	Externe	kg	35		38		40		34		36		36			
Capacité de remplissage de réfrigérant (R410A)		kg	0,62		1,00		1,00		0,60		0,60		0,75			
Code IP	Interne		IP20													
	Externe		IP24													
Pression de régime excessive tolérée	Côté aspiration	MPa	1,64													
	Côté refoulement	MPa	4,15													
Niveau de bruit	Interne (Éléve/Moyen/Bas)	dB(A)	36/31/25		36/31/25		39/32/25		40/33/26		39/33/26		36/31/25		40/33/26	
	Externe	dB(A)	47				49				45		49			

### REMARQUE:

#### 1. Rendement

Refroidissement — Interne: 27°C DB, 19°C WB  
Externe: 35°C DB  
Chauffage — Interne: 20°C DB  
Externe: 7°C DB, 6°C WB

#### 2. Gamme opérationnelle garantie

Refr-	Limite	Interne		Externe	
		supérieure	23°C WB	43°C DB	—
disse-	ment	Limite	21°C DB	21°C DB	—
		inférieure	15°C WB	—	—
Chauffage	Limite	supérieure	27°C DB	24°C DB	18°C WB
		inférieure	—	—	—
	Limite	supérieure	20°C DB	-10°C DB	-11°C WB
		inférieure	—	—	—

# INHOUDSOPGAVE

VEILIGHEIDSVOORSCHRIFTEN .....	32
NAMEN VAN ONDERDELEN .....	33
VOOR U HET APPARAAT IN GEBRUIK NEEMT .....	34
"I FEEL..." AUTOMATISCHE BEDIENING .....	36
HANDMATIGE BEDIENING (KOELEN, DROGEN, VERWARMEN/VENTILEREN) .....	37
INSTELLEN VAN DE VENTILATORSNELHEID EN LUCHTSTROOMRICHTING .....	37
KOELSPAARFUNCTIE (ECONO COOL) .....	38
TIMER-BEDIENING (ON/OFF TIMER) .....	38
ALS U DE AIRCONDITIONER VOOR LANGERE TIJD NIET GEBRUIKT .....	38
ONDERHOUD .....	38
REINIGEN VAN HET CATECHINE-LUCHTFILTER .....	39
HET LUCHTREINIGINGSFILTER VERVANGEN .....	39
CONTROLEER NOGMAALS HET VOLGENDE ALVORENS EEN ONDERHOUDSMONTEUR TE RAADPLEGEN .....	40
OPLOSSEN VAN PROBLEMEN .....	40
INSTALLEREN, VERPLAATSEN EN CONTROLEREN .....	41
TECHNISCHE GEGEVENS .....	41

## VEILIGHEIDSVOORSCHRIFTEN

- In dit apparaat zitten draaiende onderdelen en onderdelen die mogelijk een elektrische schok opleveren. Lees derhalve deze "Veiligheidsvoorschriften" voor gebruik goed door.
- Het is van belang dat u de veiligheidsvoorschriften voor uw eigen veiligheid in acht neemt.

### De waarschuwingssymbolen en hun betekenis

- WAARSCHUWING:** Onjuiste bediening kan ernstige gevaren opleveren, met zelfs kans op de dood of ernstig letsel.
- VOORZICHTIG:** Onjuiste bediening kan afhankelijk van de omstandigheden ernstige gevaren opleveren.

### De betekenis van de in deze gebruiksaanwijzing vermelde symbolen

- De kleur van de sticker die op de unit is bevestigd wordt tussen haken vermeld.

- : Beslist niet doen.
- : Volg de aanwijzingen altijd op.
- (Zwart) : Nooit uw vingers of andere voorwerpen in het apparaat steken.
- (Zwart) : Ga niet op de binnen- of buitenunit staan en zet er geen voorwerpen op.
- (Geel) : Gevaar voor elektrische schokken. Pas op.
- (Blauw) : Trek de stekker van het netsnoer altijd uit het stopcontact.
- (Blauw) : Schakel de spanning uit.

- Bewaar deze gebruiksaanwijzing tezamen met de installatie-aanwijzingen ter referentie op een geschikte plaats.

### Plaats van waarschuwingssymbolen en veiligheidsvoorzieningen

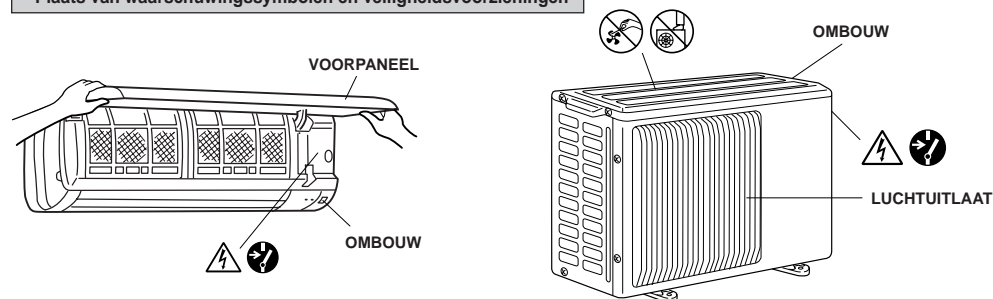





- Deze airconditioner is NIET bedoeld voor gebruik door kinderen of onbekwame personen die niet onder toezicht staan.

<b>WAARSCHUWING</b>	
	<p><b>Tap het netsnoer niet af, maak geen tussenverbindingen in het netsnoer of in een verlengsnoer en sluit nooit teveel apparaten aan op hetzelfde stopcontact.</b></p> <ul style="list-style-type: none"> <li>Een slecht contact, slechte isolatie, overschrijding van het toelaatbare vermogen, etc. kan brand of een elektrische schok veroorzaken. Raadpleeg uw dealer voor meer informatie.</li> </ul>
	<p><b>Beschadig de isolatie van het netsnoer niet en breng geen aanpassingen in het netsnoer aan.</b></p> <ul style="list-style-type: none"> <li>Plaats nooit zware voorwerpen op het netsnoer, zorg dat de isolatie niet beschadigd raakt en breng zelf geen veranderingen aan in het netsnoer. Een beschadigd of aangepast netsnoer kan leiden tot kortsluiting, elektrische schokken of brand.</li> </ul>
	<p><b>Schakel de stroomonderbreker nooit uit en verbreek nooit de aansluiting van het netsnoer als het apparaat in werking is.</b></p> <ul style="list-style-type: none"> <li>Dit kan brand door vonken tot gevolg hebben.</li> <li>Als u het apparaat heeft uitgeschakeld met de afstandsbediening, zorg dan dat u hierna de stroomonderbreker uitschakelt of de stroomtoevoer volledig afsluit door de stekker uit het stopcontact te trekken.</li> </ul>
	<p><b>Stel personen niet langdurig aan de directe koude luchtstroom bloot.</b></p> <ul style="list-style-type: none"> <li>Dit kan de gezondheid schaden.</li> </ul>
	<p><b>Installatie dient niet door de klant zelf te worden uitgevoerd.</b></p> <ul style="list-style-type: none"> <li>Het verkeerd installeren kan brand, elektrische schokken of letsel veroorzaken door het vallen van de airconditioner, waterlekkage, etc. Raadpleeg uw handelaar.</li> </ul>
	<p><b>Steek geen vingers of andere voorwerpen in de luchtinlaat-/uitlaat.</b></p> <ul style="list-style-type: none"> <li>Aangezien de ventilator op hoge snelheid draait kan dit letsel veroorzaken.</li> <li>Jonge kinderen moeten onder toezicht staan om te voorkomen dat ze met de airconditioning gaan spelen.</li> </ul>
	<p><b>Schakel de airconditioner direct uit en trek vervolgens de stekker uit het stopcontact of schakel de stroom uit indien er iets niet in orde is (brandgeur, etc).</b></p> <ul style="list-style-type: none"> <li>Gebruik van de airconditioner wanneer er iets mis mee is, zou tot brand of andere ernstige problemen kunnen leiden. Raadpleeg uw handelaar in dit geval.</li> </ul>
	<p><b>Reparatie of verplaatsen dient niet door de klant zelf te worden uitgevoerd.</b></p> <ul style="list-style-type: none"> <li>Het verkeerd uitvoeren van reparatie of verplaatsen kan brand, elektrische schokken of letsel veroorzaken door het vallen van de airconditioner, waterlekkage, etc. Raadpleeg uw handelaar.</li> <li>Als het netsnoer beschadigd is, moet deze worden vervangen door de fabrikant of diens onderhoudservice ten einde gevaren te voorkomen.</li> </ul>

<b>VOORZICHTIG</b>	
	<p><b>Raak de metalen onderdelen van de binnenunit niet aan wanneer u het luchtfilter verwijdert.</b></p> <ul style="list-style-type: none"> <li>Dit kan letsel veroorzaken.</li> </ul>
	<p><b>Gebruik geen insecticide of ontvlambare spray op de airconditioner.</b></p> <ul style="list-style-type: none"> <li>Dit zou brand of vervorming van de behuizing kunnen veroorzaken.</li> </ul>
	<p><b>Stel huisdieren en planten niet aan de directe luchtstroom bloot.</b></p> <ul style="list-style-type: none"> <li>Dit zou het dier of de plant kunnen schaden.</li> </ul>
	<p><b>Zet de airconditioner niet op een beschadigde standaard.</b></p> <ul style="list-style-type: none"> <li>De airconditioner zou kunnen vallen en letsel veroorzaken.</li> </ul>
	<p><b>Gebruik geen wankele trap of tafel wanneer u het voorpaneel bevestigt of verwijdert.</b></p> <ul style="list-style-type: none"> <li>U zou kunnen vallen, met ernstige verwondingen als gevolg.</li> </ul>
	<p><b>Trek nooit aan het netsnoer zelf.</b></p> <ul style="list-style-type: none"> <li>De kerndraad van het netsnoer zou beschadigd kunnen raken en dit kan leiden tot kortsluiting of brand.</li> </ul>
	<p><b>Probeer de batterijen niet op te laden, haal deze niet uit elkaar en gooi ze nooit in een vuur.</b></p> <ul style="list-style-type: none"> <li>Dit kan leiden tot batterijlekkage, brand of een explosie.</li> </ul>
	<p><b>Gebruik de airconditioner niet langdurig in een omgeving met een hoge vochtigheidsgraad of een open deur of raam.</b></p> <ul style="list-style-type: none"> <li>Bij langdurig gebruik in de koelfunctie in een kamer met een hoge vochtigheidsgraad (80% of hoger) zou condens van de airconditioner kunnen druppelen en het tapijt of meubelen kunnen beschadigen.</li> </ul>
	<p><b>Gebruik de airconditioner niet voor andere doeleinden.</b></p> <ul style="list-style-type: none"> <li>Gebruik deze airconditioner niet voor het conserveren van precisie-instrumenten, voedsel, dieren, planten of kunstvoorwerpen. De kwaliteit ervan zou kunnen worden aangetast.</li> </ul>
	<p><b>Plaats geen kachel, e.d. in de directe luchtstroom.</b></p> <ul style="list-style-type: none"> <li>Dit zou een onvolledige verbranding van de brandstof kunnen veroorzaken.</li> </ul>





# VEILIGHEIDSVOORSCHRIFTEN

 <b>VOORZICHTIG</b>	
	<p><b>Als u het apparaat wilt schoonmaken, schakel de stroomonderbreker dan uit of trek de stekker van het netsnoer uit het stopcontact.</b></p> <ul style="list-style-type: none"> <li>De ventilator draait namelijk tijdens werking op hoge snelheid en zou mogelijk letsel kunnen veroorzaken.</li> </ul>
	<p><b>Trek de stekker uit het stopcontact of schakel de stroom uit wanneer u de airconditioner voor langere tijd niet denkt te gaan gebruiken.</b></p> <ul style="list-style-type: none"> <li>Vuil zou zich kunnen ophopen en brand veroorzaken.</li> </ul>
	<p><b>Vervang de 2 batterijen door nieuwe van hetzelfde type.</b></p> <ul style="list-style-type: none"> <li>Gebruik van een oude en een nieuwe batterij naast elkaar kan leiden tot warmteontwikkeling, lekkage of een explosie.</li> </ul>
	<p><b>Als er batterijvloeistof op uw huid of kleding terecht komt, was dit dan weg met water.</b></p> <ul style="list-style-type: none"> <li>Als er batterijvloeistof in uw ogen terecht komt, spoel uw ogen dan met veel water en raadpleeg onmiddellijk een arts.</li> </ul>
	<p><b>Bedien de airconditioner niet met natte handen.</b></p> <ul style="list-style-type: none"> <li>Dit kan een elektrische schok veroorzaken.</li> </ul>
	<p><b>Reinig de airconditioner niet met water.</b></p> <ul style="list-style-type: none"> <li>Water zou in de airconditioner terecht kunnen komen en de isolatie aantasten, met mogelijk een elektrische schok tot gevolg.</li> </ul>
	<p><b>Ga niet op de binnen- of buitenunit staan en zet er ook geen voorwerpen op.</b></p> <ul style="list-style-type: none"> <li>Indien u of een voorwerp van het apparaat valt, kan dit verwondingen tot gevolg hebben.</li> </ul>

## Voor het installeren

 <b>WAARSCHUWING</b>	
<ul style="list-style-type: none"> <li>Raadpleeg uw handelaar voor de installatie van de airconditioner.</li> </ul>	

 <b>VOORZICHTIG</b>	
	<p><b>Installeer de airconditioner niet op plaatsen waar mogelijk ontvlambaar gas weg kan lekken.</b></p> <ul style="list-style-type: none"> <li>Weggelekt gas dat zich rond de airconditioner ophoopt, kan een ontploffing veroorzaken.</li> </ul>
	<p><b>Aard de airconditioner.</b></p> <ul style="list-style-type: none"> <li>Sluit geen aardedraad op een gasleiding, waterleiding, bliksemafleider of aardedraad van een telefoon aan. Een onjuiste aarding veroorzaakt mogelijk een elektrische schok.</li> </ul>
	<p><b>Installeer een aardlekschakelaar afhankelijk van de plaats waar u de airconditioner installeert (bijv. in vochtige ruimten).</b></p> <ul style="list-style-type: none"> <li>Het ontbreken van een aardlekschakelaar kan een elektrische schok veroorzaken.</li> </ul>
	<p><b>Afvoerwater dient volledig te worden afgevoerd.</b></p> <ul style="list-style-type: none"> <li>Indien de afvoerleiding niet juist is, zal het water mogelijk van de airconditioner druppelen en het tapijt of meubilair beschadigen.</li> </ul>

# NAMEN VAN ONDERDELEN

## Binnenunit

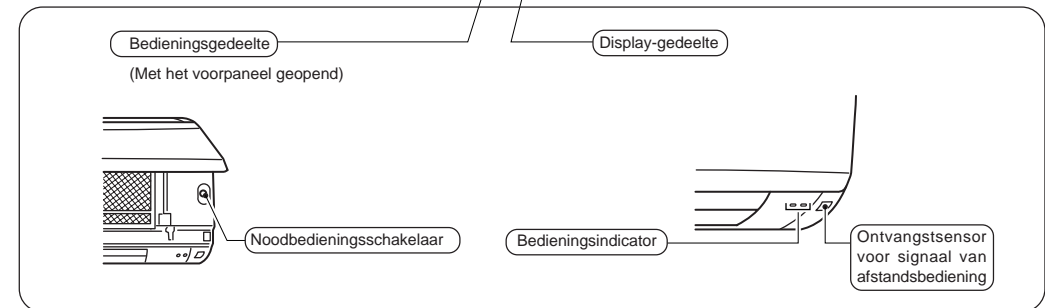
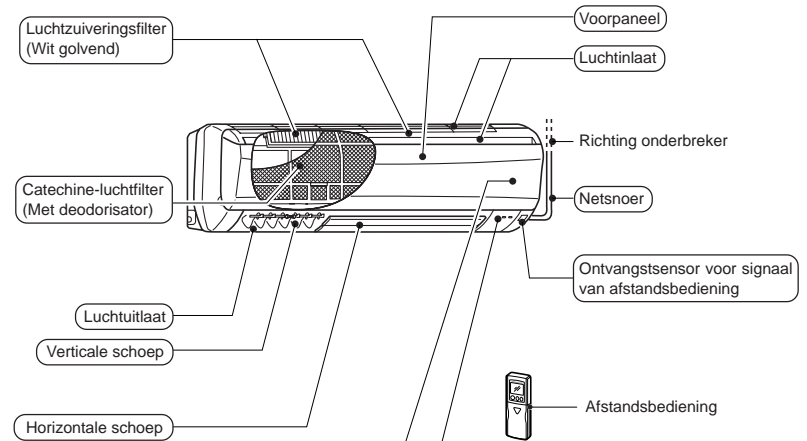

## Buitenunit

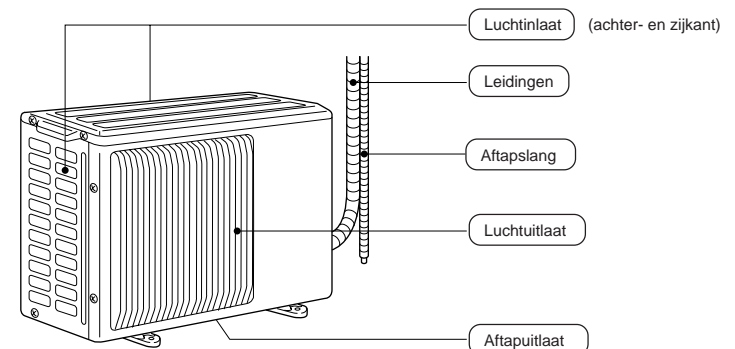

# NAMEN VAN ONDERDELEN

## Afstandsbediening

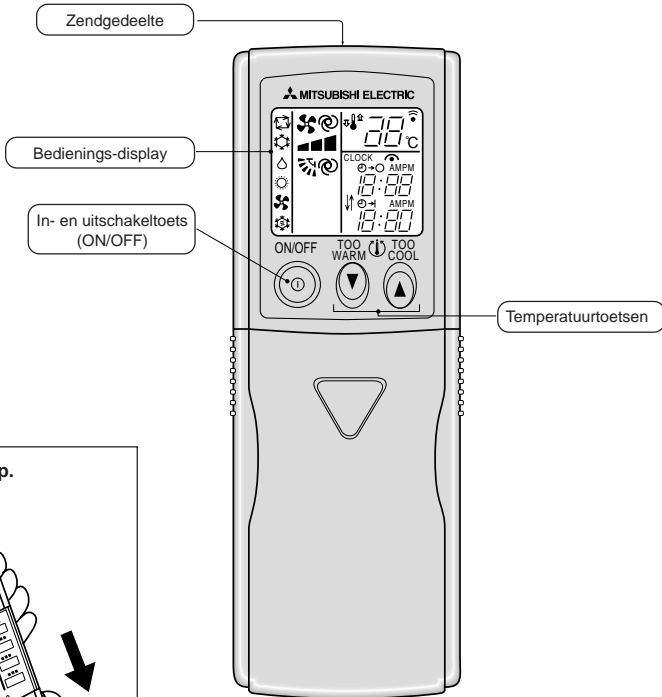

Open de voorklep.

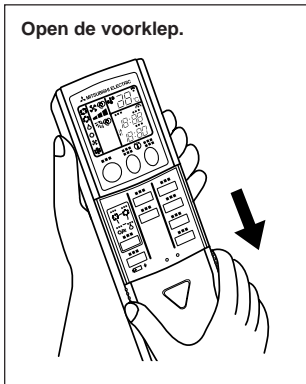

(Deze afbeelding laat de gehele afstandsbediening zien.)

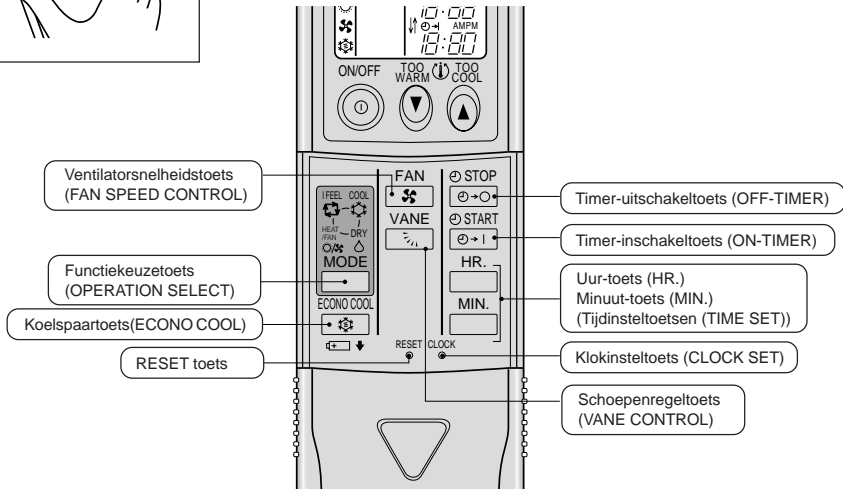

# VOOR U HET APPARAAT IN GEBRUIK NEEMT

## Functie Auto Restart

Deze modellen zijn uitgerust met de functie Auto Restart (automatisch opnieuw starten). Neem contact op met de onderhoudsvertegenwoordiger als u geen gebruik wilt maken van deze functie, aangezien de instellingen van het apparaat in dat geval moeten worden gewijzigd.

### “Auto restart” functie is...

Als het binnenunit wordt bediend met de afstandsbediening, worden de instellingen voor de bedieningsmodus, de ingestelde temperatuur en de ventilatorsnelheid opgeslagen in het geheugen. Als er zich een stroomstoring voordoet of de netvoeding wordt uitgeschakeld terwijl het apparaat in werking is, stelt de “Auto restart”-functie het apparaat automatisch weer in om de werking te hervatten in dezelfde stand als was ingesteld met de afstandsbediening voordat de stroomtoevoer werd onderbroken. (Zie ook pagina 36 voor meer details hierover.)

## Binnenunit

Steek de stekker van het netsnoer in het stopcontact en/of schakel de stroomonderbreker weer in.

### ⚠ WAARSCHUWING:

Maak de netstekker goed schoon en steek deze stevig in het stopcontact. Een vuile stekker of een niet goed aangesloten stekker kan leiden tot kortsluiting of brand.

## Afstandsbediening

### Instellen van het type

De instelling van deze afstandsbediening moet worden aangepast aan het type airconditioning dat wordt gebruikt (KOELEN en VERWARMEN of ALLEEN KOELEN).

Als de instelling niet goed is gemaakt, zal de airconditioning niet goed functioneren. Controleer dus altijd of de instelling overeenkomt met het type airconditioning. Als dit niet het geval is, maak de instelling dan aan de hand van de gegevens in de onderstaande tabel.

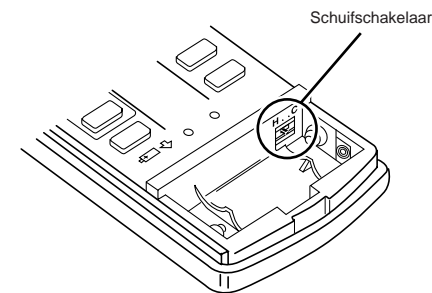

Type	KOELEN en VERWARMEN	ALLEEN KOELEN
Positie van de schuifschakelaar		

# VOOR U HET APPARAAT IN GEBRUIK NEEMT

## Afstandsbediening

### Plaatsen van de batterijen en instellen van de juiste tijd

- 1 Verwijder de voorklep en plaats de batterijen. Sluit hierna de voorklep weer.

Steek de batterijen met de min-pool als eerste in het batterijvak. Controleer of de batterijen in de juiste richting zijn ingebracht.

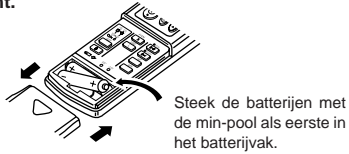

- 2 Druk op de RESET toets.

Druk met een dun, puntig voorwerp op de toets.

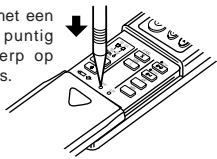

- Indien u niet op de RESET toets drukt, zal de afstandsbediening mogelijk niet juist werken.

- 3 Druk op de CLOCK set toets.

Druk met een dun, puntig voorwerp op de toets.

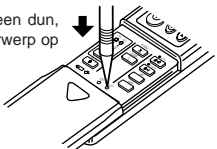

- 4 Druk op de HR. en MIN. toetsen om de huidige tijd in te stellen.

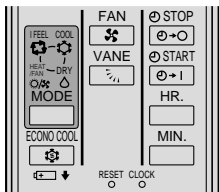

- Door iedere druk op de HR. toets wordt het uur met 1 verhoogd. Door iedere druk op de MIN. toets worden de minuten met 1 minuut verhoogd.

- 5 Druk de CLOCK-insteltoets nogmaals in en sluit de voorklep.

## Gebruik van de afstandsbediening

- Het maximale bereik van de afstandsbediening is circa 6 meter als de afstandsbediening recht op de voorkant van de airconditioning wordt gericht.
- De binneneenheid geeft een of twee pieptonen als een signaal van de afstandsbediening wordt ontvangen. Druk nogmaals op de toets wanneer u geen piepton hoort.
- Behandel de afstandsbediening voorzichtig. Wanneer u hem laat vallen, gooit of nat laat worden is het mogelijk dat de afstandsbediening niet meer functioneert.

### Bevestigen aan een muur, etc.

- Bevestig de houder voor de afstandsbediening op een plaats waar het signaal (piepton) van de binneneenheid hoorbaar is wanneer u op de ON/OFF toets drukt.

### Plaatsen/verwijderen van de afstandsbediening

Plaatsen : Steek de afstandsbediening omlaag in de houder.

Verwijderen : Trek de afstandsbediening omhoog.

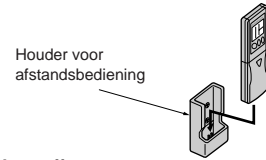

### Droge cel batterijen

#### ■ Vervangen van de batterijen

Vervang in de volgende gevallen de batterijen door nieuwe AAA alkalinebatterijen:

- Wanneer de binneneenheid niet reageert op het signaal van de afstandsbediening.
- Wanneer het display op de afstandsbediening vaag wordt.
- Wanneer tijdens het indrukken van een knop op de afstandsbediening alle displays op het scherm verschijnen en meteen weer verdwijnen.

Gebruik geen mangaanbatterijen. Hierdoor kan de afstandsbediening defect raken.

- De gebruiksduur van alkaline batterijen is ongeveer 1 jaar. Een batterij waarvan de houdbaarheidsduur wordt benaderd kan spoedig leeg zijn. Echter, de aangeraden houdbaarheidsduur is aangegeven (maand/jaar) op de onderkant van de batterij.
- Wanneer u de afstandsbediening voor lange tijd niet gebruikt, dient u de batterijen te verwijderen om lekkage van vloeistof te voorkomen.

### ⚠ VOORZICHTIG:

Als er batterijvloeistof op uw huid of kleding terecht komt, was dit dan weg met water.

Als er batterijvloeistof in uw ogen terecht komt, spoel uw ogen dan met veel water en raadpleeg onmiddellijk een arts.

- Gebruik geen oplaadbare batterijen.
- Vervang de 2 batterijen door nieuwe van hetzelfde type.
- Breng lege batterijen naar de daarvoor bestemde inzamelpunten.

## Wanneer de afstandsbediening niet kan worden gebruikt (Noodbediening)

Indien de batterijen van de afstandsbediening op zijn of de afstandsbediening niet juist functioneert, kunt u de airconditioner toch bedienen met de Noodbedieningsschakelaar.

### KOELEN en VERWARMEN -TYPE

- 1 Druk op de Noodbedieningsschakelaar.

- Elke keer dat u op de knop noodbedieningsschakelaar drukt, wisselt de werkstand van het apparaat tussen de functie noodkoeling, noodverwarming en Stop.

Wanneer er echter eenmaal op de noodbedieningsschakelaar is gedrukt, zal het apparaat een 30 minuten durende zelftest doorlopen, waarna het apparaat overschakelt op de noodstand.

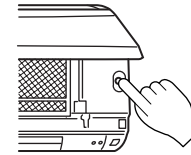

- Hieronder vindt u meer informatie over de noodstand. De temperatuurregelaar werkt echter niet gedurende de 30 minuten durende zelftest. Tijdens de zelftest staat het apparaat ingesteld op continu bediening.

De ventilatorsnelheid is tijdens de testrun ingesteld op snel en schakelt na 30 minuten over op Medium.

Werkstand	KOELEN	VERWARMEN
Temperatuur	24°C	24°C
Ventilatorsnelheid	Medium	Medium
Horizontale schoep	Automatisch	Automatisch

- De werkingsmodus wordt als volgt aangegeven door de bedieningsindicator op het binneneenheid.

### Bedieningsindicator

NOODKOELING Operation Indicator	☀	○
NOODVARMING Operation Indicator	○	☀
STOP Operation Indicator	○	○

- Om de noodbediening te stoppen, drukt u eenmaal (in de noodverwarmingstand) of tweemaal (in de noodkoelingstand) op de noodbedieningsschakelaar.

### ALLEEN KOELEN -TYPE

- 1 Druk op de Noodbedieningsschakelaar.

- Wanneer er op de noodbedieningsschakelaar is gedrukt, zal het apparaat een 30 minuten durende zelftest doorlopen, waarna het apparaat overschakelt op de noodkoelingstand.

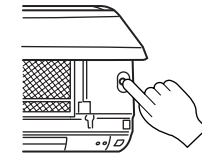

- Hieronder vindt u meer informatie over de noodkoelingstand. De temperatuurregelaar werkt echter niet gedurende de 30 minuten durende zelftest. Tijdens de zelftest staat het apparaat ingesteld op continu bediening.

De ventilatorsnelheid is tijdens de testrun ingesteld op snel en schakelt na 30 minuten over op Medium.

WerkstandK	OELEN
Temperatuur	24°C
Ventilatorsnelheid	Medium
Horizontale schoep	Automatisch

- De werkingsmodus wordt als volgt aangegeven door de bedieningsindicator op het binneneenheid.

### Bedieningsindicator

NOODKOELING Operation Indicator	☀	○
STOP Operation Indicator	○	○

- Om de noodkoelingstand te stoppen, drukt u nogmaals op de noodbedieningsschakelaar.

Elke keer dat de schakelaar wordt ingedrukt, wisselt de stand tussen noodkoeling en STOP.

# “I FEEL...” AUTOMATISCHE BEDIENING

Bij de automatische werkstand “I FEEL...” kunnen de optimale instellingen automatisch met een druk op de toets worden gemaakt.

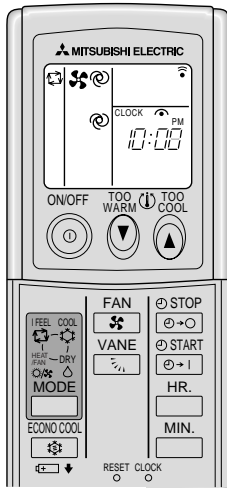

## Starten:

■ Druk op de toets.

Als er is ingesteld op “I FEEL...” wordt de airconditioning automatisch op de optimale temperatuur ingesteld.

## Stoppen:

■ Druk nogmaals op de toets.



### Als u het warm heeft:

■ Druk op de toets om de temperatuur te verlagen.

Bij iedere druk op de toets wordt de temperatuur met ongeveer 1°C verlaagd.

### Als u het koud heeft:

■ Druk op de toets om de temperatuur te verhogen.

Bij iedere druk op de toets wordt de temperatuur met ongeveer 1°C verhoogd.

Als de “I FEEL...” niet geselecteerd is, moet u op de toets drukken om de functie in te schakelen.

Bij iedere druk op de toets schakelt de bedieningsfunctie over van (I FEEL...) → (Koelen) → (Drogen) → (Verwarmen/Ventileren)

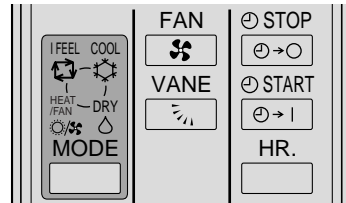

## Beschrijving van de “FUNCTIE AUTO RESTART”

- Deze apparaten zijn uitgerust met de functie Auto Restart (automatisch opnieuw starten). Wanneer de netvoeding wordt ingeschakeld, start de airconditioner automatisch in de werkstand die was ingesteld met de afstandsbediening voordat de stroomtoevoer werd onderbroken.
- Als de airconditioner was uitgeschakeld met de afstandsbediening voordat de stroomtoevoer werd onderbroken, blijft het apparaat uitgeschakeld, ook nadat de netvoeding wordt ingeschakeld.
- Als de airconditioner in de noodbediening stond voordat de stroomtoevoer werd onderbroken, start het apparaat, wanneer de netvoeding wordt ingeschakeld, in de werkstand die was ingesteld met de afstandsbediening vóór de noodbediening.
- Als het apparaat voor de spanningsonderbreking in “I FEEL...” stond, wordt de werkstand (COOL, DRY of HEAT) niet in het geheugen opgeslagen. Als de netspanning weer wordt ingeschakeld, komt het apparaat weer in bedrijf, waarbij de werkstand door de temperatuur van de ruimte op dat moment wordt bepaald.

## Meer over de “I FEEL...” functie

### Details van de werking

Afhankelijk van de kamertemperatuur bij het starten wordt automatisch ingesteld op de werkstand KOELEN, DROGEN of VERWARMEN. Als het apparaat echter binnen 2 uur na het stoppen weer wordt gestart, zal dezelfde werkstand als die voor het stoppen was ingesteld weer worden geactiveerd. De functie die was ingesteld wordt in dit geval ook niet veranderd indien de temperatuur in de kamer is veranderd. Druk op een van de toetsen indien de geactiveerde functie niet geschikt is voor de huidige omstandigheden.

### Details van de automatische bedieningsfunctie

	KOELEN en VERWARMEN -TYPE		ALLEEN KOELEN -TYPE	
	Bedieningsfunctie	Ingestelde temperatuur (basisstand)	Bedieningsfunctie	Ingestelde temperatuur (basisstand)
Kamertemperatuur bij het starten				
Ongeveer 25°C of hoger	Koelen	Ongeveer 24°C	Koelen	Ongeveer 24°C
Ongeveer 25°C - 23°C	Drogen	—	Drogen	—
Ongeveer 23°C of lager	Verwarmen	Ongeveer 26°C	Drogen	—

### OPMERKING:

**KOELEN:** Wanneer de kamertemperatuur 2°C hoger is dan de ingestelde temperatuur, mag de ingestelde temperatuur niet worden gewijzigd aangezien het apparaat dan werkt om de (ingestelde) temperatuur te bereiken. Wacht tot de kamertemperatuur daalt tot minder dan 2°C boven de ingestelde temperatuur en bedien dan het apparaat.

**VERWARMEN:** Wanneer de kamertemperatuur 2°C lager is dan de ingestelde temperatuur, mag de (ingestelde) temperatuur niet worden gewijzigd aangezien het apparaat dan werkt om de ingestelde temperatuur te bereiken. Wacht tot de kamertemperatuur stijgt tot minder dan 2°C onder de ingestelde temperatuur en bedien dan het apparaat.

### Aanduidingen op het display van de binnenuit

De bedieningsindicator aan de rechterkant van de binnenuit toont de ingestelde functie.



### Bedieningsindicator

Aanduiding	Bedieningsfunctie	Verskil tussen de ingestelde temperatuur en kamertemperatuur
	De airconditioner werkt om de ingestelde temperatuur te bereiken. Wacht even totdat deze temperatuur is bereikt.	Ongeveer 2°C of meer
	De kamertemperatuur is bijna gelijk aan de ingestelde temperatuur.	Ongeveer 2°C of minder
	(alleen voor buitenunits uit de MXZ-lijn) Raadpleeg Informatie over de Multi System-airconditioner. (Pagina 37)	—

# HANDMATIGE BEDIENING (KOELEN, DROGEN, VERWARMEN/VENTILEREN)

# INSTELLEN VAN DE VENTILATORSNELHEID EN LUCHTSTROOMRICHTING

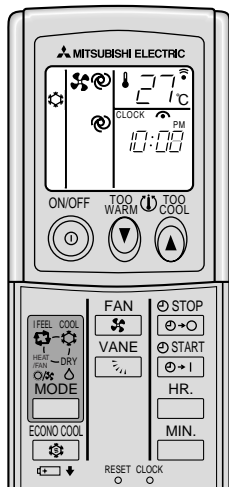

Om de werkstand **KOELEN**, **DROGEN** of **VERWARMEN/VENTILEREN** te kiezen

- 1 Druk op de toets.
- 2 Kies de gewenste functie door op 1 van de toetsen te drukken.  
Bij iedere druk op de toets schakelt de bedieningsfunctie van (I FEEL...) → (Koelen) → (Drogen) → (Verwarmen/Ventileren)

Bedieningsfunctie VERWARMEN/VENTILEREN	
Type	Bedieningsfunctie
KOELEN en VERWARMEN	VERWARMEN
ALLEEN KOELEN	VENTILEREN

**Stoppen:**

- Druk op de toets.  
Als u een functie heeft gekozen, zal deze functie automatisch weer van kracht zijn wanneer u de volgende keer de airconditioner inschakelt met een druk op de toets.

## Veranderen van de ingestelde temperatuur:

- Druk op de toets om de temperatuur te verlagen. Bij iedere druk op de toets wordt de temperatuur met ongeveer 1°C verlaagd.
- Druk op de toets om de temperatuur te verhogen. Bij iedere druk op de toets wordt de temperatuur met ongeveer 1°C verhoogd.

## In de werkstand "VERWARMEN"

- Indien de airconditioner teveel warmte uit de lucht absorbeert, kan het apparaat overbelast raken. Op grond van een beoordeling van de microprocessor, kan de ventilator van het buitenunit worden gestopt om de airconditioner te beschermen. Als de ventilator van het buitenunit wordt stopgezet, kan er ijsafzetting plaatsvinden op het buitenunit. Dit is geen probleem.

## In de werkstand "DROGEN"

- U kunt de temperatuur niet instellen.
- De kamertemperatuur wordt met deze functie iets verlaagd.

De details op het weergavegedeelte van de binneneenheid, worden toegelicht op pagina 36.

## OPMERKING:

Als de omgevingstemperatuur te hoog is, is het mogelijk dat de kamertemperatuur de ingestelde temperatuur niet bereikt omdat het apparaat onder zware belasting werkt.

## Informatie over de Multi System-airconditioner (Buitenunit: MXZ-lijn)

Bij de Multi-System-airconditioner (buitenunit: MXZ-lijn) kunt u twee of meer binneneenheden op één buitenunit aansluiten. Afhankelijk van de capaciteit kunt u meer dan twee binneneenheden tegelijk in werking hebben.

- Wanneer u probeert meer dan twee binneneenheden, aangesloten op één buitenunit, te gelijk te gebruiken, een voor koelen en een andere voor te verwarmen, wordt de werkstand gekozen van het binneneenheid dat als eerste in werking werd gesteld. De overige binneneenheden die later in werking zouden worden gesteld, stellen zichzelf buiten gebruik en geven een indicatie weer. (Raadpleeg de tabel met bedieningsindicator op pagina 36.) In dit geval dient u alle binneneenheden op dezelfde werkstand in te stellen.
- Wanneer het binneneenheid in werking treedt terwijl het buitenunit bezig is met ontdooien, duurt het enkele minuten (maximaal 10) voordat het warme lucht begint uit te blazen.
- In de verwarmingsstand kan de bovenkant van het binneneenheid warm worden of kunt u het geluid van stromend gas horen, maar in geen van beide gevallen is er sprake van een storing. De oorzaak ligt in het feit dat het koelgas voortdurend door het binneneenheid stroomt.

## Beschrijving van de "FUNCTIE AUTO RESTART"

Zie biz 36.

De ventilatorsnelheid en luchtstroomrichting kunnen naar wens worden ingesteld.

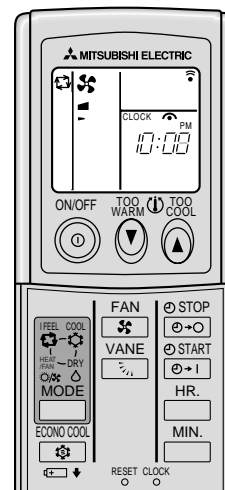

- Druk op de toets om de ventilatorsnelheid te veranderen.

Bij iedere druk op de toets verandert de ventilatorsnelheid van langzaam (Langzaam) → (Medium) → (Snel) → (Automatisch)

- Gebruik de (Snel) toets om de ruimte meer te koelen/warmen.
- Gebruik de stand (Langzaam) indien het geluid van de airconditioner u uit de slaap houdt.

- Druk op de toets om de verticale luchstroomrichting te veranderen.

Bij iedere druk op de toets verandert de hoek van de horizontale schoep van (1) → (2) → (3) → (4) → (5) → (Zwenken) → (Automatisch)

## Zwenkfunctie

Gebruik zwenken als u de luchtstroom alle hoeken van de kamer wilt laten bereiken.

## Aanbevolen richting van de horizontale schoep

Gebruik normaliter de (Automatisch) stand. Gebruik de standen (1) of (2) in de werkstanden KOELEN of DROGEN en gebruik de standen (3) tot (5) in de werkstand VERWARMEN wanneer u de instellingen aan uw wensen aanpast.

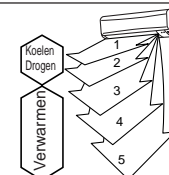

## OPMERKING:

- Wanneer tijdens het koelen de horizontale schoep op (4) of (5) is ingesteld, zal de luchtstroom na 1 uur automatisch in de horizontale stand worden gesteld waarbij wordt voorkomen dat condens van de airconditioning druppelt.
- Stel de verticale luchtstroomrichting met de afstandsbediening in. Druk de horizontale schoepen nooit met de hand in een andere stand.
- Als de temperatuur in de werkstand verwarmen te laag is of als er wordt ontdooid, wordt de stand van de horizontale schoep ingesteld op (1).

## Automatische regeling van de luchtstroom

Indien u met de toets de automatische bedieningsfunctie heeft gekozen, zal de stand van de horizontale schoep automatisch voor een effectieve werking van de ingestelde functie worden bepaald.

### (1) Verwarmen

- Wanneer de temperatuur van de uitstromende lucht te laag is, wordt de lucht in horizontale richting uitgeblazen.
- Wanneer de temperatuur van de uitstromende lucht hoger wordt, wordt de lucht naar beneden toe uitgeblazen.

### (2) KOELEN, DROGEN

De lucht wordt in horizontale richting uitgeblazen.

### (3) VENTILEREN

De lucht wordt naar beneden toe uitgeblazen.

- Om de horizontale richting van de luchtstroom te veranderen, dient u de verticale schoep handmatig te verzetten.

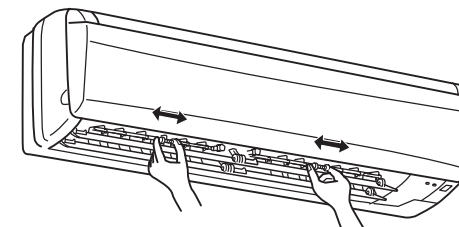

Stel de schoep in de juiste stand voordat u het apparaat inschakelt.

De horizontale schoepen bewegen namelijk automatisch en uw vingers zouden in het mechanisme verstrikt kunnen raken.

## KOELSPAARFUNCTIE (ECONO COOL)

Gebruik deze functie als u een comfortabele omgeving in KOELEN-modus wilt hebben en energie wilt besparen.



Stel de modus in op **HANDBEDIENING VAN KOELEN** en verricht de volgende handelingen.

1 Druk op de **ECONO COOL** toets.

Als u **ECONO COOL** (KOELSPAARFUNCTIE (ECONO COOL)) hebt geselecteerd in de COOL-modus, zwenkt de airconditioner in een cyclus die wisselt, afhankelijk van de airconditioningstemperatuur. SET TEMPERATURE wordt automatisch 2°C hoger ingesteld dan in de COOL-modus.

Stoppen van de **KOELSPAARFUNCTIE (ECONO COOL)**:

1 Druk nogmaals op de **ECONO COOL** toets.

- Als de knop **VANE** is ingedrukt of als de werkingsmodus wordt gewijzigd gedurende de **KOELSPAARFUNCTIE (ECONO COOL)**, wordt de **KOELSPAARFUNCTIE (ECONO COOL)** uitgeschakeld.
- De knop **FAN**, de knop **TOO WARM** of **TOO COOL** en de aan/uit-timer (onder weergegeven) zijn beschikbaar.

Wat is de "koelspaarfunctie (ECONO COOL)"?

Een zwenkende luchstroom (een luchtstroom die van richting wisselt) voelt koeler aan dan een luchtstroom met een constante richting. Zodoende is het dus mogelijk dat, zelfs wanneer de ingestelde temperatuur automatisch 2°C hoger is, de koelingsfunctie gebruikt kan worden met behoud van comfort. Als resultaat wordt energie bespaard.

## TIMER-BEDIENING (ON/OFF TIMER)

Gebruik de timer bijvoorbeeld voor een aangename temperatuur gedurende uw nachtrust, bij het thuiskomen of opstaan, etc.

Instellen van de starttijd (ON timer)

1 Druk tijdens de werking op de knop **START**.

Bij iedere druk op de toets wordt de ON timer afwisselend geactiveerd en geannuleerd.

2 Stel de timertijd in met de toetsen **HR.** en **MIN.**.

Bij iedere druk op de **HR.** toets wordt de ingestelde tijd met 1 uur verhoogd. Bij iedere druk op de **MIN.** toets wordt de ingestelde tijd met 10 minuten verhoogd.

Uitschakelen van de ON timer:

1 Druk op de knop **START**.

Instellen van de stoptijd (OFF timer)

1 Druk tijdens de werking op de knop **STOP**.

Bij iedere druk op de toets wordt de OFF timer afwisselend geactiveerd en geannuleerd.

2 Stel de timertijd in met de toetsen **HR.** en **MIN.**.

Bij iedere druk op de **HR.** toets wordt de ingestelde tijd met 1 uur verhoogd. Bij iedere druk op de **MIN.** toets wordt de ingestelde tijd met 10 minuten verhoogd.

Uitschakelen van de OFF timer:

1 Druk op de knop **STOP**.

Programmeren van de timer

De ON en OFF timers kunnen in combinatie worden gebruikt. De timer waarvan de ingestelde tijd het eerst wordt bereikt, zal het eerst in werking treden. (Het "↓" teken toont de volgorde.)

- Timer-bediening is niet mogelijk indien de huidige tijd niet juist is ingesteld.

OPMERKING:

Als de netspanning wordt uitgeschakeld of er vindt een stroomstoring plaats terwijl de AUTO START/STOP-timer is geactiveerd, wordt de instelling van de timer geannuleerd. Deze modellen zijn uitgerust met de functie Auto Restart, en de airconditioner zal dan ook starten zodra de netvoeding weer wordt ingeschakeld.

## ALS U DE AIRCONDITIONER VOOR LANGERE TIJD NIET GEBRUIKT

Voor langere tijd niet in gebruik:

1 Activeer de **FAN** functie (ventilatie) gedurende 3 tot 4 uur zodat de airconditioner van binnen geheel droogt.

**KOELEN** en **VERWARMEN** -TYPE:

- Wanneer u de unit in de werkstand **FAN** (Ventileren) wilt zetten, stelt u de unit met de afstandsbediening in op de hoogste temperatuur in de modus **HANDBEDIENING VAN KOELEN**. (Zie blz. 37.)

**ALLEEN KOELEN** -TYPE:

- Stel in op de functie **VENTILEREN**. (Zie blz. 37.)

2 Schakel de stroomonderbreker uit en/of trek de stekker van het netsnoer uit het stopcontact.



⚠ **VOORZICHTIG:**

Als u denkt de airconditioning gedurende langere tijd niet te gebruiken, schakel de stroomonderbreker dan uit en/of trek de stekker van het netsnoer uit het stopcontact. Vuil zou zich kunnen ophopen en brand veroorzaken.

3 Verwijder de batterijen uit de afstandsbediening.

⚠ **VOORZICHTIG:**

Wanneer u de afstandsbediening voor lange tijd niet gebruikt, dient u de batterijen te verwijderen om lekkage van vloeistof te voorkomen.

## ONDERHOUD

Voor het uitvoeren van onderhoud

1 Schakel de stroomonderbreker uit en/of trek de stekker van het netsnoer uit het stopcontact.



⚠ **VOORZICHTIG:**

Als u het apparaat wilt schoonmaken, schakel de stroomonderbreker dan uit en/of trek de stekker van het netsnoer uit het stopcontact. De ventilator draait namelijk tijdens werking op hoge snelheid en zou mogelijk letsel kunnen veroorzaken.

Weer in gebruik nemen van de airconditioner:

1 Reinig het luchtfilter en plaats het in de binneneenheid.

(Zie blz. 39 voor het reinigen.)

2 Controleer of de luchtinlaat en luchtuitlaat van de binnen- en buitenunits niet worden geblokkeerd.

3 Controleer of de aarddraad juist is aangesloten.

⚠ **VOORZICHTIG:**

Aard de airconditioner.

Sluit geen aarddraad op een gasleiding, waterleiding, bliksemafleider of aarddraad van een telefoon aan. Een onjuiste aarding veroorzaakt mogelijk een elektrische schok.

Reinigen van de binneneenheid

1 Maak het apparaat schoon met een zachte, droge doek.

- Indien het apparaat zeer vuil is, moet u het met een oplossing van lauw water en milde zeep reinigen.
- Gebruik nooit (was) benzine, een poetsmiddel of insecticide. De airconditioner kan hierdoor beschadigd raken.

# REINIGEN VAN HET CATECHINE-LUCHTFILTER

## Reinigen van het catechine-luchtfilter (ongeveer om de veertien dagen)

1 Verwijder het catechine-luchtfilter.

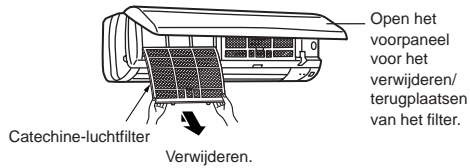

3 Nadat u het filter met koud of lauw water hebt gespoeld, laat u het goed in de schaduw drogen.

- Stel het catechine-luchtfilter bij het drogen niet bloot aan directe zonnestraling of warmtebronnen, zoals een kachel.

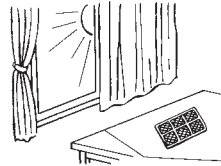

4 Breng het catechine-filter weer aan.

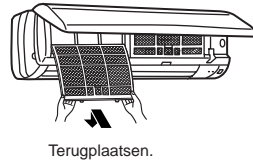

### ⚠ VOORZICHTIG:

Bij het verwijderen van het catechine-luchtfilter dient u de metalen delen van de binnenunit niet aan te raken.

Dit om letsel te voorkomen.

2 Verwijder met een stofzuiger eventueel vuil van het catechine-luchtfilter of spoel het met water.

- Indien het zeer vuil is, moet u het filter in een oplossing van lauw water en milde zeep reinigen.
- Gebruik geen heet water (50°C of meer) want het filter kan hierdoor vervormen.

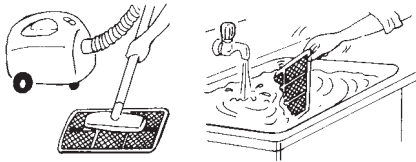

### — Wat is een “catechine-luchtfilter”?

Op het luchtfilter is een natuurlijk materiaal aangebracht, catechine, een stof die zich in thee bevindt. Het catechine-luchtfilter verdrijft geurtjes en schadelijke gassen zoals formaldehyde, ammoniak en acetaldehyde. Ook beperkt deze stof de activiteit van virussen die zich op het filter vast kunnen zetten.

# HET LUCHTREINIGINGSFILTER VERVANGEN

Als door vuil en dergelijke de capaciteit is afgenomen, kan het nodig zijn het luchtreinigingsfilter te vervangen.

## Vervangen van het luchtzuiveringsfilter (circa eens in de vier maanden)

1 Verwijder het catechine-luchtfilter.

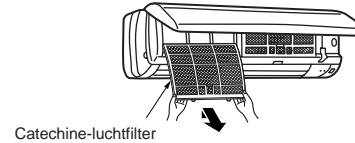

3 Plaats een nieuw luchtzuiveringsfilter.



2 Verwijder het luchtzuiveringsfilter (Wit golvend).

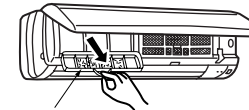

4 Breng het catechine-luchtfilter aan en sluit het voorpaneel goed.

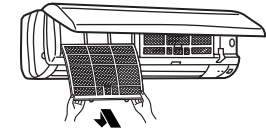

### Luchtzuiveringsfilter

- Indien het luchtzuiveringsfilter verstopt is, zal de capaciteit van de airconditioner verminderen of condens bij de luchtuitlaat worden gevormd.
- Het luchtzuiveringsfilter kan na gebruik worden weggegooid. Normaliter kunt u het filter ongeveer 4 maanden gebruiken. Vervang echter zodra het filter donkerbruin kleurt.

### Optionele onderdelen

De optionele onderdelen zijn bij uw handelaar te koop.

Onderdeelnaam	LUCHTZUIVERINGSFILTER
Onderdelenummer	MAC-1300FT

# CONTROLEER NOGMAALS HET VOLGENDE ALVORENS EEN ONDERHOUDS-MONTEUR TE RAADPLEGEN

Probleem	Controlepunten of oplossing
De airconditioner werkt niet.	<ul style="list-style-type: none"> <li>Is de stroomonderbreker ingeschakeld?</li> <li>Is de zekering gesprongen?</li> <li>Is de ON-timer ingesteld? (Pagina 38)</li> </ul>
De airconditioner koelt of verwarmt niet voldoende.	<ul style="list-style-type: none"> <li>Is de temperatuur juist ingesteld? (Pagina 37)</li> <li>Is het filter schoon? (Pagina 39)</li> <li>Wordt de luchtinlaat of luchtuitlaat van de binnen- of buitenunit geblokkeerd?</li> <li>Staat er een raam of deur open?</li> </ul>
De lucht uit de binnenunit ruikt vreemd.	<ul style="list-style-type: none"> <li>Is het filter schoon? (Pagina 39)</li> </ul>
Het display van de afstandsbediening wordt niet getoond of is vaag. De binnenunit reageert niet op het signaal van de afstandsbediening.	<ul style="list-style-type: none"> <li>Zijn de batterijen leeg? (Pagina 35)</li> <li>Zijn de polen (+, -) van de batterijen verwisseld? (Pagina 35)</li> <li>Worden een of meer knoppen op de afstandsbediening van andere elektrische apparaten ingedrukt?</li> </ul>
Als er een spanningsonderbreking optreedt.	<ul style="list-style-type: none"> <li>Start de airconditioner opnieuw?</li> <li>Als de airconditioner in werking was voor de stroomstoring, zal het apparaat opnieuw starten aangezien deze modellen zijn uitgerust met de functie Auto Restart. (Zie Beschrijving van de "FUNCTIE AUTO RESTART" op pagina 36.)</li> </ul>

Stop gebruik van de airconditioner en raadpleeg uw handelaar indien u de bovenstaande punten heeft gecontroleerd maar de airconditioner nog niet juist functioneert.

Zet in de volgende gevallen de airconditioner uit en raadpleeg uw handelaar.

- Wanneer er water uit de binnenunit lekt.
- Wanneer de linkerbedieningsindicator knippert.
- Wanneer de stroomonderbreker regelmatig wordt ingeschakeld.
- De signalen van de afstandsbediening worden mogelijk niet goed ontvangen in een kamer waar neonlampen (invertertype neonverlichting, etc.) worden gebruikt.
- Op plaatsen met slechte ontvangst kan de airconditioner de ontvangst van radio en/of televisie storen. Eventueel kan voor het desbetreffende apparaat een antenneversterker nodig zijn.
- Bij onweer moet u de airconditioning direct uitschakelen en de stekker van het netsnoer uit het stopcontact trekken of de stroomonderbreker uitschakelen. Als u dit niet doet, kunnen de elektrische onderdelen van de airconditioning worden beschadigd.

# OPLOSSEN VAN PROBLEMEN

Probleem	Oplossing (geen defect)
De airconditioner kan bij het weer inschakelen ongeveer 3 minuten niet worden gebruikt.	<ul style="list-style-type: none"> <li>Dit dient ter bescherming van de airconditioner. U moet even wachten.</li> </ul>
Er komt een krakend geluid uit het apparaat.	<ul style="list-style-type: none"> <li>Dit geluid wordt veroorzaakt door het uitzetten/inkrimpen van het voorpaneel of andere onderdelen vanwege temperatuurveranderingen.</li> </ul>
De lucht uit de binnenunit ruikt vreemd.	<ul style="list-style-type: none"> <li>De airconditioner kan geuren opnemen van de muur, het vloerkleed, meubilair, kleding, enzovoort en deze samen met de lucht uitblazen.</li> </ul>
De ventilator stopt tijdens de DROGEN functie.	<ul style="list-style-type: none"> <li>In de werkstand DROGEN, gebruikt het apparaat hetzelfde koelcircuit als in de werkstand KOELEN. De werkstand DROGEN moet korter worden gebruikt om de luchtvochtigheid te verlagen terwijl de kamertemperatuur zo min mogelijk wordt verlaagd. Zodoende houdt de compressor af en toe op met werken en stopt tegelijkertijd de ventilator van het binnenapparaat. Dit voorkomt dat het op de warmtewisselaar gecondenseerde water weer verdampt.</li> </ul>
Ik hoor water stromen.	<ul style="list-style-type: none"> <li>Dit is het geluid van de koelvloeistof in de airconditioner.</li> <li>Dit is het geluid van condens in de warmtewisselaar.</li> <li>Dit is het geluid van het ontwasemen van de warmtewisselaar.</li> </ul>
U hoort een borrelend geluid.	<ul style="list-style-type: none"> <li>U hoort dit geluid wanneer bij het inschakelen van de afzuigkap of de ventilator buitenlucht wordt ingezogen via de aftapslang, waardoor water dat zich in de aftapslang bevindt naar buiten spuit.</li> <li>U hoort dit geluid ook wanneer lucht in de aftapslang wordt geblazen door sterke wind.</li> </ul>
De ruimte wordt niet voldoende gekoeld.	<ul style="list-style-type: none"> <li>Als er in de ruimte een ventilator of een gasfornuis wordt gebruikt, wordt er meer gevergd van het koelapparaat, waardoor het kan gebeuren dat de airconditioning niet genoeg vermogen heeft om de gehele ruimte te koelen.</li> <li>Als de buitentemperatuur te hoog is, kan het gebeuren dat de airconditioning niet genoeg vermogen heeft om de gehele ruimte te koelen.</li> </ul>
Er komt damp uit de luchtuitlaat van de binnenunit.	<ul style="list-style-type: none"> <li>De koele lucht uit de airconditioner zorgt ervoor dat vocht in de lucht binnen in de kamer snel afkoelt en wordt omgezet in damp.</li> </ul>

Probleem	Oplossing (geen defect)
Tijdens de werking verandert de luchtstroomrichting. De richting van de horizontale schoep kan niet worden aangepast met de afstandsbediening.	<ul style="list-style-type: none"> <li>Als de airconditioning in de stand voor KOELEN of DROGEN staat, en de luchtstroom langer dan 1 uur omlaag wordt gericht, zal de richting van de luchtstroom automatisch worden veranderd naar de horizontale stand zodat wordt voorkomen dat condens van de airconditioning druppelt.</li> <li>Indien tijdens verwarmen de temperatuur van de lucht die wordt uitgeblazen te laag is of als het apparaat aan het ontdooien is, zal de horizontale schoep automatisch in de horizontale stand worden gesteld.</li> </ul>
Water lekt uit de buitenunit.	<ul style="list-style-type: none"> <li>Tijdens KOELEN of DROGEN worden leidingen of koppelingen van de leidingen ook afgekoeld. Hierdoor kan er condens ontstaan, die van de leidingen afdruppelt.</li> <li>In de verwarmingsstand zorgt de gebruiksinstelling Ontdooien ervoor dat ijs dat zich heeft afgezet op het buitenunit smelt en naar beneden druppelt.</li> <li>In de verwarmingsstand druppelt water, dat op de warmtewisselaar gecondenseerd is, naar beneden.</li> </ul>
Er komt witte rook uit de buitenunit.	<ul style="list-style-type: none"> <li>Tijdens het verwarmen lijkt de stoom die ontstaat door het ontdooien op witte rook.</li> </ul>
In de werkstand Verwarmen stroomt de lucht niet snel genoeg uit.	<ul style="list-style-type: none"> <li>Wacht tot de airconditioner gereed is om warme lucht uit te blazen.</li> </ul>
De werking wordt gedurende ongeveer 10 minuten gestopt in de werkstand verwarmen.	<ul style="list-style-type: none"> <li>Het buitenunit wordt ontdooid (Werkstand ontdooien). Aangezien dit na 10 minuten is voltooid, dient u te wachten. (Wanneer de buitentemperatuur te laag en de luchtvochtigheid te hoog is, zal er zich ijs vormen.)</li> </ul>
Soms kunt u een sissend geluid horen.	<ul style="list-style-type: none"> <li>Dit is het geluid dat ontstaat wanneer de stroming van de koelvloeistof in de airconditioner wordt gewijzigd.</li> </ul>
De ruimte kan niet voldoende worden verwarmd.	<ul style="list-style-type: none"> <li>Als de buitentemperatuur laag is, dan kan het gebeuren dat de airconditioning niet voldoende verwarmt.</li> </ul>
In een systeem met meerdere eenheden wordt de binnen-eenheid, ook als deze niet in bedrijf is, warm en is het geluid van stromend water hoorbaar.	<ul style="list-style-type: none"> <li>Door de binneneenheid blijft een kleine hoeveelheid koelvloeistof stromen, ook als deze niet in bedrijf is.</li> </ul>
De airconditioner start vanzelf als de netvoeding wordt ingeschakeld, ook al bedient u het apparaat niet met de afstandsbediening.	<ul style="list-style-type: none"> <li>Deze modellen zijn uitgerust met de functie Auto Restart (automatisch opnieuw starten). Wanneer de netvoeding wordt uitgeschakeld en weer wordt ingeschakeld zonder dat de airconditioner wordt uitgeschakeld met de afstandsbediening, start het apparaat automatisch in de stand die was ingesteld met de afstandsbediening voordat de stroomtoevoer werd onderbroken.</li> </ul>



# INSTALLEREN, VERPLAATSEN EN CONTROLEREN

## Installatieplaats

Vermijd installatie van de airconditioner op de volgende plaatsen:

- Waar ontvlambaar gas kan lekken.

### ⚠ VOORZICHTIG:

Installeer de airconditioner niet op plaatsen waar mogelijk ontvlambaar gas lekt.

Gelekt gas rond de airconditioner veroorzaakt mogelijk een ontploffing.

- In de buurt van machineolie.
- In zoute gebieden, bijvoorbeeld aan de kust.
- In de buurt van sulfidegas, bijvoorbeeld bij hete bronnen.
- Waar olie spat of veel vette rook is.
- Waar hoogfrequentie- of draadloze apparatuur aanwezig is.

### ⚠ WAARSCHUWING:

Indien de airconditioner draait maar de ruimte niet koelt of verwarmt (afhankelijk van het model), neem dan contact op met uw dealer aangezien er mogelijk koelstof lekt. Vraag de monteur of er koelstoflekkage is wanneer er reparaties worden uitgevoerd.

De in de airconditioner gebruikte koelstof is veilig. Normaal gesproken treedt er geen koelstoflekkage op. Indien er binnen echter koelgas lekt en dit in aanraking komt met de warmtebron van een ventilatorkachel, straalkachel, fornuis, etc., zullen schadelijke stoffen worden gevormd.

## Elektrische voorzieningen

- Zorg voor een apart, gescheiden spanningscircuit voor de airconditioner.
- Neem de capaciteit van het circuit in acht.

### ⚠ WAARSCHUWING:

- De klant dient de airconditioner niet zelf te installeren.
- Indien de installatie niet juist wordt uitgevoerd, bestaat er kans op brand, een elektrische schok of letsel omdat de het apparaat valt, lekken van water, etc.
- Tap het netsnoer niet af, maak geen tussenverbindingen in het netsnoer of in een verlengsnoer en sluit nooit teveel apparaten aan op hetzelfde stopcontact. Een slecht contact, slechte isolatie, overschrijding van het toelaatbare vermogen, etc. kan brand of een elektrische schok veroorzaken. Raadpleeg uw dealer voor meer informatie. Raadpleeg uw handelaar.

## TECHNISCHE GEGEVENS

Model	Setnaam		MSH-A07YV		MSH-A09YV		MSH-A12YV		MS-A07YV		MS-A09YV		MS-A12YV			
	Binnen		MSC-A07YV		MSC-A09YV		MSC-A12YV		MSC-A07YV		MSC-A09YV		MSC-A12YV			
	Buiten		MUH-A07YV		MUH-A09YV		MUH-A12YV		MU-A07YV		MU-A09YV		MU-A12YV			
Functie			Koelen	Verwarmen	Koelen	Verwarmen	Koelen	Verwarmen	Koelen							
Stroomtoevoer			~ /N, 230V, 50Hz													
Capaciteit			kW		2,3	2,5	2,55	3,05	3,5	3,9	2,3	2,55	3,5			
Invoer			kW		0,715	0,69	0,795	0,84	1,09	1,08	0,715	0,795	1,14			
Gewicht			Binnen		9				10				9			
			Buiten		35				38				34			
Koelstofcapaciteit (R410A)			kg		0,62		1,00		1,00		0,60		0,60		0,75	
IP-Code			Binnen		IP20											
			Buiten		IP24											
Toelaatbare overmatige druk tijdens werking			Inlaatzijde		MPa				1,64				1,64			
			Uitlaatzijde		MPa				4,15				4,15			
Geluidsniveau			Binnen (Hoog/Mid./Laag)		dB(A)		36/31/25	36/31/25	39/32/25	40/33/26	39/33/26	36/31/25		40/33/26		
			Buiten		dB(A)		47				49				45	

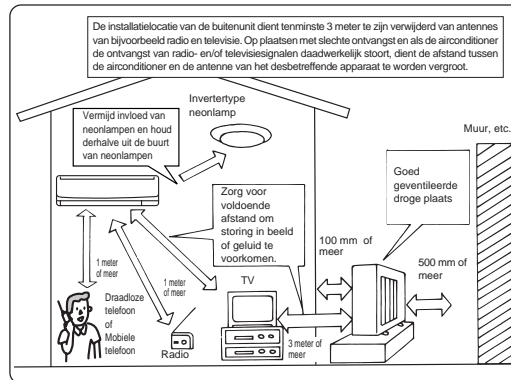

### ⚠ VOORZICHTIG:

- Sluit geen aardedraad op een gasleiding, waterleiding, bliksemafleider of aardedraad van een telefoon aan. Een onjuiste aarding veroorzaakt mogelijk een elektrische schok.
- Installeer, afhankelijk van de installatieplaats, een aardelekschakelaar (bijvoorbeeld bij installatie op een vochtige plaats). Indien er in dit geval geen aardelekschakelaar is geplaatst, kan dit een elektrische schok veroorzaken.

## Inspecteren en onderhoud

- Als u de airconditioner gedurende enkele seizoenen heeft gebruikt, is het mogelijk dat de capaciteit vermindert wegens stof of vuil binnen de airconditioner.
- Afhankelijk van de omstandigheden, wordt er mogelijk een geur opgewekt of condens vanwege stof of vuil niet goed afgetapt.
- Behalve het normale onderhoud bevelen wij aan dat u de airconditioner bij voorkeur door een erkend technicus laat inspecteren en onderhouden. Raadpleeg uw handelaar.

## Let op geluidsoverlast

- Plaats geen voorwerpen rond de luchtuitlaat van de buitenunit. Dit zou namelijk de capaciteit kunnen verlagen of het geluid laten toenemen.
- Raadpleeg uw handelaar indien de airconditioner tijdens gebruik abnormaal veel lawaai maakt.

## Verplaatsen

- Wanneer de airconditioner vanwege renovatie, verhuizing of dergelijke moet worden verplaatst, moet u dit door een erkend installateur laten uitvoeren omdat er namelijk speciale kennis en werkzaamheden voor zijn vereist.

### ⚠ WAARSCHUWING:

Reparatie of het verplaatsen dient niet door de klant zelf te worden uitgevoerd.

Een onjuiste reparatie of verplaatsing resulteert mogelijk in brand, een elektrische schok of letsel, doordat de airconditioner valt, waterlekkage of andere problemen. Raadpleeg uw handelaar.

## Weggoien

Raadpleeg uw handelaar wanneer u dit toestel wilt weggooien.

Raadpleeg uw handelaar indien u verdere vragen heeft.

### OPMERKING:

#### 1. Vermogenscondities

Koelen — Binnen: 27°C DB, 19°C WB  
Buiten: 35°C DB  
Verwarmen — Binnen: 20°C DB  
Buiten: 7°C DB, 6°C WB

#### 2. Gegarandeerd gebruiksbereid

		Binnen	Buiten
Koelen	Hoogste limiet	32°C DB 23°C WB	43°C DB —
	Laagste limiet	21°C DB 15°C WB	21°C DB —
Verwarmen	Hoogste limiet	27°C DB —	24°C DB 18°C WB
	Laagste limiet	20°C DB —	-10°C DB -11°C WB

# ÍNDICE

MEDIDAS DE SEGURIDAD .....	42
NOMBRE DE LAS PARTES .....	43
PREPARACIÓN ANTES DE PONERLO EN FUNCIONAMIENTO .....	44
ACCIONAMIENTO AUTOMÁTICO "I FEEL..." .....	46
ACCIONAMIENTO MANUAL (REFRIGERACIÓN, DESHUMIDIFICACIÓN, CALEFACCIÓN/VENTILACIÓN) .....	47
AJUSTE DE LA VELOCIDAD Y DE LA DIRECCIÓN DEL FLUJO DE AIRE .....	47
FUNCION DE DESCONEXIÓN AUTOMÁTICA (ECONO COOL) .....	48
ACCIONAMIENTO POR EL TEMPORIZADOR (TEMPORIZADOR DE CONEXIÓN/DESCONEXIÓN) .....	48
CUANDO EL ACONDICIONADOR DE AIRE NO SE VAYA A UTILIZAR DURANTE MUCHO TIEMPO .....	48
MANTENIMIENTO .....	48
LIMPIEZA DEL FILTRO DE AIRE DE TANINOS .....	49
SUSTITUCIÓN DEL FILTRO DE LIMPIEZA DEL AIRE .....	49
ANTES DE SOLICITAR EL SERVICIO TECNICO COMPRUEBE DE NUEVO LO SIGUIENTE .....	50
SI CREE QUE SE HA PRODUCIDO UN PROBLEMA .....	50
INSTALACIÓN, CAMBIO DE SITIO Y INSPECCIÓN .....	51
CARACTERÍSTICAS TÉCNICAS .....	51

## MEDIDAS DE SEGURIDAD

- Puesto que este producto tiene piezas rotatorias y piezas que pueden provocar descargas eléctricas, lea atentamente las "Medidas de seguridad" antes de usarlo.
- Tome las precauciones aconsejadas en este manual, ya que son importantes para una utilización segura del producto.

### Indicaciones y sus significados

- ⚠ **ATENCIÓN:** Una manipulación incorrecta podría conllevar con toda probabilidad un peligro grave, por ejemplo, de muerte o de heridas graves.
- ⚠ **CUIDADO:** Una manipulación incorrecta podría conllevar, según las condiciones, un peligro grave.

### Símbolos utilizados en este manual y su significado

- El color de la etiqueta adherida a la unidad está escrito entre paréntesis.

- ⊘ : Asegúrese de no hacerlo.
- ⚠ : Siga las instrucciones estrictamente.
- ⊘ (Negro) : No introduzca nunca los dedos ni objetos, etc.
- ⊘ (Negro) : No se suba a la unidad interior/exterior ni ponga nada encima.
- ⚠ (Amarillo): Cuidado, peligro de descarga eléctrica.
- ⚡ (Azul) : Asegúrese de desconectar el enchufe de alimentación de la toma de corriente.
- ⚡ (Azul) : Asegúrese de desconectar la corriente.

- Después de leer este manual, guárdelo a mano junto con el manual de instalación para poder recurrir a él con facilidad.

Posición de la indicación de advertencia y dispositivo de seguridad

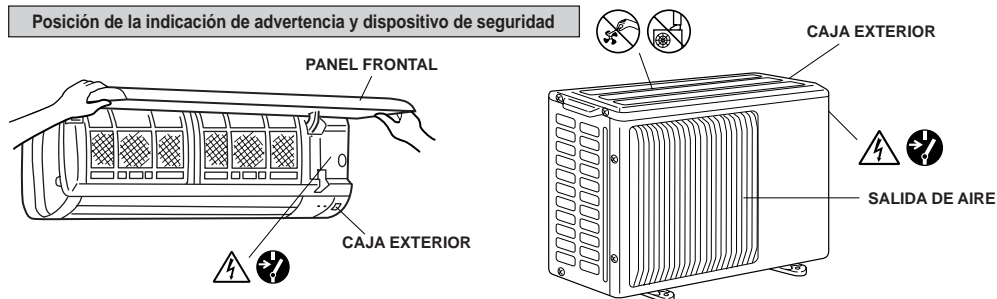

- Este aparato de aire acondicionado NO debe ser utilizado por niños ni por personas inválidas sin el control de una persona adulta.

<b>⚠ ATENCIÓN</b>	
⊘	<p><b>No emplee conexiones intermedias del cable de alimentación ni tampoco un cable de extensión; evite también conectar demasidos aparatos a una sola toma de corriente alterna (CA).</b></p> <ul style="list-style-type: none"> <li>• Un mal contacto, un aislamiento incorrecto, un exceso de la corriente permitida, etc. podrían provocar un incendio o descargas eléctricas.</li> </ul>
	<p><b>No rasgue ni transforme el cable de alimentación.</b></p> <ul style="list-style-type: none"> <li>• No coloque ningún objeto pesado sobre el cable de alimentación ni raspe o transforme dicho cable ya que podría dañarse y generar un incendio o sacudida eléctrica.</li> </ul>
	<p><b>No active/desactive el interruptor ni desconecte/conecte el enchufe de alimentación durante el funcionamiento.</b></p> <ul style="list-style-type: none"> <li>• Esto podría provocar un incendio a causa de las chispas.</li> <li>• Asegúrese de desactivar el interruptor o desenchufar el cable de alimentación inmediatamente después de apagar la unidad interior con el controlador remoto.</li> </ul>
	<p><b>Evite exponer la piel al aire frío durante un periodo de tiempo prolongado.</b></p> <ul style="list-style-type: none"> <li>• Podría ser nocivo para su salud.</li> </ul>
	<p><b>El cliente no debe instalar la unidad.</b></p> <ul style="list-style-type: none"> <li>• Si estas operaciones se realizan incorrectamente, podría producirse un incendio, una descarga eléctrica, podría caerse la unidad y causar heridas, o podría haber escapes de agua, etc. Consulte con su distribuidor.</li> </ul>
⊘ ⊘	<p><b>No introduzca los dedos, palos, etc. en las entradas / salidas de aire.</b></p> <ul style="list-style-type: none"> <li>• Podría hacerse daño, ya que el ventilador gira a alta velocidad.</li> <li>• Los niños pequeños deben estar vigilados por personas adultas para impedir que jueguen con el equipo de aire acondicionado.</li> </ul>
⚡ ⚡	<p><b>Cuando se produzca una anomalía (por ejemplo, olor a quemado), pare el acondicionador de aire y desenchufe el cable de alimentación o desactive el interruptor.</b></p> <ul style="list-style-type: none"> <li>• Si la unidad sigue funcionando en condiciones anómalas podría producirse un incendio u otro tipo de problemas. En tal caso, consúlteselo a su distribuidor.</li> </ul>
	<p><b>El cliente no debe reparar ni cambiar de sitio la unidad.</b></p> <ul style="list-style-type: none"> <li>• Si estas operaciones se realizan incorrectamente, podría producirse un incendio, una descarga eléctrica, podría caerse la unidad y causar heridas, o podría haber escapes de agua, etc. Consulte con su distribuidor.</li> <li>• Si se daña el cable de alimentación, el fabricante o el técnico de mantenimiento debe reemplazar dicho cable para evitar posibles peligros.</li> </ul>

<b>⚠ CUIDADO</b>	
⊘	<p><b>Para quitar el filtro de aire, no toque las partes metálicas de la unidad interior.</b></p> <ul style="list-style-type: none"> <li>• Podría hacerse daño.</li> </ul>
	<p><b>No aplique directamente insecticida u otros productos inflamables a la unidad.</b></p> <ul style="list-style-type: none"> <li>• Podría producirse un incendio o deformarse la caja.</li> </ul>
	<p><b>No deje un animal doméstico ni una planta en un lugar que quede expuesto directamente al flujo de aire.</b></p> <ul style="list-style-type: none"> <li>• Podría ser nocivo para el animal o la planta.</li> </ul>
	<p><b>No instale la unidad en un soporte roto.</b></p> <ul style="list-style-type: none"> <li>• La unidad podría caerse y provocar daños.</li> </ul>
	<p><b>No se pare sobre un banquito inestable para sostener la unidad.</b></p> <ul style="list-style-type: none"> <li>• Si se cae podría hacerse daño.</li> </ul>
	<p><b>No tire del cable de alimentación.</b></p> <ul style="list-style-type: none"> <li>• El núcleo del cable de alimentación puede desconectarse y provocar así un incendio.</li> </ul>
	<p><b>No cargue ni desarme las pilas y no las arroje al fuego.</b></p> <ul style="list-style-type: none"> <li>• Esto puede provocar una fuga, un incendio o una explosión.</li> </ul>
	<p><b>No deje que la unidad funcione durante mucho rato en un ambiente muy húmedo, p. ej., con una puerta o una ventana abiertas.</b></p> <ul style="list-style-type: none"> <li>• En el modo de refrigeración, funcionando en una habitación con mucha humedad (del 80 % o más) durante mucho tiempo, el agua condensada de la unidad podría gotear y mojar o estropear los muebles, etc.</li> </ul>
	<p><b>No utilice la unidad para fines que no sean los indicados.</b></p> <ul style="list-style-type: none"> <li>• No lo utilice para conservar instrumentos de precisión, comida, animales, plantas u objetos de aire. Un uso no indicado podría deteriorar la calidad, etc. del producto.</li> </ul>
	<p><b>No coloque una estufa, etc. donde quede expuesta al flujo de aire directo.</b></p> <ul style="list-style-type: none"> <li>• Esto podría causar una combustión imperfecta.</li> </ul>

## MEDIDAS DE SEGURIDAD

### ⚠ CUIDADO



Quando tenga que limpiar la unidad, apáguela y desenchufe el cable de alimentación o desactive el interruptor.

- Podría hacerse daño, ya que el ventilador gira a alta velocidad.

Si no va a utilizar la unidad durante un periodo de tiempo prolongado, desenchufe el cable de alimentación o desactive el interruptor.

- Si no lo hace, podría acumularse suciedad y producirse un incendio.

Sustituya las dos pilas viejas por otras nuevas de la misma clase.

- La utilización de una pila usada junto con una nueva puede generar calor, provocar una fuga o producir una explosión.

Si el líquido de las pilas entra en contacto con su piel o con su ropa, lave inmediatamente la zona afectada con agua limpia.

- Si el líquido de las pilas penetra en sus ojos, lávelos bien con agua limpia y consulte con su médico inmediatamente.

Quando utilice la unidad junto con una estufa o aparato similar, ventile bien la habitación.

- No utilice la unidad para fines que no sean los indicados.



No manipule los interruptores con las manos mojadas.

- Podría recibir una descarga eléctrica.

No limpie el equipo de aire acondicionado con agua.

- Podría entrarle agua a la unidad y deteriorar el aislamiento. Esto podría provocar una descarga eléctrica.



No se suba a la unidad interior/externa ni ponga nada encima.

- Podría producirse algún daño o lesión si usted o cualquier objeto cayera.

### Para la instalación

### ⚠ ATENCIÓN

- Para instalar el aire acondicionado, consúltelo a su distribuidor.

### ⚠ CUIDADO



No instale la unidad donde pueda haber fugas de gas inflamable.

- Si hay una fuga de gas y éste se acumula cerca de la unidad, podría producirse una explosión.



Haga una toma de tierra.

- No conecte el cable de tierra a una tubería de gas, tubería de agua, pararrayos o cable de tierra de un teléfono. Si la conexión de tierra es defectuosa podría producirse una descarga eléctrica.

Según donde instale el equipo de aire acondicionado (lugar húmedo, etc.), deberá colocar un interruptor de fuga a tierra.

- Si no se coloca cuando sea necesario, podría producirse una descarga eléctrica.

Hay que drenar completamente el agua de condensación.

- Si no se drena del todo, el agua podría gotear desde la unidad y mojar y causar desperfectos en el mobiliario.

## NOMBRE DE LAS PARTES

### Unidad interior

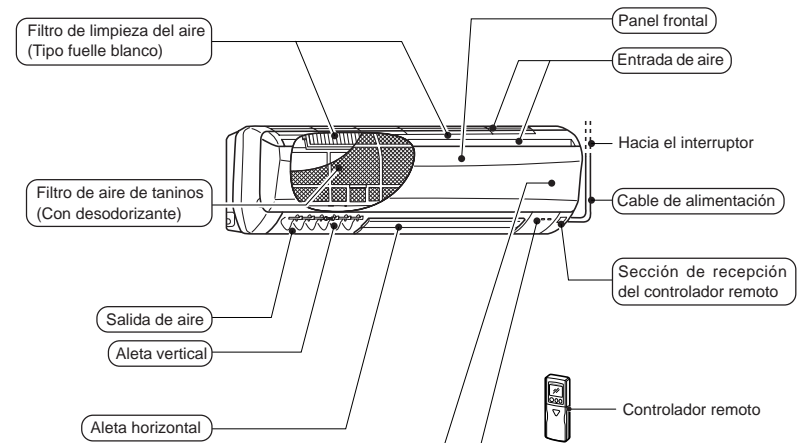

Sección de accionamiento  
(Cuando el panel frontal está abierto)

Sección de pantalla

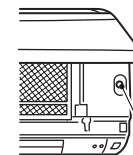

Interruptor de accionamiento de emergencia

Luz de indicación del funcionamiento

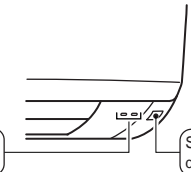

Sección de recepción del controlador remoto

### Unidad exterior

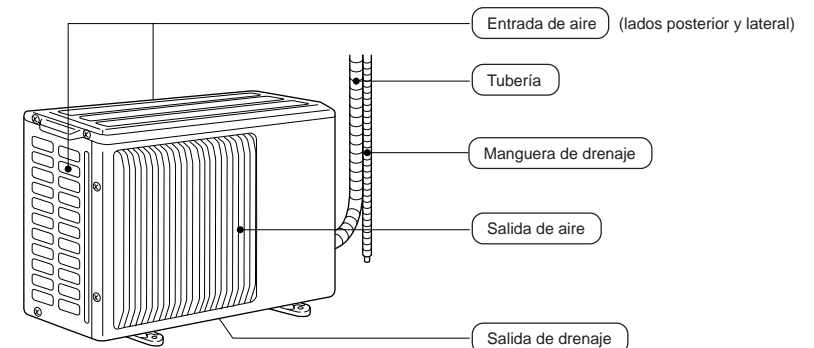

# NOMBRE DE LAS PARTES

## Controlador remoto

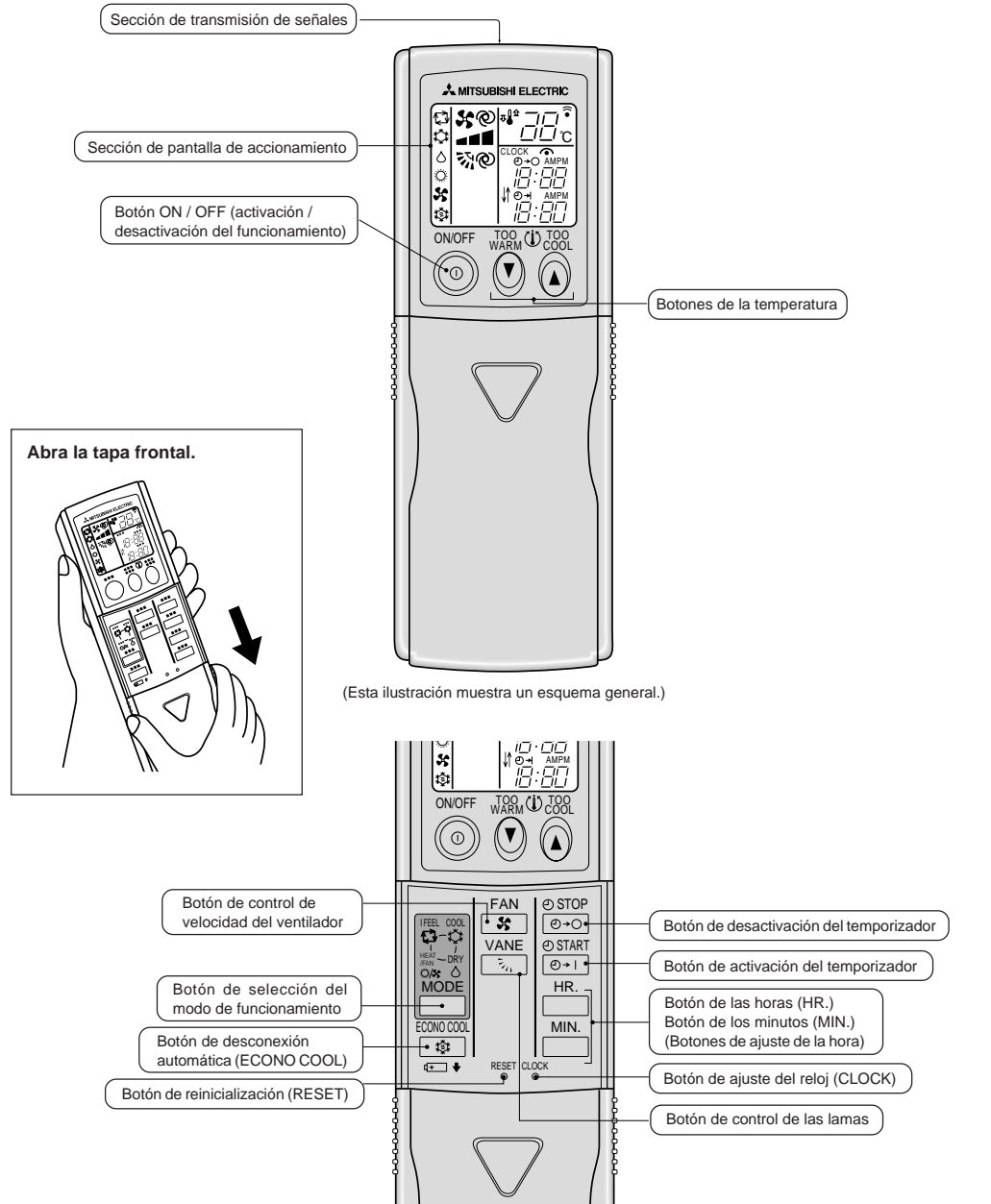

# PREPARACIÓN ANTES DE PONERLO EN FUNCIONAMIENTO

## Función de reinicio automático

Estos modelos están equipados con la función de reinicio automático. Si no desea utilizar esta función, póngase en contacto con el servicio técnico ya que tendrá que modificar los ajustes de la unidad.

### ¿En qué consiste la función de reinicio automático?

Cuando se controla la unidad interior con el controlador remoto a distancia, el modo de funcionamiento, la temperatura seleccionada y la velocidad del ventilador se almacenan en la memoria. En caso de que se produzca un corte en el suministro eléctrico o se apague la unidad mientras esté funcionando, la función de reinicio automático se activará automáticamente en el mismo modo seleccionado con el controlador remoto antes de que se interrumpiese el funcionamiento. (Consulte la página 46 para obtener más información.)

## Unidad interior

Inserte el enchufe de alimentación en la toma de corriente y conecte el interruptor.

### ⚠ ATENCIÓN:

Quite la suciedad del enchufe de alimentación e insértelo firmemente.

Si el enchufe está sucio o no es introducido completamente, podría producirse un incendio o una descarga eléctrica.

## Controlador remoto

### Cómo ajustar el tipo

Este ajuste del controlador remoto tiene que activarse de acuerdo con el tipo de acondicionador de aire (REFRIGERACIÓN y CALEFACCIÓN o SÓLO REFRIGERACIÓN).

Si el ajuste es incorrecto, el acondicionador de aire no funcionará con normalidad. Por consiguiente, compruebe que el ajuste corresponda al tipo de acondicionador de aire que posee. Si no correspondiera, corrija el ajuste tal y como se indica a continuación.

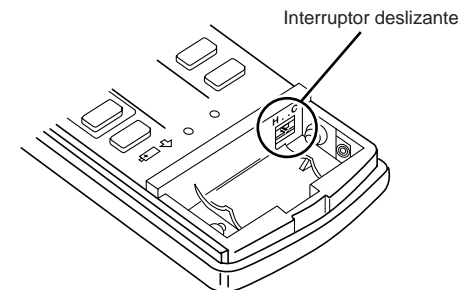

Tipo	REFRIGERACIÓN y CALEFACCIÓN	SÓLO REFRIGERACIÓN
Posición del interruptor deslizable		

# PREPARACIÓN ANTES DE PONERLO EN FUNCIONAMIENTO

## Controlador remoto

### Cómo colocar las pilas y ponerlo en hora

- 1 Extraiga la tapa frontal e inserte las pilas. Luego vuelva a colocar la tapa frontal.

Inserte primero el polo negativo de las pilas. Compruebe que la polaridad de las pilas sea la correcta.

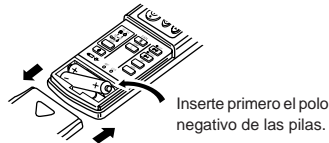

- 2 Pulse el botón de reinicialización RESET.

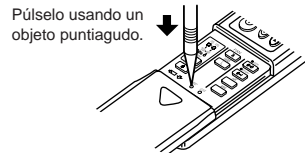

- Si no se pulsa, el controlador remoto no funcionará correctamente.

- 3 Pulse el botón de ajuste del reloj CLOCK set.

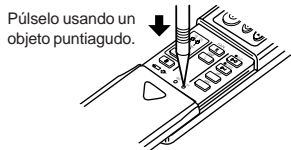

- 4 Pulse los botones  HR. y  MIN. (botones de ajuste de la hora) para poner el reloj en hora.

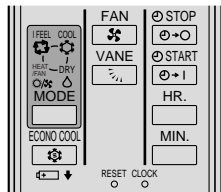

- Cada vez que se pulsa el botón  HR., se aumenta una hora más en la hora de la pantalla y cada vez que se pulsa el botón  MIN., se aumenta un minuto más.

- 5 Pulse el botón de ajuste del reloj CLOCK nuevamente y cierre la tapa frontal.

### Manejo del controlador remoto

- El alcance de la señal es de unos 6 m cuando se dirige el controlador remoto a la parte delantera de la unidad interior.
- Cuando se pulsa un botón, la unidad interior emitirá uno o dos pitidos. Si no se oyen los pitidos, vuelva a pulsar el botón.
- Utilice el controlador remoto con cuidado. Si el controlador remoto se cae, se lanza o se moja, es probable que no funcione.

### Si se instala en una pared, etc.

- Instale el soporte del controlador remoto en una posición desde la cual se pueda oír el sonido de recepción de las señales (pitido) procedentes de la unidad interior, cuando se pulse el botón

### Cómo instalar / retirar el controlador remoto

Instalación: Introduzca el controlador remoto hacia abajo.  
Retirada: Tire de él hacia arriba.

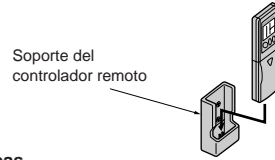

### Pilas secas

#### ■ Cambio de las pilas

Reemplace las pilas por pilas alcalinas nuevas del tipo AAA en los siguientes casos:

- Cuando la unidad interior no responda a la señal del controlador remoto.
- Cuando se oscurezca la pantalla del controlador remoto.
- Cuando al pulsar un botón del controlador remoto aparezcan en la pantalla todas las indicaciones pero desaparezcan inmediatamente.

No utilice pilas de manganeso. El controlador remoto podría funcionar inadecuadamente.

- La vida útil de una pila alcalina es de un año aproximadamente.
- No obstante, una pila cuyo periodo de duración está próximo, es probable que se agote muy pronto. La fecha límite del uso recomendado (mes/año) se indica en la parte inferior de las pilas.

- Para evitar la fuga de líquido, saque todas las pilas cuando no se vaya a utilizar el controlador remoto durante un largo periodo de tiempo.

### ⚠ CUIDADO:

Si el líquido de las pilas entra en contacto con su piel o con su ropa, lave inmediatamente la zona afectada con agua limpia. Si el líquido de las pilas penetra en sus ojos, lávelos bien con agua limpia y consulte con su médico inmediatamente.

- No utilice pilas recargables.
- Sustituya las dos pilas viejas por otras nuevas de la misma clase.
- Deseche las pilas gastadas de la forma correcta.

## Si no se puede utilizar el controlador remoto (accionamiento de emergencia)

Si el controlador remoto está estropeado o se le han agotado las pilas, se puede efectuar un accionamiento de emergencia con el interruptor destinado a este fin.

### Tipo REFRIGERACIÓN y CALEFACCIÓN

- 1 Pulse el interruptor de accionamiento de emergencia.

- Cada vez que pulse el interruptor de accionamiento de emergencia el modo de funcionamiento de la unidad cambiará siguiendo este orden: modo de REFRIGERACIÓN DE EMERGENCIA, modo de CALEFACCIÓN DE EMERGENCIA y modo de PARADA. Cuando se pulsa el interruptor de ACCIONAMIENTO DE EMERGENCIA una vez, la unidad funciona en modo de prueba durante 30 minutos y luego se pasa al MODO DE EMERGENCIA.



- A continuación aparecen los detalles del MODO DE EMERGENCIA. De todos modos, el control de temperatura no funciona durante 30 minutos en el modo de prueba y la unidad se pone en funcionamiento continuo.

Durante la prueba, la velocidad del ventilador es alta y luego, transcurridos 30 minutos, pasa a media.

Modo de funcionamiento	Refrigeración	Calefacción
Temperatura seleccionada	24°C	24°C
Velocidad del ventilador	Media	Media
Aleta horizontal	Automáticas	Automáticas

- El modo de funcionamiento se indica mediante la luz del indicador de funcionamiento de la unidad interior tal y como se indica en las siguientes ilustraciones.

#### Luz de indicación del funcionamiento

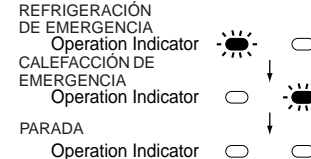

- Para detener el funcionamiento de emergencia pulse el interruptor de ACCIONAMIENTO DE EMERGENCIA una vez (en caso de CALEFACCIÓN DE EMERGENCIA) o dos veces (en caso de REFRIGERACIÓN DE EMERGENCIA).

### Tipo SÓLO REFRIGERACIÓN

- 1 Pulse el interruptor de accionamiento de emergencia.

- Cuando pulse el interruptor de ACCIONAMIENTO DE EMERGENCIA la unidad funcionará en modo de prueba durante 30 minutos primero y luego cambiará a MODO REFRIGERACIÓN DE EMERGENCIA.

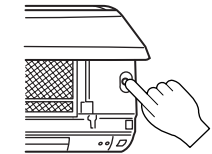

- A continuación aparecen los detalles del MODO REFRIGERACIÓN DE EMERGENCIA. De todos modos, el control de temperatura no funciona durante 30 minutos en el modo de prueba y la unidad se pone en funcionamiento continuo.

Durante la prueba, la velocidad del ventilador es alta y luego, transcurridos 30 minutos, pasa a media.

Modo de funcionamiento	Refrigeración
Temperatura seleccionada	24°C
Velocidad del ventilador	Media
Aleta horizontal	Automáticas

- El modo de funcionamiento se indica mediante la luz del indicador de funcionamiento de la unidad interior tal y como se indica en las siguientes ilustraciones.

#### Luz de indicación del funcionamiento

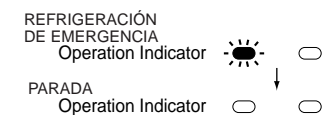

- Para detener el MODO REFRIGERACIÓN DE EMERGENCIA, vuelva a pulsar el interruptor de ACCIONAMIENTO DE EMERGENCIA otra vez.

Cada vez que se pulsa el interruptor, el modo de operación cambia entre MODO REFRIGERACIÓN DE EMERGENCIA y MODO PARADA.

# ACCIONAMIENTO AUTOMÁTICO "I FEEL..."

Con el modo de funcionamiento automático "I FEEL...", se pueden seleccionar automáticamente las condiciones idóneas para la habitación con sólo pulsar un botón.

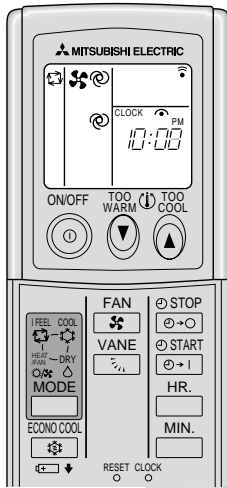

## Para activar dicho accionamiento:

Pulse el botón .

Al seleccionar el modo "I FEEL...", el equipo de aire acondicionado se regula automáticamente a la temperatura óptima.

## Para desactivar dicho accionamiento:

Pulse el botón .

### Si tiene un poco de calor:

Pulse el botón para bajar la temperatura.

Cada vez que pulse el botón la temperatura descenderá aproximadamente 1°C.

### Si tiene un poco de frío:

Pulse el botón para subir la temperatura.

Cada vez que pulse el botón la temperatura aumentará aproximadamente 1°C.

Si "I FEEL..." no está seleccionado en la pantalla, pulse el botón hasta que aparezca señalado.

Cada vez que pulse el botón, el modo de funcionamiento cambiará siguiendo este orden: I FEEL... → (REFRIGERACIÓN) → (DESHUMIDIFICACIÓN) → (CALEFACCIÓN/VENTILACIÓN)

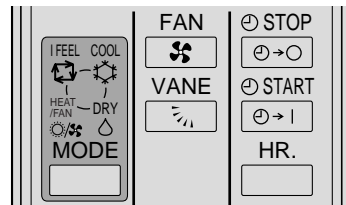

## Descripción de la "FUNCIÓN DE REINICIO AUTOMÁTICO"

- Estos modelos están equipados con la función de reinicio automático. Cuando se enciende la unidad, el acondicionador de aire comienza automáticamente a funcionar en el mismo modo seleccionado con el controlador remoto antes de que se interrumpiese el funcionamiento.
- Si apagó la unidad con el controlador remoto antes de desactivar la alimentación, ésta permanecerá detenida incluso después de encender la unidad.
- Si la unidad se encontraba en el modo de emergencia antes de desactivar la alimentación, al encender la unidad se iniciará el funcionamiento en el mismo modo seleccionado con el controlador remoto antes del funcionamiento de emergencia.
- Si se utiliza la unidad en el modo de funcionamiento "I FEEL..." antes de producirse un corte en el suministro eléctrico, el modo de funcionamiento (COOL, DRY o HEAT) [FRÍO, SECO, o CALOR] no quedará almacenado en la memoria. Cuando se reanude el suministro eléctrico, la unidad decide el modo de funcionamiento de acuerdo con la temperatura inicial de la sala en el momento del reinicio y se pone de nuevo en marcha.

## Descripción del modo de accionamiento automático "I FEEL..."

### Detalles del funcionamiento

Según sea la temperatura de la sala cuando comienza a funcionar el equipo, se seleccionará automáticamente el modo de REFRIGERACIÓN, el de DESHUMIDIFICACIÓN o el de CALEFACCIÓN. No obstante, si se vuelve a poner en marcha en el plazo de las dos horas posteriores a la desactivación de la unidad, ésta se activará en el último modo seleccionado. El modo de funcionamiento no se modifica aunque cambie la temperatura de la habitación. Si el modo de funcionamiento no es el adecuado para las condiciones de la habitación, seleccione el modo apropiado pulsando el botón .

### Detalles del accionamiento automático

	Tipo REFRIGERACIÓN y CALEFACCIÓN		Tipo SÓLO REFRIGERACIÓN	
Temperatura de la habitación al empezar el funcionamiento	Modo de funcionamiento	Temperatura seleccionada (estado inicial)	Modo de funcionamiento	Temperatura seleccionada (estado inicial)
Aprox. 25°C o más	REFRIGERACIÓN	Aprox. 24°C	REFRIGERACIÓN	Aprox. 24°C
Aprox. 25°C - 23°C	DESHUMIDIFICACIÓN	—	DESHUMIDIFICACIÓN	—
Aprox. 23°C o menos	CALEFACCIÓN	Aprox. 26°C	DESHUMIDIFICACIÓN	—

### NOTA:

**REFRIGERACIÓN:** Cuando la temperatura de la habitación sea 2°C superior a la temperatura establecida, es probable que no pueda cambiar la temperatura establecida ya que el aire acondicionado está en funcionamiento para alcanzar la temperatura esperada (establecida). En este caso, espere hasta que la temperatura de la habitación descienda hasta 2°C de la temperatura establecida y después cambie la temperatura establecida.

**CALEFACCIÓN:** Cuando la temperatura de la sala sea 2°C inferior a la temperatura seleccionada, es probable que no pueda cambiar la temperatura establecida ya que el aire acondicionado está en funcionamiento para alcanzar la temperatura esperada (establecida). En este caso, espere hasta que la temperatura de la habitación aumente hasta 2°C de la temperatura establecida y después cambie la temperatura establecida.

### Detalles de pantalla de la unidad interior

El indicador de funcionamiento situado en el lado derecho de la unidad interior muestra el estado de funcionamiento.

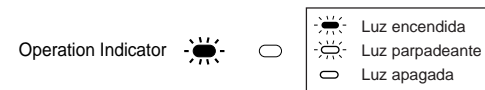

### Luz de indicación del funcionamiento

Indicación	Estado de funcionamiento	Diferencia entre la temperatura seleccionada y la de la habitación
	Indica que el equipo de aire acondicionado está configurado para conseguir la temperatura deseada. Espere hasta entonces.	Unos 2°C o más
	Indica que la temperatura de la habitación se acerca a la temperatura deseada.	Unos 2°C o menos
	(Sólo en la serie MXZ de unidades exteriores.) Por favor, consulte el apartado "Información sobre los equipos de aire acondicionado multisistema". (Página 47)	—

# ACCIONAMIENTO MANUAL (REFRIGERACIÓN, DESHUMIDIFICACIÓN o CALEFACCIÓN/VENTILACIÓN)

# AJUSTE DE LA VELOCIDAD Y DE LA DIRECCIÓN DEL FLUJO DE AIRE

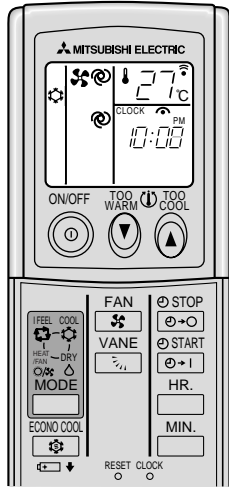

## Para seleccionar los modos REFRIGERACIÓN, DESHUMIDIFICACIÓN o CALEFACCIÓN/VENTILACIÓN

- 1 Pulse el botón .
- 2 Seleccione el modo de operación pulsando el botón .  
Cada vez que se pulsa este botón, el modo de funcionamiento cambiará siguiendo este orden: (I FEEL...) → (REFRIGERACIÓN) → (DESHUMIDIFICACIÓN) → (CALEFACCIÓN/VENTILACIÓN)

### Modo CALEFACCIÓN/VENTILACIÓN

Compruebe a qué tipo pertenece su aparato de aire acondicionado.

Tipo	Modo de funcionamiento
REFRIGERACIÓN y CALEFACCIÓN	CALEFACCIÓN
SÓLO REFRIGERACIÓN	VENTILACIÓN

### Para desactivarlos:

- Pulse el botón .  
Cuando se ponga en marcha la unidad, ésta se activará en el último modo de accionamiento seleccionado la última vez que se utilizó, pulsando el botón .

### Para cambiar la temperatura:

- Para bajar la temperatura pulse el botón . Cada vez que se pulsa el botón la temperatura desciende aproximadamente 1°C.
- Para subir la temperatura pulse el botón . Cada vez que se pulsa el botón la temperatura aumenta aproximadamente 1°C.

### Durante el funcionamiento en modo CALEFACCIÓN

- Si el acondicionador de aire absorbe demasiado calor ambiental es posible que sufra una sobrecarga. En este caso, el microprocesador enviará una señal que hará que se detenga el ventilador de la unidad exterior para proteger así el acondicionador de aire.  
Cuando el ventilador de la unidad exterior se detiene, es probable que se forme escarcha en la unidad exterior, pero este hecho no supone problema alguno.

### Durante el funcionamiento en modo DESHUMIDIFICACIÓN

- La temperatura (selección de temperatura) no puede modificarse.
- En este modo de funcionamiento la temperatura desciende ligeramente.

### Los detalles indicados en la pantalla de la unidad interior se explican en la página 46.

#### NOTA:

Cuando la temperatura ambiental es demasiado alta, puede que la temperatura de la habitación no alcance la temperatura seleccionada ya que la unidad estará funcionando en modo de refrigeración a máxima potencia.

### Información sobre los equipos de aire acondicionado multisistema (Unidad exterior: serie MXZ)

Los equipos de aire acondicionado multisistema (unidad exterior de la serie MXZ) permiten conectar dos o más unidades interiores a una sola unidad exterior. Estas unidades interiores (dos o más) podrán funcionar simultáneamente, dependiendo de la capacidad del equipo.

- Si intenta poner en funcionamiento de manera simultánea dos o más unidades interiores conectadas a una sola unidad exterior, una para la refrigeración y otra para la calefacción, el equipo selecciona el modo de funcionamiento de la unidad interior que ha de funcionar en primer término. Las demás unidades interiores que tendrán que ponerse en funcionamiento posteriormente no pueden activarse, indicando un estado de funcionamiento (consulte la tabla referente a la luz de indicación del funcionamiento de la página 46).  
En este caso, seleccione el mismo modo de funcionamiento en todas las unidades interiores.
- Si la unidad interior empieza a funcionar al mismo tiempo que la unidad exterior está eliminando la escarcha, tardará unos minutos (10 minutos como máximo) en generar aire caliente.
- En el modo de calefacción, es probable que la unidad interior que no está en funcionamiento se caliente o se oiga el ruido del refrigerante, pero esto no supone ninguna anomalía. Lo que sucede es que el refrigerante circula continuamente dentro de la unidad interior aunque ésta no esté en funcionamiento.

### Descripción de la “FUNCIÓN DE REINICIO AUTOMÁTICO”

Véase la página 46.

La velocidad y la dirección del flujo de aire pueden configurarse según se desee.

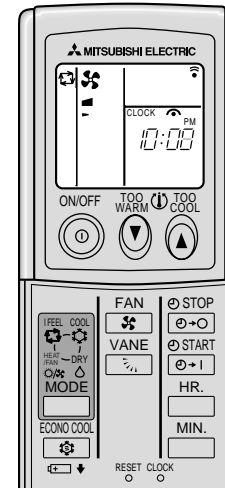

### Para cambiar la velocidad del flujo de aire pulse el botón .

Cada vez que pulse el botón, la velocidad del ventilador cambiará siguiendo este orden: (Baja) → (Media) → (Alta) → (AUTOMÁTICA)

- Utilice la muesca (Alta) para enfriar/calentar más la sala.
- Si el ruido del equipo de aire acondicionado no le deja dormir, utilice la muesca (Baja).

### Para cambiar la dirección vertical del flujo de aire, pulse el botón .

Cada vez que pulse el botón, el ángulo de la aleta horizontal cambiará siguiendo este orden: (1) → (2) → (3) → (4) → (5) → (ÁNGULO DE GIRO) → (AUTOMÁTICA)

### FUNCIÓN DE GIRO

Utilice la función de giro para que el flujo de aire llegue a todos los rincones de la habitación.

### Amplitud recomendada de la aleta horizontal

Utilice normalmente la posición (AUTOMÁTICA). Utilice las posiciones (1) o (2) en los modos REFRIGERACIÓN o DESHUMIDIFICACIÓN y utilice las posiciones (3) a (5) en el modo CALEFACCIÓN cuando ajuste la temperatura a su gusto.

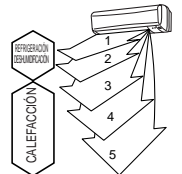

#### NOTA:

- En el modo de refrigeración, cuando el acondicionador de aire está funcionando con el ajuste de la aleta horizontal en la posición (4) o (5) durante una hora, la dirección del FLUJO DE AIRE se ajusta automáticamente en la posición horizontal para evitar que gotee el agua condensada.
- Para ajustar la dirección vertical del flujo de aire, sírvase del controlador remoto. Si la aleta horizontal se mueve de forma manual, pueden producirse problemas.
- En el modo de calefacción, si la temperatura del flujo de aire es demasiado baja o se está eliminando la escarcha, la posición de la aleta horizontal se establece en (1).

### Cómo ajustar automáticamente la dirección del flujo de aire

Cuando se selecciona el modo AUTOMÁTICO con el botón , la posición de la aleta horizontal se ajusta automáticamente según el modo de funcionamiento, para que la unidad funcione de forma eficaz.

#### (1) CALEFACCIÓN

- Cuando la temperatura de la corriente de aire es demasiado baja, el aire es expulsado horizontalmente.
- Cuando la temperatura de la corriente de aire aumenta, el aire es expulsado hacia abajo.

#### (2) REFRIGERACIÓN, DESHUMIDIFICACIÓN

El aire es expulsado horizontalmente.

#### (3) VENTILACIÓN

El aire es expulsado hacia abajo.

### Para cambiar la dirección horizontal del flujo de aire, mueva las aletas verticales manualmente.

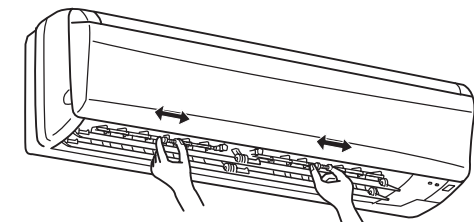

Ajuste la aleta antes de poner en marcha el equipo, ya que la aleta horizontal se mueve de forma automática y podría pillarse los dedos.

## FUNCION DE DESCONEXIÓN AUTOMÁTICA (ECONO COOL)

Utilice esta función cuando desee sentirse cómodo en el modo de refrigeración, además de ahorrar energía.



Lleve a cabo los siguientes pasos mientras la unidad funciona en el modo de refrigeración manual.

1 Pulse el botón .

Cuando seleccione la función de desconexión automática (ECONO COOL) en el modo de refrigeración, el equipo de aire acondicionado activa la función de giro en varios ciclos de acuerdo con la temperatura del aire acondicionado. La temperatura establecida asciende automáticamente 2°C por encima de la temperatura existente en el modo de refrigeración.

Para desactivar la función de desconexión automática (ECONO COOL):

1 Vuelva a pulsar el botón .

- Cuando se pulsa el botón o se cambia el modo de funcionamiento durante la activación de la desconexión automática (ECONO COOL), ésta última se desactivará.
- El equipo dispone del botón , el botón o y del temporizador de conexión y desconexión (que se explica a continuación).

¿En qué consiste la función de “desconexión automática (ECONO COOL)”?

Si la dirección del aire cambia cada cierto tiempo (vaivén del aire), el ambiente se refresca más que si la dirección se mantiene siempre fija. Así pues, aunque la temperatura establecida aumente automáticamente en 2°C, puede utilizar esta función cuando el aparato esté en modo de refrigeración y así sentirse cómodo y ahorrar energía.

## ACCIONAMIENTO POR EL TEMPORIZADOR (TEMPORIZADOR DE CONEXIÓN/DESCONEXIÓN)

Resulta muy cómodo configurar el temporizador para la hora de irse a dormir, de llegar a casa o de levantarse.

Cómo configurar el temporizador de conexión

1 Pulse el botón durante el funcionamiento del equipo.

Cada vez que se pulsa el botón, el modo del temporizador de conexión se activa y se desactiva de forma alternada.

2 Seleccione la hora del temporizador con los botones y .

Cada vez que se pulsa el botón , se aumenta una hora más en la hora de la pantalla y cada vez que se pulsa el botón , se aumenta un minuto más.

Para desactivar el temporizador de conexión:

1 Pulse el botón .

Cómo programar el funcionamiento del temporizador

Los temporizadores de conexión y de desconexión pueden utilizarse de forma combinada. El primer temporizador en activarse será el que esté configurado a la hora más próxima (la marca “M” muestra el orden en el que se activarán los temporizadores).

- Si no se pone en hora el reloj, no se puede activar el temporizador.

NOTA:

Si el suministro principal está desactivado o se produce un fallo en la alimentación mientras está activo el temporizador de inicio/parada automático, se cancelarán los ajustes del temporizador. Como estos modelos están equipados con una función de reinicio automático, el acondicionador de aire comenzará a funcionar en el momento en que se restablezca la energía.

## CUANDO EL ACONDICIONADOR DE AIRE NO SE VAYA A UTILIZAR DURANTE MUCHO TIEMPO

Si no va a utilizar el equipo durante un periodo de tiempo prolongado:

1 Ponga en marcha el equipo en el modo de ventilación durante 3 o 4 horas para deshumidificar el interior del aparato.

Tipo REFRIGERACIÓN y CALEFACCIÓN:

- Para activar la función de ventilación, seleccione con el controlador remoto la temperatura más alta en el modo de funcionamiento de refrigeración manual. (Véase la página 47.)

Tipo SÓLO REFRIGERACIÓN:

- Seleccione el modo VENTILACIÓN. (Véase la página 47.)

2 Desactive el interruptor y desenchufe el cable de alimentación.



⚠ CUIDADO:

Desconecte el interruptor o desenchufe el cable de alimentación cuando no vaya a utilizar el equipo durante un periodo de tiempo prolongado. Podría acumularse suciedad y producirse un incendio.

3 Quite las pilas del controlador remoto.

⚠ CUIDADO:

Para evitar la fuga de líquido, saque todas las pilas cuando no se vaya a utilizar el controlador remoto durante un largo periodo de tiempo.

## MANTENIMIENTO

Antes de realizar las tareas de mantenimiento

1 Desconecte el interruptor y desenchufe el cable de alimentación.



⚠ CUIDADO:

Cuando haya que limpiar la unidad, apáguela y desenchufe el cable de alimentación o desactive el interruptor, ya que el ventilador gira a gran velocidad y podría hacerse daño.

Cuando se vaya a volver a utilizar el equipo de aire acondicionado:

1 Limpie el filtro de aire e instálelo en la unidad interior.

(Encontrará las instrucciones de limpieza en la página 49.)

2 Compruebe que no haya ningún obstáculo obstruyendo las entradas y salidas de aire de las unidades interior/exterior.

3 Compruebe que el cable de tierra esté conectado correctamente.

⚠ CUIDADO:

Haga una toma de tierra.

No conecte el cable de tierra a una tubería de gas, tubería de agua, pararrayos o cable de tierra de un teléfono. Si la conexión de tierra es defectuosa podría producirse una descarga eléctrica.

Cómo limpiar la unidad interior

1 Limpie la unidad con un paño suave y seco.

- Si el aparato está muy sucio, limpie la unidad con un paño mojado en una solución de detergente suave disuelto en agua templada.
- No utilice gasolina, bencina, polvo de pulimentación, ni insecticida, ya que estos productos pueden deteriorar la unidad.



# LIMPIEZA DEL FILTRO DE AIRE DE TANINOS

## Limpienza del filtro de aire de taninos (una vez cada 2 semanas aproximadamente)

1 Retire el filtro de aire de taninos.

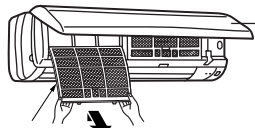

Filtro de aire de taninos Retírelo.

Abra el panel frontal y retire / vuelva a colocar el filtro de aire.

### ⚠ CUIDADO:

Para retirar el filtro de aire de taninos, no toque las partes metálicas de la unidad interior. Podría hacerse daño.

2 Limpie la suciedad del filtro de aire de taninos con un aspirador o lavándolo con agua.

- Si está muy sucio, lave el filtro en una solución de detergente suave disuelto en agua templada.
- Si utiliza agua caliente (a 50°C o más), el filtro puede llegar a deformarse.

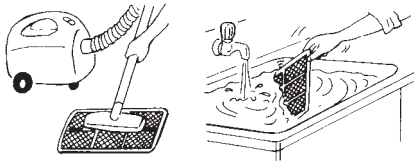

3 Después de lavar el filtro de aire de taninos con agua, preferiblemente templada, déjelo secar completamente a la sombra.

- No exponga el filtro de aire de taninos a la luz solar directa ni al calor de una llama mientras se seca.

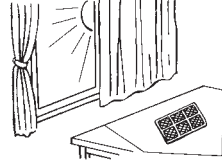

4 Coloque el filtro de aire de taninos.

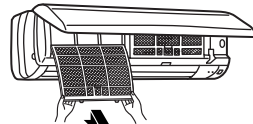

Colóquelo.

# SUSTITUCIÓN DEL FILTRO DE LIMPIEZA DEL AIRE

Cuando haya disminuido la capacidad de filtración a causa de la suciedad, etc., deberá sustituir el filtro de limpieza del aire.

## Cómo sustituir el filtro de limpieza del aire (una vez cada cuatro meses)

1 Retire el filtro de aire de taninos.

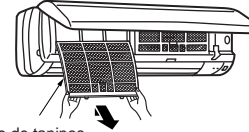

Filtro de aire de taninos

3 Coloque un nuevo filtro de limpieza del aire.



2 Retire el filtro de limpieza del aire (Tipo fuelle blanco).



Filtro de limpieza del aire

4 Coloque el filtro de aire de taninos y cierre bien el panel frontal.

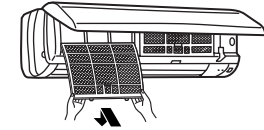

### Filtro de limpieza del aire

- Si el filtro de limpieza del aire está obstruido, disminuirá la capacidad de la unidad o se producirá condensación en la salida de aire.
- El filtro de limpieza del aire es desechable. El periodo de duración normal de un filtro es aproximadamente de cuatro meses. Sin embargo, si se vuelve de color marrón oscuro, cámbielo inmediatamente.

Piezas opcionales Podrá adquirir las piezas opcionales en su distribuidor.

Nombre de la pieza	FILTRO DE LIMPIEZA DEL AIRE
Número de pieza	MAC-1300FT

### ¿Qué es el "filtro de aire de taninos"?

Es un filtro impregnado con taninos naturales extraídos de la planta del té. El filtro de aire de taninos desodoriza los gases malolientes y nocivos, como el formol, el amoníaco o el acetaldehído. Además, frena la actividad de los virus que se adhieren al filtro.

## ANTES DE SOLICITAR EL SERVICIO TÉCNICO COMPRUEBE DE NUEVO LO SIGUIENTE

Pregunta	Puntos de comprobación o Remedios
<b>El equipo de aire acondicionado no funciona.</b>	<ul style="list-style-type: none"> <li>¿Está activado el interruptor?</li> <li>¿Está fundido el fusible?</li> <li>¿Está configurado el temporizador de conexión? (Página 48)</li> </ul>
<b>El equipo no refrigera ni calefacciona de forma óptima.</b>	<ul style="list-style-type: none"> <li>¿Es correcta la selección de la temperatura? (Página 47)</li> <li>¿Está limpio el filtro? (Página 49)</li> <li>¿Hay algún obstáculo que bloquee la entrada o salida de aire de las unidades interior o exterior?</li> <li>¿Se ha abierto una ventana o puerta?</li> </ul>
<b>El aire de la unidad interior tiene un olor raro.</b>	<ul style="list-style-type: none"> <li>¿Está limpio el filtro? (Página 49)</li> </ul>
<b>La pantalla del controlador remoto no aparece o se oscurece. La unidad interior no responde a la señal del controlador remoto.</b>	<ul style="list-style-type: none"> <li>¿Están agotadas las pilas? (Página 45)</li> <li>¿Es correcta la polaridad (+, -) de las pilas? (Página 45)</li> <li>¿Se ha pulsado algún botón del controlador remoto de otros aparatos eléctricos?</li> </ul>
<b>Si se produce un corte del suministro.</b>	<ul style="list-style-type: none"> <li>¿El acondicionador de aire comienza su funcionamiento nuevamente? Si el acondicionador de aire estaba en funcionamiento antes de producirse el corte del suministro y como estos modelos están equipados con una función de reinicio automático, el acondicionador de aire deberá comenzar a funcionar nuevamente. (Consulte Descripción de la "FUNCIÓN DE REINICIO AUTOMÁTICO" de la página 46).</li> </ul>

Si después de comprobar estas cuestiones el equipo de aire acondicionado sigue sin funcionar bien, póngase en contacto con su distribuidor.

En los casos siguientes pare el equipo y póngase en contacto con su distribuidor:

- Cuando hay una fuga de agua en la unidad interior.
- Cuando la luz de indicación del funcionamiento izquierda parpadea.
- Cuando el interruptor se desconecta con frecuencia.
- Es posible que la señal del controlador remoto no se reciba en habitaciones en las que se utilicen fluorescentes de accionamiento electrónico (de tipo inversor, etc.).
- En las zonas con mala recepción, el funcionamiento del acondicionador de aire puede provocar interferencias en los aparatos de radio o televisión. Puede ser necesario conectar el receptor afectado a un amplificador.
- Cuando se oigan truenos, apague el equipo y desenchufe el cable de alimentación o desconecte el interruptor, ya que podría estropearse la instalación.

## SI CREE QUE SE HA PRODUCIDO UN PROBLEMA

Pregunta	Respuesta (no se trata de ninguna avería)
<b>Cuando se vuelve a poner en marcha, el equipo de aire acondicionado tarda unos tres minutos en funcionar.</b>	<ul style="list-style-type: none"> <li>• Se trata de una instrucción del microprocesador para proteger el equipo. Espere.</li> </ul>
<b>Se oye un ruido de rotura.</b>	<ul style="list-style-type: none"> <li>• Se trata de un sonido provocado por la dilatación / contracción del panel frontal, etc. a causa de los cambios de temperatura.</li> </ul>
<b>El aire de la unidad interior tiene un olor raro.</b>	<ul style="list-style-type: none"> <li>• El acondicionador de aire puede absorber el olor adherido a las paredes, alfombras, muebles, prendas, etc. y expulsarlo junto con el aire.</li> </ul>
<b>En el modo de deshumidificación el ventilador se para.</b>	<ul style="list-style-type: none"> <li>• El equipo utiliza el mismo circuito de refrigerante tanto en modo de deshumidificación como en modo de refrigeración. Se debe reducir el tiempo de funcionamiento en modo de deshumidificación para que la humedad descienda sin que la temperatura de la sala baje excesivamente. Por ello, a veces se detienen a la vez el compresor y el ventilador interior. Es el modo de evitar que el agua condensada en el intercambiador térmico vuelva a evaporarse.</li> </ul>
<b>Se oye correr agua.</b>	<ul style="list-style-type: none"> <li>• Se trata del ruido que hace el refrigerante al circular en el interior del equipo.</li> <li>• Se trata del ruido que hace el agua condensada al fluir por el intercambiador de calor.</li> <li>• Se trata del ruido que hace el intercambiador de calor cuando descongela.</li> </ul>
<b>Se oye un ruido burbujeante.</b>	<ul style="list-style-type: none"> <li>• Este ruido se oye cuando, al encenderse la campana o el ventilador, la manguera de drenaje absorbe aire del exterior y el agua que fluye por la manguera sale expulsada. Este ruido también se oye cuando hace mucho viento y entra aire en la manguera de drenaje.</li> </ul>
<b>La habitación no se refrigera lo suficiente.</b>	<ul style="list-style-type: none"> <li>• Cuando se utiliza un ventilador de aire o una cocina de gas en la habitación, aumenta la carga de refrigeración con lo cual el efecto de refrigeración resulta insuficiente.</li> <li>• Cuando la temperatura de aire exterior es alta, el efecto de refrigeración puede resultar insuficiente.</li> </ul>
<b>El vapor se descarga a través de la salida de aire de la unidad interior.</b>	<ul style="list-style-type: none"> <li>• El aire refrigerado del acondicionador de aire enfría rápidamente la humedad del interior de la habitación y la convierte en vapor.</li> </ul>

Pregunta	Respuesta (no se trata de ninguna avería)
<b>La dirección del flujo de aire cambia en pleno funcionamiento. La dirección de la aleta horizontal no puede ajustarse con el controlador remoto.</b>	<ul style="list-style-type: none"> <li>• En el modo de refrigeración o deshumidificación, cuando el aire lleva 1 hora fluyendo hacia abajo, la unidad cambia automáticamente la dirección del aire a horizontal para evitar que se derrame el agua condensada.</li> <li>• En el modo de calefacción, si la temperatura de la corriente de aire es demasiado baja o se está eliminando la escarcha, la aleta horizontal se ajusta automáticamente en la posición horizontal.</li> </ul>
<b>En la unidad exterior hay una fuga de agua.</b>	<ul style="list-style-type: none"> <li>• Durante la refrigeración o deshumidificación, el enfriamiento de los tubos y de las conexiones de los tubos hace que se condense el agua.</li> <li>• En el modo de calefacción, la función de desescarchado derrite el hielo adherido a la unidad exterior y el agua empieza a gotear.</li> <li>• En el modo de calefacción, el agua se condensa en el intercambiador térmico y empieza a gotear.</li> </ul>
<b>El humo blanco se descarga de la unidad exterior.</b>	<ul style="list-style-type: none"> <li>• En el modo de calefacción, el vapor que se genera debido al funcionamiento de desescarchado tiene el aspecto de humo blanco.</li> </ul>
<b>Durante el funcionamiento en modo calefacción el aire no circula rápidamente.</b>	<ul style="list-style-type: none"> <li>• Espere unos instantes. El acondicionador de aire se prepara para poder producir aire caliente.</li> </ul>
<b>El funcionamiento se detiene durante unos 10 minutos en modo calefacción.</b>	<ul style="list-style-type: none"> <li>• Se está eliminando la escarcha de la unidad exterior (funcionamiento de desescarchado). Espere hasta que acabe el proceso, que dura unos 10 minutos. (La escarcha se forma cuando la temperatura exterior es demasiado baja y la humedad demasiado alta.)</li> </ul>
<b>A veces se oye un silbido.</b>	<ul style="list-style-type: none"> <li>• Se trata del ruido que hace el refrigerante al cambiar la dirección de la circulación en el interior del equipo.</li> </ul>
<b>La habitación no se calienta lo suficiente.</b>	<ul style="list-style-type: none"> <li>• Cuando la temperatura de aire exterior es baja, el efecto de calentamiento puede resultar insuficiente.</li> </ul>
<b>En un sistema con múltiples unidades, la unidad interior que no está en funcionamiento se calienta y emite un sonido parecido al agua que corre.</b>	<ul style="list-style-type: none"> <li>• En la unidad interior continua circulando una pequeña cantidad de líquido refrigerante aunque esta unidad no esté en funcionamiento.</li> </ul>
<b>El acondicionador de aire comienza a funcionar únicamente al activar la alimentación, aunque no se maneje la unidad mediante el controlador remoto.</b>	<ul style="list-style-type: none"> <li>• Estos modelos están equipados con la función de reinicio automático. Cuando se apaga la unidad sin detener el acondicionador de aire mediante el controlador remoto y se vuelve a encender, el funcionamiento del acondicionador de aire se iniciará automáticamente en el mismo modo seleccionado con el controlador remoto justo antes de que se interrumpiese el funcionamiento.</li> </ul>



# INDICE

NORME DI SICUREZZA .....	52
NOMI DELLE VARIE PARTI .....	53
PREPARATIVI PER L'USO .....	54
FUNZIONAMENTO AUTOMATICO (MODO "I FEEL...") .....	56
FUNZIONAMENTO MANUALE (RAFFREDDAMENTO, DEUMIDIFICAZIONE E RISCALDAMENTO/VENTILAZIONE) .....	57
REGOLAZIONE VELOCITÀ VENTOLA E DIREZIONE ARIA .....	57
FUNZIONE ECONO COOL (REFRIGERAMENTO ECONOMICO) .....	58
FUNZIONAMENTO VIA TIMER (TIMER ON/OFF) .....	58
SE IL CLIMATIZZATORE NON VERRÀ USATO PER MOLTO TEMPO .....	58
MANUTENZIONE .....	58
PULIZIA DEL FILTRO DELL'ARIA ALLA CATECHINA .....	59
SOSTITUZIONE DEL FILTRO DI PULIZIA DELL'ARIA .....	59
PRIMA DI RICHIEDERE ASSISTENZA TECNICA .....	60
IN CASO DI PROBLEMI... .....	60
INSTALLAZIONE, TRASFERIMENTO E ISPEZIONE .....	61
DATI TECNICI .....	61

## NORME DI SICUREZZA

- Dato che il prodotto contiene parti in movimento e parti attraversate da tensione di livello pericoloso, leggere attentamente le seguenti "Norme di sicurezza" prima dell'uso.
- Le seguenti norme sono importanti per la vostra sicurezza ed è quindi imperativo seguirle.

### Simboli precauzionali ed i loro significati

- ⚠ **AVVERTENZA:** L'uso scorretto può facilmente causare lesioni gravi o morte.
- ⚠ **CAUTELA:** L'uso scorretto può causare lesioni gravi in determinate circostanze.

### Significati dei simboli usati in questo manuale

- Il colore dell'etichetta attaccata all'unità è scritto tra parentesi.

- ⊘ : Da non fare.
- ⚠ : Seguire le istruzioni.
- ⊘ (Nero) : Non inserire le dita o oggetti appuntiti.
- ⊘ (Nero) : Non salire sull'unità interna o esterna e non caricarvi sopra alcun oggetto.
- ⚠ (Giallo) : Pericolo di scosse elettriche. Fare attenzione.
- ⚡ (Blu) : Ricordarsi di scollegare la spina d'alimentazione dalla presa di corrente.
- ⚡ (Blu) : Ricordarsi di togliere la corrente.

- Letto questo manuale, conservarlo a portata di mano insieme al manuale di installazione così da poterlo consultare nuovamente in caso di necessità.

### Posizione simboli precauzionali e dispositivi di sicurezza



- Il climatizzatore NON può essere usato da bambini o persone inferme senza la sorveglianza appropriata.

<b>⚠ AVVERTENZA</b>	
⊘	<p><b>Non utilizzare collegamenti interni del cavo di alimentazione, ecc., o una prolunga e non collegare molti apparecchi ad una sola presa di CA.</b></p> <ul style="list-style-type: none"> <li>• Un contatto debole, un isolamento inefficace, il superamento dell'ampereaggio consentito ecc., possono causare incendi o folgorazioni.</li> </ul>
	<p><b>Non scorticare o effettuare un intervento sul cavo di alimentazione.</b></p> <ul style="list-style-type: none"> <li>• Non posare oggetti pesanti sul cavo di alimentazione, né scorticare o effettuare un intervento sullo stesso. Il cavo potrebbe infatti danneggiarsi, con un conseguente rischio di incendio o scosse elettriche.</li> </ul>
	<p><b>Non disattivare/attivare l'interruttore di circuito o scollegare/collegare la spina d'alimentazione durante il funzionamento.</b></p> <ul style="list-style-type: none"> <li>• Ciò potrebbe causare un incendio dovuto a scintille, ecc.</li> <li>• Accertarsi assolutamente di spegnere l'interruttore o staccare la spina d'alimentazione dopo aver disattivato la unità interna mediante il telecomando.</li> </ul>
	<p><b>Non esporre la pelle all'aria fresca per molto tempo.</b></p> <ul style="list-style-type: none"> <li>• Ciò può danneggiare la vostra salute.</li> </ul>
	<p><b>L'installazione non va effettuata dal cliente.</b></p> <ul style="list-style-type: none"> <li>• Se effettuato scorrettamente può causare incendi, folgorazioni, lesioni causate dalla precipitazione dell'unità, perdite d'acqua, ecc. Rivolgersi al proprio rivenditore.</li> </ul>
⊘ ⊘	<p><b>Non inserire le dita, oggetti appuntiti ecc. nella presa/uscita d'aria del climatizzatore.</b></p> <ul style="list-style-type: none"> <li>• La ventola gira ad alta velocità e può causare lesioni.</li> <li>• È opportuno sorvegliare i bambini piccoli affinché non giochino con il climatizzatore.</li> </ul>
⚡ ⚡	<p><b>Se si presenta un'anomalia (odore di bruciato, ecc.), spegnere il condizionatore d'aria e scollegare la spina d'alimentazione oppure disattivare l'interruttore di circuito.</b></p> <ul style="list-style-type: none"> <li>• Se l'unità viene continuamente usata in condizioni anomale può causare incendi o altri danni. In tal caso rivolgersi al proprio rivenditore.</li> </ul>
	<p><b>Riparazioni o trasferimenti del climatizzatore non vanno effettuate dal cliente.</b></p> <ul style="list-style-type: none"> <li>• Se effettuati scorrettamente possono causare incendi, folgorazioni, lesioni causate dalla precipitazione dell'unità, perdite d'acqua, ecc. Rivolgersi al proprio rivenditore.</li> <li>• Se la spina d'alimentazione è danneggiata, è necessario farla sostituire dal fabbricante o da un agente del servizio tecnico per evitare qualsiasi rischio.</li> </ul>

<b>⚠ CAUTELA</b>	
⊘	<p><b>Nel rimuovere il filtro dell'aria, non toccare le parti in metallo dell'unità interna.</b></p> <ul style="list-style-type: none"> <li>• Ciò può causare lesioni.</li> </ul>
	<p><b>Non esporre il climatizzatore ad insetticidi o spray infiammabili.</b></p> <ul style="list-style-type: none"> <li>• Ciò può causare un incendio o deformare le finiture del climatizzatore stesso.</li> </ul>
	<p><b>Non esporre animali domestici o piante al flusso diretto dell'aria.</b></p> <ul style="list-style-type: none"> <li>• Ciò può nuocere la salute dell'animale domestico o danneggiare la pianta.</li> </ul>
	<p><b>Non collocare l'unità su un supporto instabile.</b></p> <ul style="list-style-type: none"> <li>• Essa potrebbe cadere e causare incidenti.</li> </ul>
	<p><b>Nell'eseguire la manutenzione, non salire su un tavolo in posizione instabile.</b></p> <ul style="list-style-type: none"> <li>• Se cade giù, rischia di ferirsi.</li> </ul>
	<p><b>Non tirare il cavo di alimentazione.</b></p> <ul style="list-style-type: none"> <li>• Il filo centrale del cavo di alimentazione potrebbe infatti scollegarsi e causare un incendio.</li> </ul>
	<p><b>Evitare di caricare o smontare le batterie e non gettarle nel fuoco.</b></p> <ul style="list-style-type: none"> <li>• Ciò può provocare una perdita di liquido, un incendio o un'esplosione.</li> </ul>
	<p><b>Non usare il climatizzatore per molto tempo in condizioni di alta umidità, ad esempio lasciando una porta o finestra aperta.</b></p> <ul style="list-style-type: none"> <li>• Nel modo di refrigeramento, se il climatizzatore viene usato in una stanza molto umida (80% di u.r. o più), l'acqua che si condensa in esso può cadere per terra e bagnare mobili o tappeti.</li> </ul>
	<p><b>Non usare il climatizzatore per altri scopi.</b></p> <ul style="list-style-type: none"> <li>• Non usare il climatizzatore per proteggere strumenti di precisione, cibi, animali, piante, oggetti d'arte, ecc. Ciò può influire negativamente sulla loro qualità.</li> </ul>
	<p><b>Non installare una stufa o simile in una posizione esposta al getto d'aria del climatizzatore.</b></p> <ul style="list-style-type: none"> <li>• Ciò potrebbe causare una combustione imperfetta.</li> </ul>

## NORME DI SICUREZZA

### ⚠ CAUTELA

⚠	<p><b>Prima di pulire l'unità, spegnerla e scollegare il cavo dell'alimentazione oppure disattivare l'interruttore di circuito.</b></p> <ul style="list-style-type: none"> <li>Dato che durante il funzionamento la ventola ruota ad alta velocità, essa potrebbe causare lesioni.</li> </ul>
	<p><b>Quando si prevede di non utilizzare questa unità per un lungo periodo di tempo, scollegare il cavo di alimentazione oppure disattivare l'interruttore di circuito.</b></p> <ul style="list-style-type: none"> <li>Questo per evitare l'accumulo di sporcizia, il che può causare un incendio.</li> </ul>
	<p><b>Sostituire le due batterie con altre di tipo identico.</b></p> <ul style="list-style-type: none"> <li>L'uso di una vecchia batteria assieme ad una nuova può causare una generazione di calore, una perdita di liquido o un'esplosione.</li> </ul>
⚠	<p><b>In caso di fuoriuscita del liquido delle batterie sulla pelle o sugli indumenti, lavare bene con acqua fresca.</b></p> <ul style="list-style-type: none"> <li>In caso di fuoriuscita del liquido delle batterie negli occhi, lavarli bene con acqua fresca e consultare immediatamente un medico.</li> </ul>
	<p><b>Se si usa il climatizzatore in combinazione con una stufa, ventilare bene la stanza.</b></p> <ul style="list-style-type: none"> <li>Può verificarsi una mancanza di ossigeno.</li> </ul>
⚡	<p><b>Non azionare i comandi a mani bagnate.</b></p> <ul style="list-style-type: none"> <li>Ciò può causare folgorazioni.</li> </ul>
	<p><b>Non pulire il climatizzatore con acqua.</b></p> <ul style="list-style-type: none"> <li>L'acqua può entrare nell'unità e danneggiare il materiale isolante. Ciò può causare una folgorazione.</li> </ul>
⚠	<p><b>Non salire sull'unità interna o esterna e non posarvi oggetti di alcun tipo.</b></p> <ul style="list-style-type: none"> <li>Se si cade dall'unità o se un oggetto cade dalla stessa, ciò può causare lesioni.</li> </ul>

### Per l'installazione

### ⚠ AVVERTENZA

- Rivolgersi al proprio rivenditore per l'installazione del climatizzatore.

### ⚠ CAUTELA

⚠	<p><b>Non installare il climatizzatore in luoghi dove si possono verificare perdite di gas infiammabile.</b></p> <ul style="list-style-type: none"> <li>Se attorno al climatizzatore si dovesse raccogliere gas, potrebbe causare esplosioni.</li> </ul>
	<p><b>Mettere a terra il climatizzatore.</b></p> <ul style="list-style-type: none"> <li>Non collegare il filo di messa a terra con una tubazione dell'acqua, del gas, un parafulmine o un filo del telefono. Se la messa a terra non è buona, si possono verificare folgorazioni.</li> </ul>
⚠	<p><b>Installare un interruttore di perdita a terra in funzione del luogo dove il climatizzatore verrà intallato (luogo umido o altro).</b></p> <ul style="list-style-type: none"> <li>Se esso non viene installato, si possono verificare folgorazioni.</li> </ul>
	<p><b>Assicurarsi di uno scarico completo.</b></p> <ul style="list-style-type: none"> <li>Se lo scarico non è completo, l'acqua può cadere dal climatizzatore e danneggiare l'arredamento.</li> </ul>

## NOMI DELLE VARIE PARTI

### Unità interna

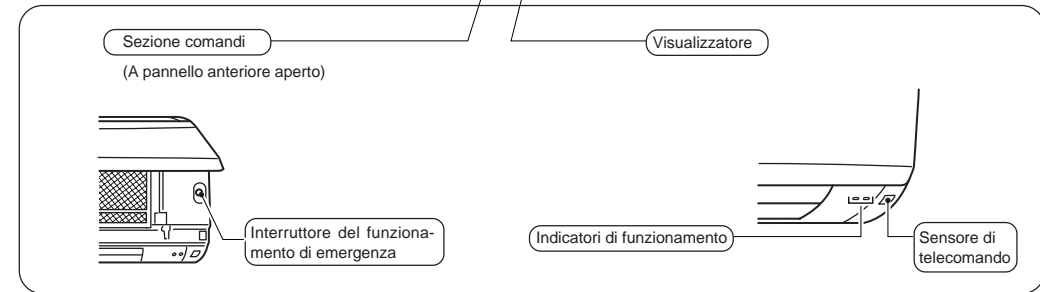
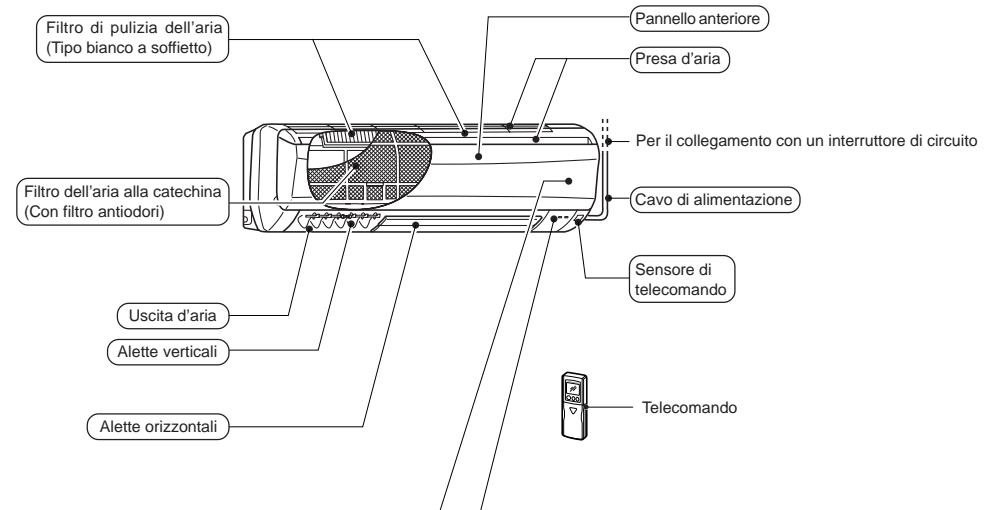

### Unità esterna

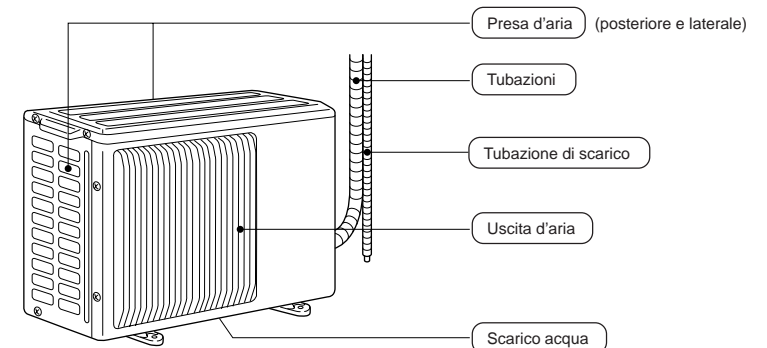

# NOMI DELLE VARIE PARTI

## Telecomando

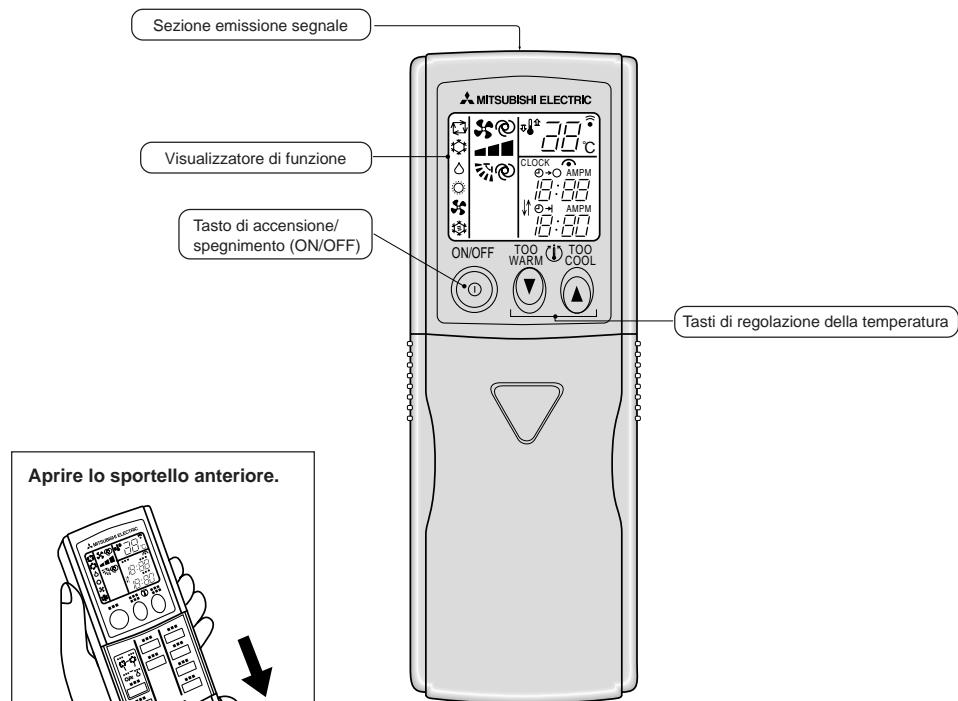

Aprire lo sportello anteriore.

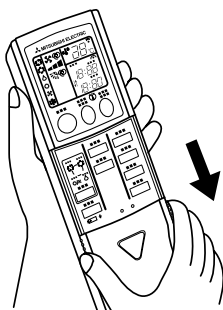

(Questo diagramma mostra il telecomando fornito con il climatizzatore.)

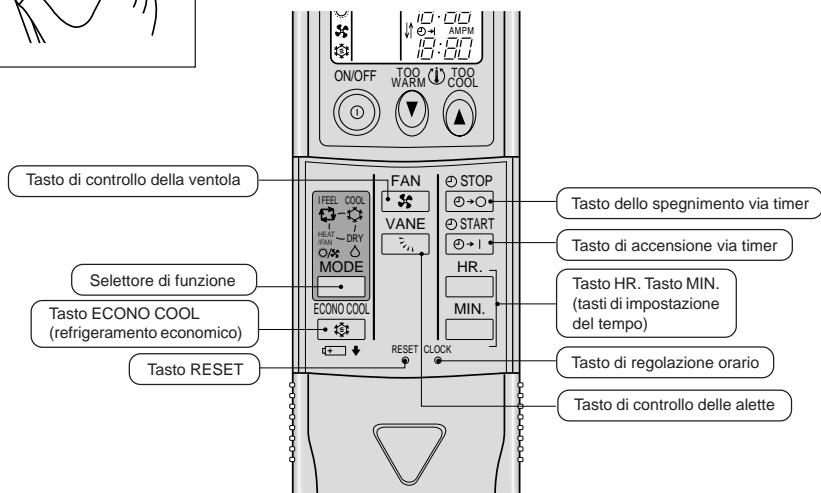

# PREPARATIVI PER L'USO

## Funzione di riavvio automatico

Questi modelli sono dotati della funzione di riavvio automatico. Se non si desidera usare questa funzione, consultare il servizio tecnico locale in quanto è necessario modificare l'impostazione dell'unità.

### La funzione di riavvio automatico...

Quando l'unità interna è controllata dal telecomando, il modo di funzionamento, la temperatura impostata e la velocità della ventola sono mantenuti in memoria. Se si verifica un'interruzione di corrente o se si spegne l'alimentazione principale durante il funzionamento, questa funzione riavvia automaticamente l'apparecchio come era stato impostato con il telecomando immediatamente prima dell'interruzione dell'alimentazione. (Vedere a pagina 56 per i dettagli.)

## Unità interna

Inserire la spina d'alimentazione nella presa di corrente e/o attivare l'interruttore di circuito.

### AVVERTENZA:

Togliere eventuale sporcizia dalla spina d'alimentazione ed inserirla a fondo. Altrimenti, essa potrebbe causare folgorazioni o incendi.

## Telecomando

### Impostazione del tipo di climatizzatore

L'impostazione del telecomando deve essere commutata in funzione del tipo di climatizzatore (RAFFREDDAMENTO e RISCALDAMENTO o SOLO RAFFREDDAMENTO). Se l'impostazione è sbagliata, il climatizzatore non funziona normalmente. Di conseguenza, verificare che l'impostazione corrisponda al modello del vostro climatizzatore. Altrimenti, correggere l'impostazione come indicato qui sotto.

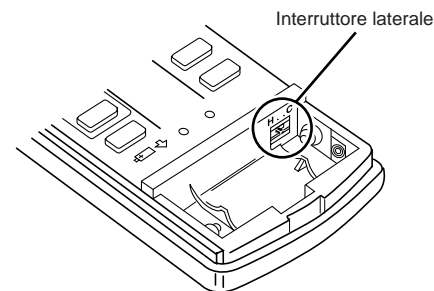

Tipo	RAFFREDDAMENTO e RISCALDAMENTO	SOLO RAFFREDDAMENTO
Posizione dell'interruttore laterale		

# PREPARATIVI PER L'USO

## Telecomando

### Installazione delle batterie e regolazione dell'ora esatta

#### 1 Rimuovere lo sportello anteriore e inserire le batterie. Quindi ricollocare lo sportello.

Inserire per prima l'estremità con il polo negativo. Controllare se la polarità delle batterie è corretta.

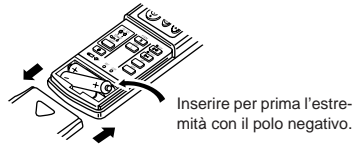

#### 2 Premere il tasto RESET.

Premelo con un oggetto appuntito.

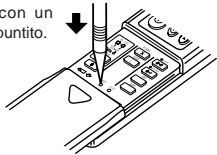

- Se esso non viene premuto, il telecomando può non funzionare correttamente.

#### 3 Premere il tasto CLOCK set.

Premelo con un oggetto appuntito.

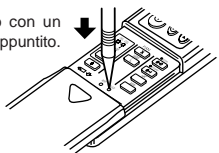

#### 4 Premere i tasti **HR.** e quello **MIN.** (tasti di impostazione del tempo) per regolare l'orario.

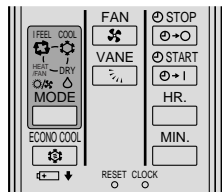

- Ad ogni pressione del tasto **HR.**, l'orario impostato sale di un'ora, mentre ad ogni pressione del tasto **MIN.**, esso sale di 1 minuto.

#### 5 Premere di nuovo il tasto CLOCK set e chiudere lo sportello anteriore.

### Uso del telecomando

- Quando il telecomando viene diretto sulla parte anteriore dell'unità interna, la distanza alla quale può arrivare il segnale è di circa 6 m.
- Quando un tasto viene premuto, l'unità interna produce uno o due bip. Se non si percepisce questo suono, premere di nuovo il tasto.
- Trattare il telecomando con cura. Se si lascia cadere, o se viene lanciato o bagnato, il telecomando rischia di non funzionare.

### Installazione del telecomando su di un muro

- Installare il supporto del telecomando in una posizione dalla quale sia possibile udire il bip proveniente dall'unità interna quando viene premuto il pulsante ON/OFF.



### Installazione e rimozione del telecomando

Installazione : Inserirlo nella sua custodia.  
Rimozione : Tirarlo verso l'alto.

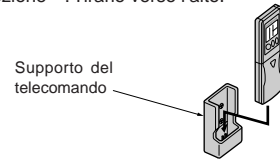

### Batterie a secco

#### ■ Sostituzione delle batterie

Sostituire le batterie con nuove batterie alcaline di tipo AAA nei seguenti casi:

- Quando l'unità interna non risponde al segnale del telecomando.
- Quando il display del telecomando si oscura.
- Quando si preme un tasto del telecomando ed appaiono sullo schermo tutti i display, quindi scompaiono immediatamente.

Non utilizzare batterie al manganese. Il telecomando potrebbe non funzionare correttamente.

- La durata di una batteria è di circa un anno. Tuttavia, una batteria la cui data limite di utilizzo è assai vicina, rischia di scaricarsi molto presto il limite di tempo raccomandato per l'uso viene indicato sulla parte inferiore della batteria (mes/anno).
- Per evitare la fuoriuscita di liquido, rimuovere tutte le batterie se il telecomando non verrà utilizzato per un lungo periodo di tempo.

#### ⚠ CAUTELA:

**In caso di fuoriuscita del liquido delle batterie sulla pelle o sugli indumenti, lavare bene con acqua fresca. In caso di fuoriuscita del liquido delle batterie negli occhi, lavarli bene con acqua fresca e consultare immediatamente un medico.**

- Non usare batterie ricaricabili.
- Sostituire le due batterie con altre di tipo identico.
- Rimuovere le batterie esaurite in modo da rispettare l'ambiente.

## Se il telecomando non è utilizzabile (procedura d'emergenza)

Se le batterie del telecomando sono esaurite o il telecomando stesso non funziona bene, si possono usare delle procedure di emergenza premendo l'interruttore del **FUNZIONAMENTO DI EMERGENZA**.

### Tipo RAFFREDDAMENTO e RISCALDAMENTO

#### 1 Premere l'interruttore del FUNZIONAMENTO DI EMERGENZA.

- Ogni volta che viene premuto l'interruttore del **FUNZIONAMENTO DI EMERGENZA**, l'unità sarà attivata successivamente in modo raffreddamento di emergenza, modo riscaldamento di emergenza e modo arresto. Tuttavia, premendo una volta l'interruttore del **FUNZIONAMENTO DI EMERGENZA**, il climatizzatore funzionerà in modo prova per 30 minuti e quindi passerà in **MODO EMERGENZA**.

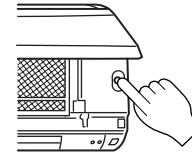

- La seguente tabella mostra i dettagli del **MODO EMERGENZA**. Tuttavia, il controllo della temperatura non funziona per i primi 30 minuti in modo funzionamento di prova e l'unità è impostata nel modo di funzionamento continuo. La velocità della ventola è impostata su **Alta** durante il funzionamento di prova e passa su **Media** dopo 30 minuti.

Modo funzionamento	Raffreddamento	Riscaldamento
Temperatura termostato	24°C	24°C
Velocità ventola	Media	Media
Alette orizzontali	Auto	Auto

- Il modo di funzionamento è indicato dalla indicatori di funzionamento della unità interna come indicato nelle seguenti figure.

#### Indicatori di funzionamento

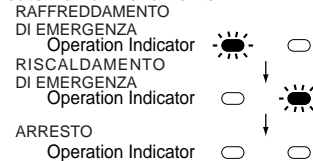

- Per interrompere la procedura di emergenza, premere una volta l'interruttore del **FUNZIONAMENTO DI EMERGENZA** (se il climatizzatore è impostato in modo **RISCALDAMENTO DI EMERGENZA**) o due volte (se il climatizzatore è impostato in modo **RAFFREDDAMENTO DI EMERGENZA**).

### Tipo SOLO RAFFREDDAMENTO

#### 1 Premere l'interruttore del FUNZIONAMENTO DI EMERGENZA.

- Se si preme l'interruttore del **FUNZIONAMENTO DI EMERGENZA**, l'unità funziona dapprima in modalità di prova per 30 minuti, quindi passa al **MODO RAFFREDDAMENTO DI EMERGENZA**.

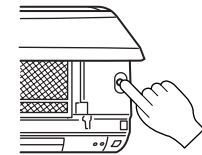

- La seguente tabella mostra i dettagli del **MODO RAFFREDDAMENTO DI EMERGENZA**. Tuttavia, il controllo della temperatura non funziona per i primi 30 minuti in modo funzionamento di prova e l'unità è impostata nel modo di funzionamento continuo.

La velocità della ventola è impostata su **Alta** durante il funzionamento di prova e passa su **Media** dopo 30 minuti.

Modo funzionamento	Raffreddamento
Temperatura termostato	24°C
Velocità ventola	Media
Alette orizzontali	Auto

- Il modo di funzionamento è indicato dalla indicatori di funzionamento della unità interna come indicato nelle seguenti figure.

#### Indicatori di funzionamento

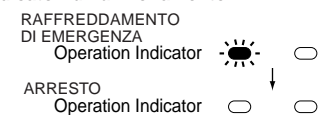

- Per interrompere il **MODO RAFFREDDAMENTO DI EMERGENZA**, premere nuovamente l'interruttore del **FUNZIONAMENTO DI EMERGENZA**.

Ad ogni pressione del tasto, l'unità passa dal **MODO RAFFREDDAMENTO DI EMERGENZA** al **MODO ARRESTO**.

# FUNZIONAMENTO AUTOMATICO (MODO “I FEEL...”)

Con il modo di funzionamento automatico “ (I FEEL...)”, le condizioni ottimali per l’ambiente si possono determinare automaticamente al tocco di un solo tasto.



## Attivazione:

■ Premere il tasto

Quando viene visualizzata l’indicazione “ (I FEEL...)”, il climatizzatore mantiene automaticamente la temperatura ottimale.

## Arresto:

■ Premere di nuovo il tasto

### Se si ha un poco caldo:

■ Per abbassare la temperatura, premere il tasto .  
Un tocco abbassa la temperatura di circa 1°C.

### Se si ha un poco freddo:

■ Per alzare la temperatura, premere il tasto .  
Un tocco alza la temperatura di circa 1°C.

Se l’indicatore “ (I FEEL...)” non è visualizzato, premere il tasto per impostarlo.

Ad ogni pressione del pulsante, il modo di funzionamento cambia in sequenza da quello “ (I FEEL...)” → (RAFFREDDAMENTO) → (DEUMIDIFICAZIONE) → (RISCALDAMENTO/VENTILAZIONE)

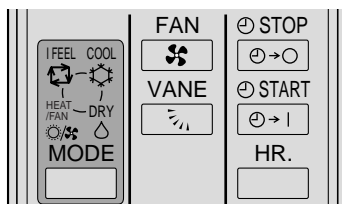

## Descrizione della “FUNZIONE DI RIAVVI AUTOMATICO”

- Queste unità sono dotate della funzione di riavvio automatico. Quando si accende l’alimentazione, il condizionatore inizia automaticamente a funzionare nel modo impostato con il telecomando prima dello spegnimento dell’alimentazione.
- Se l’unità era stata spenta con il telecomando prima dello spegnimento dell’alimentazione, essa rimane spenta anche quando si accende l’alimentazione.
- Se l’unità prima dello spegnimento dell’alimentazione funzionava nel modo emergenza, quando si accende l’alimentazione l’unità riprende a funzionare nel modo impostato con il telecomando prima del funzionamento d’emergenza.
- Se prima dell’interruzione dell’alimentazione l’unità funzionava nel modo “I FEEL...”, il modo di funzionamento (RAFFREDDAMENTO, DEUMIDIFICAZIONE o RISCALDAMENTO) non viene mantenuto in memoria. Il funzionamento viene stabilito in base alla temperatura ambiente iniziale al momento dell’avvio o del riavvio.

## Descrizione del modo “I FEEL...”

### Fasi del modo “I FEEL...”

In funzione della temperatura della stanza al momento dell’avvio del funzionamento dell’unità, il modo funzionamento sarà automaticamente selezionato fra RAFFREDDAMENTO, DEUMIDIFICAZIONE o RISCALDAMENTO. Tuttavia, se il climatizzatore viene riavviato entro due ore dal suo arresto, viene scelto lo stesso modo di funzionamento attivo al momento dello spegnimento. Il primo modo di funzionamento scelto non cambia, nonostante eventuali cambiamenti della temperatura ambiente.

Se il modo di funzionamento non è adatto alla temperatura ambiente, scegliere quello appropriato premendo il tasto

### Dettagli del funzionamento automatico

	Tipo RAFFREDDAMENTO e RISCALDAMENTO		Tipo SOLO RAFFREDDAMENTO	
Temperatura ambiente iniziale	Modo di funzionamento	Temperatura obiettivo (condizione iniziale)	Modo di funzionamento	Temperatura obiettivo (condizione iniziale)
Circa 25°C o più	RAFFREDDAMENTO	Circa 24°C	RAFFREDDAMENTO	Circa 24°C
Circa 25°C - 23°C	DEUMIDIFICAZIONE	—	DEUMIDIFICAZIONE	—
Circa 23°C o meno	RISCALDAMENTO	Circa 26°C	DEUMIDIFICAZIONE	—

### NOTA:

**RAFFREDDAMENTO:** Quando la temperatura della stanza è superiore di 2°C rispetto a quella impostata, non sarà possibile modificare la temperatura impostata in quanto l’unità sta funzionando per raggiungere la temperatura obiettivo (impostata). In questo caso, attendere che la temperatura della stanza scenda sino a portare questa differenza ad un valore inferiore a 2°C e procedere quindi alla regolazione.

**RISCALDAMENTO:** Quando la temperatura della stanza è inferiore di 2°C rispetto a quella impostata, non sarà possibile modificare la temperatura impostata in quanto l’unità sta funzionando per raggiungere la temperatura obiettivo (impostata). In questo caso, attendere che la temperatura della stanza salga sino a portare questa differenza ad un valore inferiore a 2°C e procedere quindi alla regolazione.

### Visualizzazione di dati sull’unità interna

L’indicatore di funzionamento sul lato destro dell’unità interna indica il modo di funzionamento dell’unità stessa.

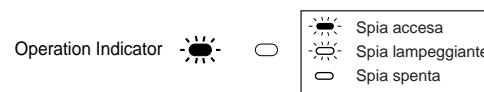

### Indicatori di funzionamento

Indicatore	Modo di funzionamento	Differenza fra temperatura obiettivo e temperatura ambiente
	Indica che il climatizzatore sta raggiungendo la temperatura obiettivo. Attendere qualche tempo finché la temperatura è raggiunta.	Circa 2°C o più
	Indica che la temperatura ambiente sta raggiungendo la temperatura obiettivo.	Circa 2°C o meno
	(Solo per le unità esterne serie MXZ) Si prega di fare riferimento alla sezione Informazioni relative al condizionatore dell’aria Multi System. (Pagina 57)	—



# FUNZIONAMENTO MANUALE (RAFFREDDAMENTO, DEUMIDIFICAZIONE E RISCALDAMENTO/VENTILAZIONE)

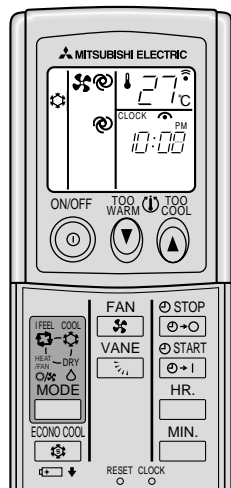

## Per selezionare i modi RAFFREDDAMENTO, DEUMIDIFICAZIONE e RISCALDAMENTO/VENTILAZIONE

- 1 Premere il tasto .
- 2 Scegliere il modo di funzionamento premendo il tasto . Ogni volta che il tasto viene premuto, il modo di funzionamento cambia sempre nella stessa sequenza: (I FEEL...) → (RAFFREDDAMENTO) → (DEUMIDIFICAZIONE) → (RISCALDAMENTO/VENTILAZIONE)

**Modo RISCALDAMENTO/VENTILAZIONE**  
Verificare il tipo di condizionatore.

Tipo	Funzionamento
RAFFREDDAMENTO e RISCALDAMENTO	RISCALDAMENTO
SOLO RAFFREDDAMENTO	VENTILAZIONE

## Per arrestare il funzionamento:

- Premere il tasto . Dopo che il modo di funzionamento è stato impostato, il climatizzatore inizia a funzionare nel modo stabilito prima mediante il tocco del tasto .

## Per cambiare la temperatura obiettivo:

- Premere il tasto per abbassare la temperatura. Un tocco abbassa la temperatura di un grado.
- Premere il tasto per alzare la temperatura. Un tocco aumenta la temperatura di un grado.

### In funzionamento RISCALDAMENTO

- Se il condizionatore d'aria assorbe troppo calore dall'aria, l'unità può trovarsi in una situazione di sovraccarico. A seguito di un rilevamento effettuato dal microprocessore, il ventilatore della unità esterna verrà automaticamente arrestato per proteggere il condizionatore. Con l'arresto del ventilatore esterno, può verificarsi la formazione di brina sulla unità esterna. Questo è un fatto perfettamente normale.

### In funzionamento DEUMIDIFICAZIONE

- Il controllo della temperatura in questo modo di funzionamento non è possibile.
- La temperatura ambiente in questo modo di funzionamento si abbassa leggermente.

I dettagli della sezione di visualizzazione della unità interna sono spiegati a pagina 56.

**NOTA:** Se la temperatura ambiente è troppo alta, la temperatura della stanza non può raggiungere la temperatura impostata in quanto il climatizzatore funziona a carico elevato nella funzione di raffreddamento della stanza stessa.

## Informazioni relative al condizionatore dell'aria Multi System (Unità esterna: serie MXZ)

- Il condizionatore dell'aria Multi System (unità esterna: serie MXZ) può collegare più di due unità ad una singola unità esterna. Conformemente alla capacità, è possibile far funzionare simultaneamente più di due unità interne.
- Quando si cerca di far funzionare più di due unità interne simultaneamente ad una singola unità esterna, una per il raffreddamento e l'altra per il riscaldamento, viene selezionata la modalità di funzionamento della unità interna che funziona per prima. L'altra unità interna che inizierà a funzionare successivamente, arresterà il suo funzionamento e verrà indicato il messaggio. (Fare riferimento alla tabella degli indicatori di funzionamento a pagina 56.) In questo caso, si prega di impostare tutte le unità interne nella stessa modalità di funzionamento.
  - Quando la unità interna inizia a funzionare una volta completata la fase di sbrinamento della unità esterna, ci vorranno alcuni minuti (max 10 minuti) prima che venga soffiata aria calda.
  - Nella modalità di riscaldamento, la unità interna che non sta funzionando può riscaldarsi oppure si può avvertire il rumore del refrigerante che scorre. Nei due casi non si tratta di un malfunzionamento. Il motivo è da ricercarsi nel fatto che il refrigerante scorre continuamente all'interno della unità interna che non sta funzionando.

## Descrizione della "FUNZIONE DI RIAVVIO AUTOMATICO"

Consultare pag. 56.

# REGOLAZIONE VELOCITÀ VENTOLA E DIREZIONE ARIA

La velocità della ventola e la direzione dell'aria si possono alterare a piacere.

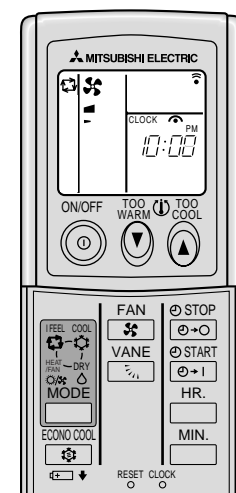

## Per cambiare la velocità della ventola, premere il tasto

Ad ogni pressione del tasto, la velocità della ventola cambia in sequenza: ■ (Bassa) → ■■ (Media) → ■■■ (Alta) → (Automatica)

- Utilizzare l'indicatore ■■■ (Alta) per raffreddare/riscaldare ulteriormente l'ambiente.
- Se il rumore prodotto dal climatizzatore dovesse disturbare il sonno dell'utente, utilizzare l'indicatore ■ (Bassa).

## Per alterare la direzione dell'aria verticalmente, premere il tasto

Ad ogni pressione, l'angolo delle alette orizzontali cambia in sequenza: ▾ (1) → ▸ (2) → ↙ (3) → ↘ (4) → ▲ (5) → (Oscillazione) → (Automatica)

## FUNZIONE DI OSCILLAZIONE

Usare la funzione di oscillazione in modo che il flusso d'aria raggiunga tutti gli angoli della stanza.

## Gamma di regolazione delle alette orizzontali

Usare normalmente la posizione (Automatica). Usare le posizioni ▾ (1) o ▸ (2) in modo RAFFREDDAMENTO o DEUMIDIFICAZIONE e le posizioni da ↙ (3) a ▲ (5) in modo RISCALDAMENTO per adattare la temperatura della stanza alle proprie esigenze.

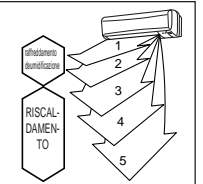

## NOTA:

- Nel modo di raffreddamento, se il climatizzatore viene azionato con le alette orizzontali impostate su ↙ (4) o ▲ (5) per un'ora, la direzione orizzontale del flusso d'aria viene impostata automaticamente per evitare che la condensa cada a terra.
- Regolare la direzione verticale del flusso d'aria col telecomando. Se le alette orizzontali vengono mosse manualmente, si possono guastare.
- In modo riscaldamento, se la temperatura del flusso dell'aria è troppo bassa o viene effettuato lo sbrinamento, le alette orizzontali deve trovarsi in posizione ▾ (1).

## Funzione di controllo automatico della direzione del flusso d'aria

Se si sceglie il modo Automatica col tasto (VANE), la posizione delle alette orizzontali viene automaticamente fissata sul modo di funzionamento più efficace.

- (1) RISCALDAMENTO
  - Quando la temperatura del flusso dell'aria è troppo bassa, l'aria viene soffiata orizzontalmente.
  - Quando la temperatura del flusso dell'aria aumenta, l'aria viene soffiata verso il basso.
- (2) RAFFREDDAMENTO, DEUMIDIFICAZIONE
  - L'aria viene soffiata orizzontalmente.
- (3) VENTILAZIONE
  - L'aria viene soffiata verso il basso.

## Per cambiare la direzione orizzontale del flusso d'aria, muovere manualmente le alette verticali.

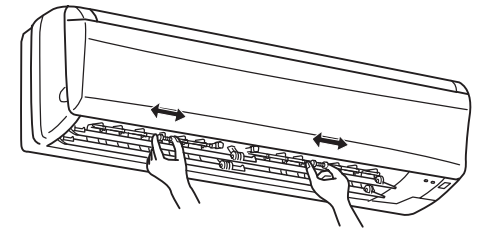

Regolare le alette prima di accendere il climatizzatore. Dato che le alette orizzontali si muovono automaticamente, se l'unità fosse in moto potrebbe ferirvi le dita.

## FUNZIONE ECONO COOL (REFRIGERAMENTO ECONOMICO)

Utilizzare questa funzione quando si desidera godere di un ambiente confortevole in modo raffreddamento e nello stesso tempo avere un risparmio energetico.

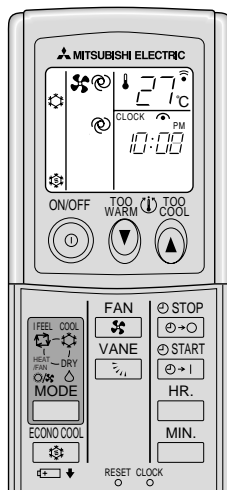



Le seguenti operazioni vanno eseguite quando l'unità sta funzionando in modalità RAFFREDDAMENTO MANUALE.

### 1 Premere il tasto .

Quando viene attivata la funzione  ECONO COOL (refrigeramento economico) in modo RAFFREDDAMENTO, il climatizzatore attiverà la funzione di oscillazione in vari cicli, conformemente alla temperatura del climatizzatore. La TEMPERATURA IMPOSTATA è automaticamente superiore di 2°C a quella del modo RAFFREDDAMENTO.

Per abbandonare la funzione ECONO COOL (refrigeramento economico):

### 1 Premere di nuovo il tasto .

- Premendo il tasto  o cambiando il modo di funzionamento durante l'attivazione della funzione ECONO COOL (refrigeramento economico), questa viene abbandonata.
- Il tasto , i tasti  o  ed il timer di ACCENSIONE/SPEGNIMENTO (spiegati sotto) sono disponibili.

### Che cos'è la funzione "ECONO COOL (REFRIGERAMENTO ECONOMICO)"?

L'oscillazione della portata d'aria (modifica della portata d'aria) dà una sensazione di maggiore freschezza rispetto a quando la portata d'aria è costante. Così, anche se la temperatura impostata è automaticamente superiore di 2°C, è possibile beneficiare di un comfort costante in modalità raffreddamento. Ciò consente di beneficiare di un risparmio energetico.

## FUNZIONAMENTO VIA TIMER (TIMER ON/OFF)



Il timer è conveniente per programmare una funzione del climatizzatore per quando si va a letto, si torna a casa, ci si alza, ecc.

### Come regolare l'accensione via timer

#### 1 Premere il tasto durante il funzionamento.

Ad ogni pressione del tasto, il modo di accensione via timer viene alternatamente attivato e disattivato.

#### 2 Impostare l'orario di accensione via timer con i tasti e .

Ad ogni pressione del tasto , l'orario impostato aumenta di un'ora. Ad ogni pressione del tasto , i minuti impostati aumentano di 10 minuti.

### Per disattivare la funzione di accensione via timer:

#### 1 Premere il tasto .

### Programmazione del timer

I modi di accensione e spegnimento via timer si possono usare anche in combinazione. L'ora impostata col timer che viene raggiunta per prima aziona il modo del timer corrispondente. (L'ordine delle operazioni del timer viene indicato dall'indicatore "1/2").

- Se l'orario esatto del telecomando non è stato impostato, il funzionamento via timer non è possibile.

### NOTA:

Se viene tolta l'alimentazione principale o si verifica un'interruzione di corrente quando è attivo il timer AUTO START/STOP, l'impostazione del timer viene annullata. Poiché questi modelli sono dotati della funzione di riavvio automatico, il condizionatore avvia il funzionamento con il timer annullato non appena l'alimentazione viene ripristinata.

## SE IL CLIMATIZZATORE NON VERRÀ USATO PER MOLTO TEMPO

Se si prevede di non dover usare il climatizzatore per molto tempo:

#### 1 Attivare il funzionamento di ventilazione FAN per 3 o 4 ore in modo da asciugare l'interno del climatizzatore.

Tipo RAFFREDDAMENTO e RISCALDAMENTO:

- Per attivare il modo FAN (ventilazione), impostare con il telecomando la temperatura massima in modo MANUAL COOL (Raffreddamento manuale). (Consultare pag. 57.)

Tipo SOLO RAFFREDDAMENTO:

- Selezionare il modo FAN (ventilazione). (Consultare pag. 57.)

#### 2 Disattivare l'interruttore di circuito e/o scollegare la spina d'alimentazione.

### CAUTELA:

Se si prevede di non utilizzare il climatizzatore per molto tempo, scollegare la spina di alimentazione o disattivare l'interruttore di circuito.

Questo per evitare possibili guasti o incendi.

#### 3 Togliere le batterie dal telecomando.

### CAUTELA:

Per evitare la fuoriuscita di liquido, rimuovere tutte le batterie se il telecomando non verrà utilizzato per un lungo periodo di tempo.

## MANUTENZIONE

### Prima di iniziare la manutenzione

#### 1 Disattivare l'interruttore di circuito e/o scollegare la spina d'alimentazione.

### CAUTELA:

Prima di pulire l'unità, spegnerla e scollegare la spina d'alimentazione o disattivare l'interruttore di circuito. La ventola, che gira ad alta velocità, potrebbe altrimenti causare danni.

### Per il riuso del climatizzatore:

#### 1 Pulire il filtro dell'aria ed installarlo nell'unità interna.

(Per la procedura in questione, consultare pag. 59.)

#### 2 Controllare che la presa d'aria e l'uscita dell'aria delle unità interna ed esterna non vengano bloccate da ostacoli.

#### 3 Controllare che il filo di messa a terra sia collegato correttamente.

### CAUTELA:

Mettere a terra il climatizzatore.

Non collegare il filo di messa a terra con una tubazione dell'acqua, del gas, un parafulmine o un filo del telefono. Se la messa a terra non è buona, si possono verificare folgorazioni.

### Pulizia dell'unità interna

#### 1 Pulire l'unità con un panno morbido e asciutto.

- Se la sporcizia è tenace, lavare l'unità con un panno imbevuto di una soluzione di detergente delicato ed acqua tiepida.
- Non usare gasolina, benzina, detersivo in polvere o insetticida. L'unità potrebbe altrimenti subire danni.

# PULIZIA DEL FILTRO DELL'ARIA ALLA CATECHINA

## Pulizia del filtro dell'aria alla catechina (circa ogni 2 settimane)

**1** Rimuovere il filtro dell'aria alla catechina.

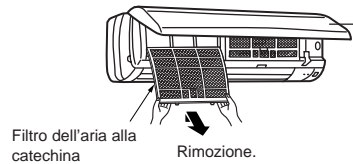

Aprire il pannello anteriore per rimuovere/sostituire il filtro.

Filtro dell'aria alla catechina  
Rimozione.

### CAUTELA:

Quando si procede alla rimozione del filtro dell'aria alla catechina, non toccare le parti in metallo dell'unità interna.

Ciò può causare lesioni.

**2** Rimuovere eventuale sporco dal filtro dell'aria alla catechina mediante un aspirapolvere o tramite lavaggio in acqua.

- Se la sporcizia è tenace, lavare il filtro in una soluzione di detergente delicato ed acqua tiepida.
- Non usare acqua riscaldata a 50°C o oltre.

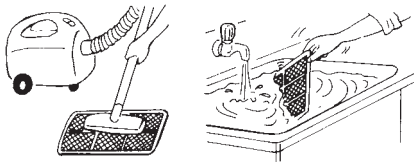

**3** Dopo aver lavato in acqua a temperature ambiente o tiepida, lasciare asciugare bene il filtro in un locale oscurato.

- Non esporre il filtro dell'aria alla catechina a luce solare diretta o a calore da fiamma per asciugarlo.

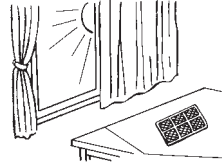

**4** Installare il filtro dell'aria alla catechina.

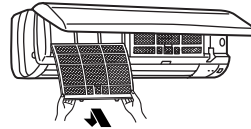

Installare il filtro.

# SOSTITUZIONE DEL FILTRO DI PULIZIA DELL'ARIA

Quando le prestazioni risultano inferiori a causa dello sporco, è necessario sostituire il filtro di pulizia dell'aria.

## Sostituzione del filtro di pulizia dell'aria (ogni quattro mesi circa)

**1** Rimuovere il filtro dell'aria alla catechina.

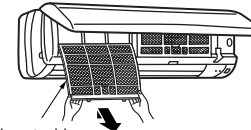

Filtro dell'aria alla catechina

**2** Togliere il filtro di pulizia dell'aria (Tipo bianco a soffietto).

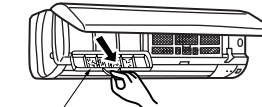

Filtro di pulizia dell'aria

**3** Installare un filtro di pulizia dell'aria nuovo.

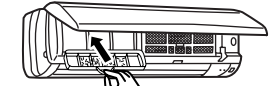

**4** Installare il filtro dell'aria alla catechina e chiudere saldamente il pannello anteriore.

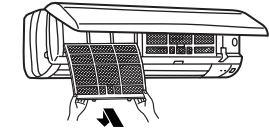

### Filtro di pulizia dell'aria

- Se il filtro di pulizia dell'aria è intasato, può ridurre l'efficienza dell'unità o causare la formazione di condensa presso le uscite d'aria.
- Il filtro di pulizia dell'aria è del tipo uso e getta. La sua durata media è di quattro mesi. Comunque, se il filtro si abbrunisce, sostituirlo al più presto.

**Pezzi opzionali** I pezzi opzionali sono in vendita presso il vostro rivenditore.

Nome pezzo	FILTRO DI PULIZIA DELL'ARIA
Numero pezzo	MAC-1300FT

### Cosa si intende per "filtro dell'aria alla catechina"?

Il filtro dell'aria viene tinto con un materiale naturale contenuto nel tè, la catechina. Il filtro dell'aria alla catechina deodora e combatte i gas nocivi quali la formaldeide, l'ammoniaca e l'acetaldeide. Inoltre, limita l'attività dei virus che aderiscono al filtro.

# PRIMA DI RICHIEDERE ASSISTENZA TECNICA

Problema	Controllare quanto segue/Rimedio
<b>Il climatizzatore non funziona.</b>	<ul style="list-style-type: none"> <li>L'interruttore di circuito è attivato?</li> <li>Il fusibile è saltato?</li> <li>Il timer di ACCENSIONE è impostato? (Pagina 58)</li> </ul>
<b>Refrigeramento e riscaldamento insufficienti.</b>	<ul style="list-style-type: none"> <li>La temperatura del termostato è stata regolata correttamente? (Pagina 57)</li> <li>Il filtro è pulito? (Pagina 59)</li> <li>Vi sono elementi che bloccano la presa o l'uscita d'aria delle unità interna ed esterna?</li> <li>Vi sono finestre o porte aperte?</li> </ul>
<b>L'aria proveniente dall'unità interna ha un odore sgradevole.</b>	<ul style="list-style-type: none"> <li>Il filtro è pulito? (Pagina 59)</li> </ul>
<b>Il display del telecomando non appare o è oscurato. L'unità interna non risponde al segnale del telecomando.</b>	<ul style="list-style-type: none"> <li>Le batterie sono scariche? (Pagina 55)</li> <li>La polarità (+, -) delle batterie è corretta? (Pagina 55)</li> <li>Vengono premuti i tasti del telecomando di altre apparecchiature elettriche?</li> </ul>
<b>Se la corrente viene a mancare.</b>	<ul style="list-style-type: none"> <li>Il condizionatore riprende a funzionare? Se il condizionatore funzionava prima dell'interruzione di corrente, poiché questi modelli sono dotati della funzione di riavvio automatico, il condizionatore dovrebbe riprendere a funzionare. (Consultare la sezione Descrizione della "FUNZIONE DI RIAVVIO AUTOMATICO" a pagina 56.)</li> </ul>

**Se il climatizzatore non funziona a dovere, nonostante i controlli elencati sopra, terminare l'uso del climatizzatore e rivolgersi al proprio rivenditore.**

**Nei seguenti casi, terminare l'uso del climatizzatore e rivolgersi al proprio rivenditore.**

- L'unità interna perde acqua.
- La spia dell'indicatore di funzionamento sul lato sinistro lampeggia.
- L'interruttore di circuito scatta spesso.
- Il telecomando non funziona in una stanza dove è accesa una lampadina a fluorescenza del tipo elettronico ON/OFF (lampadina fluorescente del tipo a inversione).
- Nelle zone in cui la ricezione è debole, il funzionamento del condizionatore può interferire con la ricezione radiofonica o televisiva. È possibile che risulti necessario dotare di un amplificatore l'apparecchio disturbato.
- Quando si preannuncia un temporale, arrestare il funzionamento e scollegare la spina di alimentazione oppure disattivare l'interruttore di circuito. Altrimenti, si rischia di danneggiare i componenti elettrici.

# IN CASO DI PROBLEMI...

Problema	Soluzione (non è un guasto)
<b>Il climatizzatore non funziona per circa 3 minuti dopo l'accensione.</b>	<ul style="list-style-type: none"> <li>Ciò è dovuto all'intervento del microprocessore per proteggere il climatizzatore. Attendere.</li> </ul>
<b>Si avvertono stricchiolii.</b>	<ul style="list-style-type: none"> <li>Questi rumori sono causati dall'espansione o dalla contrazione del pannello anteriore e di altre parti a seguito di un cambiamento di temperatura.</li> </ul>
<b>L'aria proveniente dall'unità interna ha un odore sgradevole.</b>	<ul style="list-style-type: none"> <li>Il climatizzatore potrebbe aspirare odori sgradevoli provenienti da pareti, moquette, mobili, stoffa e altro e disperderli nell'aria.</li> </ul>
<b>La ventola si arresta durante la DEUMIDIFICAZIONE.</b>	<ul style="list-style-type: none"> <li>In modo DEUMIDIFICAZIONE, l'unità funziona usando lo stesso circuito del refrigerante della modalità RAFFREDDAMENTO. Il tempo di DEUMIDIFICAZIONE deve essere ridotto in modo da abbassare l'umidità senza dover ridurre troppo la temperatura della stanza. Per questo, il compressore si arresterà alcune volte, facendo arrestare il ventilatore interno. Questo impedirà l'evaporazione della condensa presente sullo scambiatore di calore.</li> </ul>
<b>Si ode il rumore di un flusso d'acqua all'interno del climatizzatore.</b>	<ul style="list-style-type: none"> <li>Questo è il rumore del refrigerante che scorre nel climatizzatore.</li> <li>Questo è il rumore dell'acqua che si condensa all'interno della pompa di calore.</li> <li>Questo è il rumore prodotto dallo sbrinamento della pompa d'aria.</li> </ul>
<b>Si sente un gorgoglio.</b>	<ul style="list-style-type: none"> <li>Questo suono si produce quando viene assorbita aria fresca dal tubo di scarico: questo fa sì che l'acqua contenuta nel tubo di scarico venga espulsa quando si accende l'aspiratore o la ventola. Questo suono si sente anche quando l'aria entra violentemente nel tubo di scarico, in caso di forte vento.</li> </ul>
<b>Non è possibile raffreddare a sufficienza la stanza.</b>	<ul style="list-style-type: none"> <li>Quando si utilizza un ventilatore o un fornello a gas nella stanza, il carico di raffreddamento aumenta, con un effetto di raffreddamento insufficiente.</li> <li>Se la temperatura dell'aria esterna è elevata, l'effetto di raffreddamento potrebbe non essere sufficiente.</li> </ul>
<b>Dall'uscita d'aria dell'unità interna fuoriesce foschia.</b>	<ul style="list-style-type: none"> <li>L'aria fresca prodotta dal climatizzatore fa aumentare rapidamente l'umidità dell'aria nella stanza trasformandola in foschia.</li> </ul>

Problema	Soluzione (non è un guasto)
<b>La direzione del flusso d'aria cambia. La direzione delle alette orizzontali non può essere regolata con il telecomando.</b>	<ul style="list-style-type: none"> <li>Se il climatizzatore dell'aria è impostato nel modo RAFFREDDAMENTO o DEUMIDIFICAZIONE e se l'aria è diretta verso il basso per un'ora, la direzione del flusso d'aria viene automaticamente impostata orizzontalmente per evitare che la condensa cada per terra.</li> <li>Nel modo di riscaldamento, se la temperatura del flusso dell'aria è troppo bassa o se è stato effettuato lo sbrinamento, l'aria viene automaticamente emessa orizzontalmente.</li> </ul>
<b>L'unità esterna perde acqua.</b>	<ul style="list-style-type: none"> <li>Durante il funzionamento in RAFFREDDAMENTO e DEUMIDIFICAZIONE, i tubi o le sezioni di collegamento si raffreddano, con formazione di condensa.</li> <li>In modalità riscaldamento, l'attivazione della funzione di sbrinamento fa sì che il ghiaccio formatosi sulla unità esterna si trasformi in gocce che cadono verso il basso.</li> <li>In modalità riscaldamento, l'acqua bloccata sullo scambiatore di calore si trasforma in gocce che cadono quindi verso il basso.</li> </ul>
<b>Dall'unità esterna fuoriesce fumo bianco.</b>	<ul style="list-style-type: none"> <li>Durante il funzionamento in modo riscaldamento, il vapore generato dallo sbrinamento sembra fumo bianco.</li> </ul>
<b>L'aria non viene soffiata rapidamente in modo riscaldamento.</b>	<ul style="list-style-type: none"> <li>Attendere in quanto il condizionatore si sta preparando a soffiare aria calda.</li> </ul>
<b>Il funzionamento viene interrotto durante 10 minuti circa in modo riscaldamento.</b>	<ul style="list-style-type: none"> <li>Viene attivato il modo sbrinamento della unità esterna. (Funzionamento in modo sbrinamento) Poiché questa viene completata in 10 minuti, attendere. (Quando la temperatura esterna è troppo bassa e l'umidità troppo elevata, si forma la brina.)</li> </ul>
<b>Talvolta viene udito sibilo.</b>	<ul style="list-style-type: none"> <li>Questo rumore viene percepito quando il flusso del refrigerante all'interno del condizionatore viene deviato.</li> </ul>
<b>Non è possibile riscaldare a sufficienza la stanza.</b>	<ul style="list-style-type: none"> <li>Se la temperatura dell'aria esterna è bassa, l'effetto di riscaldamento potrebbe non essere sufficiente.</li> </ul>
<b>In un sistema comprendente più apparecchi, l'apparecchio interno non funzionante diventa caldo ed emette un suono simile al rumore dell'acqua che scorre.</b>	<ul style="list-style-type: none"> <li>Una piccola quantità di refrigerante continua a scorrere nell'apparecchio interno anche se questo non è funzionante.</li> </ul>
<b>Il condizionatore entra in funzione solo quando l'alimentazione è accesa, anche se non si utilizza il telecomando.</b>	<ul style="list-style-type: none"> <li>Questi modelli sono dotati della funzione di riavvio automatico. Quando l'alimentazione viene spenta senza spegnere il condizionatore con il telecomando, e viene in seguito accesa di nuovo, il condizionatore inizia automaticamente a funzionare nello modo impostato con il telecomando immediatamente prima dello spegnimento dell'alimentazione.</li> </ul>

# INSTALLAZIONE, TRASFERIMENTO E ISPEZIONE

## Posizione di installazione

Evitare di installare il climatizzatore d'aria nei seguenti luoghi.

- Luoghi dove si possono verificare perdite di gas infiammabile.

### CAUTELA:

**Non installare il climatizzatore in luoghi dove si possono verificare perdite di gas infiammabile.**

**Se attorno al climatizzatore dovesse raccogliersi gas, ciò potrebbe causare un'esplosione.**

- Luoghi in cui sono depositate grandi quantità di olio lubrificante.
- In presenza di aria salmastra.
- In presenza di gas solforosi, ad esempio vicino ad una fonte calda.
- Luoghi ricchi di olio o di fumo.
- In presenza di dispositivi ad alta frequenza o senza fili.

### AVVERTENZA:

**Se il condizionatore è acceso ma non raffredda o riscalda la stanza (in funzione del modello), occorre contattare il tecnico dell'assistenza in quanto può esservi una perdita di refrigerante.**

**Chiedere quindi al tecnico, al momento della riparazione, di verificare la presenza di eventuali perdite di refrigerante. Il refrigerante caricato nel condizionatore è sicuro. Di solito, non vi sono perdite. Tuttavia, qualora vi siano delle perdite di refrigerante all'interno e questo venga a contatto con la fiamma di un riscaldatore del ventilatore, un apparecchio di riscaldamento, un fornello, ecc., verranno generate delle sostanze pericolose.**

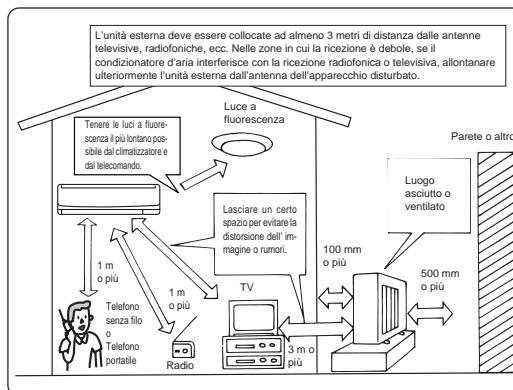

## Collegamenti elettrici

- Riservare un circuito elettrico esclusivamente per l'alimentazione del climatizzatore.
- Tener conto dell'amperaggio massimo dell'interruttore di circuito, e non superarlo.

### AVVERTENZA:

**L'installazione non va effettuata dal cliente. Se effettuata in modo scorretto, possono verificarsi incendi, folgorazioni, lesioni, perdite d'acqua ed altri problemi.**

**Non utilizzare collegamenti intermedi del cavo di alimentazione, ecc., o una prolunga e non collegare molti apparecchi ad una sola presa di CA. Un contatto debole, un isolamento inefficace, il superamento dell'amperaggio consentito ecc., possono causare incendi o folgorazioni. Rivolgersi al proprio rivenditore.**

## DATI TECNICI

Modello	Nome modello		MSH-A07YV		MSH-A09YV		MSH-A12YV		MS-A07YV		MS-A09YV		MS-A12YV			
	Interno	Esterno	MSC-A07YV	MSC-A09YV	MSC-A12YV	MSC-A07YV	MSC-A09YV	MSC-A12YV	MU-A07YV	MU-A09YV	MU-A12YV	MU-A07YV	MU-A09YV	MU-A12YV		
Funzioni			Raffreddamento	Riscaldamento	Raffreddamento	Riscaldamento	Raffreddamento	Riscaldamento	Raffreddamento							
Alimentazione			~ /N, 230V, 50Hz													
Capacità	kW		2,3	2,5	2,55	3,05	3,5	3,9	2,3		2,55		3,5			
Ingresso	kW		0,715	0,69	0,795	0,84	1,09	1,08	0,715		0,795		1,14			
Peso	Interno	kg	9				10		9		10		10			
	Esterno	kg	35		38		40		34		36		36			
Capacità fluido refrigerante (R410A)	kg		0,62		1,00		1,00		0,60		0,60		0,75			
Codice IP	Interno		IP20													
	Esterno		IP24													
Pressione in eccesso permissibile	Lato aspirazione	MPa	1,64													
	Lato scarico	MPa	4,15													
Livello di rumore	Interno (Alto/Medio/Basso)	dB(A)	36/31/25		36/31/25		39/32/25		40/33/26		39/33/26		36/31/25		40/33/26	
	Esterno	dB(A)	47		49		49		45		45		49		49	

### CAUTELA:

- **Mettere a terra il climatizzatore.**
- **Non collegare il filo di messa a terra con una tubazione dell'acqua, del gas, un parafulmine o un filo del telefono. Se la messa a terra non è buona, si possono verificare folgorazioni.**
- **In certi casi, ad esempio in luoghi umidi, può essere necessario installare un interruttore di messa a terra. Se l'interruttore di messa a terra non è installato in tali condizioni, si possono verificare folgorazioni.**

## Controllo e manutenzione

- Se il climatizzatore viene usato nel corso di diverse stagioni, la sua efficienza può ridursi a causa dell'accumulazione di sporcizia all'interno dell'unità.
- Il climatizzatore può emettere odori sgradevoli e la condensa può non scaricarsi bene a causa di sporcizia, polvere, ecc. accumulatisi all'interno dell'unità.
- Si consiglia di far controllare e di far effettuare la manutenzione da una persona qualificata oltre alla manutenzione regolare. Rivolgersi al proprio rivenditore.

## Considerazioni sui rumori emessi dall'unità

- Non appoggiare oggetti vicino allo uscita dell'aria dell'unità esterna. Ciò può diminuirne l'efficienza e renderla più rumorosa.
- Se il climatizzatore produce rumori insoliti, rivolgersi al proprio rivenditore.

## Spostamento del climatizzatore

- Se il climatizzatore dev'essere trasferito o nuovamente installato a causa di una ristrutturazione, un trasferimento ecc., sono richieste particolari tecniche e lavori.

### AVVERTENZA:

**Riparazioni o ricollocazioni non vanno effettuate dal cliente.**

**Se effettuate scorrettamente si potrebbero verificare guasti, folgorazioni, perdite di acqua ed altro. Rivolgersi al proprio rivenditore.**

## Per disfarsi del prodotto

Per disfarsi del prodotto, rivolgersi al proprio rivenditore.

Per qualsiasi altro problema, rivolgersi al rivenditore.

### NOTA:

#### 1. Temperatura di funzionamento

**Raffreddamento** — interno: 27°C con termometro a secco (TS), 19°C con termometro bagnato (TB)  
**esterno:** 35°C con termometro a secco (TS)  
**Riscaldamento** — interno: 20°C con termometro a secco (TS)  
**esterno:** 7°C con termometro a secco (TS), 6°C con termometro bagnato (TB)

#### 2. Raggio d'azione garantito

		Interno	Esterno
Raffreddamento	Limite superiore	32°C TS 23°C TB	43°C TS —
	Limite inferiore	21°C TS 15°C TB	21°C TS —
Riscaldamento	Limite superiore	27°C TS —	24°C TS 18°C TB
	Limite inferiore	20°C TS —	-10°C TS -11°C TB

# ΠΕΡΙΕΧΟΜΕΝΑ

ΜΕΤΡΑ ΑΣΦΑΛΕΙΑΣ .....	62
ΟΝΟΜΑΣΙΑ ΤΟΥ ΚΑΘΕ ΕΞΑΡΤΗΜΑΤΟΣ .....	63
ΠΡΟΕΤΟΙΜΑΣΙΑ ΠΡΙΝ ΑΠΟ ΤΗΝ ΛΕΙΤΟΥΡΓΙΑ .....	64
ΑΥΤΟΜΑΤΗ ΛΕΙΤΟΥΡΓΙΑ ΑΙΣΘΑΝΟΜΑΙ "I FEEL..." .....	66
ΧΕΙΡΟΚΙΝΗΤΗ ΛΕΙΤΟΥΡΓΙΑ (ΨΥΞΗ, ΑΦΥΓΡΑΝΣΗ, ΘΕΡΜΑΝΣΗ/ΑΝΕΜΙΣΤΗΡΑΣ) .....	67
ΤΑΧΥΤΗΤΑ ΡΟΗΣ ΑΕΡΑ ΚΑΙ ΡΥΘΜΙΣΗ ΚΑΤΕΥΘΥΝΣΗΣ .....	67
ΛΕΙΤΟΥΡΓΙΑ ΨΥΞΗΣ ΕΣΟΝΟ (ΕΣΟΝΟ COOL) .....	68
ΛΕΙΤΟΥΡΓΙΑ ΤΟΥ ΧΡΟΝΟΔΙΑΚΟΠΤΗ (ΕΝΤΟΣ/ΕΚΤΟΣ) (TIMER ON/OFF) .....	68
ΟΤΑΝ ΤΟ ΚΛΙΜΑΤΙΣΤΙΚΟ ΔΕΝ ΠΡΟΚΕΙΤΑΙ ΝΑ ΛΕΙΤΟΥΡΓΗΣΕΙ ΓΙΑ ΠΟΛΥ ΚΑΙΡΟ .....	68
ΣΥΝΤΗΡΗΣΗ .....	68
ΚΑΘΑΡΙΣΜΟΣ ΤΟΥ ΦΙΛΤΡΟΥ ΑΕΡΑ ΚΑΤΕΧΙΝΗΣ .....	69
ΑΝΤΙΚΑΤΑΣΤΑΣΗ ΤΟΥ ΦΙΛΤΡΟΥ ΚΑΘΑΡΙΣΜΟΥ ΑΕΡΑ .....	69
ΠΡΟΤΟΥ ΕΠΙΚΟΙΝΩΝΗΣΕΤΕ ΜΕ ΤΟΝ ΤΕΧΝΙΚΟ ΞΑΝΑΕΛΕΓΕΤΕ ΤΑ ΠΑΡΑΚΑΤΩ .....	70
ΟΤΑΝ ΝΟΜΙΖΕΤΕ ΟΤΙ ΥΠΑΡΧΕΙ ΚΑΠΟΙΟ ΠΡΟΒΛΗΜΑ .....	70
ΕΓΚΑΤΑΣΤΑΣΗ, ΜΕΤΑΚΟΜΙΣΗ ΚΑΙ ΕΠΙΘΕΩΡΗΣΗ .....	71
ΠΡΟΔΙΑΓΡΑΦΕΣ .....	71

## ΜΕΤΡΑ ΑΣΦΑΛΕΙΑΣ

- Επειδή σ' αυτό το προϊόν χρησιμοποιούνται περιστρεφόμενα εξαρτήματα και ανταλλακτικά που μπορεί να προκαλέσουν ηλεκτροπληξία, βεβαιωθείτε ότι διαβάσατε αυτά τα "Μέτρα Ασφαλείας" πριν από την χρήση.
- Καθώς αυτά τα προειδοποιητικά άρθρα είναι σπουδαία για την ασφάλεια, βεβαιωθείτε ότι τα τηρείτε.

### Σύμβολα και ερμηνεία

- ⚠ **ΠΡΟΕΙΔΟΠΟΙΗΣΗ:** Ανεπιθύητος χειρισμός ίσως προκαλέσει με μεγάλη πιθανότητα σοβαρό κίνδυνο, όπως θάνατο, σοβαρό τραυματισμό, κλπ.
- ⚠ **ΠΡΟΣΟΧΗ:** Ανεπιθύητος χειρισμός ίσως προκαλέσει σοβαρό κίνδυνο εξαρτώμενο από τις συνθήκες.

### Ερμηνεία των συμβόλων που χρησιμοποιούνται σε αυτό το εγχειρίδιο

- Το χρώμα του αυτοκόλλητου που είναι κολλημένο στη μονάδα είναι γραμμένο εντός των παρενθέσεων.
- ⊘ : Βεβαιωθείτε ότι δεν το κάνετε.
- ⚠ : Βεβαιωθείτε ότι ακολουθείτε τις οδηγίες.
- ⊘ (Μαύρο) : Μην εισχωρείτε το δάχτυλό σας ή ξύλο κλπ.
- ⊘ (Μαύρο) : Μην πατάτε πάνω στην εσωτερική/εξωτερική μονάδα και μην τοποθετείτε τίποτα πάνω της.
- ⚠ (Κίτρινο) : Κίνδυνος ηλεκτροπληξίας. Προσοχή!
- ⊘ (Μπλέ) : Βεβαιωθείτε ότι αποσυνδέσατε το καλώδιο τροφοδοσίας από την πρίζα.
- ⊘ (Μπλέ) : Βεβαιωθείτε ότι κλείνετε το ρεύμα.
- Αφού διαβάσετε αυτό το εγχειρίδιο, κρατήστε το μαζί με το εγχειρίδιο της εγκατάστασης σε ένα προσιτό μέρος για εύκολη αναφορά.

### Θέσεις προειδοποιητικών σημείων και συσκευή προστασίας

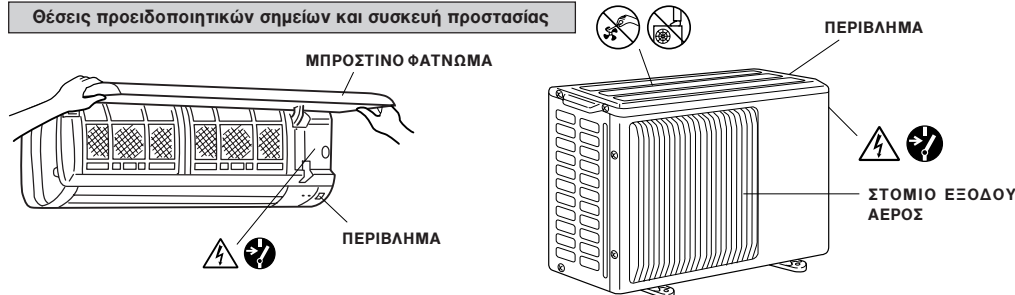

- Το συγκεκριμένο κλιματιστικό ΔΕΝ προορίζεται για να χρησιμοποιείται χωρίς επίβλεψη από παιδιά ή άτομα με ειδικές ανάγκες.

<b>⚠ ΠΡΟΕΙΔΟΠΟΙΗΣΗ</b>	
⊘	<p><b>Μην κάνετε ενδιάμεσες συνδέσεις του καλώδιου τροφοδοσίας ή της προέκτασης και μη συνδέετε πολλές συσκευές σε μία πρίζα εναλλασσόμενου ρεύματος (AC).</b></p> <ul style="list-style-type: none"> <li>• Πυρκαγιά ή ηλεκτροπληξία μπορεί να προκύψουν από κακή επαφή, κακή μόνωση ή υπέρβαση της επιτρεπόμενης έντασης, κλπ.</li> </ul>
	<p><b>Μην γδέρνετε ή μεταβάλετε το καλώδιο τροφοδοσίας, κ.λ.π.</b></p> <ul style="list-style-type: none"> <li>• Μην τοποθετείτε βαριά αντικείμενα επάνω στο καλώδιο τροφοδοσίας και μην το γδέρνετε ή το μεταβάλετε. Το καλώδιο μπορεί να φθαρεί και αυτό είναι πιθανό να προκαλέσει φωτιά ή ηλεκτροπληξία.</li> </ul>
	<p><b>Μην ανοιγοκλείνετε το διακόπτη του κυκλώματος και μη συνδέετε/αποσυνδέετε το καλώδιο τροφοδοσίας κατά τη διάρκεια λειτουργίας.</b></p> <ul style="list-style-type: none"> <li>• Αυτό ίσως προκαλέσει πυρκαγιά λόγω σπινθήρων, κλπ.</li> <li>• Όταν κλείσετε την εσωτερική μονάδα με το τηλεχειριστήριο, βεβαιωθείτε ότι έχετε κλείσει το διακόπτη ή ότι βγάλατε το καλώδιο τροφοδοσίας.</li> </ul>
	<p><b>Μην εκθέτετε την επιδερμίδα σας σε κατ' ευθείαν ψυχρό αέρα, για μεγάλο χρονικό διάστημα.</b></p> <ul style="list-style-type: none"> <li>• Κάτι τέτοιο είναι επικίνδυνο για την υγεία σας.</li> </ul>
	<p><b>Ο πελάτης δεν πρέπει να τοποθετήσει μόνος του την μονάδα.</b></p> <ul style="list-style-type: none"> <li>• Εάν κάτι τέτοιο γίνει λάθος, ίσως προξενήσει φωτιά, ηλεκτροπληξία, τραυματισμό από πτώση της μονάδας, διαρροή νερού, κλπ. Συμβουλευτείτε τον αντιπρόσωπό σας.</li> </ul>
⊘ ⊘	<p><b>Μην εισαγάγετε το δάχτυλό σας, ξύλα ή άλλα αντικείμενα στο στόμιο εισόδου/εξόδου αέρος.</b></p> <ul style="list-style-type: none"> <li>• Καθώς ο ανεμιστήρας περιστρέφεται με μεγάλη ταχύτητα, μπορεί να προκληθεί τραυματισμός.</li> <li>• Μικρά παιδιά πρέπει να επιβλέπονται ώστε να μην παίζουν με το κλιματιστικό.</li> </ul>
⊘ ⊘	<p><b>Όταν παρουσιαστεί κάποια ανωμαλία (μυρωδιά καμμένου, κ.λ.π.) σταματήστε το κλιματιστικό και θγάλετε το καλώδιο τροφοδοσίας ή κλείστε το διακόπτη.</b></p> <ul style="list-style-type: none"> <li>• Όταν εξακολουθείτε να λειτουργείτε την μονάδα σε μία ανώμαλη κατάσταση, αυτό μπορεί να προξενήσει φωτιά, ζημιά, κλπ. Σε αυτή την περίπτωση, συμβουλευτείτε τον αντιπρόσωπό σας.</li> </ul>
	<p><b>Επισκευή ή μετακόμιση δεν πρέπει να γίνονται από τον πελάτη.</b></p> <ul style="list-style-type: none"> <li>• Εάν κάτι τέτοιο γίνει λάθος, ίσως προξενήσει φωτιά, ηλεκτροπληξία, τραυματισμό από πτώση της μονάδας, διαρροή νερού, κλπ. Συμβουλευτείτε τον αντιπρόσωπό σας.</li> <li>• Εάν καταστραφεί το καλώδιο τροφοδοσίας, η αντικατάστασή του πρέπει να γίνει από τον κατασκευαστή ή τον υπεύθυνο συντήρησης για να αποφευχθεί τυχόν κίνδυνος.</li> </ul>

<b>⚠ ΠΡΟΣΟΧΗ</b>	
⊘	<p><b>Όταν πρόκειται να θγάλετε το φίλτρο του αέρα, μην αγγίζετε τα μεταλλικά μέρη της εσωτερικής μονάδας.</b></p> <ul style="list-style-type: none"> <li>• Αυτό μπορεί να προκαλέσει τραυματισμό.</li> </ul>
	<p><b>Μην ψεκάζετε εντομοκτόνα ή εύφλεκτα αέρια κοντά στο κλιματιστικό.</b></p> <ul style="list-style-type: none"> <li>• Αυτό μπορεί να προξενήσει φωτιά ή παραμόρφωση του κιβώτιου της συσκευής.</li> </ul>
	<p><b>Μην τοποθετείτε κατοικίδια ζώα ή φυτά κατευθείαν πάνω στο ρεύμα του αέρα.</b></p> <ul style="list-style-type: none"> <li>• Κάτι τέτοιο μπορεί να τραυματίσει τα ζώα ή τα φυτά.</li> </ul>
	<p><b>Μην αφήνετε την μονάδα σε κατεστραμμένο δάθρο.</b></p> <ul style="list-style-type: none"> <li>• Η μονάδα μπορεί να πέσει κάτω με αποτέλεσμα να προκληθεί τραυματισμός.</li> </ul>
	<p><b>Μην πατάτε πάνω σε ασταθή πάγκο όταν κάνετε συντήρηση τη μονάδα, κ.λ.π.</b></p> <ul style="list-style-type: none"> <li>• Μπορεί να προκληθεί τραυματισμός, κ.λ.π. εάν πέσετε κάτω.</li> </ul>
	<p><b>Μην τραβάτε το καλώδιο τροφοδοσίας.</b></p> <ul style="list-style-type: none"> <li>• Το εσωτερικό σύρμα του καλώδιου τροφοδοσίας μπορεί να αποσυνδεθεί και αυτό μπορεί να προκαλέσει πυρκαγιά.</li> </ul>
	<p><b>Μη φορτίζετε ή ανοίγετε τις μπαταρίες και μην τις πετάτε στη φωτιά.</b></p> <ul style="list-style-type: none"> <li>• Αυτό μπορεί να προκαλέσει διαρροή, φωτιά ή και έκρηξη.</li> </ul>
	<p><b>Μην λειτουργείτε για μεγάλο διάστημα σε υψηλή υγρασία, π.χ. αφήνοντας πόρτα ή παράθυρο ανοικτό.</b></p> <ul style="list-style-type: none"> <li>• Κατά την ψύξη, εάν η λειτουργία γίνεται σε χώρο με μεγάλη υγρασία (80% ή περισσότερο) για μεγάλο διάστημα, το συμπυκνωμένο νερό στο κλιματιστικό μπορεί να στάζει και να μουσκεύει και να καταστρέψει έπιπλα, κλπ.</li> </ul>
	<p><b>Μη χρησιμοποιείτε τη μονάδα για ειδικούς σκοπούς.</b></p> <ul style="list-style-type: none"> <li>• Μην χρησιμοποιήσετε το κλιματιστικό για να συντηρήσετε εξοπλισμούς ακριβείας, τροφές, ζώα, φυτά και έργα τέχνης. Η ποιότητα των αποθηκευμένων ειδών μπορεί να χειροτερέψει.</li> </ul>
	<p><b>Μην τοποθετείτε θερμάστρα, κλπ. που εκτίθεται κατευθείαν πάνω στο ρεύμα του αέρα.</b></p> <ul style="list-style-type: none"> <li>• Μπορεί να προκληθεί ατελής καύση.</li> </ul>

## ΜΕΤΡΑ ΑΣΦΑΛΕΙΑΣ

### ⚠ ΠΡΟΣΟΧΗ

❗	<p>Όταν η μονάδα πρόκειται να καθαριστεί, διακόψτε τη λειτουργία και αποσυνδέστε το καλώδιο τροφοδοσίας ή κλείστε το διακόπτη.</p> <ul style="list-style-type: none"> <li>Λόγω του ότι ο ανεμιστήρας περιστρέφεται με μεγάλη ταχύτητα, μπορεί να προκαλέσει τραυματισμό.</li> </ul>
	<p>Όταν η μονάδα δεν πρόκειται να χρησιμοποιηθεί για πολύ καιρό, θγάλτε το καλώδιο τροφοδοσίας ή κλείστε το διακόπτη.</p> <ul style="list-style-type: none"> <li>Στην αντίθετη περίπτωση, η συγκεντρωνόμενη σκόνη ίσως γίνει αιτία πυρκαγιάς.</li> </ul>
	<p><b>Αντικαταστήστε τις 2 μπαταρίες με καινούριες του ίδιου τύπου.</b></p> <ul style="list-style-type: none"> <li>Η χρήση μιας παλιάς μπαταρίας μαζί με μία καινούργια μπορεί να προκαλέσει την αύξηση της θερμοκρασίας, διαρροή ή και έκρηξη.</li> </ul>
⚠	<p><b>Εάν το υγρό των μπαταριών έρθει σε επαφή με το δέρμα ή τα ρούχα σας, ξεπλύνετε καλά με καθαρό νερό.</b></p> <ul style="list-style-type: none"> <li>Εάν το υγρό των μπαταριών έρθει σε επαφή με τα μάτια σας, ξεπλύνετε τα καλά με καθαρό νερό και συμβουλευτείτε ένα γιατρό.</li> </ul>
	<p><b>Αερίζετε καλά ο χώρο όταν χρησιμοποιείτε τη μονάδα σε συνδυασμό με σόμπα, κλπ.</b></p> <ul style="list-style-type: none"> <li>Μπορεί να προκύψει έλλειψη οξυγόνου.</li> </ul>
⚡	<p><b>Μην λειτουργείτε τους διακόπτες με βρεγμένα χέρια.</b></p> <ul style="list-style-type: none"> <li>Αυτό μπορεί να προκαλέσει ηλεκτροπληξία.</li> </ul>
	<p><b>Μην καθαρίζετε το κλιματιστικό με νερό.</b></p> <ul style="list-style-type: none"> <li>Νερό ίσως εισχωρήσει στην μονάδα και φθείρει τη μόνωση. Αυτό μπορεί να προκαλέσει ηλεκτροπληξία.</li> </ul>
⚠	<p><b>Μην πατάτε πάνω στην εσωτερική ή εξωτερική μονάδα και μην τοποθετείτε τίποτα πάνω στο κλιματιστικό.</b></p> <ul style="list-style-type: none"> <li>Μπορεί να προκληθεί τραυματισμός κ.λπ. εάν πέσετε ή κάποιο αντικείμενο πέσει πάνω σας.</li> </ul>

### Για εγκατάσταση

### ⚠ ΠΡΟΕΙΔΟΠΟΙΗΣΗ

- Συμβουλευτείτε τον αντιπρόσωπό σας για την εγκατάσταση του κλιματιστικού.

### ⚠ ΠΡΟΣΟΧΗ

⊘	<p><b>Μην τοποθετείτε την μονάδα σε μέρος όπου μπορεί να διαφύγει εύφλεκτο αέριο.</b></p> <ul style="list-style-type: none"> <li>Εάν διαφύγει αέριο και συγκεντρωθεί γύρω από την μονάδα, μπορεί να προκαλέσει έκρηξη.</li> </ul>
	<p><b>Γειώστε τη μονάδα.</b></p> <ul style="list-style-type: none"> <li>Μη συνδέετε τη γείωση σε σωλήνα αερίου ή νερού, αλεξικέραυνο ή στη γείωση του τηλεφώνου. Εάν η γείωση δεν έχει γίνει σωστά είναι πιθανό να προκληθεί ηλεκτροπληξία.</li> </ul>
❗	<p><b>Εγκαταστήστε έναν διακόπτη διαφυγής γείωσης ανάλογα με το μέρος που πρόκειται να τοποθετηθεί το κλιματιστικό (υγρό μέρος, κλπ.).</b></p> <ul style="list-style-type: none"> <li>Εάν δεν εγκατασταθεί ο διακόπτης διαφυγής γείωσης, μπορεί να προκαλέσει ηλεκτροπληξία.</li> </ul>
	<p><b>Το αποστραγγιζόμενο νερό πρέπει να αποστραγγίζεται πλήρως.</b></p> <ul style="list-style-type: none"> <li>Εάν η διαδρομή είναι μισοτελειωμένη, μπορεί να στάζει νερό από την μονάδα. Έτσι μπορεί να μουςκέψουν και να καταστραφούν τα έπιπλα.</li> </ul>

## ΟΝΟΜΑΣΙΑ ΤΟΥ ΚΑΘΕ ΕΞΑΡΤΗΜΑΤΟΣ

### Εσωτερική μονάδα

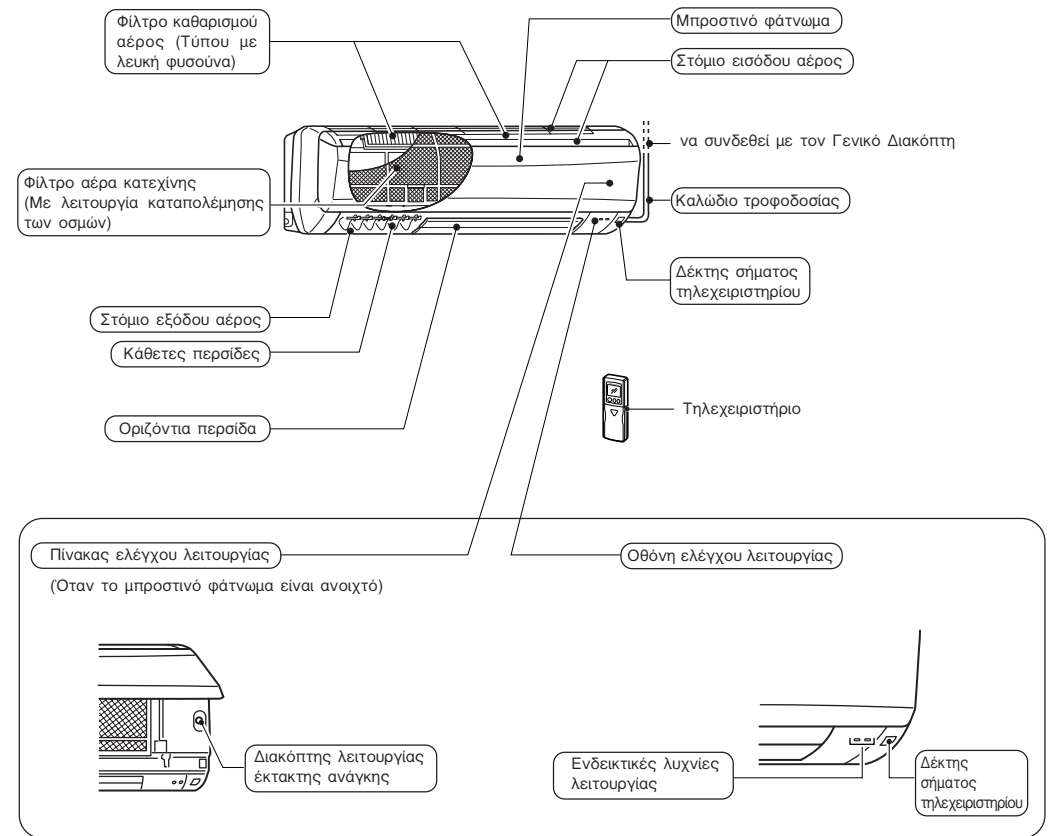

### Εξωτερική μονάδα

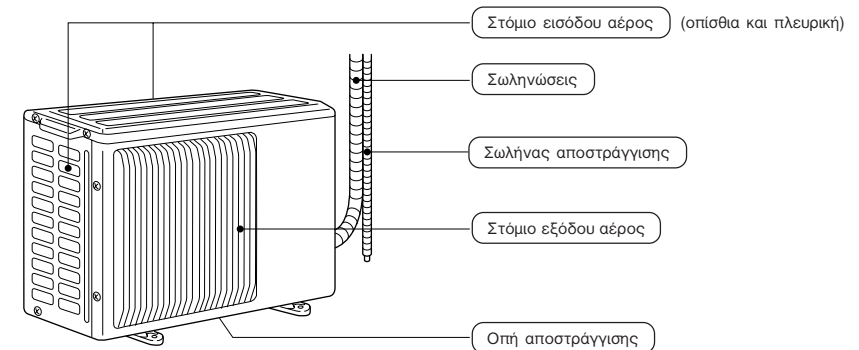

# ΟΝΟΜΑΣΙΑ ΤΟΥ ΚΑΘΕ ΕΞΑΡΤΗΜΑΤΟΣ

## Τηλεχειριστήριο

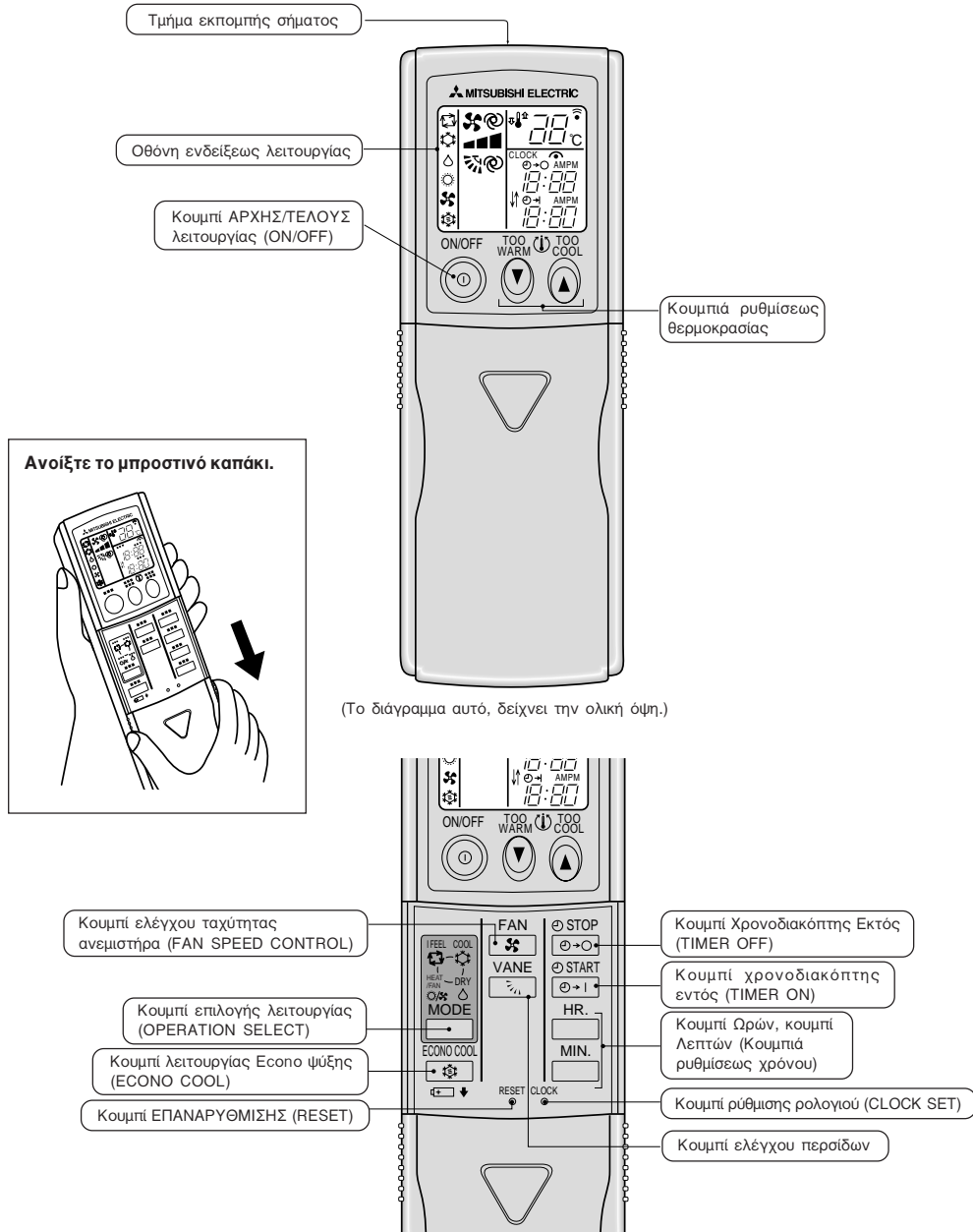

# ΠΡΟΕΤΟΙΜΑΣΙΑ ΠΡΙΝ ΑΠΟ ΤΗΝ ΛΕΙΤΟΥΡΓΙΑ

## Αυτόματη επαναλειτουργία

Τα μοντέλα αυτά είναι εφοδιασμένα με λειτουργία αυτόματης επανεκκίνησης. Εάν δεν επιθυμείτε να χρησιμοποιήσετε αυτή τη λειτουργία, παρακαλούμε επικοινωνήστε με την αντιπροσωπεία διότι θα πρέπει να αλλάξει η ρύθμιση της μονάδας.

## Η λειτουργία αυτόματης επανεκκίνησης είναι ...

Όταν η εσωτερική μονάδα ελέγχεται από το τηλεχειριστήριο, ο τρόπος λειτουργίας, η προεπιλεγμένη θερμοκρασία και η ταχύτητα του ανεμιστήρα καταγράφονται στη μνήμη. Μετά από διακοπή ρεύματος ή εάν κλείσει ο κεντρικός διακόπτης παροχής ρεύματος κατά τη διάρκεια λειτουργίας, η "λειτουργία αυτόματης επανεκκίνησης" ρυθμίζεται αυτόματα ώστε να επαναλειτουργήσει με τον ίδιο τρόπο λειτουργίας στον οποίο είχε ρυθμιστεί με το τηλεχειριστήριο πριν από τη διακοπή ρεύματος. (Ανατρέξτε στη σελίδα 66 για περισσότερες λεπτομέρειες.)

## Εσωτερική μονάδα

Βάλτε το καλώδιο τροφοδοσίας στην πρίζα και/ή ανοίξτε το διακόπτη.

## ΠΡΟΕΙΔΟΠΟΙΗΣΗ:

Αφαιρέστε τις ακαθαρσίες από το φινι του καλωδίου τροφοδοσίας και βάλτε το με ασφάλεια στην πρίζα. Εάν οι ακαθαρσίες κολλήσουν στο φινι η εισαγωγή στην πρίζα είναι ατελής και μπορεί να προκληθεί φωτιά ή ηλεκτροπληξία.

## Τηλεχειριστήριο

### Πώς θα ρυθμίσετε τον τύπο

Αυτή η ρύθμιση του τηλεχειριστηρίου πρέπει να γίνει ανάλογα με τον τύπο του κλιματιστικού (COOL και HEAT ή COOL ONLY) (ΨΥΞΗ και ΘΕΡΜΑΝΣΗ ή ΜΟΝΟ ΨΥΞΗ).

Εάν η ρύθμιση είναι λανθασμένη, το κλιματιστικό δεν λειτουργεί κανονικά. κατά συνέπεια, πρέπει να ελέγξετε εάν η ρύθμιση είναι η κατάλληλη για τον τύπου του κλιματιστικού σας. Σε αντίθετη περίπτωση διορθώστε τη ρύθμιση όπως υποδεικνύεται παραπάνω.

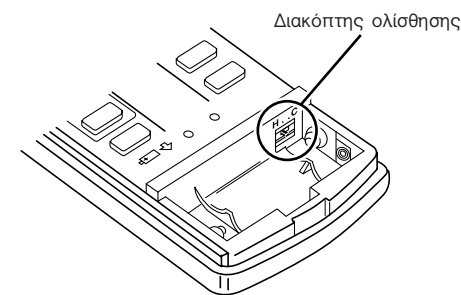

Τύπος	ΨΥΞΗ και ΘΕΡΜΑΝΣΗ	ΜΟΝΟ ΨΥΞΗ
Θέση του διακόπτη ολίσθησης		



# ΠΡΟΕΤΟΙΜΑΣΙΑ ΠΡΙΝ ΑΠΟ ΤΗΝ ΛΕΙΤΟΥΡΓΙΑ

## Τηλεχειριστήριο

### Τοποθέτηση μπαταριών και ρύθμιση της ώρας

- 1 Βγάλτε το μπροστινό καπάκι και θάλτε τις μπαταρίες. Στη συνέχεια ξαναβάλτε στη θέση του το καπάκι.

Βάλτε πρώτα τον αρνητικό πόλο της μπαταρίας. Ελέγξτε αν είναι σωστή η πολικότητα των μπαταριών.



Βάλτε πρώτα τον αρνητικό πόλο της μπαταρίας.

- 2 Πιέστε το κουμπί Επαναρύθμισης (RESET).

Πιέστε το χρησιμοποιώντας ένα λεπτό ξυλαράκι.

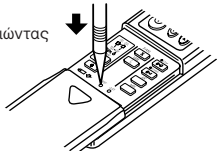

- Εάν δεν πατηθεί το κουμπί Επαναρύθμισης, το τηλεχειριστήριο ενδεχομένως να μην δουλέψει σωστά.

- 3 Πιέστε το Κουμπί ρύθμισης ρολογιού (CLOCK) και θάλτε το πίσω καπάκι.

Πιέστε το χρησιμοποιώντας ένα λεπτό ξυλαράκι.

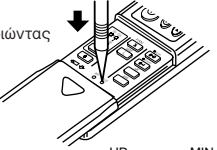

- 4 Πιέστε τα κουμπί **HR.** και **MIN.** και (Κουμπί ρυθμίσεως χρόνου) και ρυθμίστε την τρέχουσα ώρα.

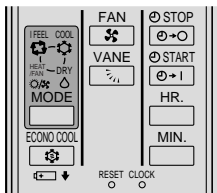

- Κάθε φορά που το κουμπί **HR.** πατιέται, η ρυθμισμένη ώρα αυξάνει κατά μία ώρα και κάθε φορά που το κουμπί **MIN.** πατιέται, η ρυθμισμένη ώρα αυξάνει κατά 1 λεπτό.

- 5 Ξαναπιέστε το κουμπί Ρύθμισης ρολογιού (CLOCK) και κλείστε το μπροστινό καπάκι.

### Χειρισμός του τηλεχειριστηρίου

- Η ακτίνα που μπορεί να φτάσει το σήμα είναι περίπου 6 μέτρα όταν το τηλεχειριστήριο είναι στραμμένο προς την πρόσοψη της εσωτερικής μονάδας.
- Όταν πατιέται το κουμπί, ένας - δύο ήχοι "μπιπ" θα ακουστούν από την εσωτερική μονάδα. Εάν δεν ακουστεί ήχος, Ξαναπιέστε.
- Χρησιμοποιήστε το τηλεχειριστήριο προσεκτικά. Εάν πετιέται, πέσει κάτω ή βραχεί, το τηλεχειριστήριο ίσως να μην λειτουργήσει.

### Όταν το στερεώνετε στον τοίχο, κλπ

- Τοποθετήστε τη βάση του τηλεχειριστηρίου σε ένα σημείο από όπου να μπορεί να ακουστεί από την εσωτερική μονάδα ο ήχος λήψης (μπιπ) του σήματος όταν πατάτε το κουμπί λειτουργίας.

### Πώς να τοποθετήσετε/αφαιρέσετε το τηλεχειριστήριο

Τοποθέτηση : Βάλτε το τηλεχειριστήριο με την βάση προς τα κάτω.

Αφαίρεση : Τραβήξτε το επάνω.

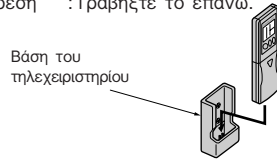

### Μπαταρίες Ξηρών στοιχείων

■ Αναφορικά ως προς την αντικατάσταση των μπαταριών Αντικαταστήστε τις μπαταρίες με καινούργιες αλκαλικές μπαταρίες τύπου AAA στις παρακάτω περιπτώσεις:

- Όταν η εσωτερική μονάδα δεν αντιδρά στο σήμα του τηλεχειριστηρίου.
- Όταν μειώνεται ο φωτισμός της οθόνης του τηλεχειριστηρίου.
- Όταν πατάτε ένα κουμπί και στην οθόνη του τηλεχειριστηρίου εμφανίζονται όλες οι ενδείξεις οι οποίες αμέσως μετά εξαφανίζονται.

Μην χρησιμοποιείτε μπαταρίες μαγγανίου. Το τηλεχειριστήριο μπορεί να μην λειτουργεί σωστά.

- Η διάρκεια ζωής των αλκαλικών μπαταριών είναι ένας χρόνος περίπου. Παρόλα αυτά, μία μπαταρία που πλησιάζει στο χρονικό όριο χρήσης μπορεί να εξαντληθεί σύντομα. Το συνιστώμενο χρονικό όριο χρήσης αναγράφεται (μήνας/έτος) στο κάτω τμήμα της μπαταρίας.
- Για να αποφύγετε τη διαρροή υγρών, βγάλτε τις μπαταρίες όταν το τηλεχειριστήριο δεν πρόκειται να χρησιμοποιηθεί για μεγάλο χρονικό διάστημα.

### ⚠ ΠΡΟΣΟΧΗ:

Εάν το υγρό των μπαταριών έρθει σε επαφή με το δέρμα ή τα ρούχα σας, ξεπλύνετε καλά με καθαρό νερό. Εάν το υγρό των μπαταριών έρθει σε επαφή με τα μάτια σας, ξεπλύνετε τα καλά με καθαρό νερό και συμβουλευτείτε ένα γιατρό.

- Μην χρησιμοποιήτε επαναφορτιζόμενες μπαταρίες.
- Αντικαταστήστε τις 2 μπαταρίες με καινούριες του ίδιου τύπου.
- Πετάξτε τις άδειες μπαταρίες με τον κατάλληλο τρόπο.

## Όταν το τηλεχειριστήριο δεν μπορεί να χρησιμοποιηθεί (λειτουργία άμεσης ανάγκης)

Όταν εξαντληθούν οι μπαταρίες του τηλεχειριστηρίου ή το τηλεχειριστήριο δεν λειτουργεί σωστά, η λειτουργία έκτακτης ανάγκης μπορεί να πραγματοποιηθεί χρησιμοποιώντας τον διακόπτη ΛΕΙΤΟΥΡΓΙΑΣ ΕΚΤΑΚΤΗΣ ΑΝΑΓΚΗΣ.

### Τύπος ΨΥΞΗ και ΘΕΡΜΑΝΣΗ

- 1 Πιέστε τον διακόπτη ΛΕΙΤΟΥΡΓΙΑΣ ΕΚΤΑΚΤΗΣ ΑΝΑΓΚΗΣ.

- Κάθε φορά που πιέζεται ο διακόπτης ΛΕΙΤΟΥΡΓΙΑΣ ΕΚΤΑΚΤΗΣ ΑΝΑΓΚΗΣ, η μονάδα θα λειτουργήσει περνώντας διαδοχικά από τον ΤΡΟΠΟ ΛΕΙΤΟΥΡΓΙΑΣ ΕΚΤΑΚΤΗΣ ΑΝΑΓΚΗΣ ΨΥΞΗΣ, στον ΤΡΟΠΟ ΛΕΙΤΟΥΡΓΙΑΣ ΕΚΤΑΚΤΗΣ ΑΝΑΓΚΗΣ ΘΕΡΜΑΝΣΗΣ και στον ΤΡΟΠΟ ΛΕΙΤΟΥΡΓΙΑΣ ΔΙΑΚΟΠΗΣ. Εν τούτοις, από τη στιγμή που ο διακόπτης ΛΕΙΤΟΥΡΓΙΑΣ ΕΚΤΑΚΤΗΣ ΑΝΑΓΚΗΣ έχει πατηθεί μία φορά, η μονάδα θα λειτουργήσει στην δοκιμαστική λειτουργία για 30 λεπτά κι έπειτα ο τρόπος λειτουργίας αλλάζει, μεταβαίνοντας στον ΤΡΟΠΟ ΛΕΙΤΟΥΡΓΙΑΣ ΕΚΤΑΚΤΗΣ ΑΝΑΓΚΗΣ.

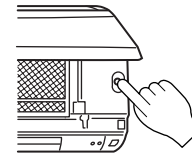

- Οι λεπτομέρειες του ΤΡΟΠΟΥ ΛΕΙΤΟΥΡΓΙΑΣ ΕΚΤΑΚΤΗΣ ΑΝΑΓΚΗΣ είναι όπως φαίνονται παρακάτω. Εν τούτοις, ο έλεγχος θερμοκρασίας δεν δουλεύει για 30 λεπτά στην δοκιμαστική λειτουργία και η μονάδα είναι ρυθμισμένη ώστε να συνεχίσει την λειτουργία. Η ταχύτητα του ανεμιστήρα είναι ρυθμισμένη στο Υψηλή κατά την δοκιμαστική λειτουργία και αλλάζει μεταβαίνοντας στο Μέση ύστερα από 30 λεπτά.

Τρόπος λειτουργίας	ΨΥΞΗ	ΘΕΡΜΑΝΣΗ
Ρυθμισμένη Θερμοκρασία	24°C	24°C
Ταχύτητα ανεμιστήρα	Μέση	Μέση
Οριζόντια περσίδα	Αυτόματη	Αυτόματη

- Ο τρόπος λειτουργίας φαίνεται από την Ενδεικτική Λυχνία Λειτουργίας της εσωτερικής μονάδας, όπως εμφανίζεται στα παρακάτω σχήματα.

### Ενδεικτικές λυχνίες λειτουργίας

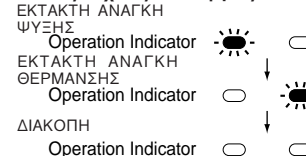

- Για να σταματήσετε την λειτουργία έκτακτης ανάγκης, πιέστε μία φορά τον διακόπτη ΛΕΙΤΟΥΡΓΙΑΣ ΕΚΤΑΚΤΗΣ ΑΝΑΓΚΗΣ (όταν πρόκειται για τον τρόπο λειτουργίας ΕΚΤΑΚΤΗΣ ΑΝΑΓΚΗΣ ΘΕΡΜΑΝΣΗΣ) ή δύο φορές (όταν πρόκειται για τον τρόπο λειτουργίας ΕΚΤΑΚΤΗΣ ΑΝΑΓΚΗΣ ΨΥΞΗΣ).

### Τύπος ΜΟΝΟ ΨΥΞΗ

- 1 Πιέστε τον διακόπτη ΛΕΙΤΟΥΡΓΙΑΣ ΕΚΤΑΚΤΗΣ ΑΝΑΓΚΗΣ.

- Όταν έχει πατηθεί ο διακόπτης ΛΕΙΤΟΥΡΓΙΑΣ ΕΚΤΑΚΤΗΣ ΑΝΑΓΚΗΣ, η μονάδα θα λειτουργήσει πρώτα στην δοκιμαστική λειτουργία για 30 λεπτά κι έπειτα ο τρόπος λειτουργίας αλλάζει μεταβαίνοντας στον ΤΡΟΠΟ ΛΕΙΤΟΥΡΓΙΑΣ ΕΚΤΑΚΤΗΣ ΑΝΑΓΚΗΣ ΨΥΞΗΣ.

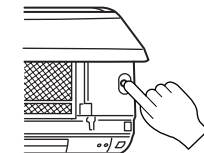

- Οι λεπτομέρειες του ΤΡΟΠΟΥ ΛΕΙΤΟΥΡΓΙΑΣ ΕΚΤΑΚΤΗΣ ΑΝΑΓΚΗΣ ΨΥΞΗΣ είναι όπως φαίνονται παρακάτω. Εν τούτοις, ο έλεγχος θερμοκρασίας δεν δουλεύει για 30 λεπτά στην δοκιμαστική λειτουργία και η μονάδα είναι ρυθμισμένη ώστε να συνεχίσει την λειτουργία. Η ταχύτητα του ανεμιστήρα είναι ρυθμισμένη στο Υψηλή κατά την δοκιμαστική λειτουργία και αλλάζει μεταβαίνοντας στο Μέση ύστερα από 30 λεπτά.

Τρόπος λειτουργίας	ΨΥΞΗ
Ρυθμισμένη Θερμοκρασία	24°C
Ταχύτητα ανεμιστήρα	Μέση
Οριζόντια περσίδα	Αυτόματη

- Ο τρόπος λειτουργίας φαίνεται από την Ενδεικτική Λυχνία Λειτουργίας της εσωτερικής μονάδας, όπως εμφανίζεται στα παρακάτω σχήματα.

### Ενδεικτικές λυχνίες λειτουργίας

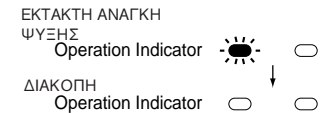

- Για να σταματήσετε τον ΤΡΟΠΟ ΛΕΙΤΟΥΡΓΙΑΣ ΕΚΤΑΚΤΗΣ ΑΝΑΓΚΗΣ ΨΥΞΗΣ, πιέστε πάλι τον διακόπτη ΛΕΙΤΟΥΡΓΙΑΣ ΕΚΤΑΚΤΗΣ ΑΝΑΓΚΗΣ.

Κάθε φορά που πατιέται ο διακόπτης, ο τρόπος λειτουργίας εναλλάσσεται ανάμεσα στον ΤΡΟΠΟ ΛΕΙΤΟΥΡΓΙΑΣ ΕΚΤΑΚΤΗΣ ΑΝΑΓΚΗΣ ΨΥΞΗΣ και στον ΤΡΟΠΟ ΛΕΙΤΟΥΡΓΙΑΣ ΔΙΑΚΟΠΗΣ.

# ΑΥΤΟΜΑΤΗ ΛΕΙΤΟΥΡΓΙΑ ΑΙΣΘΑΝΟΜΑΙ “I FEEL...”

Με τον αυτόματο τρόπο λειτουργίας Αισθάνομαι “I FEEL...”, μπορούν αυτόματα να ρυθμιστούν οι ιδανικές συνθήκες χώρου με ένα μόνο πάτημα του κουμπιού.



## Για να αρχίσετε την λειτουργία:

■ Πιέστε τον διακόπτη .

Όταν επιλέγετε τη “I FEEL...” λειτουργία Αισθάνομαι (I FEEL...), ρυθμίζονται αυτόματα οι ιδανικές συνθήκες θερμοκρασίας.

## Για να σταματήσετε την λειτουργία:

■ Πιέστε τον διακόπτη .

## Αν νοιώθετε ελαφρά ζεστά:

■ Πιέστε το κουμπί για να χαμηλώσετε τη θερμοκρασία.

Ένα πάτημα χαμηλώνει τη θερμοκρασία κατά ένα βαθμό περίπου.

## Αν νοιώθετε ελαφρά ψύχρα:

■ Πιέστε το κουμπί για να αυξήσετε τη θερμοκρασία.

Ένα πάτημα αυξάνει τη θερμοκρασία κατά ένα βαθμό περίπου.

Όταν η ένδειξη “I FEEL...” δεν εμφανίζεται, πιέστε το κουμπί για να ρυθμίσετε τον αυτόματο τρόπο λειτουργίας.

Κάθε φορά που το κουμπί πιέεται, ο τρόπος λειτουργίας αλλάζει με την ακόλουθη σειρά: (I FEEL...) → (ΨΥΞΗ) → (ΑΦΥΓΡΑΝΣΗ) → (ΘΕΡΜΑΝΣΗ/ΑΝΕΜΙΣΤΗΡΑΣ)

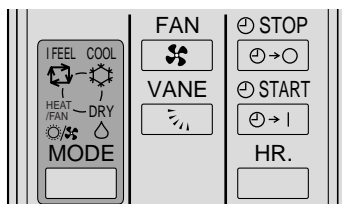

## Περιγραφή της “ΛΕΙΤΟΥΡΓΙΑΣ ΑΥΤΟΜΑΤΗΣ ΕΠΑΝΕΚΚΙΝΗΣΗΣ”

- Οι μονάδες αυτές είναι εφοδιασμένες με λειτουργία αυτόματης επανεκκίνησης. Όταν αποκατασταθεί η παροχή ρεύματος, το κλιματιστικό αρχίζει να λειτουργεί αυτόματα όπως είχε ρυθμιστεί με το τηλεχειριστήριο πριν τη διακοπή του ρεύματος.
- Αν είχατε σταματήσει τη λειτουργία της μονάδας με το τηλεχειριστήριο πριν τη διακοπή του ρεύματος, δεν θα τεθεί σε λειτουργία μετά την αποκατάσταση της τροφοδοσίας.
- Αν η μονάδα βρισκόταν σε κατάσταση λειτουργίας έκτακτης ανάγκης πριν τη διακοπή της τροφοδοσίας, θα τεθεί και πάλι σε λειτουργία όταν αποκατασταθεί το ρεύμα όπως είχε ρυθμιστεί με το τηλεχειριστήριο πριν τη λειτουργία έκτακτης ανάγκης.
- Αν πριν από τη διακοπή ρεύματος η ρύθμιση της μονάδας βρισκόταν σε ρύθμιση “ΑΙΣΘΑΝΟΜΑΙ” (“I FEEL...”), ο τρόπος λειτουργίας (ΨΥΞΗ, ΑΦΥΓΡΑΝΣΗ ή ΘΕΡΜΑΝΣΗ) δεν αποθηκεύεται στη μνήμη. Όταν αποκατασταθεί η παροχή ρεύματος, η μονάδα επιλέγει τρόπο λειτουργίας, κατά την επανεκκίνηση, ανάλογα με τη θερμοκρασία του δωματίου και ξεκινά να λειτουργεί και πάλι.

## Περιγραφή του τρόπου λειτουργίας ΑΙΣΘΑΝΟΜΑΙ “I FEEL...”

### Λεπτομέρειες της λειτουργίας

Ανάλογα με τη θερμοκρασία του χώρου, όταν αρχίζει η λειτουργία επιλέγεται αυτόματα μία από τις λειτουργίες ΨΥΞΗ, ΑΦΥΓΡΑΝΣΗ ή ΘΕΡΜΑΝΣΗ. Ωστόσο, εάν η λειτουργία αρχίσει 2 ώρες μετά το σταμάτημα, ξαναεπιλέγεται ο ίδιος τρόπος λειτουργίας με τον οποίο λειτουργούσε το κλιματιστικό πριν σταματήσει. Ο ίδιος τρόπος που επιλέχτηκε αρχικά, παραμένει अपαράλλακτος ακόμη κι αν η θερμοκρασία του χώρου αλλάξει. Εάν η ρύθμιση δεν ταιριάζει με τη θερμοκρασία του χώρου, διαλέξτε την κατάλληλη ρύθμιση πιέζοντας το κουμπί τρόπου λειτουργίας .

### Λεπτομέρειες της αυτόματης λειτουργίας

	Τύπος ΨΥΞΗ και ΘΕΡΜΑΝΣΗ		Τύπος ΜΟΝΟ ΨΥΞΗ	
	Τρόπος λειτουργίας	Επιθυμητή θερμοκρασία (αρχικό στάδιο)	Τρόπος λειτουργίας	Επιθυμητή θερμοκρασία (αρχικό στάδιο)
Θερμοκρασία του χώρου κατά την αρχή της λειτουργίας	ΨΥΞΗ	Περίπου 24° Κελσίου	ΨΥΞΗ	Περίπου 24° Κελσίου
Περίπου 25° Κελσίου ή υψηλότερη	ΨΥΞΗ	Περίπου 24° Κελσίου	ΨΥΞΗ	Περίπου 24° Κελσίου
Περίπου 25° - 23° Κελσίου	ΑΦΥΓΡΑΝΣΗ	—	ΑΦΥΓΡΑΝΣΗ	—
Περίπου 23° Κελσίου ή χαμηλότερη	ΘΕΡΜΑΝΣΗ	Περίπου 26° Κελσίου	ΑΦΥΓΡΑΝΣΗ	—

### ΣΗΜΕΙΩΣΗ:

**ΨΥΞΗ:** Όταν η θερμοκρασία του χώρου είναι 2°K υψηλότερη από την επιλεγμένη θερμοκρασία, η τελευταία δεν θάπρεπε να μεταβληθεί δεδομένου ότι το κλιματιστικό λειτουργεί με σκοπό να φτάσει στη θερμοκρασία στόχο (προεπιλεγμένη). Σ' αυτήν την περίπτωση, παρακαλούμε περιμένετε μέχρι να πέσει η θερμοκρασία του χώρου κατά 2°K κάτω από την προεπιλεγμένη θερμοκρασία και στη συνέχεια αλλάξτε την προεπιλεγμένη θερμοκρασία.

**ΘΕΡΜΑΝΣΗ:** Όταν η θερμοκρασία του χώρου είναι 2°K χαμηλότερη από την επιλεγμένη θερμοκρασία, η τελευταία δεν θάπρεπε να μεταβληθεί δεδομένου ότι το κλιματιστικό λειτουργεί με σκοπό να φτάσει στη θερμοκρασία στόχο (προεπιλεγμένη). Σ' αυτήν την περίπτωση, παρακαλούμε περιμένετε μέχρι να ανεθεί η θερμοκρασία του χώρου περίπου 2°K πάνω από την προεπιλεγμένη θερμοκρασία και στη συνέχεια αλλάξτε την προεπιλεγμένη θερμοκρασία.

### Λεπτομέρειες των ενδείξεων της εσωτερικής μονάδας

Η λυχνία ένδειξης λειτουργίας στην δεξιά πλευρά της εσωτερικής μονάδας δείχνει την κατάσταση λειτουργίας.

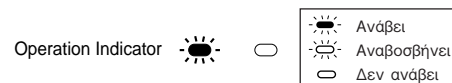

### Ενδεικτικές λυχνίες λειτουργίας

ένδειξη	Κατάσταση λειτουργίας	Διαφορά μεταξύ επιθυμητής θερμοκρασίας (θερμοκρασία-στόχος) και θερμοκρασίας χώρου
	Αυτό δείχνει ότι το κλιματιστικό λειτουργεί για να πλησιάσει την θερμοκρασία-στόχο. Παρακαλούμε περιμένετε για λίγο, ώστε η θερμοκρασία-στόχος να επιτευχθεί.	Περίπου 2° Κελσίου ή περισσότερο
	Αυτό δείχνει ότι η θερμοκρασία του χώρου πλησιάζει την θερμοκρασία-στόχο.	Περίπου 2° Κελσίου ή λιγότερο
	(Μόνο σε περίπτωση που η εξωτερική μονάδα είναι της σειράς MXZ) Παρακαλούμε αναφερθείτε στις Πληροφορίες για κλιματιστικό πολλαπλού συστήματος. (Σελίδα 67)	—

# ΧΕΙΡΟΚΙΝΗΤΗ ΛΕΙΤΟΥΡΓΙΑ (ΨΥΞΗ, ΑΦΥΓΡΑΝΣΗ, ΘΕΡΜΑΝΣΗ/ΑΝΕΜΙΣΤΗΡΑΣ)



Για να επιλέξετε τις λειτουργίες ΨΥΞΗ, ΑΦΥΓΡΑΝΣΗ ή ΘΕΡΜΑΝΣΗ/ΑΝΕΜΙΣΤΗΡΑΣ

- 1 Πιέστε τον διακόπτη .
- 2 Διαλέξτε τον τρόπο λειτουργίας πιέζοντας το κουμπί . Κάθε φορά που πατιέται το κουμπί, ο τρόπος λειτουργίας αλλάζει με τη συχνότητα: (ΑΙΣΘΑΝΟΜΑΙ (I FEEL...)) → (ΨΥΞΗ) → (ΑΦΥΓΡΑΝΣΗ) → (ΘΕΡΜΑΝΣΗ/ΑΝΕΜΙΣΤΗΡΑΣ)

**Τρόπος λειτουργίας ΘΕΡΜΑΝΣΗ / ΑΝΕΜΙΣΤΗΡΑΣ**  
Ελέγξτε τον τύπο του κλιματιστικού.

Τύπος	Τρόπος λειτουργίας
ΨΥΞΗ και ΘΕΡΜΑΝΣΗ	ΘΕΡΜΑΝΣΗ
ΜΟΝΟ ΨΥΞΗ	ΑΝΕΜΙΣΤΗΡΑΣ

Για να σταματήσετε την λειτουργία:

- Πιέστε τον διακόπτη . Άπαξ και έχει ρυθμιστεί ο τρόπος λειτουργίας, η λειτουργία αρχίζει στον τρόπο που είχε ρυθμιστεί προηγουμένως, πιέζοντας απλώς τον διακόπτη .

## Όταν πρέπει να αλλαχθεί η ρυθμισμένη θερμοκρασία:

- Πιέστε το κουμπί για να χαμηλώσετε τη θερμοκρασία. Πιέζοντας μία φορά η θερμοκρασία χαμηλώνει κατά 1° Κελσίου περίπου.
- Πιέστε το κουμπί για να αυξήσετε τη θερμοκρασία. Πιέζοντας μία φορά η θερμοκρασία αυξάνει κατά 1° Κελσίου περίπου.

## Στην λειτουργία της ΘΕΡΜΑΝΣΗΣ

- Εάν το κλιματιστικό απορροφά υπερβολική ζέση από τον αέρα, το μοτέρ ίσως υπερφορτωθεί. Σύμφωνα με την αντίληψη ενός μικροϋπολογιστή, ο ανεμιστήρας της εξωτερικής μονάδας σταματά αυτόματα τη λειτουργία του, έτσι ώστε να προστατεύσει το κλιματιστικό. Όταν ο ανεμιστήρας της εξωτερικής μονάδας είναι σταματημένος, μπορεί να δημιουργηθεί πάγος στην εξωτερική μονάδα, αλλά αυτό δεν αποτελεί πρόβλημα.

## Στην λειτουργία της ΑΦΥΓΡΑΝΣΗΣ

- Δεν μπορεί να γίνει έλεγχος της θερμοκρασίας (ρύθμιση θερμοκρασίας).
- Η θερμοκρασία του χώρου είναι ελαφρά χαμηλότερη από αυτήν του τρόπου λειτουργίας.

## Οι λεπτομέρειες των ενδείξεων της οθόνης της εσωτερικής μονάδας εξηγούνται στη σελίδα 66.

**ΣΗΜΕΙΩΣΗ:** Όταν η θερμοκρασία περιβάλλοντος είναι πολύ υψηλή, η θερμοκρασία του δωματίου ενδέχεται να μην φθάσει την καθορισμένη θερμοκρασία, αφού η μονάδα λειτουργεί για να ψύξει το δωμάτιο υπό μεγάλο φορτίο.

## Πληροφορίες για κλιματιστικό πολλαπλού συστήματος (Εξωτερική μονάδα: σειρά MXZ)

Το κλιματιστικό πολλαπλού συστήματος (Εξωτερική μονάδα: σειρά MXZ), μπορεί να συνδέσει περισσότερες από δύο μονάδες με μία εξωτερική μονάδα. Ανάλογα με τη χωρητικότητα, μπορούν να τεθούν ταυτόχρονα σε λειτουργία δύο ή και περισσότερες εσωτερικές μονάδες.

- Όταν προσπαθείτε να θέσετε ταυτόχρονα σε λειτουργία περισσότερες από μία εσωτερικές μονάδες, τη μία για τη ψύξη και την άλλη για τη θέρμανση, λειτουργεί ο τρόπος λειτουργίας της εσωτερικής μονάδας που έχει επιλεγεί ναυρίτερα. Οι άλλες εσωτερικές μονάδες που θα αρχίσουν να λειτουργούν αργότερα δεν μπορούν να λειτουργήσουν ενώ στην οθόνη τους εμφανίζεται η θέση λειτουργίας. (Βλ. πίνακα Ενδεικτικής Λυχνίας Λειτουργίας στη σελίδα 66.)
- Στην περίπτωση αυτή παρακαλούμε ρυθμίστε όλες τις εσωτερικές μονάδες στον ίδιο τρόπο λειτουργίας.
- Όταν η εσωτερική μονάδα αρχίζει τη λειτουργία της κατά την διάρκεια που η εξωτερική μονάδα κάνει απόψυξη, καθυστερεί μερικά λεπτά (το πολύ 10 λεπτά) μέχρι να βγάλει θερμό αέρα.
- Στη λειτουργία θέρμανσης, μπορεί να ζεσταθεί η εσωτερική μονάδα η οποία δεν λειτουργεί ή μπορεί να ακουστεί ο ήχος του ψυκτικού που ρέει. Αυτό δεν αποτελεί ένδειξη βλάβης και αφαιρείται στο ότι το ψυκτικό ρέει συνεχώς μέσα στην εσωτερική μονάδα η οποία δεν λειτουργεί.

## Περιγραφή της “ΛΕΙΤΟΥΡΓΙΑΣ ΑΥΤΟΜΑΤΗΣ ΕΠΑΝΕΚΚΙΝΗΣΗΣ”

Αναφερθείτε στην σελ. 66.

# ΤΑΧΥΤΗΤΑ ΡΟΗΣ ΑΕΡΑ ΚΑΙ ΡΥΘΜΙΣΗ ΚΑΤΕΥΘΥΝΣΗΣ

Η ταχύτητα της ΡΟΗΣ ΤΟΥ ΑΕΡΑ και η κατεύθυνση μπορούν να επιλεγούν όπως απαιτείται.

## ■ Για να αλλάξετε την ταχύτητα της ροής του αέρα, πιέστε το κουμπί .

Κάθε φορά που το κουμπί πατιέται, η ταχύτητα αλλάζει με την σειρά, από (Χαμηλή) → (Μέση) → (Υψηλή) → (Αυτόματη)

- Χρησιμοποιήστε τη βαθμίδα (Υψηλή) για να ψύξετε/θερμάνετε περισσότερο το χώρο.
- Εάν ο θόρυβος λειτουργίας του κλιματιστικού σας ενοχλεί κατά την διάρκεια του ύπνου, χρησιμοποιήστε την εγκοπή (Χαμηλή).

## ■ Για να αλλάξετε την κατεύθυνση εξαγωγής της ΡΟΗΣ ΤΟΥ ΑΕΡΑ κατακόρυφα, πιέστε το κουμπί .

Κάθε φορά που το κουμπί πατιέται, η γωνία του Οριζόντια περσιδα αλλάζει με την σειρά, από (1) → (2) → (3) → (4) → (5) → (ΠΕΡΙΣΤΡΟΦΗ) → (Αυτόματη)

**ΠΕΡΙΣΤΡΟΦΙΚΗ ΛΕΙΤΟΥΡΓΙΑ**  
Για την διάχυτη ροή του αέρα στο χώρο απ' άκρη σ' άκρη, χρησιμοποιήστε την περιστροφική λειτουργία.

**Συνιστώμενη διάταξη του Οριζόντια περσιδα**  
Συνήθως χρησιμοποιήστε την (Αυτόματη). Χρησιμοποιήστε τη θέση (1) ή (2) στον τρόπο λειτουργίας ΨΥΞΗ ή ΑΦΥΓΡΑΝΣΗ και χρησιμοποιήστε τις θέσεις (3) έως (5) στον τρόπο λειτουργίας ΘΕΡΜΑΝΣΗΣ, όταν ρυθμίζετε ανάλογα με τις απαιτήσεις σας.

## ΣΗΜΕΙΩΣΗ:

- Κατά τη λειτουργία Ψύξης, όταν το κλιματιστικό λειτουργεί με ρυθμισμένο το Οριζόντια περσιδα στις θέσεις (4) και (5) για μία ώρα, η κατεύθυνση της ΡΟΗΣ ΤΟΥ ΑΕΡΑ ρυθμίζεται αυτόματα σε τέτοιο επίπεδο που να εμποδίζει το στάσιμο του συμπυκνωμένου νερού.
- Ρυθμίστε την κατακόρυφη κατεύθυνση χρησιμοποιώντας το τηλεχειριστήριο. Εάν τα Οριζόντια περσιδα μετακινηθούν χειροκίνητα, μπορεί να παρουσιαστεί βλάβη.
- Κατά τη λειτουργία θέρμανσης, εάν η θερμοκρασία ροής του αέρα είναι πολύ χαμηλή ή όταν έχει γίνει απόψυξη, η θέση του Οριζόντια περσιδα ρυθμίζεται στο (1).

## ΛΕΙΤΟΥΡΓΙΑ ΕΛΕΓΧΟΥ ΑΥΤΟΜΑΤΗΣ ΡΟΗΣ ΤΟΥ ΑΕΡΑ

Όταν επιλέγεται ο ΑΥΤΟΜΑΤΟΣ τρόπος λειτουργίας με το κουμπί Πτερύγιο , η θέση των Οριζόντια περσιδα ρυθμίζεται αυτόματα ώστε να αντιστοιχεί στον τρόπο λειτουργίας, για αποτελεσματικότερη λειτουργία.

- (1) ΘΕΡΜΑΝΣΗ
  - Όταν η θερμοκρασία ροής του αέρα είναι πολύ χαμηλή, ο αέρας βγαίνει προς τα έξω οριζοντίως.
  - Όταν αυξάνεται η θερμοκρασία ροής του αέρα, ο αέρας βγαίνει προς τα κάτω.
- (2) ΨΥΞΗ, ΑΦΥΓΡΑΝΣΗ
  - ο αέρας βγαίνει προς τα έξω οριζοντίως.
- (3) ΑΝΕΜΙΣΤΗΡΑΣ
  - ο αέρας βγαίνει προς τα κάτω.

## ■ Για να αλλάξετε την οριζόντια κατεύθυνση ροής του αέρα, μετακινήστε το κάθετες πτερύγιο με τα χέρια.

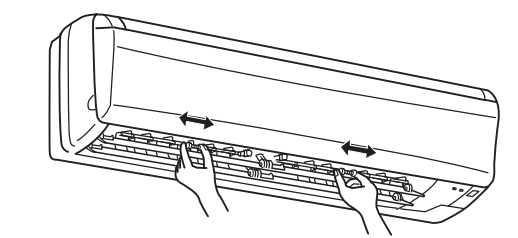

Ρυθμίστε το πτερύγιο πριν από την έναρξη λειτουργίας. Εφόσον τα Οριζόντια περσιδα μετακινούνται αυτόματα, τα δαχτυλά σας μπορεί να πιαστούν.

## ΛΕΙΤΟΥΡΓΙΑ ΨΥΞΗΣ ECONO (ECONO COOL)

Χρησιμοποιήστε αυτή τη λειτουργία όταν επιθυμείτε να νοιώθετε άνετα στον τρόπο λειτουργίας ΨΥΞΗΣ και παράλληλα να κάνετε οικονομία σε ενέργεια.

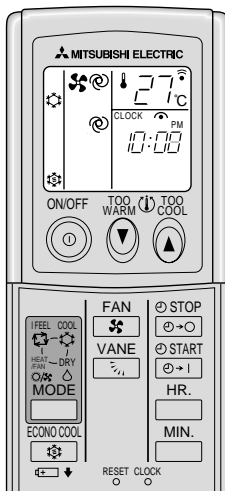

**Να πραγματοποιείτε τους παρακάτω χειρισμούς όταν η μονάδα λειτουργεί στον ΧΕΙΡΟΚΙΝΗΤΟ τρόπο λειτουργίας ΨΥΞΗΣ.**

1 Πιέστε το κουμπί .

Όταν στον τρόπο λειτουργίας ΨΥΞΗΣ έχει επιλεγθεί η λειτουργία (ΨΥΞΗΣ ECONO (ECONO COOL)) το κλιματιστικό πραγματοποιεί περιστροφική λειτουργία κάνοντας αλληπάλληλους κύκλους, σύμφωνα με τη θερμοκρασία του κλιματιστικού. Επίσης η ΡΥΘΜΙΣΗ ΘΕΡΜΟΚΡΑΣΙΑΣ ρυθμίζεται αυτόματα κατά 2° Κελσίου υψηλότερα απ' ό,τι στον τρόπο λειτουργίας ΨΥΞΗΣ.

**Για να ακυρώσετε τη λειτουργία ΨΥΞΗΣ ECONO (ECONO COOL):**

1 Ξαναπιέστε το κουμπί .

- Όταν είναι πατημένο το κουμπί ή όταν κατά την διάρκεια της λειτουργίας ΨΥΞΗΣ ECONO (ECONO COOL) αλλάζει ο τρόπος λειτουργίας, ο τρόπος λειτουργίας ΨΥΞΗΣ ECONO (ECONO COOL) ακυρώνεται.
- Το κουμπί , το κουμπί ή το κουμπί και ο χρονοδιακόπτης ON/OFF (επεξηγείται παρακάτω) είναι διαθέσιμα.

**Τι σημαίνει η λειτουργία “ΨΥΞΗΣ ECONO (ECONO COOL)”;**

Περιστερόμενη ροή του αέρα (αλλαγή ροής του αέρα) δίνει την αίσθηση ελαφριάς ψύχρας σε σύγκριση με τη λειτουργία της σταθερής ροής του αέρα. Έτσι παρ' όλο που η αυτόματα ρυθμιζόμενη θερμοκρασία είναι 2° Κελσίου υψηλότερη είναι δυνατόν χωρίς κανένα πρόβλημα να βρίσκεται σε ενέργεια η λειτουργία της ψύξης. Το αποτέλεσμα είναι, ότι έτσι εξοικονομείται ενέργεια.

## ΛΕΙΤΟΥΡΓΙΑ ΤΟΥ ΧΡΟΝΟΔΙΑΚΟΠΤΗ (ΕΝΤΟΣ/ΕΚΤΟΣ) (TIMER ON/OFF)

Είναι βολικό να θάλετε τον χρονοδιακόπτη για την ώρα που πάτε για ύπνο, όταν γυρνάτε σπίτι, όταν ξυπνάτε, κλπ.

**Πώς να ρυθμίσετε τον χρονοδιακόπτη ΕΝΤΟΣ (TIMER ON)**

1 Πιέστε το κουμπί κατά την διάρκεια της λειτουργίας.

Κάθε φορά που το κουμπί πατιέται, η λειτουργία εναλλάσσεται μεταξύ ΕΝΤΟΣ και ΕΚΤΟΣ (ON/OFF).

2 Ρυθμίστε την ώρα του χρονοδιακόπτη χρησιμοποιώντας τα κουμπιά και .

Κάθε φορά που το κουμπί πατιέται, ο ρυθμισμένος χρόνος αυξάνεται κατά μία ώρα· κάθε φορά που το κουμπί πατιέται, ο ρυθμισμένος χρόνος αυξάνεται κατά 10 λεπτά.

**Για να αποδεσμεύσετε τον χρονοδιακόπτη ΕΝΤΟΣ:**

1 Πιέστε το κουμπί .

**Προγραμματισμός λειτουργίας του χρονοδιακόπτη**

Ο χρονοδιακόπτης ΕΝΤΟΣ και ΕΚΤΟΣ, μπορεί να χρησιμοποιηθεί σε συνδυασμό μαζί. Ο χρονοδιακόπτης θα εκτελέσει την λειτουργία που είναι χρονικά πλησιέστερη. (Το σημάδι “↓” δείχνει τη σειρά των λειτουργιών του χρονοδιακόπτη.)

- Εάν δεν έχει ρυθμιστεί η τρέχουσα ώρα, ο χρονοδιακόπτης δεν μπορεί να λειτουργήσει.

**ΣΗΜΕΙΩΣΗ:**

Σε περίπτωση που το κλιματιστικό αποσυνδεθεί από την πρίζα ή συμβεί διακοπή ρεύματος ενώ είναι ενεργοποιημένος ο χρονοδιακόπτης αυτόματης εκκίνησης/τερματισμού λειτουργίας (AUTO START/STOP), η ρύθμιση του χρονοδιακόπτη ακυρώνεται. Καθώς αυτά τα μοντέλα διαθέτουν λειτουργία αυτόματης επανεκκίνησης, το κλιματιστικό θα ξεκινήσει τη λειτουργία του, με το χρονοδιακόπτη απενεργοποιημένο, αμέσως μόλις αποκατασταθεί η παροχή ρεύματος.

## ΟΤΑΝ ΤΟ ΚΛΙΜΑΤΙΣΤΙΚΟ ΔΕΝ ΠΡΟΚΕΙΤΑΙ ΝΑ ΛΕΙΤΟΥΡΓΗΣΕΙ ΓΙΑ ΠΟΛΥ ΚΑΙΡΟ

**Όταν το κλιματιστικό δεν πρόκειται να λειτουργήσει για πολύ καιρό:**

1 Λειτουργήστε στον ΑΝΕΜΙΣΤΗΡΑ για 3 ή 4 ώρες για να στεγνώσετε το εσωτερικό του κλιματιστικού.

**Τύπος ΨΥΞΗ και ΘΕΡΜΑΝΣΗ:**

- Για να χρησιμοποιήσετε τη λειτουργία ΑΝΕΜΙΣΤΗΡΑΣ, ρυθμίστε στο τηλεχειριστήριο την υψηλότερη θερμοκρασία στον τρόπο λειτουργίας ΧΕΙΡΟΚΙΝΗΤΗ ΨΥΞΗ. (Αναφερθείτε στην σελ. 67.)

**Τύπος ΜΟΝΟ ΨΥΞΗ:**

- Επιλέξτε τον τρόπο λειτουργίας ΑΝΕΜΙΣΤΗΡΑ. (Αναφερθείτε στην σελ. 67.)

2 Κλείστε τον διακόπτη και / ή θγάλετε την πρίζα.

**ΠΡΟΣΟΧΗ:**

Όταν το κλιματιστικό δεν πρόκειται να λειτουργήσει για μεγάλο χρονικό διάστημα, κλείστε το διακόπτη ή θγάλετε το καλώδιο τροφοδοσίας.

Στην αντίθετη περίπτωση μπορεί να συγκεντρωθεί σκόνη και να προκαλέσει πυρκαγιά.

3 Αφαιρέστε τις μπαταρίες από το τηλεχειριστήριο.

**ΠΡΟΣΟΧΗ:**

Για να αποφύγετε τη διαρροή υγρών, θγάλετε τις μπαταρίες όταν το τηλεχειριστήριο δεν πρόκειται να χρησιμοποιηθεί για μεγάλο χρονικό διάστημα.

## ΣΥΝΤΗΡΗΣΗ

**Πριν αρχίσετε τη συντήρηση**

1 Κλείστε το διακόπτη και θγάλετε το καλώδιο τροφοδοσίας από την πρίζα.

**ΠΡΟΣΟΧΗ:**

Όταν πρόκειται να καθαριστεί η μονάδα, κλείστε την και θγάλετε το καλώδιο τροφοδοσίας από την πρίζα ή κλείστε το διακόπτη του κυκλώματος.

Λόγω του ότι ο ανεμιστήρας περιστρέφεται με μεγάλη ταχύτητα, μπορεί να προκαλέσει τραυματισμό.

**Όταν το κλιματιστικό πρόκειται να ξαναχρησιμοποιηθεί:**

1 Καθαρίστε το φίλτρο αέρος και τοποθετήστε το στην εσωτερική μονάδα.

(Αναφερθείτε στην σελ. 69 για οδηγίες καθαρισμού.)

2 Ελέγξτε ότι τα στόμια εισόδου και εξόδου του αέρα της εσωτερικής/εξωτερικής μονάδας δεν είναι φραγμένα από κάποιο αντικείμενο.

3 Ελέγξτε αν η γείωση είναι συνδεδεμένη σωστά.

**ΠΡΟΣΟΧΗ:**

Γεώστε τη μονάδα.

Μη σπινδαίτε τη γείωση σε σωλήνα αερίου ή νερού, αλεξικέραυνο ή στη γείωση του τηλεφώνου. Εάν η γείωση δεν έχει γίνει σωστά είναι πιθανό να προκληθεί ηλεκτροπληξία.

**Καθαρισμός της εσωτερικής μονάδας**

1 Καθαρίστε τη μονάδα σκουπίζοντας με ένα μαλακό, στεγνό πανί.

- Εάν η βρωμιά είναι εμφανής, σκουπίστε τη μονάδα με ένα ύφασμα μουσκεμένο σε ένα διάλυμα ήπιου απορρυπαντικού σε χλιαρό νερό.

- Μη χρησιμοποιείτε βενζίνη, βενζίνη καθαρισμού, σκόνης γυαλισματος και εντομοκτόνα. Η μονάδα μπορεί να υποστεί ζημιά.

# ΚΑΘΑΡΙΣΜΟΣ ΤΟΥ ΦΙΛΤΡΟΥ ΑΕΡΑ ΚΑΤΕΧΙΝΗΣ

## Καθαρισμός του φίλτρου αέρα κατεχίνης (περίπου μία φορά κάθε 2 εβδομάδες)

### 1 Αφαιρέστε το φίλτρο αέρα κατεχίνης.

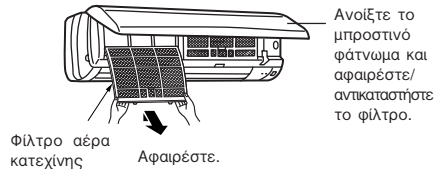

#### ⚠ ΠΡΟΣΟΧΗ:

Κατά την αφαίρεση του φίλτρου αέρα κατεχίνης, μην αγγίζετε τα μεταλλικά μέρη της εσωτερικής μονάδας. Ενδέχεται να προκληθεί τραυματισμός.

### 2 Αφαιρέστε τους ρύπους από το φίλτρο αέρα κατεχίνης, χρησιμοποιώντας ηλεκτρική σκούπα ή πλένονάς το με νερό.

- Αν η βρωμιά είναι εμφανής, πλύντε το φίλτρο σε χλιαρό νερό με ένα διάλυμα απορρυπαντικού.
- Το φίλτρο αέρα μπορεί να παραμορφωθεί, αν πλυθεί σε καυτό νερό (πάνω από 50 βαθμούς).

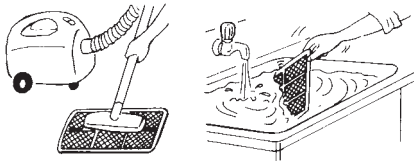

### 3 Μετά το πλύσιμο με κρύο ή χλιαρό νερό, τοποθετήστε το φίλτρο αέρα κατεχίνης σε σκιερό μέρος και αφήστε το να στεγνώσει καλά.

- Μην στεγνώνετε το φίλτρο αέρα κατεχίνης εκθέτοντάς το σε άμεσο ηλιακό φως ή σε θερμότητα από φωτιά.

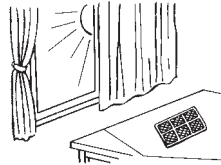

### 4 Τοποθετήστε το φίλτρο αέρα κατεχίνης

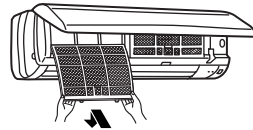

Τοποθετήστε.

#### Τι είναι το “φίλτρο αέρα κατεχίνης”;

Το φίλτρο αέρα είναι θαμμένο με ένα φυσικό υλικό, την κατεχίνη, η οποία περιέχεται στο τσάι. Το φίλτρο αέρα κατεχίνης εξουδετερώνει την κακοσμία και τα θλαβερά αέρια, όπως είναι η φορμαλδεΐδη, η αμμωνία και η ακεταλδεΐδη. Επιπλέον, αδρανοποιεί τους ιούς που προσκολλώνται στο φίλτρο.

# ΑΝΤΙΚΑΤΑΣΤΑΣΗ ΤΟΥ ΦΙΛΤΡΟΥ ΚΑΘΑΡΙΣΜΟΥ ΑΕΡΑ

Όταν η απόδοση μειωθεί λόγω συσσώρευσης ρύπων κ.λπ., τότε είναι απαραίτητο να αντικαταστήσετε το φίλτρο καθαρισμού αέρα.

## Αντικατάσταση του φίλτρου καθαρισμού αέρα (περίπου μία φορά κάθε 4 μήνες)

### 1 Αφαιρέστε το φίλτρο αέρα κατεχίνης.

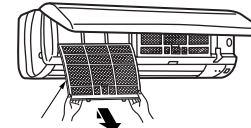

Φίλτρο αέρα κατεχίνης

### 3 Τοποθετήστε το καινούριο φίλτρο καθαρισμού αέρα.

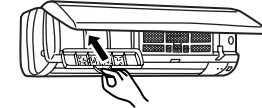

### 2 Αφαιρέστε το φίλτρο καθαρισμού αέρα (Τύπου με λευκή φυσούνα).



Φίλτρο καθαρισμούαέρα

### 4 Τοποθετήστε το φίλτρο αέρα κατεχίνης και κλείστε ασφαλώς το μπροστινό φάντωμα.

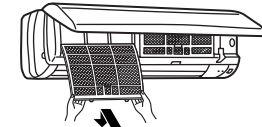

#### Φίλτρο καθαρισμού αέρα

- Αν το φίλτρο καθαρισμού αέρα είναι βουλωμένο, ενδέχεται να μειωθεί η απόδοση της μονάδας ή να εμφανιστεί συμπύκνωση στο στόμιο εξόδου αέρος.
- Το φίλτρο καθαρισμού αέρα είναι απορριπτόμενο. Ο φυσιολογικός χρόνος λειτουργίας, είναι περίπου 4 μήνες. Εν τούτοις, αντικαταστήστε το φίλτρο αμέσως αν το χρώμα του γίνει βαθύ καφέ.

**Προαιρετικά μέρη** Τα προαιρετικά μέρη είναι διαθέσιμα από τον τοπικό σας αντιπρόσωπο.

Όνομασία εξαρτημάτων	Φίλτρο καθαρισμού αέρα
Αριθμός ανταλλακτικού	MAC-1300FT

## ΠΡΟΤΟΥ ΕΠΙΚΟΙΝΩΝΗΣΕΤΕ ΜΕ ΤΟΝ ΤΕΧΝΙΚΟ ΞΑΝΑΕΛΕΓΞΕΤΕ ΤΑ ΠΑΡΑΚΑΤΩ

Ερώτηση	Σημεία ελέγχου ή τρόποι επίλυσης προβλήματος
<b>Το κλιματιστικό δεν ενεργοποιείται.</b>	<ul style="list-style-type: none"> <li>Είναι ανοικτός ο κεντρικός διακόπτης;</li> <li>Μήπως έχει καεί η ασφάλεια;</li> <li>Μήπως έχει ρυθμιστεί ο χρονοδιακόπτης ΕΝΤΟΣ/ΟΝ; (Σελίδα 68)</li> </ul>
<b>Δεν μπορεί να θερμανθεί ή να ψυχθεί ικανοποιητικά.</b>	<ul style="list-style-type: none"> <li>Είναι σωστή η ρύθμιση της θερμοκρασίας; (Σελίδα 67)</li> <li>Είναι το φίλτρο καθαρό; (Σελίδα 69)</li> <li>Μήπως υπάρχουν εμπόδια που φράζουν το στόμιο εισόδου ή το στόμιο εξόδου αέρος της εσωτερικής ή της εξωτερικής μονάδας;</li> <li>Μήπως κάποιο παράθυρο ή είναι πόρτα ανοικτή;</li> </ul>
<b>Ο αέρας από την εσωτερική μονάδα έχει παράξενη οσμή.</b>	<ul style="list-style-type: none"> <li>Είναι το φίλτρο καθαρό; (Σελίδα 69)</li> </ul>
<b>Δεν εμφανίζεται η ένδειξη στο τηλεχειριστήριο ή έχει μειωθεί ο φωτισμός της. Η εσωτερική μονάδα δεν αποκρίνεται στο σήμα του τηλεχειριστηρίου.</b>	<ul style="list-style-type: none"> <li>Μήπως έχουν εξαντληθεί οι μπαταρίες; (Σελίδα 65)</li> <li>Είναι σωστή η πολικότητα (+/-) των μπαταριών; (Σελίδα 65)</li> <li>Μήπως πιέζετε κάποια κουμπιά στο τηλεχειριστήριο ή σε κάποια άλλη ηλεκτρική συσκευή;</li> </ul>
<b>Όταν συμβεί μία διακοπή ρεύματος.</b>	<ul style="list-style-type: none"> <li>Θα αρχίσει το κλιματιστικό να λειτουργεί ξανά; Αν το κλιματιστικό λειτουργούσε πριν τη διακοπή της τροφοδοσίας, επείδη αυτά τα μοντέλα είναι εφοδιασμένα με λειτουργία αυτόματης επανεκκίνησης, πρέπει να αρχίσει να λειτουργεί ξανά. (Ανατρέξτε στην περιγραφή της "ΛΕΙΤΟΥΡΓΙΑΣ ΑΥΤΟΜΑΤΗΣ ΕΠΑΝΕΚΚΙΝΗΣΗΣ" στη σελίδα 66.)</li> </ul>

**Ακόμη κι αν τα παραπάνω ελεγχθούν, όταν το κλιματιστικό εξακολουθεί να μην λειτουργεί, σταματήστε τη χρήση του και συμβουλευτείτε τον αντιπρόσωπο.**

**Στις παρακάτω περιπτώσεις, σταματήστε τη λειτουργία του κλιματιστικού και συμβουλευτείτε τον αντιπρόσωπο.**

- Όταν υπάρχει διαρροή νερού από την εσωτερική μονάδα.
- Όταν αναβοσβήνει η αριστερή ενδεικτική λυχνία λειτουργίας.
- Όταν ο γενικός διακόπτης πέφτει συχνά.
- Το σήμα του τηλεχειριστηρίου ίσως δεν μπορεί να ληφθεί σε ένα δωμάτιο όπου χρησιμοποιούνται ηλεκτρονικού τύπου ON/OFF λάμπες φθορισμού (λάμπες φθορισμού με μετασχηματιστή, κλπ.).
- Η λειτουργία του κλιματιστικού μπορεί να προκαλεί παρεμβολές στη ραδιοφωνική ή την τηλεοπτική λήψη σε περιοχές όπου το σήμα είναι ασθενές. Για την καλύτερη λήψη της συσκευής η οποία επηρεάζεται, συνιστάται η εγκατάσταση ενισχυτή.
- Όταν ακουστεί κεραυνός, σταματήστε τη λειτουργία και βγάλτε το καλώδιο τροφοδοσίας από την πρίζα ή κλείστε το διακόπτη του κυκλώματος, διαφορετικά τα ηλεκτρονικά εξαρτήματα μπορεί να πάθουν ζημιά.

## ΟΤΑΝ ΝΟΜΙΖΕΤΕ ΟΤΙ ΥΠΑΡΧΕΙ ΚΑΠΟΙΟ ΠΡΟΒΛΗΜΑ

Ερώτηση	Απάντηση (όχι θλάθη)
<b>Το κλιματιστικό δεν μπορεί να λειτουργήσει για περίπου 3 λεπτά όταν ξαναξεκινά.</b>	<ul style="list-style-type: none"> <li>Αυτό προσατεύει το κλιματιστικό σύμφωνα με εντολή του μικρούπολογιστή. Περιμένετε.</li> </ul>
<b>Ένας ξερός κρότος ακούγεται.</b>	<ul style="list-style-type: none"> <li>Αυτός ο ήχος δημιουργείται από την διαστολή και τη συστολή του μπροστινού φάνωμα, κλπ. που οφείλεται στην αλλαγή της θερμοκρασίας.</li> </ul>
<b>Ο αέρας από την εσωτερική μονάδα έχει παράξενη οσμή.</b>	<ul style="list-style-type: none"> <li>Το κλιματιστικό απορροφά μία μυρωδιά που προσκολλάται στον τοίχο, στο χαλί, στα έπιπλα, στα ρούχα, κλπ. και την βγάζει με τον αέρα.</li> </ul>
<b>Ο ανεμιστήρας σταματά κατά την διάρκεια της ΑΦΥΓΡΑΝΣΗΣ.</b>	<ul style="list-style-type: none"> <li>Σε κλιματισμό με ΑΦΥΓΡΑΝΣΗ αέρα, η μονάδα λειτουργεί χρησιμοποιώντας το ίδιο κύκλωμα ψυκτικού που χρησιμοποιεί για κλιματισμό με ΨΥΞΗ αέρα. Η διάρκεια του χρόνου κλιματισμού με ΑΦΥΓΡΑΝΣΗ αέρα πρέπει να ελαττώνεται για να περιορίζεται η υγρασία χωρίς να πέφτει η θερμοκρασία δωματίου. Επομένως ο συμπιεστής σταματά καμιά φορά, και συνάμα σταματά και ο ανεμιστήρας της εσωτερικής μονάδας. Με αυτό τον τρόπο παρεμποδίζεται το συμπυκνωμένο νερό στον εναλλακτήρα θερμοκρασίας να εξατμίζεται πάλι.</li> </ul>
<b>Ακούγεται ο ήχος του νερού που κυλά.</b>	<ul style="list-style-type: none"> <li>Αυτός είναι ο ήχος του ψυκτικού υγρού, που κυλά μέσα στο κλιματιστικό.</li> <li>Αυτός είναι ο ήχος ροής του νερού, που συμπυκνώνεται στον εναλλάκτη θερμότητας.</li> <li>Αυτός είναι ο ήχος του εναλλάκτη θερμότητας που αποψύχεται.</li> </ul>
<b>Ακούγεται ένας ήχος σαν κελάρυσμα.</b>	<ul style="list-style-type: none"> <li>Ο ήχος αυτός ακούγεται όταν ο εξωτερικός αέρας που απορροφάται από τη σωλήνα αποστράγγισης ανοίγει την περιοχή συλλέξεως ή τον ανεμιστήρα εξαερισμού με αποτέλεσμα να απορρέει το νερό που κυλάει μέσα στη σωλήνα αποστράγγισης. Ο ήχος αυτός ακούγεται επίσης, όταν φυσάει ο εξωτερικός αέρας μέσα στη σωλήνα αποστράγγισης στην περίπτωση που έξω φυσούν ισχυροί άνεμοι.</li> </ul>
<b>Δεν γίνεται επαρκής ψύξη του χώρου.</b>	<ul style="list-style-type: none"> <li>Όταν στο χώρο γίνεται χρήση ενός ανεμιστήρα ή μιας κουζίνας αερίου, το φορτίο ψύξης αυξάνεται με αποτέλεσμα την ανεπαρκή ψύξη.</li> <li>Όταν η εξωτερική θερμοκρασία είναι υψηλή, η ψύξη μπορεί να μην είναι επαρκής.</li> </ul>
<b>Από το στόμιο εξόδου αέρος της εσωτερικής μονάδας εξέρχονται υδρατμοί.</b>	<ul style="list-style-type: none"> <li>Ο ψυχρός αέρας από το κλιματιστικό ψυχραίνει γρήγορα την υγρασία του αέρα μέσα στο δωμάτιο, η οποία μετατρέπεται σε νέφος.</li> </ul>

Ερώτηση	Απάντηση (όχι θλάθη)
<b>Αλλάζει η διεύθυνση ροής του αέρα κατά την διάρκεια της λειτουργίας. Η κατεύθυνση του οριζόντια περιστά δεν μπορεί να ρυθμιστεί από το τηλεχειριστήριο.</b>	<ul style="list-style-type: none"> <li>Όταν το κλιματιστικό λειτουργεί στην ΨΥΞΗ ή στην ΑΦΥΓΡΑΝΣΗ, εάν η λειτουργία συνεχίζεται βγάζοντας τον αέρα προς τα κάτω για 1 ώρα, η κατεύθυνση ροής του αέρα ρυθμίζεται αυτόματα οριζόντια για να εμποδίζει το στάξιμο του συμπυκνωμένου νερού.</li> <li>Κατά τη λειτουργία θέρμανσης, εάν η θερμοκρασία ροής του αέρα είναι πολύ χαμηλή ή όταν έχει γίνει απόψυξη, το Οριζόντια περιστά ρυθμίζεται αυτόματα σε οριζόντια θέση.</li> </ul>
<b>Τρέχει νερό από την εξωτερική μονάδα.</b>	<ul style="list-style-type: none"> <li>Κατά τις λειτουργίες ΨΥΞΗΣ και ΑΦΥΓΡΑΝΣΗΣ, οι σωλήνες ή τα τμήματα σύνδεσης των σωλήνων ψυχραίνονται με αποτέλεσμα τη δημιουργία συμπυκνώματος.</li> <li>Κατά τη λειτουργία θέρμανσης, η λειτουργία απόψυξης παγώνει το νερό επάνω στην εξωτερική μονάδα με αποτέλεσμα να λιώνει και να στάζει.</li> <li>Κατά τη λειτουργία θέρμανσης το νερό που συμπυκνώνεται στον εναλλακτήρα στάζει.</li> </ul>
<b>Από την εξωτερική μονάδα εξέρχεται λευκός καπνός.</b>	<ul style="list-style-type: none"> <li>Στη λειτουργία θέρμανσης, ο ατμός που δημιουργείται από τη λειτουργία απόψυξης μοιάζει με λευκό καπνό.</li> </ul>
<b>Κατά τη λειτουργία θέρμανσης ο αέρας δεν θγαίνει προς τα έξω αμέσως.</b>	<ul style="list-style-type: none"> <li>Παρακαλούμε περιμένετε, αφού το κλιματιστικό ετοιμάζεται να βγάλει θερμό αέρα.</li> </ul>
<b>Κατά την λειτουργία της θέρμανσης, έχει σταματήσει η λειτουργία για 10 περίπου λεπτά.</b>	<ul style="list-style-type: none"> <li>Γίνεται απόψυξη της εξωτερικής μονάδας (Λειτουργία Απόψυξης). Εφ' όσον η διαδικασία αυτή ολοκληρώνεται σε 10 λεπτά, περιμένετε. (Όταν η εξωτερική θερμοκρασία είναι πολύ χαμηλή και η υγρασία πολύ υψηλή, σχηματίζεται πάγος.)</li> </ul>
<b>Μερικές φορές ακούγεται ένας σφυριχτός ήχος.</b>	<ul style="list-style-type: none"> <li>Αυτός είναι ο ήχος, που κάνει όταν ξεκινά η ροή του ψυκτικού υγρού μέσα στο κλιματιστικό.</li> </ul>
<b>Δεν γίνεται επαρκής θέρμανση του χώρου.</b>	<ul style="list-style-type: none"> <li>Όταν η εξωτερική θερμοκρασία είναι χαμηλή, η θέρμανση μπορεί να μην είναι επαρκής.</li> </ul>
<b>Σε σύστημα πολλαπλών μονάδων, η εσωτερική μονάδα που δεν λειτουργεί ζεσταίνεται ενώ ακούγεται ένας ήχος, όμοιος με τον ήχο νερού που τρέχει, να θγαίνει από τη μονάδα.</b>	<ul style="list-style-type: none"> <li>Μια μικρή ποσότητα ψυκτικού συνεχίζει να κυκλοφορεί στην εσωτερική μονάδα παρόλο που δεν λειτουργεί.</li> </ul>
<b>Το κλιματιστικό αρχίζει να λειτουργεί μόλις τροφοδοτηθεί με ρεύμα, παρόλο που δεν το έχετε ανοίξει με το τηλεχειριστήριο.</b>	<ul style="list-style-type: none"> <li>Τα μοντέλα αυτά είναι εφοδιασμένα με λειτουργία αυτόματης επανεκκίνησης. Όταν διακοπεί η τροφοδοσία του κλιματιστικού χωρίς να το κλείσετε με το τηλεχειριστήριο, όταν επανατροφοδοτηθεί, το κλιματιστικό θα τεθεί αυτόματα σε λειτουργία σύμφωνα με τις ρυθμίσεις που είχατε κάνει με το τηλεχειριστήριο πριν τη διακοπή της τροφοδοσίας.</li> </ul>

# ΕΓΚΑΤΑΣΤΑΣΗ, ΜΕΤΑΚΟΜΙΣΗ ΚΑΙ ΕΠΙΘΕΩΡΗΣΗ

## Χώρος εγκατάστασης

Αποφύγετε την τοποθέτηση του κλιματιστικού τσα παρακάτω μέρη.

- Όπου μπορεί να διαρρέουν εύφλεκτα αέρια.

### ⚠ ΠΡΟΣΟΧΗ:

**Μην τοποθετείτε την μονάδα σε μέρος όπου μπορεί να διαφύγει εύφλεκτο αέριο.**

**Εάν διαφύγει αέριο και συγκεντρωθεί γύρω από την μονάδα, μπορεί να προκαλέσει έκρηξη.**

- Όπου υπάρχουν πολλά λιπαντικά μηχανικά έλαια.
- Όπου υπάρχει πολύ αλάτι, για παράδειγμα σε ακτές.
- Όπου παράγονται θειούχα αέρια, για παράδειγμα σε θερμές πηγές.
- Όπου πισιλιέται λάδι ή όπου ο χώρος είναι γεμάτος καπνούς λαδιού.
- Όπου υπάρχει εξοπλισμός υψηλών συχνοτήτων ή ασύρματος εξοπλισμός.

### ⚠ ΠΡΟΕΙΔΟΠΟΙΗΣΗ:

**Εάν το κλιματιστικό λειτουργεί αλλά δεν ψύχει ούτε θερμαίνει (ανάλογα με το μοντέλο) το χώρο, απευθυνθείτε στον αντιπρόσωπό σας επειδή μπορεί να υπάρχει διαφυγή ψυκτικού αερίου. Μην ξεχνάτε να ρωτάτε τον τεχνικό συντήρησης εάν υπάρχει διαφυγή ψυκτικού όταν εκτελούνται εργασίες επισκευής.**

**Το ψυκτικό αέριο του κλιματιστικού είναι ασφαλές. Συνήθως, το ψυκτικό αέριο δεν διαφεύγει. Σε αντίθετη όμως περίπτωση, εάν το αέριο που διαφεύγει έρθει σε επαφή με τη φλόγα μιας θερμάστρας υγραερίου, πετρελαίου κτλ., μπορεί να δημιουργηθούν βλαβερές ουσίες.**

## Ηλεκτρολογική εγκατάσταση

- Τραβήξτε μία αποκλειστική γραμμή για την τροφοδοσία του κλιματιστικού.
- Βεβαιωθείτε ότι τηρήτε την επιτρεπόμενη ένταση του διακόπτη τροφοδοσίας.

### ⚠ ΠΡΟΕΙΔΟΠΟΙΗΣΗ:

**Ο πελάτης δεν πρέπει να εγκαθιστά μόνος του την μονάδα. Εάν η εγκατάσταση γίνει λάθος, ίσως προκληθεί πυρκαγιά, ηλεκτροπληξία ή τραυματισμός από πτώση της μονάδας, διαρροή νερού, κλπ.**

**Μην κάνετε ενδιάμεσες συνδέσεις του καλωδίου τροφοδοσίας ή της προέκτασης και μη συνδέετε πολλές συσκευές σε μία πρίζα εναλλασσόμενου ρεύματος (AC).**

**Πυρκαγιά ή ηλεκτροπληξία μπορεί να προκύψουν από κακή επαφή, κακή μόνωση ή υπέρβαση της επιτρεπόμενης έντασης, κλπ. Συμβουλευτείτε τον αντιπρόσωπό σας.**

## ΠΡΟΔΙΑΓΡΑΦΕΣ

Μοντέλο	Ορισμένη ονομασία		MSH-A07YV		MSH-A09YV		MSH-A12YV		MS-A07YV		MS-A09YV		MS-A12YV			
	Εσωτερική		MSC-A07YV		MSC-A09YV		MSC-A12YV		MSC-A07YV		MSC-A09YV		MSC-A12YV			
	Εξωτερική		MUH-A07YV		MUH-A09YV		MUH-A12YV		MU-A07YV		MU-A09YV		MU-A12YV			
Λειτουργία			Ψύξη	Θέρμανση	Ψύξη	Θέρμανση	Ψύξη	Θέρμανση			Ψύξη					
Τροφοδοσία			~ /N, 230V, 50Hz													
Απόδοση		kW	2,3	2,5	2,55	3,05	3,5	3,9	2,3		2,55		3,5			
Ισχύς Εισόδου		kW	0,715	0,69	0,795	0,84	1,09	1,08	0,715		0,795		1,14			
Βάρος	Εσωτερική	kg	9				10		9		10		10			
	Εξωτερική	kg	35		38		40		34		36		36			
Απόδοση Ψυκτικού (R410A)		kg	0,62		1,00		1,00		0,60		0,60		0,75			
Κωδικός IP	Εσωτερική		IP20													
	Εξωτερική		IP24													
Επιτρεπόμενη επιπλέον πίεση λειτουργίας	Τμήμα αναρρόφησης	MPa	1,64													
	Τμήμα εκφόρτισης	MPa	4,15													
Στάθμη θορύβου	Εσωτερική (Υψηλή/Μέτρια/Χαμηλή)	dB(A)	36/31/25		36/31/25		39/32/25		40/33/26		39/33/26		36/31/25		40/33/26	
	Εξωτερική	dB(A)	47				49				45		49			

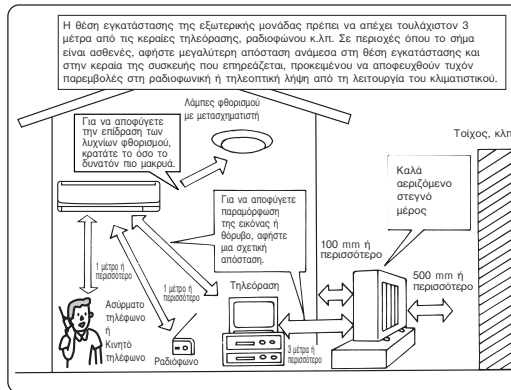

### ⚠ ΠΡΟΣΟΧΗ:

- **Γεώστε τη μονάδα.**
- **Μη συνδέετε τη γείωση σε σωλήνα αερίου ή νερού, αλεξικέραυνο ή στη γείωση του τηλεφώνου. Εάν η γείωση δεν έχει γίνει σωστά είναι πιθανό να προκληθεί ηλεκτροπληξία.**
- **Εγκαταστήστε ένα διακόπτη διαφυγής γείωσης, ανάλογα με το μέρος όπου πρόκειται να τοποθετηθεί το κλιματιστικό (υγρό μέρος, κλπ.).**
- **Εάν δεν εγκατασταθεί ο διακόπτης διαφυγής γείωσης, μπορεί να προκληθεί ηλεκτροπληξία.**

## Επιθεώρηση και συντήρηση

- Όταν το κλιματιστικό χρησιμοποιείται για αρκετές σαιζόν, η απόδοση μπορεί να ελαττωθεί λόγω της βρωμιάς στο εσωτερικό της μονάδας.
- Ανάλογα με τη χρήση, μιά μωρδιά μπορεί να δημιουργηθεί ή το συμπυκνωμένο νερό να μην αποστραγγίζεται σωστά λόγω σκόνης, βρωμιάς, κλπ.
- Συνιστάται, η μονάδα να επιθεωρείται και να συντηρείται (επί πληρωμή) από έναν ειδικό, επιπρόσθετα στη φυσιολογική συντήρηση. Συμβουλευτείτε τον αντιπρόσωπό σας.

## Παρατηρήσεις σχετικά με το θόρυβο λειτουργίας

- Μην τοποθετείτε αντικείμενα κοντά στην έξοδο αέρος της εξωτερικής μονάδας. Μπορεί να χαμηλώσουν την απόδοση και να αυξήσουν τον θόρυβο.
- Εάν ακουστεί αφύσικος θόρυβος κατά την λειτουργία συμβουλευτείτε τον αντιπρόσωπό σας.

## Μετακόμιση

- Όταν το κλιματιστικό πρόκειται να μετακινηθεί ή να ξανατοποθετηθεί λόγω ανακατασκευής, μετακόμισης, κλπ. απαιτούνται ειδικές τεχνικές και εργασίες.

### ⚠ ΠΡΟΕΙΔΟΠΟΙΗΣΗ:

**Επισκευές ή μετακινήσεις δεν πρέπει να γίνονται από τον πελάτη.**

**Εάν αυτό γίνει λάθος, μπορεί να προκαλέσει φωτιά, ηλεκτροπληξία, τραυματισμό από πτώση της μονάδας, διαρροή νερού, κλπ. Συμβουλευτείτε τον αντιπρόσωπό σας.**

## Απόρριψη

Για να απορρίψετε αυτό το προϊόν, συμβουλευτείτε τον αντιπρόσωπό σας.

Αν έχετε οποιαδήποτε ερώτηση, συμβουλευτείτε τον αντιπρόσωπό σας.

### ΣΗΜΕΙΩΣΗ:

1. **Συνθήκες διαβαθμίσεως**  
Ψύξη — Εσωτερική: 27° Κελσίου DB, 19° Κελσίου WB  
Εξωτερική: 35° Κελσίου DB  
Θέρμανση — Εσωτερική: 20° Κελσίου DB  
Εξωτερική: 7° Κελσίου DB, 6° Κελσίου WB

### 2. Εγγυημένη κλίμακα λειτουργίας

		Εσωτερική	Εξωτερική
Ψύξη	Ανώτερο όριο	32° Κελσίου DB 23° Κελσίου WB	43° Κελσίου DB —
	Κατώτερο όριο	21° Κελσίου DB 15° Κελσίου WB	21° Κελσίου DB —
Θέρμανση	Ανώτερο όριο	27° Κελσίου DB —	24° Κελσίου DB 18° Κελσίου WB
	Κατώτερο όριο	20° Κελσίου DB —	-10° Κελσίου DB -11° Κελσίου WB

# SUMÁRIO

PRECAUÇÕES DE SEGURANÇA .....	72
NOMES DAS PEÇAS .....	73
PREPARAÇÃO ANTES DA OPERAÇÃO .....	74
OPERAÇÃO AUTOMÁTICA "I FEEL..." .....	76
OPERAÇÃO MANUAL (ARREFECIMENTO, DESUMIDIFICAÇÃO, QUENTE/VENTILAÇÃO) .....	77
AJUSTE DA VELOCIDADE E DIRECÇÃO DO FLUXO DE AR .....	77
OPERAÇÃO DE ARREFECIMENTO ECONO (ECONO COOL) .....	78
OPERAÇÃO DO TEMPORIZADOR (TEMPORIZADOR PARA LIGAR/DESLIGAR) .....	78
QUANDO NÃO FOR UTILIZAR O APARELHO DURANTE UM LONGO PERÍODO DE TEMPO .....	78
MANUTENÇÃO .....	78
LIMPEZA DO FILTRO DE AR CATECHIN .....	79
SUBSTITUIÇÃO DO FILTRO DE LIMPEZA DO AR .....	79
ANTES DE PEDIR ASSISTÊNCIA TÉCNICA, VERIFIQUE NOVAMENTE O SEGUINTE .....	80
QUANDO ACHAR QUE OCORREU UM PROBLEMA .....	80
INSTALAÇÃO, REINSTALAÇÃO E VERIFICAÇÃO .....	81
ESPECIFICAÇÕES .....	81

## PRECAUÇÕES DE SEGURANÇA

- Como se utilizam peças giratórias e peças que podem causar choque eléctrico neste produto, certifique-se de ler estas "Precauções de Segurança" antes de o utilizar.
- Como as precauções mencionadas aqui são importantes para a segurança, cumpra-as.

### Marcas e respectivos significados

- ⚠ AVISO:** O manuseamento incorrecto pode causar um sério perigo, tal como a morte, ferimentos graves, etc. com uma alta probabilidade.
- ⚠ CUIDADO:** O manuseamento incorrecto pode causar um sério perigo dependendo das condições.

### Significado dos símbolos utilizados neste manual

- A cor do autocolante afixado à unidade está escrita entre parênteses.

- ⊘ : Não faça isso de maneira alguma.
- ⚠ : Siga a instrução.
- ⊘ (Preto) : Nunca insira os dedos, varetas, etc.
- ⊘ (Preto) : Nunca pise a unidade interior/exterior e não coloque nada sobre elas.
- ⚠ (Amarelo): Cuidado! Perigo de choque eléctrico.
- ⚡ (Azul) : Certifique-se de que desliga a ficha de alimentação da tomada.
- ⏻ (Azul) : Desligue a unidade.

- Depois de ler este manual, guarde-o com o manual de instalação num lugar conveniente para uma fácil referência.

### Posição de marca de advertência e dispositivos de segurança

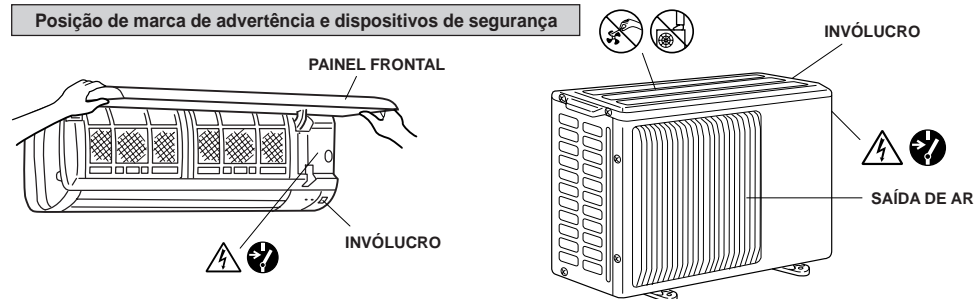

- Este aparelho de ar condicionado NÃO se destina a ser utilizado por crianças ou pessoas enfermas sem supervisão.

<b>⚠ AVISO</b>	
⊘	<p><b>Não utilize uma ligação intermediária do cabo de alimentação ou um cabo de prolongamento e não ligue muitos dispositivos à mesma tomada do aparelho de ar condicionado.</b></p> <ul style="list-style-type: none"> <li>• Um incêndio ou choque eléctrico pode resultar de um contacto insuficiente, isolamento deficiente, excesso de corrente permissível, etc.</li> </ul>
	<p><b>Não raspe nem faça transformações no cabo de alimentação, etc.</b></p> <ul style="list-style-type: none"> <li>• Não coloque objectos pesados nem raspe ou faça transformações no cabo de alimentação. Este poderá danificar-se o que poderá provocar um incêndio ou choque eléctrico.</li> </ul>
	<p><b>Não ligue/desligue o disjuntor ou a ficha de alimentação durante a operação.</b></p> <ul style="list-style-type: none"> <li>• Isto pode provocar um incêndio devido a faíscas, etc.</li> <li>• Certifique-se de que desliga o disjuntor ou a ficha de alimentação completamente depois de desligar a unidade interior com o controlo remoto.</li> </ul>
	<p><b>Não exponha a sua pele ao ar frio directamente durante um longo período de tempo.</b></p> <ul style="list-style-type: none"> <li>• Isto pode causar danos à sua saúde.</li> </ul>
	<p><b>O cliente não deve instalar a unidade.</b></p> <ul style="list-style-type: none"> <li>• Uma instalação incorrecta pode provocar um incêndio, choque eléctrico, ferimentos devido à queda da unidade, fuga de água, etc. Consulte o seu revendedor.</li> </ul>
⊘ ⊘	<p><b>Nunca insira os seus dedos ou objectos na entrada/saída de ar.</b></p> <ul style="list-style-type: none"> <li>• Como o ventilador gira em alta velocidade, isso pode provocar ferimentos.</li> <li>• Deve ser prestada especial atenção às crianças, para que não brinquem com o aparelho de ar condicionado.</li> </ul>
⚡ ⏻	<p><b>Quando acontecer uma anomalia (cheiro a queimado, etc.) pare o aparelho de ar condicionado e desligue a ficha de alimentação ou o disjuntor.</b></p> <ul style="list-style-type: none"> <li>• Se a unidade continuar a funcionar em condição anormal, pode provocar um incêndio, problema, etc. Neste caso, consulte o seu revendedor.</li> </ul>
	<p><b>O cliente não deve fazer qualquer reparação ou reinstalação.</b></p> <ul style="list-style-type: none"> <li>• Se isto for feito de forma incorrecta, poderá resultar em incêndio, choque eléctrico, ferimentos devido à queda da unidade, fuga de água, etc. Consulte o seu revendedor.</li> <li>• Se o cabo de alimentação estiver danificado, este deve ser substituído pelo fabricante ou pelo representante de assistência de modo a evitar um perigo.</li> </ul>

<b>⚠ CUIDADO</b>	
⊘	<p><b>Quando tiver que retirar o filtro de ar, não toque nas peças metálicas da unidade interior.</b></p> <ul style="list-style-type: none"> <li>• Isso pode provocar ferimentos.</li> </ul>
	<p><b>Não aplique insecticidas ou spray inflamável.</b></p> <ul style="list-style-type: none"> <li>• Isso pode provocar um incêndio ou deformação na caixa do aparelho.</li> </ul>
	<p><b>Não coloque animais de estimação ou plantas onde fiquem directamente expostos ao fluxo de ar.</b></p> <ul style="list-style-type: none"> <li>• Isso poderia causar danos aos animais e plantas.</li> </ul>
	<p><b>Não deixe a unidade num suporte de instalação danificado.</b></p> <ul style="list-style-type: none"> <li>• A unidade pode cair e provocar ferimentos.</li> </ul>
	<p><b>Quando efectuar manutenção, não se ponha em cima de um banco instável, etc.</b></p> <ul style="list-style-type: none"> <li>• Se cair, isto pode provocar ferimentos, etc.</li> </ul>
	<p><b>Não puxe o cabo de alimentação.</b></p> <ul style="list-style-type: none"> <li>• O fio do meio do cabo de alimentação pode estar desligado e isto poderá provocar um incêndio.</li> </ul>
	<p><b>Não carregue nem desmonte as pilhas e não as deite numa fogueira.</b></p> <ul style="list-style-type: none"> <li>• Isto poderá resultar em derrame, incêndio ou explosão.</li> </ul>
	<p><b>Não utilize o aparelho durante um longo período de tempo em alta humidade como, por exemplo, quando deixar uma porta ou janela aberta.</b></p> <ul style="list-style-type: none"> <li>• No modo de arrefecimento, se o aparelho for utilizado num quarto com alto grau de humidade (humidade relativa de 80% ou mais) durante um longo período de tempo, a água condensada no aparelho de ar condicionado pode gotejar, podendo molhar e estragar os móveis, etc.</li> </ul>
	<p><b>Não utilize a unidade para propósitos especiais.</b></p> <ul style="list-style-type: none"> <li>• Não utilize este aparelho de ar condicionado para preservar dispositivos de precisão, alimentos, animais, plantas e objectos de arte. Isso pode causar a deterioração da qualidade, etc.</li> </ul>
	<p><b>Não coloque um fogão, etc., onde fique directamente exposto ao fluxo de ar.</b></p> <ul style="list-style-type: none"> <li>• Isso poderia provocar uma combustão imperfeita.</li> </ul>



# PRECAUÇÕES DE SEGURANÇA

## ⚠ CUIDADO

❗	<p><b>Quando for preciso limpar a unidade, desligue-a e retire a ficha de alimentação da tomada ou desligue o disjuntor.</b></p> <ul style="list-style-type: none"> <li>Como o ventilador gira em alta velocidade durante o funcionamento, poderá provocar ferimentos.</li> </ul>
	<p><b>Quando a unidade não for utilizada durante um longo período de tempo, desligue a ficha de alimentação ou o disjuntor.</b></p> <ul style="list-style-type: none"> <li>Caso contrário, pode acumular-se sujidade e provocar um incêndio.</li> </ul>
	<p><b>Substitua as 2 pilhas por pilhas novas do mesmo tipo.</b></p> <ul style="list-style-type: none"> <li>A utilização de uma pilha usada com uma nova poderá resultar na formação de calor, derrame do respectivo líquido ou explosão.</li> </ul>
	<p><b>Caso o líquido das pilhas entre em contacto com a sua pele ou peça de vestuário, lave-as bem com água limpa.</b></p> <ul style="list-style-type: none"> <li>Caso o líquido das pilhas entre em contacto com o seus olhos, lave-os bem com água limpa e consulte imediatamente um médico.</li> </ul>
⚡	<p><b>Ventile bem a divisão se utilizar a unidade em conjunto com um fogão, etc.</b></p> <ul style="list-style-type: none"> <li>Pode ocorrer uma falta de oxigénio.</li> </ul>
	<p><b>Não mexa nos interruptores com as mãos húmidas.</b></p> <ul style="list-style-type: none"> <li>Isso pode provocar um choque eléctrico.</li> </ul> <p><b>Não limpe o aparelho de ar condicionado com água.</b></p> <ul style="list-style-type: none"> <li>A água pode penetrar na unidade e degradar o isolamento. Pode também provocar um choque eléctrico.</li> </ul>
🚫	<p><b>Não pise na unidade interior/externa ou não coloque nada sobre ela.</b></p> <ul style="list-style-type: none"> <li>Se cair, isto pode provocar ferimentos, etc.</li> </ul>

## Para instalação

## ⚠ AVISO

- Consulte o seu revendedor sobre a instalação do aparelho de ar condicionado.

## ⚠ CUIDADO

🚫	<p><b>Não instale a unidade onde haja a possibilidade de fugas de gás inflamável.</b></p> <ul style="list-style-type: none"> <li>Uma fuga de gás ao redor da unidade pode provocar uma explosão.</li> </ul>
❗	<p><b>Ligação da unidade à terra.</b></p> <ul style="list-style-type: none"> <li>Não ligue o fio de terra a um tubo de gás, tubo de água, haste de pára-raios ou fio de terra de um telefone. Se a ligação à terra for feita incorrectamente, pode provocar um choque eléctrico.</li> </ul> <p><b>Instale um disjuntor de fuga para terra dependendo do lugar onde o aparelho de ar condicionado for instalado (lugar húmido, etc.)</b></p> <ul style="list-style-type: none"> <li>Deixar de instalar um disjuntor de fuga para terra pode provocar um choque eléctrico.</li> </ul>
	<p><b>O dreno deve ser completamente drenado.</b></p> <ul style="list-style-type: none"> <li>Se o percurso para a drenagem estiver incompleto, a água pode gotejar da unidade. Isso pode molhar e estragar os móveis.</li> </ul>

# NOMES DAS PEÇAS

## Unidade Interior

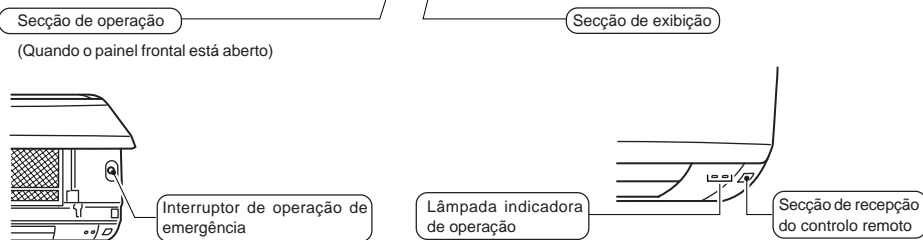
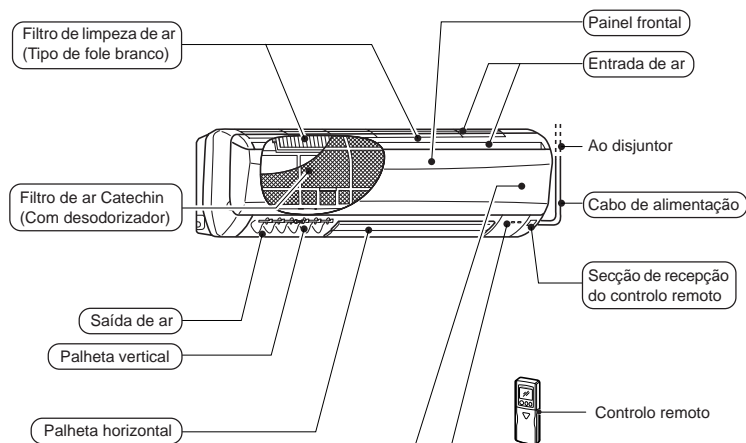

## Unidade exterior

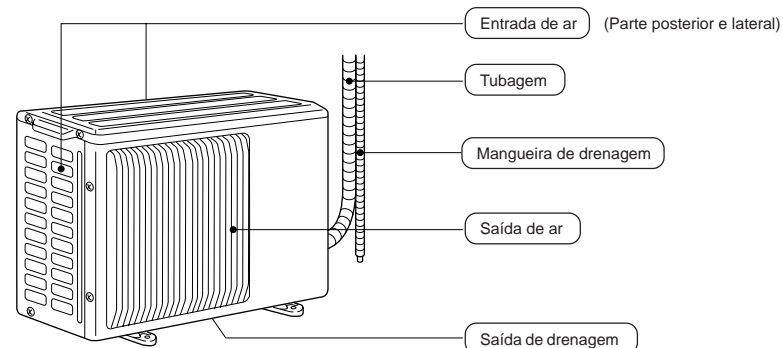

# NOMES DAS PEÇAS

## Controlo Remoto

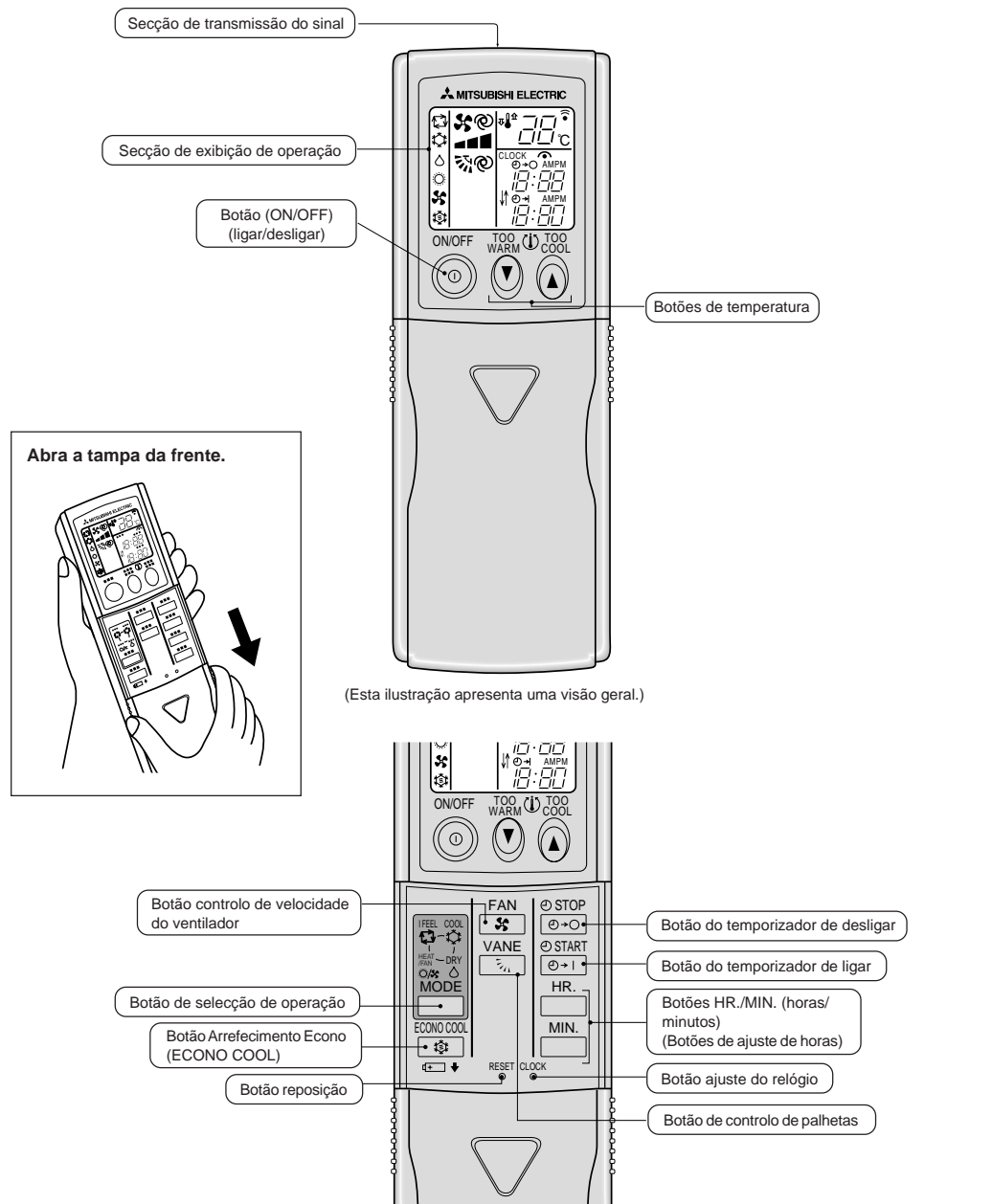

# PREPARAÇÃO ANTES DA OPERAÇÃO

## Função de reinício automático

Estes modelos estão equipados com a função de reinício automático. Caso não pretenda usar esta função, deverá consultar o representante, porque será necessário alterar a configuração da unidade.

A função de reinício automático é ...

Quando a unidade interior é controlada por controlo remoto, o modo de funcionamento, a temperatura regulada e a velocidade do ventilador são memorizados. Se a corrente falhar ou for cortada durante o funcionamento da unidade "a função de reinício automático" activa-se automaticamente para iniciar o funcionamento no mesmo modo em que foi regulada com o controlo remoto imediatamente antes do corte da energia. (Para mais detalhes, veja a página 76.)

## Unidade interior

Insira a ficha de alimentação na tomada eléctrica e/ou ligue o disjuntor.

**AVISO:**

Retire a sujidade da ficha de alimentação e introduza-a firmemente.

Se estiver sujidade agarrada à ficha ou se esta não for completamente introduzida, isto poderá provocar um incêndio ou choque eléctrico.

## Controlo remoto

### Como ajustar o tipo

A regulação deste controlo remoto necessita de ser ligado de acordo com o tipo de aparelho de ar condicionado (ARREFECIMENTO e QUENTE ou APENAS ARREFECIMENTO). Se a regulação estiver incorrecta, o aparelho de ar condicionado não funciona normalmente. Por isso, verifique se a regulação corresponde ao tipo do seu aparelho de ar condicionado. Caso contrário, corrija a regulação como mostrado abaixo.

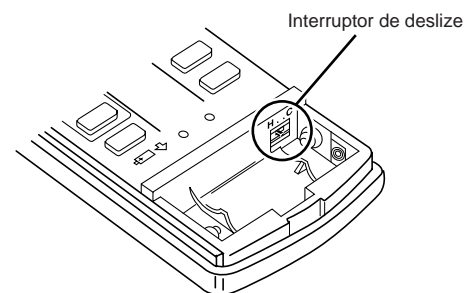

Tipo	ARREFECIMENTO e QUENTE	APENAS ARREFECIMENTO
Posição do Interruptor de deslize		

# PREPARAÇÃO ANTES DA OPERAÇÃO

## Controlo remoto

### Como ajustar as pilhas e a hora actual

- 1 Retire a tampa da frente e coloque as pilhas. Depois volte a colocar a tampa da frente.

Primeiro introduza o polo negativo da pilha. Verifique se a polaridade das baterias está correcta.

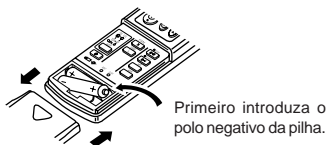

- 2 Prima o botão RESET (reposição).

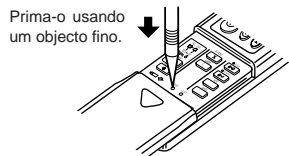

- Se o botão de reposição não for premido, o controlo remoto pode funcionar incorrectamente.

- 3 Prima o botão CLOCK set (ajuste do relógio).

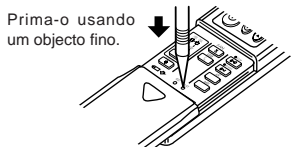

- 4 Utilize os botões **HR.** e **MIN.** (botões de AJUSTE DE HORAS) para ajustar a hora actual.

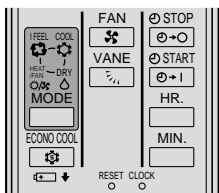

- Sempre que premir o botão **HR.**, aumenta uma hora, e sempre que premir o botão **MIN.** aumenta 1 minuto.

- 5 Volte a premir o botão de ajuste CLOCK e feche a tampa da frente.

### Manuseamento do controlo remoto

- O limite que o sinal pode alcançar é de aproximadamente 6 m quando o controlo remoto é apontado para a frente da unidade interior.
- Quando se prime um botão, ouve-se um ou dois “bipes” provenientes da unidade interior. Se não ouvir nenhum som, tente novamente.
- Utilize o controlo remoto com cuidado. Se deixar cair, atirar ou molhar o controlo remoto, este pode deixar de funcionar.

### Ao instalar o controlo remoto numa parede, etc.

- Instale a caixa de instalação do controlo remoto numa posição onde o som (bipe) de recepção do sinal possa ser ouvido da unidade interna quando é premido o botão .

### Como instalar/retirar o controlo remoto

Instalação : Insira o controlo remoto para baixo.  
Remoção : Puxe-o para cima.

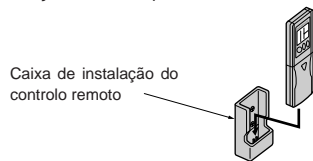

### Pilhas sem carga

■ Referência para a substituição das pilhas

Substitua as pilhas por umas pilhas alcalinas AAA novas nos seguintes casos:

- Quando a unidade interior não responder ao sinal do controlo remoto.
- Quando o mostrador no controlo remoto ficar escuro.
- Quando um botão do controlo remoto for premido, todas as visualizações aparecem no ecrã, e depois desaparecem imediatamente.

Não utilize baterias de manganês. O controlo remoto pode funcionar mal.

- A vida útil de uma pilha alcalina é de aproximadamente 1 ano.

No entanto, uma pilha cujo limite de validade se está a aproximar pode brevemente ficar gasta. O prazo de validade recomendado está indicado (mês/ano) na parte de baixo das pilhas.

- Para evitar derrame de líquido, retire todas as pilhas quando o controlo remoto não for utilizado durante muito tempo.

### ⚠ CUIDADO:

**Caso o líquido das pilhas entre em contacto com a sua pele ou peça de vestuário, lave-as bem com água limpa. Caso o líquido das pilhas entre em contacto com o seus olhos, lave-os bem com água limpa e consulte imediatamente um médico.**

- Não utilize pilhas recarregáveis.
- Substitua as 2 pilhas por pilhas novas do mesmo tipo.
- Descarte as pilhas em local apropriado.

## Quando o controlo remoto não puder ser utilizado (operação de emergência)

Quando a carga das pilhas do controlo remoto acabar ou o controlo remoto não estiver a funcionar correctamente, pode utilizar-se a operação de emergência com o interruptor de OPERAÇÃO DE EMERGÊNCIA.

### Tipo de ARREFECIMENTO e QUENTE

- 1 Prima o interruptor de OPERAÇÃO DE EMERGÊNCIA.

- Por cada toque na OPERAÇÃO DE EMERGÊNCIA, a unidade muda pela ordem: MODO ARREFECIMENTO DE EMERGÊNCIA, MODO QUENTE DE EMERGÊNCIA e MODO DE PARAGEM. Todavia, premindo uma vez o interruptor de OPERAÇÃO DE EMERGÊNCIA, a unidade funciona em teste de funcionamento durante 30 minutos; em seguida, o modo de funcionamento comuta para MODO DE EMERGÊNCIA.

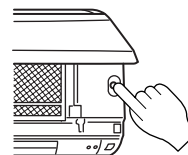

- Os detalhes do MODO DE EMERGÊNCIA são indicados abaixo. No entanto, o controlo da temperatura não funciona durante 30 minutos em teste de funcionamento e a unidade é ajustada para operação contínua. A velocidade do ventilador é ajustada para Alta no teste de funcionamento e comuta para Média após 30 minutos.

Modo de funcionamento	Arrefecimento	Quente
Temperatura ajustada	24°C	24°C
Velocidade do ventilador	Média	Média
Palheta horizontal	Automático	Automático

- A lâmpada do Indicador de Operação (Operation Indicator) indica o modo de operação na unidade interior, tal como ilustram as figuras que se seguem.

### Lâmpada indicadora de operação

ARREFECIMENTO DE EMERGÊNCIA	Operation Indicator		<input type="checkbox"/>
QUENTE DE EMERGÊNCIA	Operation Indicator	<input type="checkbox"/>	
PARAGEM	Operation Indicator	<input type="checkbox"/>	<input type="checkbox"/>

- Para interromper a operação de emergência, prima novamente uma vez o interruptor de OPERAÇÃO DE EMERGÊNCIA (em caso de modo QUENTE DE EMERGÊNCIA) ou duas vezes (em caso de modo ARREFECIMENTO DE EMERGÊNCIA).

### Tipo APENAS de ARREFECIMENTO

- 1 Prima o interruptor de OPERAÇÃO DE EMERGÊNCIA.

- Premindo o interruptor de OPERAÇÃO DE EMERGÊNCIA, a unidade funciona inicialmente em teste de funcionamento durante 30 minutos; em seguida, o modo de funcionamento comuta para MODO ARREFECIMENTO DE EMERGÊNCIA.



- Os detalhes do MODO ARREFECIMENTO DE EMERGÊNCIA são indicados abaixo. No entanto, o controlo da temperatura não funciona durante 30 minutos em teste de funcionamento e a unidade é ajustada para operação contínua. A velocidade do ventilador é ajustada para Alta no teste de funcionamento e comuta para Média após 30 minutos.

Modo de funcionamento	Arrefecimento
Temperatura ajustada	24°C
Velocidade do ventilador	Média
Palheta horizontal	Automático

- A lâmpada do Indicador de Operação (Operation Indicator) indica o modo de operação na unidade interior, tal como ilustram as figuras que se seguem.

### Lâmpada indicadora de operação

ARREFECIMENTO DE EMERGÊNCIA	Operation Indicator		<input type="checkbox"/>
PARAGEM	Operation Indicator	<input type="checkbox"/>	<input type="checkbox"/>

- Para interromper o MODO ARREFECIMENTO DE EMERGÊNCIA, prima novamente o interruptor de OPERAÇÃO DE EMERGÊNCIA.

Sempre que premir o interruptor, o modo de operação alterna entre o modo ARREFECIMENTO DE EMERGÊNCIA e o MODO DE PARAGEM.

# OPERAÇÃO AUTOMÁTICA “I FEEL...”

Com o modo de operação automática “I FEEL...”, a condição de ambiente óptimo pode ser ajustada automaticamente por um toque.

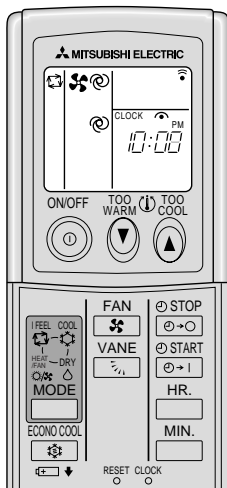

## Para iniciar a operação:

Prima o botão .

Quando o modo “I FEEL...” for seleccionado, o aparelho de ar condicionado é automaticamente controlado na temperatura óptima.

## Para interromper a operação:

Prima o botão .

### Se você sentir que está um pouco quente:

Prima o botão  para diminuir a temperatura.

Premindo uma vez, diminui a temperatura em aproximadamente 1°C.

### Se você sentir que está um pouco frio:

Prima o botão  para elevar a temperatura.

Premindo uma vez, eleva a temperatura em aproximadamente 1°C.

Quando a “I FEEL...” não estiver seleccionada, prima o botão  até que fique ajustado.

Sempre que premir o botão, o modo de operação muda em sequência: I FEEL... → ARREFECIMENTO → DESUMIDIFICAÇÃO → QUENTE/VENTILAÇÃO

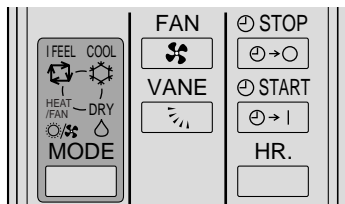

## Descrição da “FUNÇÃO DE REINÍCIO AUTOMÁTICO”

- Estas unidades estão equipadas com uma função de reinício automático. Assim que a energia é restaurada, o aparelho de ar condicionado activa-se automaticamente no mesmo modo para o qual foi regulado com o controlo remoto antes do corte da energia.
- Se a unidade foi desactivada com o controlo remoto antes do corte de energia, permanecerá nesse estado depois de restaurada a energia.
- Se tiver sido regulada para a operação de emergência antes do corte da energia, a unidade retomará o funcionamento logo que a energia seja restaurada, no mesmo modo para o qual foi regulada com o controlo remoto antes da operação de emergência.
- Se a unidade estiver no modo “I FEEL...” antes da falha de energia, o modo de operação (ARREFECIMENTO, DESUMIDIFICAÇÃO ou QUENTE) não é guardado na memória. Quando a electricidade é restabelecida, a unidade decide o modo de operação através da temperatura inicial ambiente no reinício e inicia novamente a operação.

## Descrição do modo “I FEEL...”

### Detalhes da operação

De acordo com a temperatura ambiente, quando se inicia a operação, o modo de operação é automaticamente regulado para ARREFECIMENTO, DESUMIDIFICAÇÃO ou QUENTE. No entanto, quando a operação é novamente reiniciada dentro de 2 horas depois de ter sido interrompida, é seleccionado o mesmo modo de operação antes de a operação ter sido interrompida. O modo de operação seleccionado primeiro não é mudado mesmo que a temperatura do quarto mudar. Se o modo de operação não se ajustar às condições da temperatura ambiente, seleccione o modo de operação apropriado, premindo o botão .

### Detalhes da operação automática

	Tipo de ARREFECIMENTO e QUENTE		Tipo APENAS de ARREFECIMENTO	
	Modo de operação	Temperatura desejada (estado inicial)	Modo de operação	Temperatura desejada (estado inicial)
Temperatura ambiente no início				
Aproximadamente 25°C ou superior	ARREFECIMENTO	Aproximadamente 24°C	ARREFECIMENTO	Aproximadamente 24°C
Aproximadamente 25°C - 23°C	DESUMIDIFICAÇÃO	—	DESUMIDIFICAÇÃO	—
Aproximadamente 23°C ou inferior	QUENTE	Aproximadamente 26°C	DESUMIDIFICAÇÃO	—

### OBSERVAÇÃO:

**ARREFECIMENTO:** Quando a temperatura ambiente estiver 2°C acima da temperatura programada, a temperatura programada não pode ser alterada visto que o aparelho de ar condicionado está a funcionar para atingir a temperatura alvo (programada). Neste caso, espere até que a temperatura ambiente baixe até dentro do limite de 2°C da temperatura programada e então pode alterar a temperatura programada.



**QUENTE:** Quando a temperatura ambiente for de 2°C inferior à temperatura programada, a temperatura programada não pode ser alterada visto que o aparelho de ar condicionado está a funcionar para atingir a temperatura alvo (programada). Neste caso, espere até que a temperatura ambiente aumente até dentro do limite de 2°C da temperatura programada e então pode alterar a temperatura programada.

### Detalhes do mostrador na unidade interior

O indicador de operação no lado direito da unidade interior indica o estado de operação.



### Lâmpada indicadora de operação

Indicação	Estado de Operação	Diferença entre a temperatura desejada e a temperatura ambiente
	Isto mostra que o aparelho de ar condicionado está a funcionar para atingir a temperatura desejada. Espere até atingir a temperatura.	Aproximadamente 2°C ou mais
	Isto mostra que a temperatura ambiente está próxima da temperatura desejada.	Aproximadamente 2°C ou menos
	(Somente na unidade exterior da série MXZ) Por favor consulte a secção Informações para o aparelho de ar condicionado multi-sistema. (Página 77)	—

# OPERAÇÃO MANUAL (ARREFECIMENTO, DESUMIDIFICAÇÃO, QUENTE/VENTILAÇÃO)

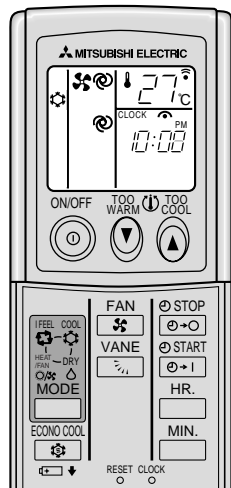

## Para seleccionar o modo ARREFECIMENTO, DESUMIDIFICAÇÃO ou QUENTE/VENTILAÇÃO

- 1 Prima o botão .
- 2 Selecciona o modo de operação, premindo o botão . Sempre que premir o botão, o modo de operação muda em sequência: (FEEL...) → (ARREFECIMENTO) → (DESUMIDIFICAÇÃO) → (QUENTE/VENTILAÇÃO)

### Modo QUENTE/VENTILAÇÃO

Verifique qual o tipo de aparelho de ar condicionado.

Tipo	Modo de operação
ARREFECIMENTO e QUENTE	QUENTE
APENAS ARREFECIMENTO	VENTILAÇÃO

### Para interromper a operação:

- Prima o botão . Assim que o modo de operação for ajustado uma vez, a operação começará no modo ajustado anteriormente, premindo simplesmente o botão .

### Quando for preciso mudar a temperatura ajustada:

- Prima o botão para baixar a temperatura. Premindo uma vez, diminui a temperatura em aproximadamente 1°C.
- Prima o botão para elevar a temperatura. Premindo uma vez, eleva a temperatura em aproximadamente 1°C.

### Na operação de QUENTE

- Se o ar condicionado absorver demasiado calor do ar, a máquina pode ficar sobrecarregada. Na sequência de um juízo emitido pelo microprocessador, a ventoinha da unidade exterior pára automaticamente para proteger o ar condicionado.
- Quando a ventoinha da unidade exterior pára, pode formar-se embaciamento na unidade exterior, o que não constitui qualquer problema.

### Na operação de DESUMIDIFICAÇÃO

- O controlo de temperatura (ajuste de temperatura) não pode ser feito.
- A temperatura ambiente é ligeiramente reduzida neste modo de operação.

### Os detalhes do mostrador da unidade interior são explicados na página 76.

#### OBSERVAÇÃO:

Quando a temperatura ambiente for muito alta, pode não atingir a temperatura ajustada, já que a unidade funciona para arrefecer com muita carga.

### Informações para o aparelho de ar condicionado multi-sistema (Unidade exterior: série MXZ)

O aparelho de ar condicionado multi-sistema (unidade exterior: série MXZ) pode ligar duas ou mais unidades a uma unidade exterior. Dependendo da capacidade, podem funcionar simultaneamente duas ou mais unidades.

- Quando tenta utilizar simultaneamente duas ou mais unidades interior com uma unidade exterior, uma para refrigeração e outra para aquecimento, é seleccionado o modo de funcionamento da unidade interior que foi colocada em funcionamento primeiro. As restantes unidades interior que começam a funcionar mais tarde não podem funcionar, surgindo uma indicação do estado de funcionamento. (Consulte a tabela sobre a lâmpada indicadora de operação na página 76.) Neste caso, configure todas as unidades interior para o mesmo modo de funcionamento.
- Quando a unidade interior é colocada em funcionamento durante a descongelação da unidade exterior, a expulsão do ar quente demora alguns minutos (10 minutos no máximo).
- Na operação de aquecimento, a unidade interior que não funciona pode aquecer ou pode-se ouvir o som do fluxo do refrigerante, mas não quer dizer que seja uma avaria. Isto acontece porque o refrigerante flui continuamente para dentro da unidade interior que não funciona.

### Descrição da “FUNÇÃO DE REINÍCIO AUTOMÁTICO”

Consulte a página 76.

# AJUSTE DA VELOCIDADE E DIRECÇÃO DO FLUXO DE AR

A velocidade e direcção do FLUXO DE AR podem ser seleccionadas conforme desejado.

### Para mudar a velocidade do FLUXO DE AR, prima o botão .

Sempre que premir o botão, a velocidade do ventilador muda em sequência: (Baixo) → (Médio) → (Alto) → (Automático)

- Para arrefecer/aquecer mais a divisão, regule pela marca (Alto).
- Se o som do aparelho de ar condicionado em funcionamento perturbar o seu sono, utilize o entalhe (Baixo).

### Para mudar a direcção do FLUXO DE AR verticalmente, prima o botão .

Sempre que premir o botão, o ângulo da palheta horizontal muda em sequência: (1) → (2) → (3) → (4) → (5) → (Oscilação) → (Automático)

### OPERAÇÃO DE OSCILAÇÃO

Utilize a operação de oscilação para que o fluxo de ar chegue a todos os cantos da divisão.

### Amplitude recomendada para a palheta horizontal

Utilize normalmente a posição (Automático). Utilize a posição (1) ou (2) em modo de ARREFECIMENTO ou DESUMIDIFICAÇÃO e as posições (3) a (5) no modo QUENTE quando ajustar segundo as suas necessidades.

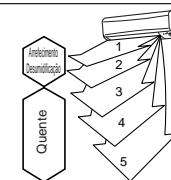

#### OBSERVAÇÃO:

- Na operação de arrefecimento, quando o aparelho de ar condicionado funcionar com a palheta horizontal ajustada para (4) ou (5) durante 1 hora, a direcção do FLUXO DE AR é automaticamente ajustada para evitar a queda de gotas de água condensada.
- Ajuste a direcção de FLUXO DE AR vertical usando o controlo remoto. Pode ocorrer um problema se a palheta vertical for movida manualmente.
- Se, na operação de aquecimento, a temperatura do fluxo de ar for demasiado baixa, ou quando terminar a descongelação, a posição da palheta horizontal é regulada para (1).

### Operação do controlo automática da direcção do fluxo de ar

Quando se selecciona o modo AUTOMÁTICO com o botão , a posição da palheta horizontal é ajustada automaticamente para corresponder ao modo de operação para um funcionamento eficaz.

#### (1) QUENTE

- Quando a temperatura do fluxo de ar é demasiado baixa, o ar é expelido horizontalmente.
- Quando a temperatura do fluxo de ar sobe, o ar é expelido para baixo.

#### (2) ARREFECIMENTO, DESUMIDIFICAÇÃO

O ar é expelido horizontalmente.

#### (3) VENTILAÇÃO

O ar é expelido para baixo.

### Para mudar a direcção horizontal do FLUXO DE AR, mova as palhetas verticais manualmente.

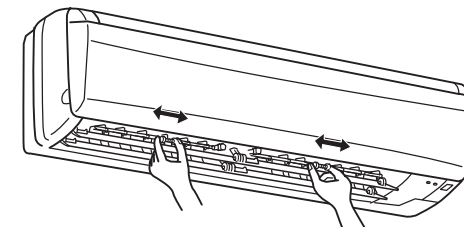

Ajuste as palhetas antes de iniciar a operação. Como a palheta horizontal se move automaticamente, tenha cuidado, pois os seus dedos podem ficar presos.

## OPERAÇÃO DE ARREFECIMENTO ECONO (ECONO COOL)

Utilize esta operação quando desejar sentir-se confortável no modo de ARREFECIMENTO (COOL), ainda com poupança de energia.

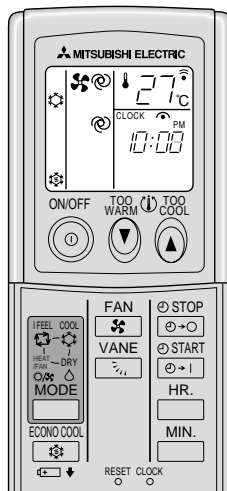

Siga os seguintes procedimentos enquanto a unidade estiver a funcionar no modo de ARREFECIMENTO MANUAL.

**1** Prima o botão .

Ao seleccionar a operação (ARREFECIMENTO ECONO (ECONO COOL)) no modo de ARREFECIMENTO (COOL), o aparelho de ar condicionado executa a operação de oscilação em vários ciclos, de acordo com a temperatura do aparelho de ar condicionado. A TEMPERATURA REGULADA é também automaticamente regulada para mais 2°C do que no modo ARREFECIMENTO (COOL).

Para cancelar a operação de ARREFECIMENTO ECONO (ECONO COOL):

**1** Prima novamente o botão .

- Sempre que o botão for premido ou o modo de operação alterado, durante a operação de ARREFECIMENTO ECONO (ECONO COOL), a operação de ARREFECIMENTO ECONO (ECONO COOL) é cancelada.
- Existem à disposição os botões ou e o temporizador LIGAR/DESLIGAR (ON/OFF) (explicação apresentada em seguida).

O que é o “ARREFECIMENTO ECONO (ECONO COOL)”?

O fluxo de ar oscilante (mudança do fluxo de ar) fá-lo sentir mais fresco do que o fluxo de ar constante. Por isso, ainda que a temperatura regulada seja automaticamente elevada em mais 2°C, é possível sentir-se confortável no modo de arrefecimento e ainda poupar energia.

## OPERAÇÃO DO TEMPORIZADOR (TEMPORIZADOR PARA LIGAR/DESLIGAR)

É conveniente ajustar o temporizador para a hora de dormir, hora de voltar para casa, hora de despertar, etc.

Como ajustar o temporizador para LIGAR

**1** Prima o botão durante a operação.

Sempre que premir o botão, o modo do temporizador para LIGAR alterna entre LIGAR e DESLIGAR.

**2** Ajuste a hora do temporizador, utilizando os botões e .

Sempre que premir o botão , aumenta 1 hora, enquanto que sempre que premir o botão , aumenta 10 minutos.

Para cancelar o temporizador para LIGAR:

**1** Prima o botão .

Como ajustar o temporizador para DESLIGAR

**1** Prima o botão durante a operação.

Sempre que premir o botão, o modo do temporizador para DESLIGAR alterna entre LIGAR e DESLIGAR.

**2** Ajuste a hora do temporizador, utilizando os botões e .

Sempre que premir o botão , aumenta 1 hora, enquanto que sempre que premir o botão , aumenta 10 minutos.

Para cancelar o temporizador para DESLIGAR:

**1** Prima o botão .

Programação da operação do temporizador

Os temporizadores para LIGAR e DESLIGAR podem ser utilizados em combinação. O temporizador cuja hora ajustada for atingida primeiro funcionará primeiro. (A marca “↑↓” indica a ordem das operações dos temporizadores.)

- Se a hora actual não tiver sido ajustada, a operação dos temporizadores não poderá ser feita.

OBSERVAÇÃO:

Se a alimentação principal for desligada ou se ocorrer uma falha de energia com o temporizador REINICIAR/PARAR AUTO activo, a definição do temporizador é cancelada. Como estes modelos estão equipados com uma função de reinício automático, o aparelho de ar condicionado inicia a operação com o temporizador cancelado quando a energia é restabelecida.

## QUANDO NÃO FOR UTILIZAR O APARELHO DURANTE UM LONGO PERÍODO DE TEMPO

Quando não for utilizar o aparelho durante um longo período de tempo:

**1** Realize a operação FAN (ventilação) durante 3 ou 4 horas para secar o interior do aparelho de ar condicionado.

Tipo de ARREFECIMENTO e QUENTE:

- Para efectuar a operação FAN (ventilação), regule o controlo remoto para a temperatura mais elevada no modo de OPERAÇÃO DE ARREFECIMENTO MANUAL. (Consulte a página 77.)

Tipo APENAS de ARREFECIMENTO:

- Selecciono o modo VENTILAÇÃO. (Consulte a página 77.)

**2** Desligue o disjuntor e/ou a ficha.

⚠ CUIDADO:

Desligue o disjuntor ou a ficha de alimentação quando não for utilizar o aparelho de ar condicionado durante um longo período de tempo.

Caso contrário, a sujidade pode acumular-se e provocar um incêndio.

**3** Retire as pilhas do controlo remoto.

⚠ CUIDADO:

Para evitar derrame de líquido, retire todas as pilhas quando o controlo remoto não for utilizado durante muito tempo.

## MANUTENÇÃO

Antes de iniciar a manutenção

**1** Desligue o disjuntor e/ou a ficha de alimentação.

⚠ CUIDADO:

Quando for preciso limpar a unidade, desligue a unidade e retire a ficha de alimentação da tomada ou desligue o disjuntor de circuito.

Como o ventilador gira em alta velocidade durante a operação, pode provocar ferimentos.

Quando for utilizar novamente o aparelho:

**1** Limpe o filtro de ar e instale-o na unidade interior.

(Consulte a página 79 para a limpeza.)

**2** Verifique se a entrada ou a saída do ar das unidades interiores/exteriores está bloqueada por quaisquer obstáculos.

**3** Verifique se o fio de terra está devidamente ligado.

⚠ CUIDADO:

Ligação da unidade à terra.

Não ligue o fio de terra a um tubo de gás, tubo de água, haste de pára-raios ou fio de terra de um telefone. Se a ligação à terra for feita incorrectamente, pode provocar um choque eléctrico.

Limpeza da unidade interior

**1** Limpe a unidade com um pano macio e seco.

- Se se notar sujidade, limpe a unidade com um pano embebido numa solução de detergente suave diluído em água morna.
- Não utilize gasolina, benzina, pó de polimento, nem insecticidas. A unidade pode ficar danificada.

# LIMPEZA DO FILTRO DE AR CATECHIN

## Limpeza do filtro de ar Catechin (aproximadamente uma vez cada 2 semanas)

1 Retire o filtro de ar Catechin.

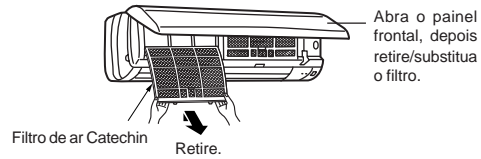

Abra o painel frontal, depois retire/substitua o filtro.

**⚠ CUIDADO:**  
Quando retirar o filtro de ar Catechin, não toque nas partes metálicas da unidade interior. Isto pode provocar ferimentos.

2 Limpe a sujidade do filtro de ar Catechin, utilizando um aspirador de pó ou lavando-o com água.

- Se se notar sujidade, lave o filtro numa solução de detergente suave diluído em água morna.
- O filtro pode deformar-se se for utilizada água quente (50°C ou mais).

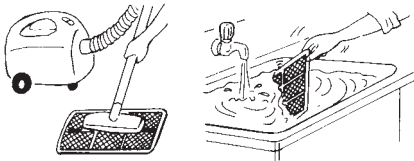

3 Depois de lavar com água/água morna, deixe o filtro de ar Catechin secar completamente à sombra.

- Não exponha o filtro de ar Catechin à luz directa do sol nem ao calor de um fogo quando estiver a secá-lo.

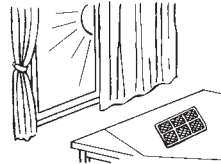

4 Instale o filtro de ar Catechin.

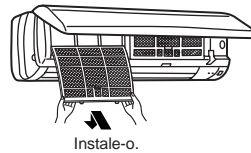

# SUBSTITUIÇÃO DO FILTRO DE LIMPEZA DO AR

Quando a capacidade do filtro é reduzida devido a sujidade, etc., é necessário substituir o filtro de limpeza do ar.

## Substituição do filtro de limpeza de ar (substitua aproximadamente uma vez em cada 4 meses)

1 Retire o filtro de ar Catechin.

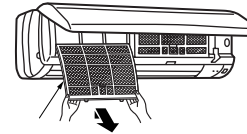

2 Retire o filtro de limpeza de ar (Tipo de fole branco).

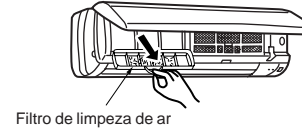

3 Instale um novo filtro de limpeza de ar.



4 Instale o filtro de ar Catechin e feche bem o painel dianteiro.

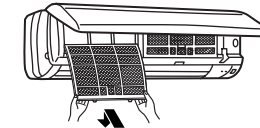

### Filtro de limpeza de ar

- Se o filtro de limpeza de ar ficar obstruído, poderá diminuir a capacidade da unidade ou produzir condensação na saída de ar.
- O filtro de limpeza de ar é descartável. O período de uso normal é de aproximadamente 4 meses. No entanto, se a cor do filtro ficar marrom escura, substitua-o antes.

**Peças opcionais** As peças opcionais encontram-se disponíveis no seu revendedor local.

Nome da peça	FILTRO DE LIMPEZA DE AR
Número da peça	MAC-1300FT

### O que é o "Filtro de ar Catechin"?

É um filtro de ar embebido num produto natural, Catechin, que se encontra contido no chá. O filtro de ar Catechin desodoriza cheiro e gases nocivos como formaldeído, amónio e acetaldeído. Além disso, contém a acção dos vírus que se aderem ao filtro.

## ANTES DE PEDIR ASSISTÊNCIA TÉCNICA, VERIFIQUE NOVAMENTE O SEGUINTE

Pergunta	Pontos de Verificação ou Solução
<b>O aparelho de ar condicionado não funciona.</b>	<ul style="list-style-type: none"> <li>• O disjuntor do circuito está ligado?</li> <li>• O fusível está queimado?</li> <li>• O temporizador para LIGAR está ajustado? (Página 78)</li> </ul>
<b>O arrefecimento ou aquecimento não é suficiente.</b>	<ul style="list-style-type: none"> <li>• O ajuste da temperatura está correcto? (Página 77)</li> <li>• O filtro está limpo? (Página 79)</li> <li>• Existem quaisquer obstáculos a bloquear a entrada ou saída do ar das unidades interior ou exterior?</li> <li>• Há uma janela ou porta aberta?</li> </ul>
<b>O ar da unidade interior tem um cheiro estranho.</b>	<ul style="list-style-type: none"> <li>• O filtro está limpo? (Página 79)</li> </ul>
<b>O mostrador do controlo remoto não aparece ou está escuro. A unidade interior não responde ao sinal do controlo remoto.</b>	<ul style="list-style-type: none"> <li>• As pilhas estão gastas? (Página 75)</li> <li>• A polaridade (+, -) das pilhas está correcta? (Página 75)</li> <li>• Estão a ser premidos quaisquer botões no controlo remoto de outros aparelhos eléctricos?</li> </ul>
<b>Quando ocorrer uma falha de energia.</b>	<ul style="list-style-type: none"> <li>• O aparelho de ar condicionado retoma o funcionamento?</li> </ul> <p>Se estava a funcionar antes da falha de energia, o aparelho de ar condicionado deverá retomar o funcionamento, uma vez que estes modelos estão equipados com uma função de reinício automático. (Consulte a secção Descrição da "FUNÇÃO DE REINÍCIO AUTOMÁTICO", na página 76.)</p>

**Mesmo se os itens acima forem verificados, quando o aparelho de ar condicionado não recuperar do problema, pare de utilizá-lo e consulte o seu revendedor.**

**Nos seguintes casos, deixe de utilizar o aparelho de ar condicionado e consulte o seu revendedor.**

- Quando verter água da unidade interior.
- Quando a lâmpada indicadora de operação esquerda piscar.
- Quando o disjuntor de circuito disparar frequentemente.
- O sinal do controlo remoto pode não ser recebido numa divisão com uma lâmpada fluorescente electrónica (lâmpada fluorescente tipo inversora, etc.).
- A operação do ar condicionado interfere com a recepção de rádio ou TV em regiões onde a recepção é fraca. Pode ser necessário um amplificador para o aparelho afectado.
- Quando estiver a trovejar, interrompa a operação e retire a ficha de alimentação da tomada eléctrica ou desligue o disjuntor de circuito. Caso contrário, as peças eléctricas podem sofrer danos.

## QUANDO ACHAR QUE OCORREU UM PROBLEMA

Pergunta	Resposta (não é um defeito)
<b>O aparelho de ar condicionado não funciona durante aproximadamente 3 minutos depois de reiniciado.</b>	<ul style="list-style-type: none"> <li>• O microprocessador impede a operação para proteger o aparelho de ar condicionado. Espere.</li> </ul>
<b>Ouve-se um som de estalido.</b>	<ul style="list-style-type: none"> <li>• Este som é gerado pela contracção/expansão do painel frontal, etc., devido a mudanças na temperatura.</li> </ul>
<b>O ar da unidade interior tem um cheiro estranho.</b>	<ul style="list-style-type: none"> <li>• O aparelho de ar condicionado pode aspirar um odor das paredes, carpetes, mobília, roupas, etc. e pode soprá-lo com o ar.</li> </ul>
<b>O ventilador pára durante a operação de DESUMIDIFICAÇÃO.</b>	<ul style="list-style-type: none"> <li>• Quando se encontra a funcionar no modo DESUMIDIFICAÇÃO, a unidade funciona utilizando o mesmo circuito refrigerante que no modo ARREFECIMENTO. O tempo de funcionamento no modo DESUMIDIFICAÇÃO tem de ser reduzido de modo a diminuir a humidade sem a temperatura da sala descer muito. Por isso, o compressor por vezes pára, e ao mesmo tempo pára o ventilador interior. Isto evita que a água condensada no permutador térmico evapore novamente.</li> </ul>
<b>Ouve-se um som de fluxo de água.</b>	<ul style="list-style-type: none"> <li>• Este som é do refrigerante que flui no interior do aparelho de ar condicionado.</li> <li>• Este som é da água condensada a fluir no permutador de calor.</li> <li>• Este é o som de descongelação do permutador de calor.</li> </ul>
<b>Ouve-se um som gorgolejante.</b>	<ul style="list-style-type: none"> <li>• Ouve-se este som quando o ar do exterior é aspirado da mangueira de drenagem, ao rodar o gancho ou por efeito da ventoinha, o que faz com que a água retida na mangueira saia. Também se ouve este som quando entra ar do exterior para a mangueira devido a vento forte.</li> </ul>
<b>Não se consegue arrefecer suficientemente o compartimento.</b>	<ul style="list-style-type: none"> <li>• Quando se usa um ventilador ou um forno a gás no compartimento, a necessidade de arrefecimento aumenta, resultando num efeito de arrefecimento insuficiente.</li> <li>• Quando a temperatura do ar exterior é elevada, o efeito de arrefecimento pode ser insuficiente.</li> </ul>
<b>Sai uma névoa na saída de ar da unidade interior.</b>	<ul style="list-style-type: none"> <li>• O ar fresco do aparelho de ar condicionado arrefece rapidamente a humidade no ar no interior da divisão, e esta transforma-se numa névoa.</li> </ul>

Pergunta	Resposta (não é um defeito)
<b>A direcção do fluxo de ar muda durante a operação. A direcção da palheta horizontal não pode ser ajustada com o controlo remoto.</b>	<ul style="list-style-type: none"> <li>• Se, quando o aparelho de ar condicionado estiver no modo de ARREFECIMENTO ou de DESUMIDIFICAÇÃO, a operação continuar com o ar a soprar para baixo durante 1 hora, a direcção do fluxo de ar é automaticamente ajustada para uma posição para evitar a queda de gotas de água condensada.</li> <li>• Se, na operação de quente, a temperatura do fluxo de ar for demasiado baixa, ou quando terminar a descongelação, a posição da palheta horizontal é automaticamente regulada para horizontal.</li> </ul>
<b>Cai água da unidade exterior.</b>	<ul style="list-style-type: none"> <li>• Durante a operação de ARREFECIMENTO e DESUMIDIFICAÇÃO, o tubo ou as secções de ligação do mesmo são arrefecidas, o que provoca a condensação da água.</li> <li>• Durante a operação de quente, a operação de descongelação faz com que o gelo acumulado na unidade exterior derreta e pingue.</li> <li>• Durante a operação de quente, a água condensada no permutador de calor pinga.</li> </ul>
<b>É descarregado fumo branco da unidade exterior.</b>	<ul style="list-style-type: none"> <li>• Na operação de aquecimento, o vapor gerado pela operação de descongelação assemelha-se a fumo branco.</li> </ul>
<b>O ar não sai rapidamente na operação quente.</b>	<ul style="list-style-type: none"> <li>• Aguarde, pois a unidade de ar condicionado está a preparar a saída de ar quente.</li> </ul>
<b>A operação pára cerca de 10 minutos na operação de quente.</b>	<ul style="list-style-type: none"> <li>• O descongelação da unidade exterior está em curso (Operação de descongelação). Desde que esta fique concluída em 10 minutos, espere. (Quando a temperatura externa é demasiado baixa e a humidade demasiado alta, forma-se o embaciamento.)</li> </ul>
<b>Às vezes, ouve-se um sibilo.</b>	<ul style="list-style-type: none"> <li>• Este é o som produzido pelo fluxo do refrigerante quando se liga o ar condicionado.</li> </ul>
<b>Não se consegue aquecer suficientemente o compartimento.</b>	<ul style="list-style-type: none"> <li>• Quando a temperatura do ar exterior é baixa, o efeito de aquecimento poderá ser insuficiente.</li> </ul>
<b>Num sistema de várias unidades, a unidade interior que não estiver a funcionar fica quente e produz um som idêntico ao de água corrente.</b>	<ul style="list-style-type: none"> <li>• Continua a fluir uma pequena quantidade de refrigerante para dentro da unidade interior, ainda que esta não esteja a funcionar.</li> </ul>
<b>O aparelho de ar condicionado começa a funcionar quando a energia é ligada, embora não utilize o controlo remoto para o colocar em funcionamento.</b>	<ul style="list-style-type: none"> <li>• Estes modelos estão equipados com uma função de reinício automático. Sempre que a energia for cortada, sem desactivar o aparelho de ar condicionado com o controlo remoto, e novamente restaurada, o aparelho activa-se automaticamente no mesmo modo para o qual foi regulado com o controlo remoto antes do corte da energia.</li> </ul>



# INSTALAÇÃO, REINSTALAÇÃO E VERIFICAÇÃO

## Lugar de instalação

Evite instalar o aparelho de ar condicionado nos seguintes lugares.

- Locais onde exista gases inflamáveis.

### ⚠ CUIDADO:

**Não instale a unidade onde haja a possibilidade de fugas de gás inflamável.**

**Uma fuga de gás ao redor da unidade pode provocar uma explosão.**

- Onde haja muito óleo de máquina.
- Lugares salgados, tal como à beira-mar.
- Onde se produza gás sulfuroso, tal como numa estância térmica.
- Onde haja salpicos de óleo ou lugares com fumos oleosos.
- Quando existir alta frequência ou equipamento sem fio.

### ⚠ AVISO:

**Se o aparelho de ar condicionado funcionar mas (conforme o modelo) não arrefecer nem aquecer o compartimento, entre em contacto com o seu revendedor porque pode haver uma fuga de gás refrigerante. Quando for feita a reparação, tenha o cuidado de perguntar ao técnico de assistência se há ou não alguma fuga de gás refrigerante.**

**O gás refrigerante introduzido no aparelho de ar condicionado é seguro. Normalmente não há fuga de refrigerante, no entanto, se houver uma fuga de gás no interior e o gás entrar em contacto com o fogo, aquecedor com ventilador, aquecedor de interior, fogão, etc., o gás será transformado em substâncias perigosas.**

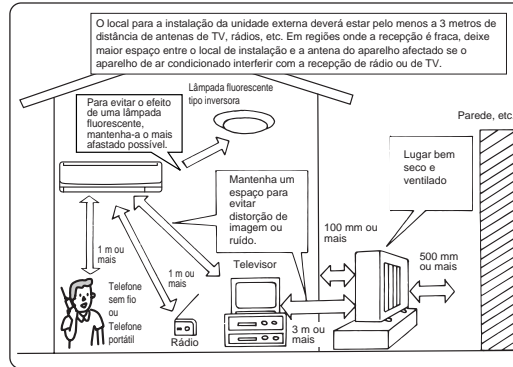

### ⚠ CUIDADO:

- **Ligação da unidade à terra.**

**Não ligue o fio de terra a um tubo de gás, tubo de água, haste de pára-raios ou fio de terra de um telefone. Se a ligação à terra for feita incorrectamente, pode provocar um choque eléctrico.**

- **Instale um disjuntor de fuga à terra dependendo do lugar onde o aparelho de ar condicionado for instalado (lugar húmido, etc.).**

**A não instalação de um disjuntor de fuga à terra pode provocar um choque eléctrico.**

## Verificação e manutenção

- Quando o aparelho de ar condicionado for utilizado durante várias estações, a sua capacidade pode diminuir devido a sujidade no interior da unidade.
- Dependendo das condições de uso, pode produzir-se um odor ou água desumidificada pode não drenar fluentemente devido a sujidade, poeira, etc.
- Recomenda-se uma verificação e manutenção (paga) à unidade por um especialista para além da manutenção normal. Consulte o seu revendedor.

## Considerações do som da operação

- Não coloque objectos à volta da saída de ar da unidade exterior. Isto pode diminuir a capacidade da unidade e aumentar o som da operação.
- Se ouvir um som anormal durante a operação, consulte o seu revendedor.

## Reinstalação

- Quando tiver que retirar ou reinstalar o aparelho de ar condicionado devido a uma reconstrução, mudança, etc., serão necessárias técnicas e trabalho especiais.

### ⚠ AVISO:

**A reparação ou reinstalação do aparelho não deve ser feita pelo utilizador.**

**Uma reparação ou reinstalação incorrecta pode provocar um incêndio, choque eléctrico, ferimentos causados pela queda da unidade, fuga de água, etc. Consulte o seu revendedor.**

## Disposição

Para se desfazer do produto, consulte o distribuidor.

Em caso de dúvidas, consulte o seu revendedor.

## Instalação eléctrica

- Utilize um circuito exclusivo para a alimentação do aparelho de ar condicionado.
- Tenha em atenção a capacidade do disjuntor de circuito.

### ⚠ AVISO:

**O cliente não deve instalar esta unidade. Uma instalação incorrecta pode provocar um incêndio, choque eléctrico, ferimentos causados pela queda da unidade, fuga de água, etc.**

**Não utilize uma ligação intermediária do cabo de alimentação ou um cabo de prolongamento e não ligue muitos dispositivos à mesma tomada do aparelho de ar condicionado.**

**Um incêndio ou choque eléctrico pode resultar de um contacto insuficiente, isolamento deficiente, excesso de corrente permissível, etc.**

**Contacte o seu revendedor.**

# ESPECIFICAÇÕES

Modelo	Nome do aparelho		MSH-A07YV		MSH-A09YV		MSH-A12YV		MS-A07YV		MS-A09YV		MS-A12YV			
	Interior	Exterior	Arrefecimento	Quente	Arrefecimento	Quente	Arrefecimento	Quente	Arrefecimento	Quente	Arrefecimento	Quente	Arrefecimento	Quente		
Função			Arrefecimento	Quente	Arrefecimento	Quente	Arrefecimento	Quente	Arrefecimento							
Alimentação			~ /N, 230V, 50Hz													
Capacidade	kW		2,3	2,5	2,55	3,05	3,5	3,9	2,3		2,55		3,5			
Consumo	kW		0,715	0,69	0,795	0,84	1,09	1,08	0,715		0,795		1,14			
Peso	Interior	kg	9				10		9		10		10			
	Exterior	kg	35		38		40		34		36		36			
Capacidade de enchimento do refrigerante (R410A)	kg		0,62		1,00		1,00		0,60		0,60		0,75			
Código IP	Interior		IP20													
	Exterior		IP24													
Pressão de operação máxima permissível	Lado de sucção	MPa	1,64													
	Lado de descarga	MPa	4,15													
Nível de ruído	Interior (Alto/Medio/Baixo)	dB(A)	36/31/25		36/31/25		39/32/25		40/33/26		39/33/26		36/31/25		40/33/26	
	Exterior	dB(A)	47		49		49		45		45		49		49	

### OBSERVAÇÃO:

#### 1. Condição nominal

Arrefecimento — Interior: 27°C DB, 19°C WB

Exterior: 35°C DB

Quente — Interior: 20°C DB

Exterior: 7°C DB, 6°C WB

#### 2. Amplitude de operação garantida

		Interior	Exterior
Arrefecimento	Limite superior	32°C DB	43°C DB
	Limite inferior	23°C WB	—
Quente	Limite superior	21°C DB	21°C DB
	Limite inferior	15°C WB	—
Quente	Limite superior	27°C DB	24°C DB
	Limite inferior	—	18°C WB
Quente	Limite superior	20°C DB	-10°C DB
	Limite inferior	—	-11°C WB

# INDHOLDSFORTEGNELSE

SIKKERHEDSFORSKRIFTER .....	82
DELENES BETEGNELSE .....	83
KLARGØRING FØR ANVENDELSEN .....	84
"I FEEL..." AUTOMATISK DRIFT .....	86
MANUEL DRIFT (AFKØLING, TØR, OPVARMNING/VENTILATOR) .....	87
INDSTILLING AF LUFTSTRØMMENS STYRKE OG RETNING .....	87
ØKONOMIAFKØLINGSDRIFT (ECONO COOL) .....	88
TIMERSTYRET ANVENDELSE (ON/OFF TIMER) .....	88
HVIS KLIMAANLÆGGET IKKE SKAL ANVENDES I LÆNGERE TID .....	88
VEDLIGEHOJDELSE .....	88
RENGØRING AF CATECHIN LUFTFILTERET .....	89
UDSKIFTNING AF LUFTRENSNINGSFILTERET .....	89
KONTROLLER FØLGENDE IGEN, FØR DE KONTAKTER REPARATØREN .....	90
HVIS DER ER TEGN PÅ, AT DER ER OPSTÅET PROBLEMER .....	90
INSTALLATION, FLYTNING OG INSPEKTION .....	91
SPECIFIKATIONER .....	91

## SIKKERHEDSFORSKRIFTER

- Da dette produkt indeholder roterende dele og dele der kan give elektrisk stød, skal man læse "Sikkerhedsforskrifter" før produktet tages i brug.
- Da nedenstående sikkerhedsforskrifter har stor betydning for sikkerheden, er det vigtigt at de overholdes.

### Mærker og deres betydning

⚠ ADVARSEL: Forkert anvendelse kan medføre stor risiko for ulykker som f.eks. død, alvorlig personskade osv.

⚠ FORSIGTIG: Forkert anvendelse kan, afhængig af omstændighederne, medføre risiko for alvorlige uheld.

### Betydningen af symboler, der anvendes i denne vejledning

- Farven på klæbemærket, der er anbragt på enheden, er skrevet i parenteserne.

- ⊘ : Må ikke gøres.
- ⚠ : Følg vejledningen.
- ⊘ (Sort) : Stik ikke figre, pinde eller lignende ind.
- ⊘ (Sort) : Stå ikke på indendørs/undendørsenheden og anbring ikke noget ovenpå dem.
- ⚠ (Gul) : Risiko for stød. Vær forsigtig.
- ⚠ (Blå) : Husk at tage netstikket ud af stikkontakten.
- ⚠ (Blå) : Sørg for at afbryde strømmen.

- Læs først brugsanvisningen, og opbevar den derefter sammen med installationsmanualen på et tilgængeligt sted, så De altid kan konsultere den.

### Placering af advarselsskilte og sikkerhedsudstyr

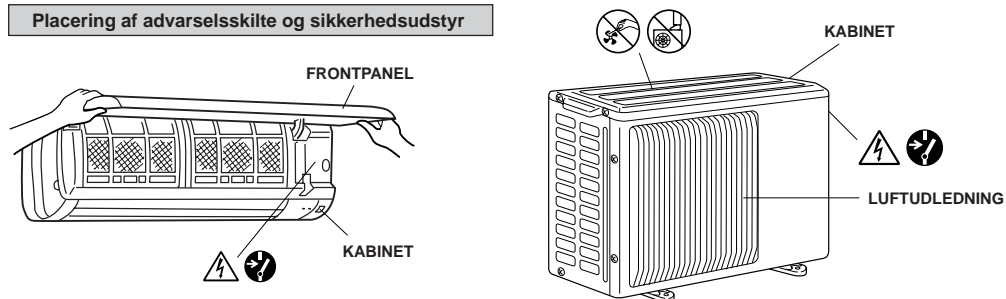

- Dette klimaanlæg bør IKKE benyttes af børn eller svagelige personer uden opsyn.

⚠ ADVARSEL	
⊘	<p><b>Brug ikke indirekte tilslutning af netledningen eller forlængerlednin, og undlad at tilslutte mange anordninger til det samme vekselstrømuudtag (vægkontakt).</b></p> <ul style="list-style-type: none"> <li>• Dette kan medføre risiko for brand og/eller elektrisk stød pga. defekt kontakt, defekt isolation, overskridelse af den tilladte spænding etc.</li> </ul>
	<p><b>Skær ikke i og foretag ikke ændringer på strømledning etc.</b></p> <ul style="list-style-type: none"> <li>• Sæt ikke tunge ting på strømledningen, skær ikke i den og foretag ikke ændringer på strømledningen. Ledningen kan blive beskadiget, hvilket kan forårsage brand eller elektrisk stød.</li> </ul>
	<p><b>Undgå at tænde og slukke på afbryderen eller tage stikket ud af stikkontakten eller sætte det i igen, mens anlægget er kører.</b></p> <ul style="list-style-type: none"> <li>• Dette kan medføre brand p.g.a gnist etc.</li> <li>• Sørg for at slukke på afbryderen eller tage stikket helt ud af kontakten, når indendørsenheden er slukket med fjernbetjeningen.</li> </ul>
	<p><b>Undgå køligt luft direkte på huden i længere tid.</b></p> <ul style="list-style-type: none"> <li>• Dette kan være sundhedsfarligt.</li> </ul>
	<p><b>Klimaanlægget bør ikke installeres af kunden selv.</b></p> <ul style="list-style-type: none"> <li>• Hvis dette gøres forkert, er der risiko for brand, elektrisk stød og/eller personskade forårsaget af, at klimaanlægget falder ned, vandudsivning etc. Henvend Dem til forhandleren.</li> </ul>
⊘ ⊘	<p><b>Stik ikke fingre, pinde eller lignende ind i luftindsugningen-/udledningen.</b></p> <ul style="list-style-type: none"> <li>• Dette kan føre til personskade, da ventilatoren roterer med stor hastighed.</li> <li>• Hold øje med små børn for at sikre, at de ikke leger med klimaanlægget.</li> </ul>
⚠ ⚠	<p><b>I tilfælde af uregelmæssigheder (brandlugt el.lign.) skal der slukkes for klimaanlægget, og stikket skal tages ud af stikkontakten, eller anlægget skal afbrydes med afbryderen.</b></p> <ul style="list-style-type: none"> <li>• Hvis klimaanlægget anvendes i unormal tilstand, er der risiko for brand, problemer etc. Henvend Dem i et sådant tilfælde til forhandleren.</li> </ul>
	<p><b>Reparation eller flytning bør ikke udføres af kunden selv.</b></p> <ul style="list-style-type: none"> <li>• Hvis dette gøres forkert, er der risiko for brand, elektrisk stød og/eller personskade forårsaget af, at klimaanlægget falder ned, vandudsivning etc. Henvend Dem til forhandleren.</li> <li>• Hvis den strømførende ledning beskadiges, skal den af sikkerhedsmæssige grunde erstattes af forhandleren eller dennes servicerepræsentant.</li> </ul>

⚠ FORSIGTIG	
⊘	<p><b>Rør ikke ved indendørsenhedens metaldele, når luftfilteret fjernes.</b></p> <ul style="list-style-type: none"> <li>• Der er risiko for personskade.</li> </ul>
	<p><b>Sprøjt ikke insektmidler eller brændbar spray på klimaanlægget.</b></p> <ul style="list-style-type: none"> <li>• Dette indebærer risiko for brand og/eller at kabinettet deformeres.</li> </ul>
	<p><b>Udsæt ikke kæledyr og pottedplanter for direkte luftstrøm.</b></p> <ul style="list-style-type: none"> <li>• Dette kan skade dyret eller planten.</li> </ul>
	<p><b>Lad ikke klimaanlægget stå på et stativ, der er beskadiget.</b></p> <ul style="list-style-type: none"> <li>• Klimaanlægget kan falde ned og forårsage personskade.</li> </ul>
	<p><b>Stå ikke på et ustabil bord eller lignende, når du foretager vedligeholdelsesarbejde eller lignende på anlægget.</b></p> <ul style="list-style-type: none"> <li>• Du kan komme til skade eller forårsage andre skader, hvis du falder ned.</li> </ul>
	<p><b>Træk ikke i strømforsyningskablet.</b></p> <ul style="list-style-type: none"> <li>• Tråden i strømforsyningskablet kan løsnes, og det kan medføre brand.</li> </ul>
	<p><b>Batterierne må hverken oplades, demonteres eller kastes på åben ild.</b></p> <ul style="list-style-type: none"> <li>• Dette kan medføre lækage, brand eller eksplosion.</li> </ul>
	<p><b>Lad ikke klimaanlægget være igang i længere tid, hvis luftfugtigheden er høj, dvs. med en dør eller et vindue åbent.</b></p> <ul style="list-style-type: none"> <li>• Hvis klimaanlægget anvendes i afkølingsmodus i et værelse med høj luftfugtighed (80% relativ luftfugtighed eller mere) i længere tid, kan kondensvand i klimaanlægget sive ud og ødelægge møbler etc.</li> </ul>
	<p><b>Anvend kun klimaanlægget til det, det er beregnet til.</b></p> <ul style="list-style-type: none"> <li>• Anvend ikke klimaanlægget til klimaregulering for præcisionsanordninger, madvarer, dyr, planter og kunstgenstande. Det kan medføre kvalitetsforringelse etc.</li> </ul>
	<p><b>Anbring ikke en ovn etc., hvor den er udsat for direkte luftstrøm.</b></p> <ul style="list-style-type: none"> <li>• Dette kan medføre ufuldstændig forbrænding.</li> </ul>

# SIKKERHEDSFORSKRIFTER

<b>⚠ FORSIGTIG</b>	
<b>!</b>	<b>Sluk for klimaanlægget, tag netledningen ud af stikkontakten, og sæt afbryderen i deaktiveret position, når anlægget skal rengøres.</b> <ul style="list-style-type: none"> <li>Da ventilatoren roterer med stor hastighed, er der risiko for personskade.</li> </ul>
	<b>Tag nedledningen ud af stikkontakten, og sluk vha. afbryderen, hvis klimaanlægget ikks skal anvendes i længere tid.</b> <ul style="list-style-type: none"> <li>I modsat fald kan støv samles og forårsage brand.</li> </ul>
	<b>Udskift de to batterier med nye af samme type.</b> <ul style="list-style-type: none"> <li>Brug af et gammelt batteri sammen med et nyt kan medføre varmeudvikling, lækage eller eksplosion.</li> </ul>
	<b>Hvis væske fra batterierne kommer i kontakt med hud eller tøj, skal de berørte steder vaskes grundigt med rent vand.</b> <ul style="list-style-type: none"> <li>Hvis væske fra batterierne kommer i kontakt med øjnene, skal de vaskes grundigt med rent vand og man skal omgående søge læge.</li> </ul>
<b>⚡</b>	<b>Sørg for god ventilation, hvis klimaanlægget anvendes sammen med en ovn etc.</b> <ul style="list-style-type: none"> <li>I modsat fald kan der opstå iltmangel.</li> </ul>
	<b>Betjen ikke kontrollerne med våde hænder.</b> <ul style="list-style-type: none"> <li>Dette indebærer risiko for elektrisk stød.</li> </ul>
	<b>Rengør ikke klimaanlægget med vand.</b> <ul style="list-style-type: none"> <li>Vand kan trænge ind i klimaanlægget og beskadige isoleringen, hvilket indebærer risiko for elektrisk stød.</li> </ul>
<b>⚠</b>	<b>Lad være med at stå på indendørs/udendørsenheden og stil ikke noget på dem.</b> <ul style="list-style-type: none"> <li>Det kan forårsage skade etc., hvis du eller et objekt falder ned.</li> </ul>

## Installation

<b>⚠ ADVARSEL</b>	
<ul style="list-style-type: none"> <li>Henvend Dem til forhandleren angående installation af klimaanlægget.</li> </ul>	

<b>⚠ FORSIGTIG</b>	
<b>!</b>	<b>Installer ikke klimaanlægget på et sted, hvor der kan forekomme udsivning af brændbar gas.</b> <ul style="list-style-type: none"> <li>Hvis der siver gas ud i nærheden af klimaanlægget, er der fare for eksplosion.</li> </ul>
	<b>Foretag jordforbindelse.</b> <ul style="list-style-type: none"> <li>Forbind aldrig en jordledning til et gasrør, et vandrør, en lynafleder eller en telefons jordledning. Forkert jordforbindelse kan medføre elektrisk stød.</li> </ul>
<b>!</b>	<b>Installer en fejlstrømsafbryder afhængig af det sted, hvor klimaanlægget skal installeres (fugtigt sted etc.).</b> <ul style="list-style-type: none"> <li>Hvis der ikke installeres nogen fejlstrømsafbryder, vil der være risiko for elektriske stød.</li> </ul>
	<b>Spildevand bør fjernes helt.</b> <ul style="list-style-type: none"> <li>Hvis afløbsruten er ufuldstændig, kan der sive vand ud fra klimaanlægget, hvilket kan ødelægge møbler etc.</li> </ul>

# DELENES BETEGNELSE

## Indendørsenhed

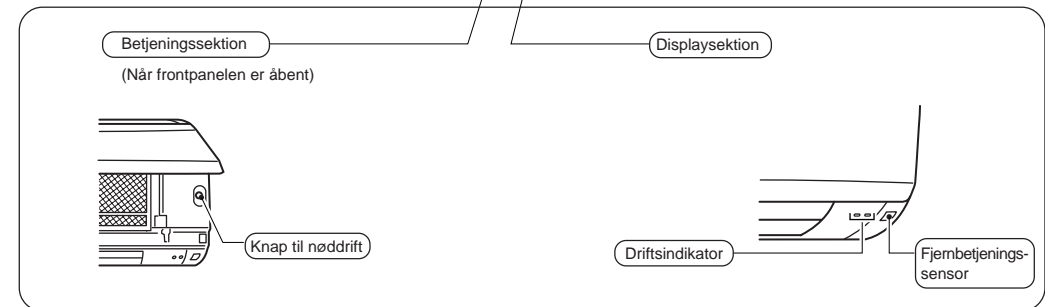
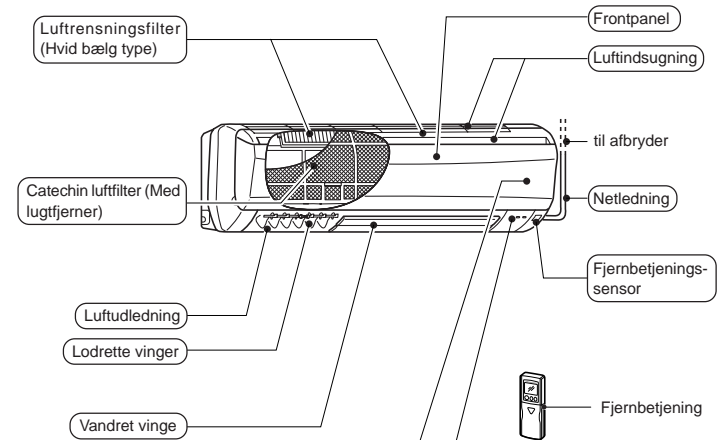

## Udendørsenhed

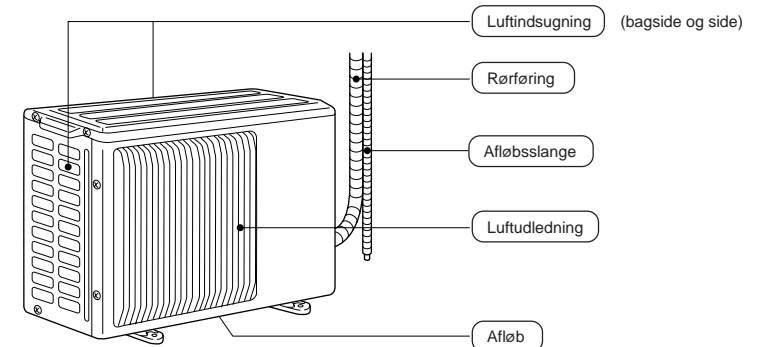

# DELENES BETEGNELSE

## Fjernbetjening

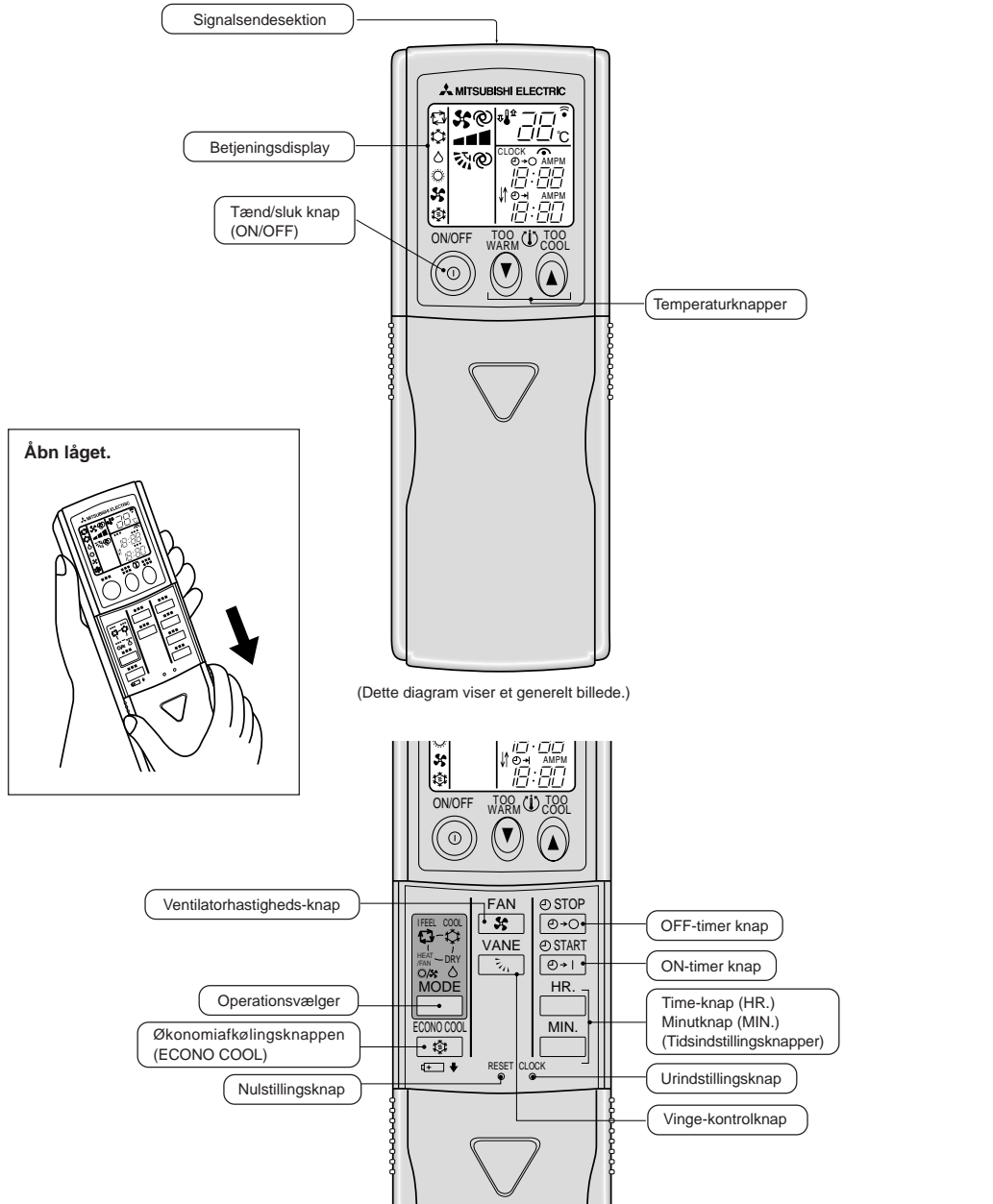

# KLARGØRING FØR ANVENDELSEN

## Automatisk genstartsfunktion

Disse modeller er udstyret med en automatisk genstartsfunktion. Hvis du ikke ønsker at bruge denne funktion, spørg da servicerepræsentanten, idet enhedens indstillinger skal ændres.

### Den automatisk genstartsfunktion ...

Når indendørsenheden styres med fjernbetjeningen, gemmes driftsmåden, den indstillede temperatur og ventilatorens hastighed i hukommelsen. Hvis der sker et strømsvigt, eller strømmen slås fra under drift, sørger den automatiske genstartsfunktion for, at driften genoptages som indstillet med fjernbetjeningen før strømafbrydelsen. (De kan få yderligere oplysninger på side 86.)

## Indendørsenhed

Sæt netledningsstikket i kontakten og/eller slå afbryderen til.

### ⚠ ADVARSEL:

Fjern al snavs fra strømforsyningsstikket, og tryk det helt ind i stikkontakten. Hvis der sidder snavs på stikket, eller hvis det ikke er trykket helt ind i stikkontakten, kan det forårsage brand eller elektrisk stød.

## Fjernbetjening

### Sådan vælges der type

Denne fjernbetjening skal stemme overens med typen af klimaanlæg (AFKØLING og OPVARMNING eller KUN AFKØLING).

Hvis indstillingen ikke er korrekt, virker klimaanlægget ikke korrekt. Kontrollér derfor, om indstillingen svarer til klimaanlægstypen. Hvis ikke, ændres indstillingen som vist nedunder.

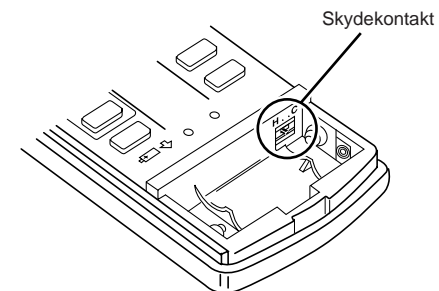

Type	AFKØLING og OPVARMNING	KUN AFKØLING
Stilling af skydekontakt		

# KLARGØRING FØR ANVENDELSEN

## Fjernbetjening

### Montering af batterier og indstilling af klokkeslæt

#### 1 Fjern låget, og sæt batterierne i. Sæt derefter låget på igen.

Sæt batterierne i med minuspolen først. Kontroller, om batterierne vender rigtigt.

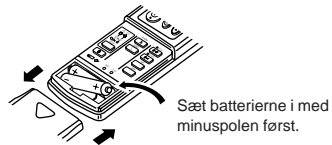

#### 2 Tryk på RESET-knappen.

Tryk ind ved hjælp af et spidst instrument.

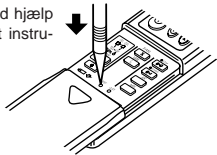

- Hvis nulstillingsknappen (RESET) ikke trykkes ind, er det ikke sikkert, at fjernbetjeningen fungerer som den skal.

#### 3 Tryk på CLOCK set (urindstillings) knappen.

Tryk ind ved hjælp af et spidst instrument.

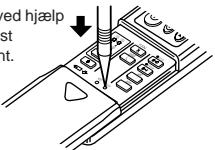

#### 4 Indstil klokkeslættet ved at trykke på og knapperne (Tidsindstillingsknapperne).

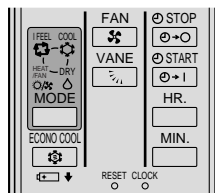

- Ved hvert tryk på  knappen, tæller det indstillede tidspunkt op med 1 time, og ved hvert tryk på  knappen, tæller det indstillede tidspunkt op med 1 minut.

#### 5 Tryk på CLOCK-knappen igen og luk låget.

### Korrekt anvendelse af fjernbetjeningen

- Fjernbetjeningens virkeafstand er omkring 6 m, hvis den er rettet direkte mod forsiden af indendørsenheden.
- Når knappen trykkes ind, vil der lyde et eller to bip fra indendørsenheden. Tryk igen, hvis der ikke lyder noget bip.
- Brug fjernbetjeningen med forsigtighed. Hvis fjernbetjeningen tabes, smides eller bliver våd, virker den muligvis ikke.

### Installering på en væg etc.

- Installer fjernbetjeningen på et sted, hvor signalmottagelyden (bip) kan høres fra indendørsenheden, når  knappen trykkes ind.

### Hvordan fjernbetjeningen sættes i/tages ud af holderen

Isætning : Sæt fjernbetjeningen ned i holderen.  
Udtagning : Træk den op.

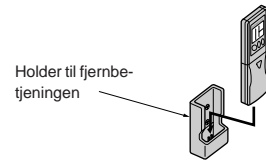

### Tørbatterier

■ Hvordan batterierne skiftes ud  
Udskift batterierne med nye alkaliske batterier af størrelse AAA i følgende tilfælde:

- Når indendørsenheden ikke reagerer på fjernbetjeningssignalet.
- Når displayet på fjernbetjeningen bliver svagt.
- Hvis alle skærm billeder fremkommer på displayet og straks forsvinder igen, når der trykkes på en knap på fjernbetjeningen.

Brug ikke mangan-batterier. Derved kan fjernbetjeningen fungere forkert.

- Et alkalibatteris levetid er omkring 1 år. Da udløbsdatoen er angivet (måned/år) i bunden af batteriet, kan et batteri, hvis udløbsdato nærmer sig, hurtigt løbe tør.
- Hvis fjernbetjeningen ikke anvendes i lang tid, skal batterierne tages ud for at forhindre lækage.

### ⚠ FORSIGTIG:

Hvis væske fra batterierne kommer i kontakt med hud eller tøj, skal de berørte steder vaskes grundigt med rent vand.

Hvis væske fra batterierne kommer i kontakt med øjnene, skal de vaskes grundigt med rent vand og man skal omgående søge læge.

- Brug ikke genopladelige batterier.
- Udskift de to batterier med nye af samme type.
- Kasser brugte batterier i overensstemmelse med de lokale forskrifter.

## Hvis fjernbetjeningen ikke kan anvendes (nøddrift)

Hvis fjernbetjeningens batterier brænder ud eller hvis fjernbetjeningen ikke fungerer efter hensigten, kan nøddrift udføres ved hjælp af knappen til nøddrift.

### Type AFKØLING og OPVARMNING

#### 1 Tryk på knappen til NØDDRIFT.

- Hver gang der trykkes på NØDDRIFT, arbejder enheden i følgende rækkefølge: NØDKØLING, NØDOPVARMNING og STOP. Når der først er trykket en gang på knappen NØDDRIFT, kører enheden i testkørsel i 30 minutter og driftstilstanden skifter til NØDDRIFT.

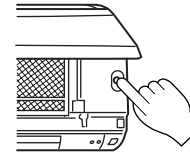

- Detaljerne om NØDDRIFT som vist nedenfor. Dog virker temperaturkontrollen ikke i 30 minutter, mens der testkøres og enheden indstilles på kontinuerlig drift. Ventilatorhastigheden indstilles til "høj" under testkørslen og skifter til Medium efter 30 minutter.

Driftstilstand	Afkøling	Opvarmning
Indstillet temperatur	24°C	24°C
Ventilatorhastighed	Medium	Medium
Vandret vinge	Auto	Auto

- Driftstilstand angives med driftsindikatorlampen på indendørsenheden som vist på nedenstående figurer.

### Driftsindikator

NØDKØLING Operation Indicator	<input checked="" type="checkbox"/>	<input type="checkbox"/>
NØDOPVARMNING Operation Indicator	<input type="checkbox"/>	<input checked="" type="checkbox"/>
STOP Operation Indicator	<input type="checkbox"/>	<input type="checkbox"/>

- For at stoppe NØDDRIFT skal knappen til NØDDRIFT trykkes ind igen. Hvis den står på NØDOPVARMNING, skal der trykkes en gang på knappen. Hvis den står på NØDKØLING, skal der trykkes to gange på knappen.

### Type KUN AFKØLING

#### 1 Tryk på knappen til NØDDRIFT.

- Når knappen NØDDRIFT er trykket ind, arbejder enheden først på testkørsel i 30 minutter, derefter skifter den over til NØDKØLING.

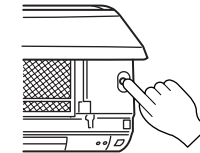

- Detaljerne om NØDKØLING som vist nedenfor. Dog virker temperaturkontrollen ikke i 30 minutter, mens der testkøres og enheden indstilles på kontinuerlig drift. Ventilatorhastigheden indstilles til "høj" under testkørslen og skifter til Medium efter 30 minutter.

Driftstilstand	Afkøling
Indstillet temperatur	24°C
Ventilatorhastighed	Medium
Vandret vinge	Auto

- Driftstilstand angives med driftsindikatorlampen på indendørsenheden som vist på nedenstående figurer.

### Driftsindikator

NØDKØLING Operation Indicator	<input checked="" type="checkbox"/>	<input type="checkbox"/>
STOP Operation Indicator	<input type="checkbox"/>	<input type="checkbox"/>

### Tryk på knappen NØDDRIFT igen for at stoppe NØDKØLING.

Hver gang der trykkes på knappen, skiftes der mellem NØDKØLING og STOP.

# “I FEEL...” AUTOMATISK DRIFT

Med “I FEEL...” auto-driftstilstand, kan den optimale stuetemperatur automatisk indstilles med et enkelt tryk på knappen.



## Hvordan driften startes:

Tryk på knappen.

Når “I FEEL...” vælges, indstilles klimaanlægget automatisk til den optimale stuetemperatur.

## Hvordan driften annulleres:

Tryk på knappen.

### Hvis De føler Dem en smule varm:

Tryk på knappen, hvis temperaturen skal sænkes.

Hvert tryk sænker temperaturen med ca. 1°C.

### Hvis De føler Dem en smule kold:

Tryk på knappen, hvis temperaturen skal øges.

Hvert tryk hæver temperaturen med ca. 1°C.

Hvis “I FEEL...” ikke angives: tryk på knappen for at indstille den.

Ved hvert tryk på knappen skifter driftsmåden i rækkefølge fra (I FEEL...) → (AFKØLING) → (TØR) → (OPVARMNING/VENTILATOR)

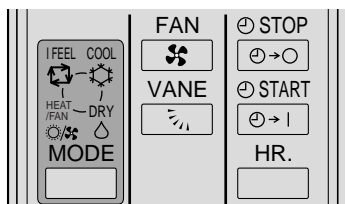

## Beskrivelse af “AUTOMATISK GENSTARTSFUNKTION”

- Disse enheder er udstyret med en automatisk genstartsfunktion. Når hovedstrømforsyningen er koblet til, vil klimaanlægget automatisk starte i den samme modus, som var indstillet med fjernbetjeningen, inden hovedafbryderen blev slukket.
- Hvis enheden var sat til “off” med fjernbetjeningen, inden hovedafbryderen blev slukket, vil den forblive stoppet, når hovedafbryderen tændes igen.
- Hvis enheden befandt sig i nøddrift, inden hovedafbryderen blev slukket, vil den, når hovedafbryderen tændes, starte igen i den samme modus, som var indstillet med fjernbetjeningen før nøddriften.
- Hvis enheden befinder sig i “I FEEL...” modus inden strømsvigt, gemmes driftstilstanden (KØLE, TØR eller VARME) ikke i hukommelsen. Når hovedafbryderen tændes, bestemmer enheden driftstilstanden ved hjælp af rummets temperatur ved genstart, og starter driften igen.

## Beskrivelse af “I FEEL...” modus

### Driftsdetaljer

Afhængigt af rumtemperaturen ved starten af betjeningen, startes enten AFKØLING, TØR eller OPVARMNING. Hvis driften imidlertid startes indenfor 2 timer efter driften er stoppet, vil den samme driftsmodus som den, der var indstillet, da driften stoppedes, blive valgt. Den valgte driftsmodus ændres ikke, uanset om stuetemperaturen ændrer sig. Hvis driftsmodus ikke stemmer overens med stuetemperaturen, skal De vælge den rigtige driftsmodus ved at trykke på knappen.

### Detaljer for auto-drift

Stuetemperaturen ved start	Type AFKØLING og OPVARMNING		Type KUN AFKØLING	
	Driftsmodus	Måltemperatur (indledende tilstand)	Driftsmodus	Måltemperatur (indledende tilstand)
Ca. 25°C eller højere	AFKØLING	ca. 24°C	AFKØLING	ca. 24°C
Ca. 25°C - 23°C	TØR	—	TØR	—
Ca. 23°C eller lavere	OPVARMNING	ca. 26°C	TØR	—

### BEMÆRKNING:

**AFKØLING:** Hvis rumtemperaturen er 2°C højere end den indstillede temperatur, kan den indstillede temperatur ikke ændres, da enheden arbejder på fuld kraft for at opnå måltemperaturen. Vent i dette tilfælde med at ændre temperaturindstillingen indtil rumtemperaturen er faldet til mindre end 2°C fra den indstillede temperatur.

**OPVARMNING:** Hvis rumtemperaturen er 2°C lavere end den indstillede temperatur, kan den indstillede temperatur ikke forhøjes, da enheden arbejder på fuld kraft. Vent i dette tilfælde med at ændre temperaturindstillingen indtil rumtemperaturen er steget til indenfor 2°C af den indstillede temperatur.

### Displaydetaljer på indendørsenheden

Driftindikatoren på højre side af indendørsenheden angiver driftstilstand.



### Driftsindikator

Indikation	Driftstilstand	Forskel mellem måltemperatur og stuetemperatur
	Viser at klimaanlægget arbejder på at nå op på måltemperaturen. Vent venligst et stykke tid, indtil måltemperaturen er opnået.	ca. 2°C eller mere
	Viser at stuetemperaturen er ved at nærme sig måltemperaturen.	ca. 2°C eller mindre
	(For udendørsenheden gælder dette kun MXZ serien) Se Information for multi system air-condition. (Side 87)	—

# MANUEL DRIFT (AFKØLING, TØR, OPVARMNING/VENTILATOR)

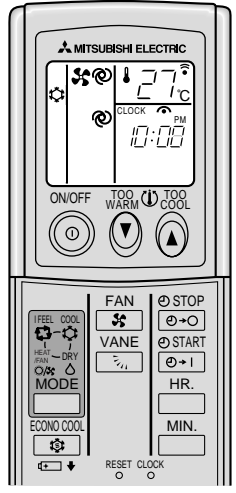

**Gør følgende for at vælge funktionen AFKØLING, TØR eller OPVARMNING/VENTILATOR**

- 1 Tryk på knappen.
- 2 Vælg driftsmodus ved at trykke på knappen.  
Ved hvert tryk på knappen ændres driftsmodus i rækkefølge, fra (I FEEL...) → (AFKØLING) → (TØR) → (OPVARMNING/VENTILATOR)

**OPVARMNING/VENTILATOR-funktion**

Kontroller hvilken type airconditioner, der er tale om.

Type	Driftsfunktion
AFKØLING og OPVARMNING	OPVARMNING
KUN AFKØLING	VENTILATOR

**Annullering af driften:**

Tryk på knappen.

Når driftsmodus først er indstillet, vil driften begynde i den tidligere indstillede modus fra næste gang. De behøver blot at trykke på knappen.

**Hvis den indstillede temperatur skal ændres:**

- Tryk på knappen, hvis temperaturen skal sænkes. Ved hvert tryk sænkes temperaturen med ca. 1°C.
- Tryk på knappen, hvis temperaturen skal hæves. Ved hvert tryk hæves temperaturen med ca. 1°C.

**Under funktionen "OPVARMNING"**

- Hvis klimaanlægget absorberer for megen varme fra luften, kan maskinen blive overbelastet. Efterfulgt af mikroprocessorens vurdering, stopper blæseren i udendørsenheden automatisk for at beskytte klimaanlægget. Når udendørsenhedens blæser er stoppet, kan der opstå frost på udendørsenheden. Dette er ikke noget problem.

**Under funktionen "TØR"**

- Temperaturkontrol (temperaturindstilling) kan ikke foretages.
- Stuetemperaturen sænkes en smule i denne driftsmodus.

**Displaydetaljerne på indendørsenheden, er forklaret på side 86.**

**BEMÆRKNING:**

Hvis den omgivende temperatur er for høj, er det ikke sikkert, at rumtemperaturen når ned på den indstillede temperatur, da enheden allerede arbejder på at afkøle rummet med høj effekt.

**Information for multi system air-condition (Udendørsenhed: MXZ serien)**

Multi system air-condition (udendørsenhed: MXZ serien) kan tilslutte to eller flere indendørsenheden med en udendørsenhed. I henhold til kapaciteten kan to eller flere enheder arbejde samtidigt.

- Når du samtidigt prøver at bruge to eller flere indendørsenheden med en udendørsenhed, en til køling og den anden til varme, vælges driftstilstanden på den indendørsenhed, der starter først. De andre indendørsenheder, der vil starte senere, vil stoppe funktionen med en indikation. (Se tabel over driftsindikator på side 86.) I dette tilfælde indstilles alle indendørsenheden til samme driftstilstand.
- Når indendørsenheden starter funktionen, mens udendørsenheden er ved at afrime, tager det nogle få minutter (maks. 10 minutter) at blæse den varme luft ud.
- Under opvarmning kan den indendørsenhed, som ikke er i drift, blive varm, eller lyden af flydende kølevæske kan høres. Dette er ikke en fejl, da kølevæsken kontinuerligt flyder ind i den indendørsenhed, som ikke er i drift.

**Beskrivelse af "AUTOMATISK GENSTARTSFUNKTION"**

Se side 86.

# INDSTILLING AF LUFTSTRØMENS STYRKE OG RETNING

Luftstrømmens styrke og retning kan vælges efter ønske.

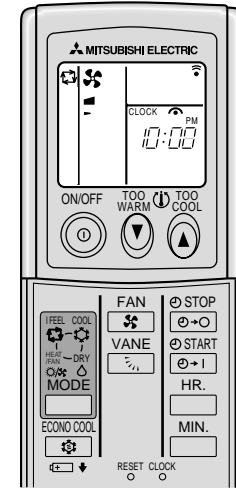

**Ændring af luftstrømmens styrke: Tryk på knappen.**

Ved hvert tryk på knappen, ændres ventilatorhastigheden i rækkefølge (Langsam) → (Medium) → (Høj) → (Automatisk)

- For at afkøle/opvarme et rum mere anvendes (Høj) tilstanden.
- Brug indstillingen (Langsam), hvis lyden fra klimaanlægget forstyrrer Dem, når De sover.

**Ændring af luftstrømmens retning i lodret retning: Tryk på knappen.**

Ved hvert tryk på knappen ændres vinklen af den vandrette vinge (1) → (2) → (3) → (4) → (5) → (Sving) → (Automatisk)

**DRIFT MED SWING (Sving)**  
Brug svingfunktion, således at luftstrømmen kan nå ud i alle hjørner af rummet.

**Anbefalet indstilling af den vandrette vinge**  
Brug normalt (Automatisk) stillingen.  
Anvend indstilling (1) eller (2) til AFKØLING eller TØRRING og indstilling (3) til (4) i OPVARMNING-tilstand, når der skal justeres efter behov.

**BEMÆRKNING:**

- Under afkøling, når klimaanlægget anvendes med de vandrette vinger indstillet på (4) eller (5) i 1 time, justeres luftstrømmens retning automatisk til "lige ud" for at forhindre kondensvand i at dryppe ned.
- Juster den lodrette luftstrøm med fjernbetjeningen. Hvis den vandrette vinge flyttes manuelt, kan der opstå problemer.
- Hvis luftgennemstrømningstemperaturen er for lav eller når der udføres afrimning under varmekomfortfunktionen, stilles den vandrette vinge på indstillingen (1).

**Automatisk styring af luftstrømmens retning**

Når der er valgt Automatisk-modus med knappen, indstilles den vandrette vinge automatisk til at modsvare driftsmåden, så effektiviteten bliver optimal.

(1) OPVARMNING

- Når luftstrømmens temperatur er for lav, blæses luften ud vandret.
- Når luftstrømmens temperatur stiger, blæses luften ud nedad.

(2) AFKØLING, TØR

Luften blæses vandret ud i rummet.

(3) VENTILATOR

Luften blæses ud nedad.

**Flyt de lodrette vinger manuelt for at ændre luftstrømmens vandrette retning.**

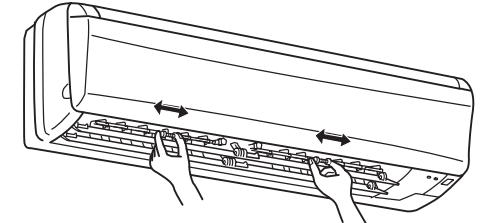

Juster vingerne, inden klimaanlægget startes. Pas på ikke at få fingrene i klemme, da den vandrette vinge bevæger sig automatisk.

## ØKONOMIAFKØLINGSDRIFT (ECONO COOL)

Brug denne funktion, når De vil have det behageligt i COOL-funktion, selv om der spares energi.

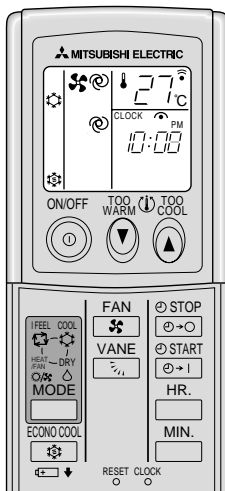

**Gør følgende, mens klimaanelægget er i gang og arbejder i MANUEL AFKØLINGS modus.**

Tryk på knappen.

Når ØKONOMIAFKØLING (ECONO COOL) er valgt i COOL-tilstand, udfører klimaanelægget svingfunktionen i forskellige cyklusser alt efter klimaanelæggets temperatur. SET TEMPERATURE sættes også automatisk til 2°C højere end i COOL-tilstand.

**Sådan annulleres ØKONOMIAFKØLINGSDRIFT (ECONO COOL):**

Tryk på knappen igen.

Når der trykkes på -knappen, eller driftstilstand ændres under ØKONOMIAFKØLINGSDRIFT (ECONO COOL), annulleres ØKONOMIAFKØLINGSDRIFT (ECONO COOL).

Knappen , eller og ON/OFF-timeren (forklaret nedenfor) er tilgængelige.

Hvad er "ØKONOMIAFKØLING (ECONO COOL)"?

Skiftende luftstrøm (ændringer i luftstrømmen) får dig til at føle det køligere end ved en konstant luftstrøm. Så selvom SET TEMPERATURE automatisk indstilles 2°C højere, kan man styre kølefunktionen uden at det går ud over komforten. Det betyder, at der kan spares energi.

## TIMERSTYRET ANVENDELSE (ON/OFF TIMER)

Det er praktisk at indstille timeren for det tidspunkt, hvor De går i seng, hvor De kommer hjem, hvor De står op etc.

**Hvordan ON-timeren indstilles**

1 Tryk på -knappen under drift.

Ved hvert tryk på knappen skifter ON-timer modus mellem ON og OFF.

2 Indstill tiden på timeren med og knapperne.

Ved hvert tryk på knappen tæller den indstillede tid op med 1 time; ved hvert tryk på knappen tæller den indstillede tid op med 10 minutter.

**Annullering af ON-timeren:**

Tryk på -knappen.

**Timerprogrammering**

ON- og OFF-timeren kan anvendes i kombination. Den timer, hvis indstillede tid først nås, vil først blive aktiveret. ("↓" mærket viser rækkefølgen af timeroperationerne.)

• Hvis klokkeslættet ikke er indstillet, kan timeren ikke anvendes.

**BEMÆRKNING:**

Hvis hovedafbryderen slukkes eller der opstår strømsvigt, mens AUTO START/STOP timeren er aktiv, annulleres timerindstillingen. Da disse modeller er udstyret med en automatisk genstatsfunktion, starter klimaanelægget med timeren annulleret, så snart strømforsyningen er genoprettet.

## HVIS KLIMAANLÆGGET IKKE SKAL ANVENDES I LÆNGERE TID

**Hvis det ikke skal anvendes i længere tid:**

1 Lad ventilatoren køre i 3 eller 4 timer, så klimaanelæggets indre tørres.

Type AFKØLING og OPVARMNING:

• Udfør VENTILATOR-funktionen ved at vælge den højeste temperatur i MANUEL AFKØLINGS modus på fjernbetjeningen. (Se side 87.)

Type KUN AFKØLING:

• Vælg VENTILATOR-funktionen. (Se side 87.)

2 Sluk på afbryderen, og/eller tag stikket ud af stikkontakten.



**⚠ FORSIGTIG:**

Sluk på afbryderen, eller tag strømforsyningskablet ud af kontakten, hvis klimaanelægget isik skal bruges i længere tid.

Støv kan samles og forårsage brand.

3 Tag batterierne ud af fjernbetjeningen.

**⚠ FORSIGTIG:**

Hvis fjernbetjeningen ikke anvendes i lang tid, skal batterierne tages ud for at forhindre lækage.

## VEDLIGEHOJDELSE

**Inden vedligeholdelsearbejde påbegyndes**

Sluk på afbryderen, og/eller tag stikket ud af stikkontakten.



**⚠ FORSIGTIG:**

Sluk for klimaanelægget og tag netledningen ud af stikkontakten eller sluk med afbryderen, når klimaanelægget skal rengøres.

Da ventilatoren roterer med stor hastighed, er der risiko for personskaade.

**Når klimaanelægget skal anvendes igen:**

1 Rengør luftfilteret og installer det i indendørsenheden.

(Se side 89 angående rengøring af luftfilteret.)

2 Kontrollér at indendørs/udendørsenhedens luftindsugning og luftudledning ikke er blokerede.

3 Kontroller, at jordledningen er korrekt forbundet.

**⚠ FORSIGTIG:**

Foretag jordforbindelse.

Forbind aldrig en jordledning til et gasrør, et vandrør, en lynafleder eller en telefons jordledning. Forkert jordforbindelse kan medføre elektrisk stød.



# RENGØRING AF CATECHIN LUFTFILTERET

## Rengøring af catechin luftfilteret (ca. en gang hver 2. uge)

### 1 Fjern catechin luftfilteret.

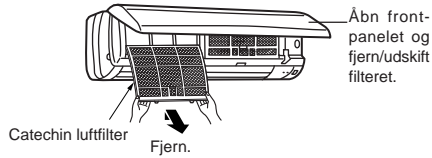

**⚠ FORSIGTIG:**  
Rør ikke ved indendørsenhedens metaldele, når catechin luftfilteret tages ud.  
Det give risiko for personskade.

### 2 Fjern snavs fra catechin luftfilteret med en støvsuger eller ved at vaske det af med vand.

- Hvis der er meget snavs, vaskes filteret med et opløsningsmiddel eller rensmiddel opløst i lunkent vand.
- Hvis der bruges varmt vand (50°C eller varmere), kan filteret blive deformt.

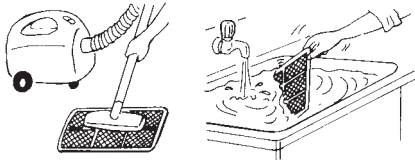

### 3 Efter at catechin luftfilteret er vasket i vand/ lunkent vand, lægges det til tørre i skyggen, indtil det er helt tørt.

- Udsæt ikke catechin luftfilteret for direkte sollys eller varme fra åben ild, når det tørres.

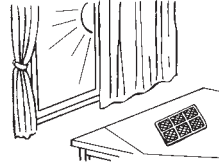

### 4 Installer catechin luftfilteret.

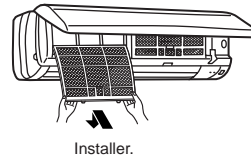

# UDSKIFTNING AF LUFTRENSNINGSFILTERET

Når kapaciteten er blevet mindre på grund af snavs etc. er det nødvendigt at udskifte luftrensningfilteret.

## Udskiftning af luftrensningfilteret (ca. én gang hver 4. Måned)

### 1 Fjern catechin luftfilteret.

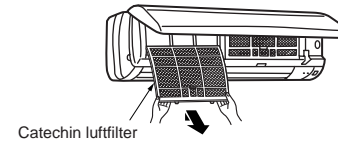

### 2 Fjern luftrensningfilteret (Hvid bælg type).

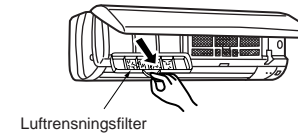

### 3 Installer et nyt luftrensningfilter.

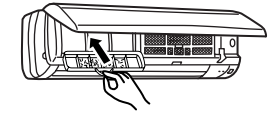

### 4 Installer catechin luftfilteret, og luk frontpanelet helt.

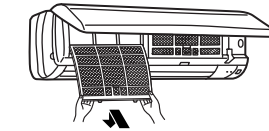

#### Luftrensningfilter

- Hvis luftrensningfilteret er tilstoppet, kan det føre til, at klimaanlæggets kapacitet nedsættes eller at der opstår kondens ved luftudledningen.
- Luftrensningfilteret er af enganstype. Dets normale brugstid er omkring 4 måneder, men hvis filteret bliver brunt, skal det skiftes ud direkte.

**Ekstratilbehør** Ekstratilbehør kan fås hos forhandleren.

Delens navn	LUFTRENSNINGSFILTER
Delnummer	MAC-1300FT

#### Hvad er "Catechin luftfilter"?

Luftfilteret er indfarvet med et naturligt materiale, catechin, som findes i the. Catechin luftfilteret fjerner lugt og skadelige gasser som f.eks. formaldehyd, ammoniak og acetaldehyd. Desuden forhindrer det aktiviteten af de virusser, der sætter sig fast på filteret.

## KONTROLLER FØLGENDE IGEN, FØR DE KONTAKTER REPARATØREN

Spørgsmål	Kontrolpunkter og hjælp
Klimaanlægget kan ikke anvendes.	<ul style="list-style-type: none"> <li>Er afbryderen aktiveret?</li> <li>Er sikringen sprunget?</li> <li>Er On-timeren indstillet? (Side 88)</li> </ul>
Kan ikke køle eller varme tilstrækkeligt.	<ul style="list-style-type: none"> <li>Er temperaturindstillingen korrekt? (Side 87)</li> <li>Er filteret rent? (Side 89)</li> <li>Er der nogen genstande, der blokerer luftindsugning eller luftudledning på indendørs- eller udendørsenheden?</li> <li>Er der et vindue eller en dør åben?</li> </ul>
Luften fra indendørsenheden lugter mærkeligt.	<ul style="list-style-type: none"> <li>Er filteret rent? (Side 89)</li> </ul>
Displayet på fjernbetjeningen fremkommer ikke eller er svagt. Indendørsenheden reagerer ikke på fjernbetjenings-signalet.	<ul style="list-style-type: none"> <li>Er batterierne brugt op? (Side 85)</li> <li>Er polariteten (+, -) på batterierne korrekt? (Side 85)</li> <li>Er der blevet trykket på en knap på fjernbetjeningen til et andet elektrisk apparat?</li> </ul>
Når et strømsvigt indtræffer.	<ul style="list-style-type: none"> <li>Starter klimaanlægget driften igen? Da disse modeller er udstyret med en automatisk genstartsfunktion, skal klimaanlægget gå i gang igen, hvis klimaanlægget var i drift inden strømsvigtet. (Se beskrivelsen af "AUTOMATISK GENSTARTSFUNKTION" på side 86.)</li> </ul>

Hvis klimaanlægget stadig ikke fungerer, selv efter at ovenstående er kontrolleret, skal De ophøre med at anvende klimaanlægget og henvende Dem til forhandleren.

I de følgende tilfælde skal De slukke for klimaanlægget og henvende Dem til forhandleren.

- Hvis der siver vand ud fra indendørsenheden.
- Hvis venstre driftsindikator blinker.
- Hvis afbryderen udløses ofte.
- Det er ikke sikkert, at signalet fra fjernbetjeningen kan modtages i et værelse, hvor et lysstofrør af elektronisk tænd/sluk type (lysstofrør af invertertypen) anvendes.
- Betjeningen af klimaanlægget kan påvirke radio- og TV-modtagelsen i områder, hvor modtagelsen er svag. Det kan være nødvendigt at installere en forstærker til påvirkede apparat.
- Når der høres torden, standses anlægget og stikket tages ud af stikkontakten eller afbryderen slukkes. Ellers er der risiko for beskadigelse af de elektriske porte.

## HVIS DER ER TEGN PÅ, AT DER ER OPSTÅET PROBLEMER

Spørgsmål	Svar (ikke nogen fejl)
Klimaanlægget kan ikke bruges i ca. 3 minutter, efter at det er startet igen.	<ul style="list-style-type: none"> <li>Dette beskytter klimaanlægget via instruktioner fra mikroprocessoren. Vent.</li> </ul>
En knasende lyd høres.	<ul style="list-style-type: none"> <li>Denne lyd frembringes af udvidelse/sammen-trækning af frontpanelet etc. på grund af ændringer i temperaturen.</li> </ul>
Luften fra indendørsenheden lugter mærkeligt.	<ul style="list-style-type: none"> <li>Klimaanlægget kan indsuge lugten af vægge, tæpper, møbler, stoffer osv. og blæse den ud med luften.</li> </ul>
Ventilatoren stopper i TØR funktionen.	<ul style="list-style-type: none"> <li>I TØR funktion, virker enheden ved at anvende samme kølende kredsløb som i AFKØLING funktion. TØR funktionstiden skal reduceres for at kunne sænke fugtigheden uden at rumtemperaturen falder. Nogle gange stopper kompressoren, og indendørsblæseren stopper på samme tid. Dette forhindrer kondensvandet på varmeudveksleren i at fordampe igen.</li> </ul>
En lyd af rindende vand høres.	<ul style="list-style-type: none"> <li>Dette er lyden af kølevæske indeni klimaanlægget.</li> <li>Dette er lyden af kondensvand i varmeveksleren.</li> <li>Dette er lyden af varmeveksleren, der afrimer.</li> </ul>
En boblende lyd høres.	<ul style="list-style-type: none"> <li>Denne lyd høres når udeluften trækkes ind fra drænslangen når hættten eller ventilatoren startes og det får vandet i afløbsslangen til at sprøjte ud. Denne lyd høres også når udeluften blæser ind i afløbsslangen i stærk blæst.</li> </ul>
Rummet afkøles ikke tilstrækkeligt.	<ul style="list-style-type: none"> <li>Når der anvendes en ventilator eller et gaskomfur i et rum, øges afkølingsbehovet, og dette medfører utilstrækkelig afkølingseffekt.</li> <li>Når temperaturen uden for er høj, kan afkølingseffekten være utilstrækkelig.</li> </ul>
Der udsendes tåge fra udblæsningen på indendørsenheden.	<ul style="list-style-type: none"> <li>Den kølige luft fra klimaanlægget nedkøler hurtigt fugtigheden i rummets luft, hvorved der dannes tåge.</li> </ul>

Spørgsmål	Svar (ikke nogen fejl)
Luftstrømmens retning ændres under anvendelsen. Retningen af de vandrette vinge kan ikke indstilles med fjernbetjeningen.	<ul style="list-style-type: none"> <li>Nå klimaanlægget anvendes i funktionerne AFKØLING eller TØR, og hvis anvendelsen fortsætter med nedadrettet luftstrøm i 1 time, vil retningen af luftstrømmen automatisk blive ændret til "lige ud" for at forhindre kondensvand i at dryppe ned.</li> <li>Hvis luftstrømmens temperatur er for lav, eller når der udføres afrimning under opvarmningsfunktionen, indstilles den vandrette vinge automatisk til vandret.</li> </ul>
Der siver vand ud af udendørsenheden.	<ul style="list-style-type: none"> <li>Under funktionerne AFKØLING og TØR er rør eller rørforbindingssesektionerne kolde, hvorfor der dannes kondens.</li> <li>Under optøningsfunktionen tør det frosne vand på udendørsenheden, så det drypper ned.</li> <li>Under opvarmningsfunktionen drypper der kondensvand fra varmeveksleren.</li> </ul>
Der komme hvid røg fra udendørsenheden.	<ul style="list-style-type: none"> <li>I opvarmningsdrift opstår der ved optøningsfunktionen fugt, som ligner hvid røg.</li> </ul>
Luftstrømmen blæses ikke hurtigt ud i opvarmningsfunktionen.	<ul style="list-style-type: none"> <li>Vent mens klimaanlægget forbereder at blæse varm luft ud.</li> </ul>
Funktionen stoppes i ca. 10 minutter i opvarmningsfunktionen.	<ul style="list-style-type: none"> <li>Optøning af udendørsenheden foretages (Optøningsfunktion). Da dette er udført inden for 10 minutter, skal De vente. (Når udendørstemperaturen er for lav eller luftfugtigheden er for høj, dannes der frost.)</li> </ul>
Nogle gange kan man høre hvæsselyde.	<ul style="list-style-type: none"> <li>Dette er lyden der høres, når afkølingsvæsken i klimaanlægget skiftes.</li> </ul>
Rummet kan ikke opvarmes tilstrækkeligt.	<ul style="list-style-type: none"> <li>Når temperaturen uden for er lav, kan opvarmningseffekten være utilstrækkelig.</li> </ul>
I et multi-enheds system bliver indendørs enheden, som ikke er i drift, varm, og en lyd, der lyder som strøm-mende vand, høres fra enheden.	<ul style="list-style-type: none"> <li>Der løber konstant en lille smule kølevæske ind i indendørs enheden, selvom den ikke er i drift.</li> </ul>
Klimaanlægget starter kun driften, hvis hovedafbryderen er tændt, selv om du ikke betjener enheden med fjernbetjeningen.	<ul style="list-style-type: none"> <li>Disse modeller er udstyret med en automatisk genstartsfunktion. Når hovedafbryderen slukkes, uden at klimaanlægget er stoppet med fjernbetjeningen, og derefter tændes igen, vil klimaanlægget automatisk starte i den samme modus, som var indstillet med fjernbetjeningen, lige inden hovedafbryderen blev slukket.</li> </ul>

# INSTALLATION, FLYTNING OG INSPEKTION

## Installationssted

Installer ikke klimaanlægget på følgende steder:

- Hvor der er risiko for udsivning af brændbar gas.

### ⚠ FORSIGTIG:

Installer ikke klimaanlægget på et sted, hvor der kan forekomme udsivning af brændbar gas.

Hvis der siver gas ud i nærheden af klimaanlægget, er der fare for eksplosion.

- Hvor der er meget maskinolie.
- Hvor salt forekommer, f.eks. i kystområder.
- Hvor der frembringes sulfidgas som f.eks. i områder med varme kilder.
- Hvor der forekommer oliestænk eller olieholdig røg.
- Hvor der er højfrekvensapparater eller trådløse apparater.

### ⚠ ADVARSEL:

Hvis klimaanlægget kører, men (afhængig af model) hverken opvarmer eller afkøler rummet, skal De kontakte forhandleren, da der kan være en gaslækage. Husk at spørge serviceteknikeren, om der er gaslækage ved reparation. Den påfyldte kølegas i klimaanlægget udgør ingen risiko. Kølegas lækker som regel ikke, men hvis gassen siver ud indendørs og kommer i kontakt med varmen fra varmeblæser, varmeapparat, brændeovn el. lign., kan der opstå skadelige dampe.

## Elektrisk installation

- Sørg for et specielt kredsløb til strømforsyning af klimaanlægget.
- Sørg for at afbryderens kapacitet er korrekt.

### ⚠ ADVARSEL:

- Klimaanlægget bør ikke installeres af kunden selv. Hvis installationen udføres forkert, er der risiko for brand, elektrisk stød og/eller personskade ved at klimaanlægget falder ned, vandlækage etc.
- Brug ikke indirekte tilslutning af netledningen eller forlængerlednin, og undlad at tilslutte mange anordninger til det samme vekselstrømutag (vægkontakt). Dette kan medføre risiko for brand og/eller elektrisk stød pga. defekt kontakt, defekt isolation, overskridelse af den tilladte spænding etc. Rådfør Dem med forhandleren.

# SPECIFIKATIONER

Model	Indstil navn		MSH-A07YV		MSH-A09YV		MSH-A12YV		MS-A07YV		MS-A09YV		MS-A12YV		
	Indendørs		MSC-A07YV		MSC-A09YV		MSC-A12YV		MSC-A07YV		MSC-A09YV		MSC-A12YV		
	Udendørs		MUH-A07YV		MUH-A09YV		MUH-A12YV		MU-A07YV		MU-A09YV		MU-A12YV		
Funktion			Afkøling		Opvarmning		Afkøling		Opvarmning		Afkøling				
Strømforsyning			~ /N, 230V, 50Hz												
Kapacitet			kW		2,3	2,5	2,55	3,05	3,5	3,9	2,3	2,55	3,5		
Indgang			kW		0,715	0,69	0,795	0,84	1,09	1,08	0,715	0,795	1,14		
Vægt			Indendørs		9				10		9		10		
			Udendørs		35		38		40		34		36		
Kølevæske kapacitet (R410A)			kg		0,62		1,00		1,00		0,60		0,75		
IP kode			Indendørs		IP20										
			Udendørs		IP24										
Tilladt operations-tryk			Indsugningsside		1,64										
			Udblæsningsside		4,15										
Støjniveau			Indendørs (Høj/Mid./Lav)		dB(A)		36/31/25	36/31/25	39/32/25	40/33/26	39/33/26	dB(A)		36/31/25	40/33/26
			Udendørs		dB(A)		47				49		45		49

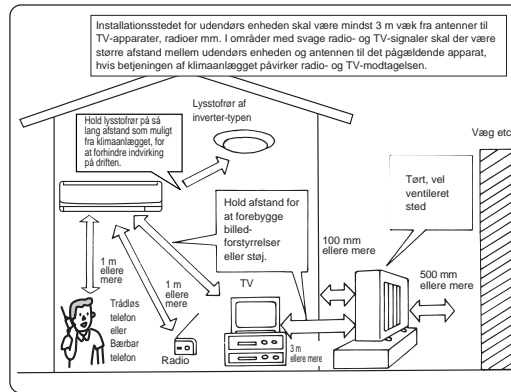

### ⚠ FORSIGTIG:

- Foretag jordforbindelse. Forbind aldrig en jordledning til et gasrør, et vandrør, en lynafleder eller en telefons jordledning. Forkert jordforbindelse kan medføre elektrisk stød.
- Installer en fejlstrømsafbrydner, afhængigt af det sted, hvor klimaanlægget skal installeres (fugtigt sted etc.). Hvis der ikke installeres fejlstrømsafbryder, vil der være risiko for elektrisk stød.

## Inspektion og vedligeholdelse

- Hvis klimaanlægget anvendes i mange år, kan dets kapacitet forringes på grund af snavs indeni enheden.
- Afhængigt af anvendelsen kan der frembringes en lugt, eller affugtningsvand kan have svært ved at løbe ud pga. snavs, støv etc.
- Det anbefales, at der udover den almindelige vedligeholdelse, udføres inspektion og vedligeholdelse (betales) af en specialist. Henvend Dem til forhandleren.

## Driftslyd

- Anbring ikke genstande omkring luftudledningen på udendørsenheden. Dette kan bevirke, at kapaciteten nedsættes og/eller driftslyden øges.
- Henvend dem til forhandleren, hvis De hører unormale lyde under driften.

## Flytning

- Hvis klimaanlægget skal flyttes eller geninstalleres på grund af ombygning, flytning etc. kræver dette faglig ekspertise.

### ⚠ ADVARSEL:

Reparation eller flytning bør ikke foretages af kunden selv.

Hvis dette gøres forkert, er der risiko for brand, elektrisk stød og/eller personskade forårsaget af, at klimaanlægget falder ned, vandudsivning etc. Henvend Dem til forhandleren.

## Bortskaffelse

Henvend Dem til forhandleren for råd vedrørende bortskaffelse af produktet.

Henvend Dem til forhandleren, hvis De har nogen spørgsmål.

### BEMÆRKNING:

#### 1. Nominel effekt

Afkøling — Indendørs: 27°C DB, 19°C WB

Udendørs: 35°C DB

Opvarmning — Indendørs: 20°C DB

Udendørs: 7°C DB, 6°C WB

#### 2. Garanteret operationsområde

		Indendørs	Udendørs
Afkøling	Øvre grænse	32°C DB	43°C DB
	Nedre grænse	23°C WB	—
		21°C DB	21°C DB
Opvarmning	Øvre grænse	15°C WB	—
	Nedre grænse	27°C DB	24°C DB
		—	18°C WB
		20°C DB	-10°C DB
		—	-11°C WB

# INNEHÅLL

SÄKERHETSFÖRESKRIFTER .....	92
DELARNAS NAMN .....	93
FÖRBEREDELSE INNAN DU TAR APPARATEN I BRUK .....	94
"I FEEL..." AUTOMATISK DRIFT .....	96
MANUELL FUNKTION (SVALT, TORRT, VARM/FLÅKT) .....	97
LUFTFLÖDESSTYRKA OCH RIKTNINGSINSTÄLLNING .....	97
EKONOMIKYLFUNKTIONEN (ECONO COOL) .....	98
TIMERFUNKTION (ON/OFF TIMER) .....	98
NÄR LUFTKONDITIONERINGSAPPARATEN INTE SKA ANVÄNDAS UNDER EN LÄNGRE TID .....	98
UNDERHÅLL .....	98
RENGÖRING AV DEODORANTFILTRET .....	99
BYTE AV LUFTRENINGSFILTRET .....	99
KONTROLLERA FÖLJANDE ÄNNU EN GÅNG INNAN DU RINGER EFTER SERVICE .....	100
NÄR DU TROR ATT PROBLEM UPPSTÅTT .....	100
INSTALLATION, FLYTTNING OCH INSPEKTION .....	101
TEKNISKA DATA .....	101

## SÄKERHETSFÖRESKRIFTER

- Eftersom denna produkt innehåller rörliga delar och delar som kan förorsaka elstöt ska du läsa "Säkerhetsföreskrifter" innan du tar den i bruk.
- Eftersom punkterna som behandlas här är viktiga för säkerheten, se till att du följer dem till punkt och pricka.

### Varningmärken och deras betydelse

**⚠ VARNING:** Felaktig hantering kan mycket lätt förorsaka allvarig fara såsom dödsfall, allvarig kroppsskada etc.

**⚠ FÖRSIKTIGHET:** Felaktig hantering kan, beroende på omständigheterna, förorsaka allvarig fara.

### Symbolerna som används i denna handbok och deras betydelse

- Färgen på dekalen som är fastsatt på enheten anges inom parentes.

- : Gör ej.
- : Följ instruktionerna.
- (Svart) : Stick inte in fingrar, pinnar etc.
- (Svart) : Stå inte på inomhus/utomhusenheterna och ställ inget på dem.
- (Gul) : Fara för elstöt, var försiktig.
- (Blå) : Se till att du drar ut nätsladden ur vägguttaget.
- (Blå) : Se till att strömmen stängts av.

- När du läst igenom denna handbok bevara den lätt tillgänglig, tillsammans med installationshandboken, så att du kan titta i den igen när du vill.

### Varningmärkenas placering och säkerhetsutrustning

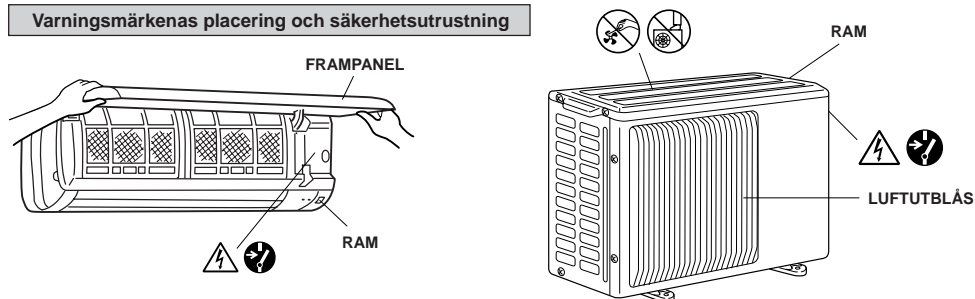

- Detta luftkonditioneringsaggregat är INTE avsett att användas av barn eller handikappade utan övervakning.

<b>⚠ VARNING</b>	
	<p><b>Använd inga mellankontakter vid anslutning till vägguttaget, förlängningssladdar eller flera anslutningar till samma vägguttag.</b></p> <ul style="list-style-type: none"> <li>Dålig kontakt, dålig isolering, överstigande av den tillåtna spänningen etc. kan förorsaka brand eller elstöt.</li> </ul>
	<p><b>Du får inte repa eller bearbeta nätsladden, etc.</b></p> <ul style="list-style-type: none"> <li>Placera inga tunga föremål på nätsladden och repa eller modifiera inte den. Sladden kan ta skada, vilket kan leda till brand eller elstöt.</li> </ul>
	<p><b>Slå inte från strömbrytaren och dra inte ut nätsladden ur vägguttaget medan aggregatet är i drift.</b></p> <ul style="list-style-type: none"> <li>Detta kan förorsaka brand p.g.a. gnista etc.</li> <li>Slå alltid från strömbrytaren eller dra ut nätsladden ur vägguttaget sedan inomhusenheten har stängts av med fjärrkontrollen.</li> </ul>
	<p><b>Utsätt inte huden för kallt, direkt luftdrag under lång tid.</b></p> <ul style="list-style-type: none"> <li>Detta kan skada din hälsa.</li> </ul>
	<p><b>Installation av enheten bör inte utföras av kunden.</b></p> <ul style="list-style-type: none"> <li>Om detta görs felaktigt kan det förorsaka brand eller elstöt och, om du tappar enheten, kroppsskada samt vattenläckage etc. I dessa fall ska du istället kontakta din återförsäljare.</li> </ul>
	<p><b>Stick inte in fingrar, pinnar etc. i Luftintag/Luftutblås.</b></p> <ul style="list-style-type: none"> <li>Eftersom fläkten roterar i hög hastighet kan detta förorsaka kroppsskada.</li> <li>Se till att små barn inte leker med luftkonditioneringsaggregatet.</li> </ul>
	<p><b>Om något ovanligt sker (lukt av bränt etc.), stäng omedelbart av luftkonditioneringsapparaten och ta ur kontakten ur vägguttaget eller stäng av huvudströmmen.</b></p> <ul style="list-style-type: none"> <li>Om du fortsätter driften under onormala omständigheter kan det förorsaka brand, driftsproblem etc. I dessa fall ska du istället kontakta din återförsäljare.</li> </ul>
	<p><b>Reparation eller flyttning av enheten bör inte utföras av kunden.</b></p> <ul style="list-style-type: none"> <li>Om detta görs felaktigt kan det förorsaka brand eller elstöt och, om du tappar enheten, kroppsskada samt vattenläckage etc. I dessa fall ska du istället kontakta din återförsäljare.</li> <li>För att förhindra att fara uppstår bör en skadad nätsladd alltid bytas ut av producenten eller återförsäljaren.</li> </ul>

<b>⚠ FÖRSIKTIGHET</b>	
	<p><b>Rör inte vid metalldelarna i inomhusenheten när luftfiltret avlägsnas.</b></p> <ul style="list-style-type: none"> <li>Det kan förorsaka kroppsskada.</li> </ul>
	<p><b>Använd inte insektmedel eller brandfarlig spray på luftkonditioneringsapparaten.</b></p> <ul style="list-style-type: none"> <li>Det kan förorsaka brand eller deformation av höljet.</li> </ul>
	<p><b>Ställ inte husdjur eller växter så att de utsätts för direkt luftdrag.</b></p> <ul style="list-style-type: none"> <li>Detta kan skada husdjuret eller växten.</li> </ul>
	<p><b>Låt inte enheten stå på ett skadat installationsställ.</b></p> <ul style="list-style-type: none"> <li>Enheten kan falla ner och förorsaka kroppsskada.</li> </ul>
	<p><b>Stå inte på ett ostadigt bord eller liknande när enheten underhålls.</b></p> <ul style="list-style-type: none"> <li>Det kan förorsaka personskador etc. om enheten faller ned.</li> </ul>
	<p><b>Drag inte in nätsladden.</b></p> <ul style="list-style-type: none"> <li>Ledaren inuti nätsladden kan slitas av, och därmed orsaka en brandrisk.</li> </ul>
	<p><b>Försök aldrig att ladda eller ta isär ett batteri och kasta det aldrig på elden.</b></p> <ul style="list-style-type: none"> <li>Detta kan resultera i läckage, brand eller explosion.</li> </ul>
	<p><b>Använd inte under lång tid i hög luftfuktighet, dvs med dörr eller fönster öppet.</b></p> <ul style="list-style-type: none"> <li>Om kylningsfunktionen används i ett rum med hög luftfuktighet (80% eller mer) under lång tid kommer vatten att kondensera i luftkonditioneringsapparaten och kanske droppa, vilket kan blöta ner och förstöra möbler etc.</li> </ul>
	<p><b>Ej avsedd för specialändamål.</b></p> <ul style="list-style-type: none"> <li>Använd inte denna luftkonditioneringsapparat till att bevara precisionsutrustning, mat, djur, växter eller konstföremål. Dessa kan förstöras.</li> </ul>
	<p><b>Ställ inte en kamin el.dyl. där den utsätts för direkt luftdrag.</b></p> <ul style="list-style-type: none"> <li>Det kan förorsaka nedsatt förbränning.</li> </ul>

# SÄKERHETSFÖRESKRIFTER

## ⚠ FÖRSIKTIGHET

❗	<b>Stäng av huvudströmbrytaren och dra ut näsbladen ur vägguttaget när apparaten ska rengöras.</b> <ul style="list-style-type: none"> <li>Eftersom fläkten roterar med hög hastighet kan den förorsaka kroppsskada.</li> </ul>
	<b>Dra ut näsbladen ur vägguttaget eller stäng av huvudströmmen om enheten inte ska användas under längre tid.</b> <ul style="list-style-type: none"> <li>Om detta inte görs kan smuts ansamlas och förorsaka brand.</li> </ul>
	<b>Byt ut de båda batterierna mot nya av samma typ.</b> <ul style="list-style-type: none"> <li>Användning av ett gammalt batteri tillsammans med ett nytt kan resultera i överhettning, läckage eller explosion.</li> </ul>
	<b>Om du får vätska från ett batteri på huden eller kläderna, måste du tvätta bort den grundligt med rent vatten.</b> <ul style="list-style-type: none"> <li>Om du får vätska från batterierna i ögonen, ska de sköljas med stora mängder rent vatten och en läkare kontaktas omedelbart.</li> </ul>
⚡	<b>Ventilera noggrant om du använder enheten i närheten av en ugn el dyl.</b> <ul style="list-style-type: none"> <li>Syrebrist kan uppstå.</li> </ul>
	<b>Manövrera inte kontrollerna med våta händer.</b> <ul style="list-style-type: none"> <li>Detta kan förorsaka elstöt.</li> </ul>
	<b>Rengör inte luftkonditioneringsapparaten med vatten.</b> <ul style="list-style-type: none"> <li>Vatten kan komma in i enheten och förstöra isoleringen. Detta kan förorsaka elstöt.</li> </ul>
🚫	<b>Stå inte på inom/utomhusenheterna och ställ inget på dem.</b> <ul style="list-style-type: none"> <li>Det kan förorsaka skada etc. om du eller något föremål faller ned.</li> </ul>

## För installation

## ⚠ VARNING

- Kontakta din återförsäljare för installation av enheten.

## ⚠ FÖRSIKTIGHET

❗	<b>Installera inte enheten på platser där brandfarlig gas kan läcka ut.</b> <ul style="list-style-type: none"> <li>Om gasläckage uppstår och gas samlas kring enheten kan det förorsaka explosion.</li> </ul>
	<b>Jorda.</b> <ul style="list-style-type: none"> <li>Anslut inte jordledningen till ett gasrör, vattenrör, åskledare eller en telefons jordledning. Felaktig jordningen kan förorsaka elstöt.</li> </ul>
❗	<b>Beroende på den plats där du installerar enheten (fuktig plats el.dyl) bör du installera en jordläckagebrytare.</b> <ul style="list-style-type: none"> <li>Om en jordläckagebrytare inte installeras kan det förorsaka elstöt.</li> </ul>
	<b>Avloppsvatten ska ledas bort helt.</b> <ul style="list-style-type: none"> <li>Om avloppet är ofullständigt kan vatten droppa från enheten vilket kan bliöta ner och förstöra möbler etc.</li> </ul>

# DELARNAS NAMN

## Inomhusenheten

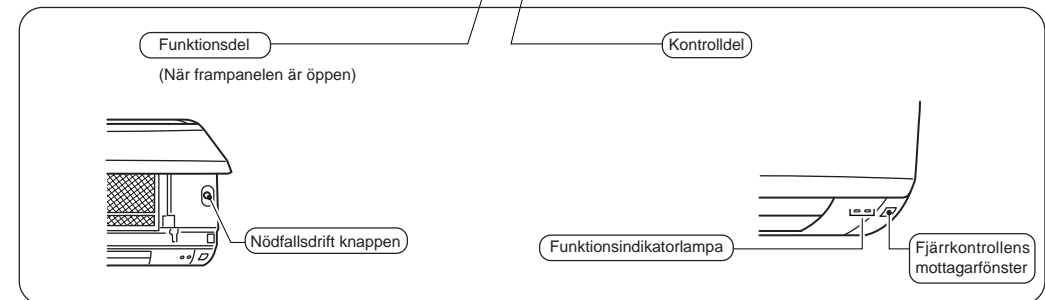
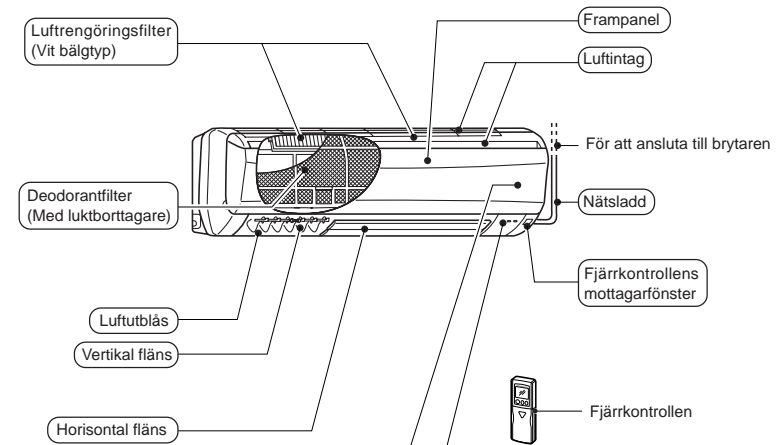

## Utomhusenheten

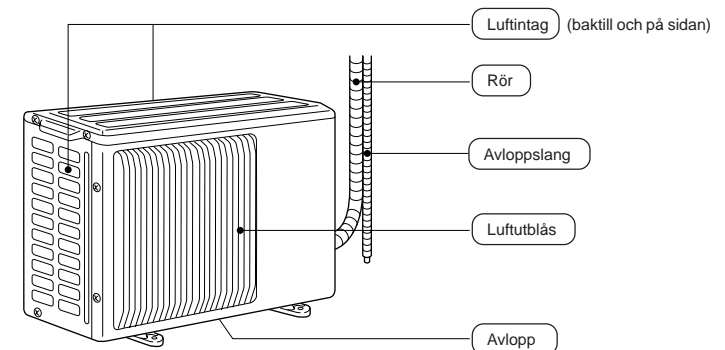

## Fjärrkontrollen

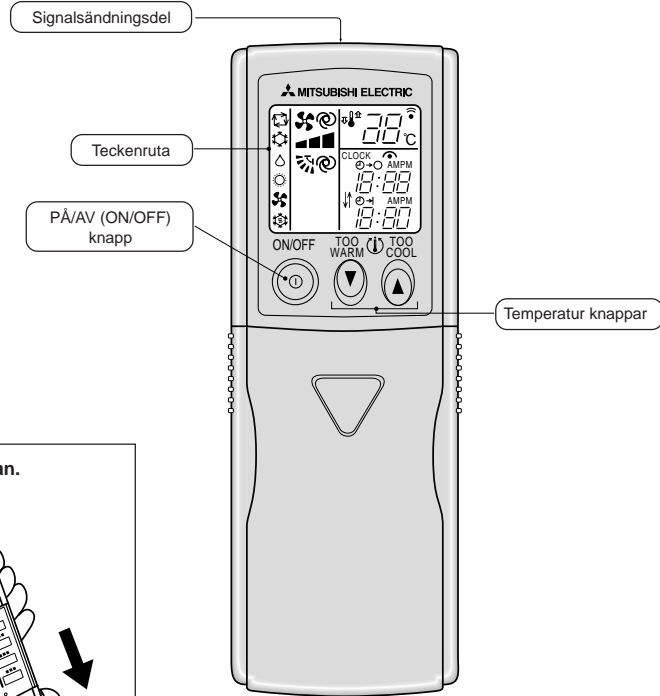

(Detta diagram är en översikt.)

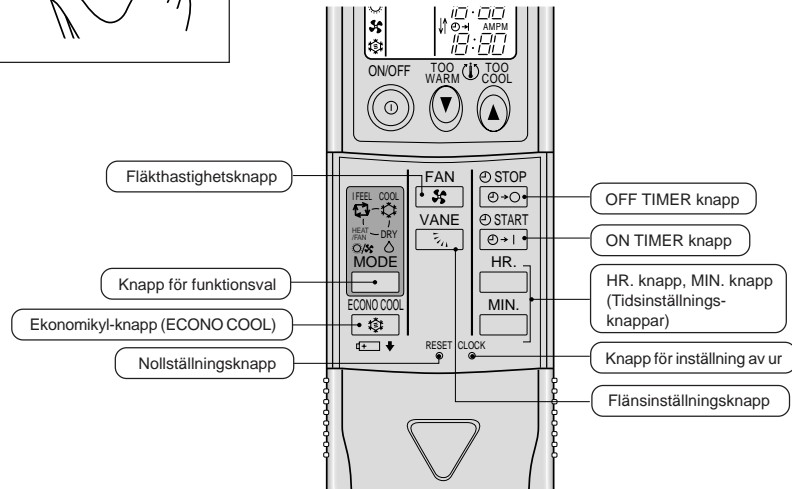
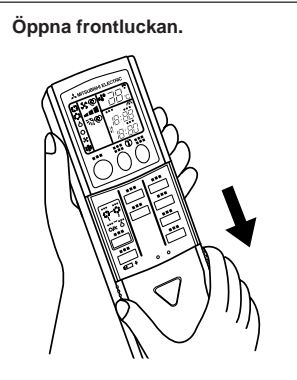

## Automatisk omstartningsfunktion

■ Dessa modeller har en automatisk omstartningsfunktion. Om du inte vill använda denna funktion, bör du kontakta en servicerepresentant eftersom enhetens inställning måste ändras.

Den automatiska omstartningsfunktionen är ...

När inomhusenheten styrs av fjärrkontrollen, lagras driftsläget, den inställda temperaturen och fläkthastigheten i minnet. Om ett strömavbrott inträffar eller nätströmmen stängs av under drift, ställs den automatiska omstartningsfunktionen in att automatiskt starta enheten i samma läge som ställts in med fjärrkontrollen innan nätströmmen bröts. (Se sid 96 för detaljer.)

## Inomhusenheten

■ Sätt in kontakten i vägguttaget och/eller slå på brytaren.

### ⚠ VARNING:

Avlägsna all smuts från kontakten och sätt in den ordentligt.

Om kontakten är smutsig eller om den inte är helt intryckt kan det förorsaka brand eller elstöt.

## Fjärrkontrollen

### Inställning av typ

■ Denna fjärrkontrolls inställning måste ändras beroende på luftkonditioneringens typ (SVALT och VARMT eller ENDAST SVALT).

Luftkonditioneringen fungerar inte korrekt om inställningen är felaktig. Kontrollera därför att inställningen motsvarar din typ av luftkonditionering. Om inte, ändra inställningen såsom visas nedan.

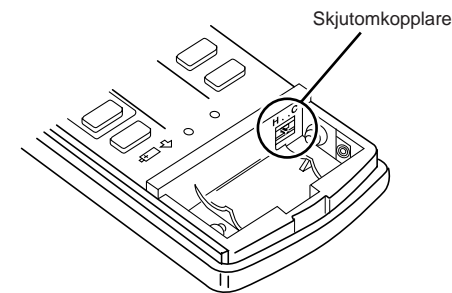

Typ	SVALT och VARMT	ENDAST SVALT
Skjutomkopplarsläge		

# FÖRBEREDELSE INNAN DU TAR APPARATEN I BRUK

## Fjärrkontrollen

### Att sätta in batterierna samt ställa in klockan

- 1 Ta bort frontluckan och sätt in batterierna. Sätt sedan tillbaka frontluckan.

För in minuspolerna på batterierna först. Kontrollera att batterierna är rätt polariserade.

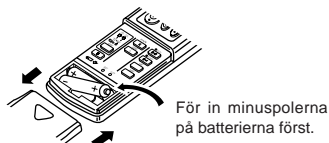

- 2 Tryck på RESET knappen.

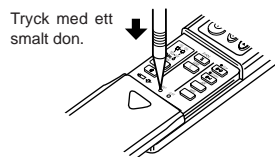

- Om nollställningsknappen inte trycks in kommer fjärrkontrollen inte att fungera som den ska.

- 3 Tryck på CLOCK set knappen.

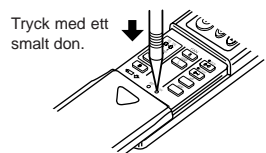

- 4 Tryck på  HR. och  MIN. (Tidsinställningsknapparna) för att ställa in innevarande tid.

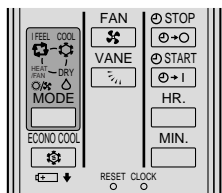

- För varje gång som  knappen trycks in räknas tiden framåt 1 timme och för varje gång som  knappen trycks in räknas tiden framåt med 1 minut.

- 5 Tryck på knappen CLOCK igen och stäng frontluckan.

## Hantering av fjärrkontrollen

- Signalens räckvidd är ca. 6 meter om fjärrkontrollen hålls framför och riktas mot inomhusenheten.
- När knappen trycks in kommer ett pip ljud att höras från inomhusenheten. Om inget ljud hörs, tryck igen.
- Använd fjärrkontrollen försiktigt. Om fjärrkontrollen tappas, kastas eller blöts ned kan det hända att den inte fungerar.

### Vid installation på en vägg etc.

- Installera fjärrkontrollen genom att fästa hållaren på en plats där mottagningsljudet (pip) kan höras från inomhusenheten när -knappen trycks in.

### Hur du sätter in fjärrkontrollen i hållaren.

Isättning : Sätt ner den.

Urtagning : Dra uppåt.

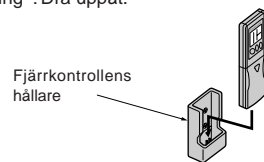

### Torrcellsbatterier

■ Att tänka på vid byte av batterier

Byt ut batterierna till nya alkaliska AAA-batterier i följande fall:

- När inomhusenheten inte reagerar på fjärrkontrollens signal.
- När displayen på fjärrkontrollen börjar mörkna.
- När en knapp på fjärrkontrollen trycks in, visas alla displayer på skärmen och försvinner sedan omedelbart.

Använd inte manganbatterier. Det kan leda till fel på fjärrkontrollen.

- Alkalibatteriernas livstid vid normal användning är ungefär ett år. Det rekommenderade bäst-före-datomet (månad/år) anges på batteriernas undersida, det kan hända att ett batteri vars förbrukningsdatum närmar sig tar slut fortare.
- För att förhindra vätskeläckage ska alla batterier tas bort när fjärrkontrollen inte kommer att användas på en längre tid.

### ⚠ FÖRSIKTIGHET:

Om du får vätska från ett batteri på huden eller kläderna, måste du tvätta bort den grundligt med rent vatten.

Om du får vätska från batterierna i ögonen, ska de sköljas med stora mängder rent vatten och en läkare kontaktas omedelbart.

- Använd inte uppladdningsbara batterier.
- Byt ut de båda batterierna mot nya av samma typ.
- Släng bort tomma batterier på ett ansvarsfullt sätt.

## När fjärrkontrollen inte kan användas (Nöddrift)

Om batterierna i fjärrkontrollen är slut eller det är fel på fjärrkontrollen, kan nöddrift tas i bruk genom att trycka in NÖDFALLSDRIFT knappen.

### Typ SVALT och VARMT

- 1 Tryck på NÖDFALLSDRIFT knappen.

- Varje gång NÖDFALLSDRIFT trycks in, ändras driftsläget i följden NÖDFALLSKYLNING, NÖDFALLSUPPVÄRMNING och STOPP.

När nöddrift trycks in en gång kommer enheten att drivas i testkörningsläget i 30 minuter, sedan ändras driftsläget till NÖDLÄGE.

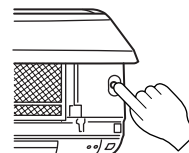

- Detaljer om NÖDLÄGE visas nedan. Temperaturkontrollen fungerar dock inte under de första 30 minuterna i testkörningsläget och enheten är inställd på högt under testkörningen och växlar till medium efter 30 minuter.

Driftsläge	SVALT	VARMT
Inställd temperatur	24°C	24°C
Fläkthastighet	Medium	Medium
Horisontal fläns	Auto	Auto

- Driftsinställningen visas av funktionsindikatorlampan på inomhusenheten enligt nedanstående bilder.

### Funktionsindikatorlampan

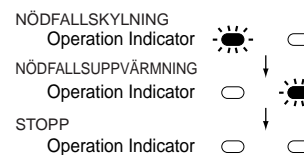

- För att stoppa nöddriften, tryck på knappen nöddrift en gång (i läget nödfallsuppvärmning) eller två gånger (i läget nödfalls kylning).

### Typ ENDAST SVALT

- 1 Tryck på NÖDFALLSDRIFT knappen.

- När nöddrift trycks in kommer enheten att drivas i testkörningsläget i 30 minuter, sedan ändras driftsläget till NÖDFALLSKYLNING.



- Detaljer om NÖDFALLSKYLNING visas nedan. Temperaturkontrollen fungerar dock inte under de första 30 minuterna i testkörningsläget och enheten är inställd på att fortsätta driften. Fläkthastigheten är inställd på högt under testkörningen och växlar till medium efter 30 minuter.

Driftsläge	SVALT
Inställd temperatur	24°C
Fläkthastighet	Medium
Horisontal fläns	Auto

- Driftsinställningen visas av funktionsindikatorlampan på inomhusenheten enligt nedanstående bilder.

### Funktionsindikatorlampan

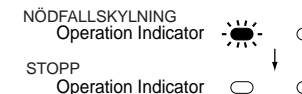

- För att stoppa nödfalls kylning, tryck på knappen nöddrift igen.

Varje gång knappen trycks in växlas driftsläget mellan nödfalls kylning och stoppläge.

# “I FEEL...” AUTOMATISK DRIFT

I det automatiska driftsläget “I FEEL...”, kan den optimala temperaturen i rummet ställas in med en enkel manöver.

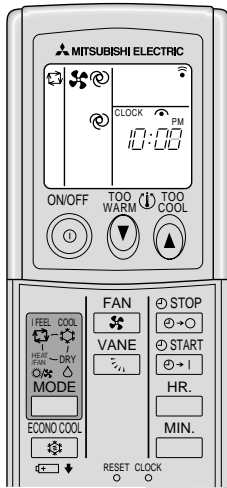

## Att starta driften:

Tryck på knappen.

När läget “I FEEL...” väljs regleras luftkonditioneringsapparaten automatiskt till den optimala temperaturen.

## Att stoppa driften:

Tryck på knappen.

### Om du känner dig en aning varm:

Tryck på knappen för att sänka temperaturen.

En intryckning sänker temperaturen med omkring 1°C.

### Om du känner dig en aning kall:

Tryck på knappen för att höja temperaturen.

En intryckning höjer temperaturen med omkring 1°C.

Om “I FEEL...” inte visas, tryck på knappen tills den är inställd.

För varje gång knappen trycks in växlar funktionen i sekvens enligt följande; (I FEEL...) → (SVALT) → (TORRT) → (VARMT/FLÄKT)

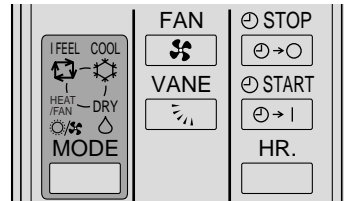

## Beskrivning av den “AUTOMATISKA OMSTARTNINGSFUNKTIONEN”

- Dessa enheter har en automatisk omstartningsfunktion. När huvudströmbrytaren sätts på kommer luftkonditioneringsapparaten att automatiskt starta i samma läge som det läge som var inställt med fjärrkontrollen innan luftkonditioneringsapparaten stängdes av med huvudströmbrytaren.
- Om enheten var med fjärrkontrollen inställd i läge av (off) innan luftkonditioneringsapparaten stängdes av, kommer den att vara avstängd när huvudströmbrytaren sätts på igen.
- Om enheten var i läge nöddrift när huvudströmbrytaren stängdes av, kommer den, när huvudströmbrytaren sätts på igen, att återgå till samma driftsläge som den hade innan nöddriften togs i bruk.
- Om enheten var i läge “I FEEL...” före strömavbrottet, kommer inställningarna för driftsläget (KYLA, TORR, eller VÄRME) ej att sparas i minnet. När huvudströmmen slås på, kommer enheten att avgöra driftsläget beroende på den rumstemperatur som råder vid omstart och åter gå i drift.

## Beskrivning av “I FEEL...” funktionen

### Driftsdetaljer

Beroende på rumstemperaturen när driften startar, väljs driftsläget SVALT, TORRT eller VARMT automatiskt. Om enheten startas igen inom 2 timmar efter att den stängdes av kommer dock det föregående driftsläget att väljas. Funktionen ändras inte även om rumstemperaturen ändras. Om inställningen inte stämmer överens med rumstemperaturen, välj önskad funktion genom att trycka på knappen.

### Detaljer om autofunktionen

	Typ SVALT och VARMT		Typ ENDAST SVALT	
Rumstemperatur vid start	Funktion	Måltemperatur (initialstadie)	Funktion	Måltemperatur (initialstadie)
Omkring 25°C eller högre	SVALT	Omkring 24°C	SVALT	Omkring 24°C
Omkring 25°C - 23°C	TORRT	—	TORRT	—
Omkring 23°C eller lägre	VARMT	Omkring 26°C	TORRT	—

### NOTERA:

**SVALT:** Om rumstemperaturen är 2°C högre än den inställda temperaturen, kan den inställda temperaturen inte ändras eftersom enheten körs för att uppnå måltemperaturen (inställd temperatur). I detta fall skall man vänta tills rumstemperaturen sjunkits till inom 2°C av den inställda temperaturen och sedan ändra värdet.

**VARMT:** Om rumstemperaturen är 2°C lägre än den inställda temperaturen, kan den inställda temperaturen inte ändras eftersom enheten körs för att uppnå måltemperaturen (inställd temperatur). I detta fall skall man vänta tills rumstemperaturen stigits till inom 2°C av den inställda temperaturen och sedan ändra värdet.

### Visningsdetaljer på inomhusenheten

Funktionsindikatorn till höger på inomhusenheten visar inställd funktion.



### Funktionsindikatorlampa

Indikation	Funktion	Skillnaden mellan måltemperatur och rumstemperatur
	Detta visar att luftkonditioneringsapparaten försöker att uppnå måltemperaturen, vänta vänligen tills måltemperaturen är uppnådd.	Omkring 2°C eller mer
	Detta visar att rumstemperaturen närmar sig måltemperaturen.	Omkring 2°C eller mindre
	(Gäller endast för utomhusenheten ur MXZ-serien) Se Information för luftkonditioneringsystem av multi-typ. (Sidan 97)	—



# MANUELL FUNKTION (SVALT, TORRT, VARMT/FLÄKT)

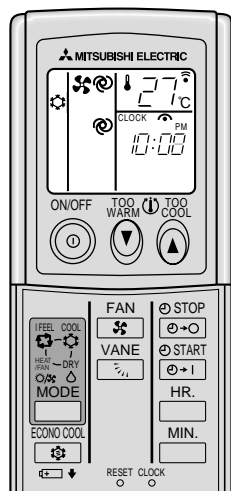

## Att välja driftsläget SVALT, TORRT eller VARMT/FLÄKT

- Tryck på knappen.
- Välj driftsfunktion genom att trycka på knappen.  
För varje gång knappen trycks in växlar funktionen i följande sekvens; (I FEEL...) → (SVALT) → (TORRT) → (VARMT/FLÄKT)

## Funktionen VARMT/FLÄKT

Se efter vilken typ av luftkonditioneringsapparat det gäller.

Typ	Driftsfunktion
SVALT och VARMT	VARMT
ENDAST SVALT	FLÄKT

## Att stoppa driften:

- Tryck på knappen.  
Efter att driftsfunktionen ställts in en gång, startar driften fortsättningsvis med dessa tidigare inställningar. Du behöver endast att trycka på knappen.

## När den inställda temperaturen ska ändras:

- Tryck på för att sänka temperaturen. En intryckning sänker temperaturen med omkring 1°C.
- Tryck på för att höja temperaturen. En intryckning höjer temperaturen med omkring 1°C.

## I läget VARMT

- Om luftkonditioneringen absorberar för mycket värme från luften kan maskinen överbelastas. Om mikroprocessorn avkänner detta stoppas fläkten i utomhusenheten automatiskt för att skydda luftkonditioneringen. När utomhusenhetens fläkt stoppas kan frost bildas på utomhusenheten. Detta tyder inte på ett fel.

## I läget TORRT

- Temperaturkontroll (temperaturinställning) kan inte utföras.
- Med denna funktion sjunker rumstemperaturen en aning.

## Visningsdetaljerna på inomhusenheten beskrivs på sidan 96.

### NOTERA:

Om omgivningstemperaturen är för hög kanske rumstemperaturen inte når den inställda temperaturen eftersom enheten redan arbetar för högtryck med att kyla rummet.

## Information för luftkonditioneringsystem av multi-typ (Utomhusenhet: MXZ-serien)

Detta är en luftkonditioneringsanläggning (utomhusenhet: MXZ-serien) för flera system, vilket innebär att två eller fler inomhusenheter kan anslutas till en utomhusenhet. Beroende på anläggningens kapacitet kan två eller fler enheter vara aktiva samtidigt.

- Om du samtidigt försöker driva två eller fler inomhusenheter via en utomhusenhet - en för avkylning och en för uppvärmning - väljs driftsläget hos den inomhusenhet som går igång först. Den andra inomhusenheten, med senarelagd start, fungerar då inte och indikatorn anger driftstillståndet (se tabellen med funktionsindikatorlampa på sidan 96). Du ställer då in samtliga inomhusenheter för samma driftsläge.
- Om en inomhusenhet går igång samtidigt som utomhusenheten avfrostas, tar det några minuter (max 10 minuter) att blåsa ut den varma luften.
- Vid uppvärmning kan även en inomhusenhet som inte är igång bli varm och ljudet av kylmedlets cirkulation hörs: detta är helt normalt. Orsaken är att kylmedlet ständigt cirkulerar, även då inomhusenheten inte är igång.

## Beskrivning av den "AUTOMATISKA OMSTARTNINGSFUNKTIONEN"

Se sidan 96.

# LUFTFLÖDESSTYRKA OCH RIKTNINGSINSTÄLLNING

Luftflödesstyrkan och riktningen kan ställas in efter behov.

- För att ändra luftflödesstyrkan, tryck på knappen.

För varje gång som knappen trycks in ändras fläkthastigheten från (lägt) → (medium) → (högt) → (automatiskt)

- Använd (högt) för att kyla ned/värma upp rummet mer.
- Om du störs av luftkonditioneringsapparatens driftsljud när du sover, använd (lägt) inställningen.

- För att ändra luftflödesriktning vertikalt, tryck på knappen.

För varje gång som knappen trycks in ändras vinkeln på den horisontala flänsen i sekvens enligt följande; (1) → (2) → (3) → (4) → (5) → (svängning) → (automatiskt)

## SVÄNGNINGSFUNKTION

Använd svängningsfunktionen för att sprida luftflödet över hela rummet.

## Rekommenderad inställning av den horisontala flänsen

Använd i vanliga fall (automatiskt) positionen. Använd läge (1) eller (2) vid SVALT- eller TORRT-funktion och lägena (3) till (5) vid VARMT-funktion för inställning efter dina personliga önskemål.

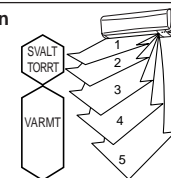

### NOTERA:

- Om kylningsfunktionen drivs under 1 timme med den horisontala flänsen inställd på (4) eller (5) ändras luftströmmens riktning automatiskt uppåt för att förhindra att kondensvatten börjar droppa.
- Ställ in den vertikala riktningen med fjärrkontrollen. Om den horisontala flänsen flyttas manuellt kan det förorsaka problem.
- Om luftströmmens temperatur är för låg vid uppvärmning eller om avfrostning utförs, ställs den horisontala flänsen i läge (1).

## Automatiskt kontrollerad luftflödesriktning

När AUTOMATISKT funktionen väljs med knappen kommer positionen på den horisontala flänsen automatiskt att ställas in i överensstämmelse med driftsfunktionen för att driften ska bli effektiv.

### (1) VARMT

- Om luftströmmens temperatur är låg blåses luften ut horisontellt.
- När luftströmmens temperatur stiger riktas luftströmmen nedåt.

### (2) SVALT, TORRT

Luften blåses ut horisontellt.

### (3) FLÄKT

Luftströmmen riktas nedåt.

- Flytta de vertikala flänsarna manuellt för att ändra luftflödets horisontala riktning.

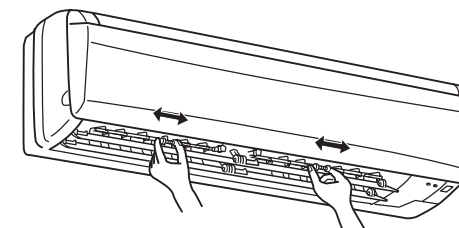

Ställ in flänsarna innan du startar enheten. Eftersom den horisontala flänsen rör sig automatiskt kan din fingrar annars fastna.

## EKONOMIKYLFUNKTIONEN (ECONO COOL)

Använd denna funktion när du vill förena behaglig svalka med låg energiförbrukning.

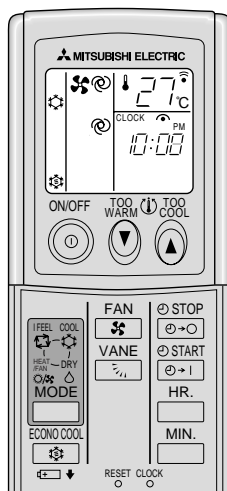



Utför följande operationer när enheten drivs i läget **MANUAL COOL**.

1 Tryck på  knappen.

Vid val av läge  ekonomikyla (ECONO COOL) i läge SVALT arbetar luftkonditioneringsaggregatet med svängfunktion i varierande cykler beroende av aggregatets temperatur. SET TEMPERATURE ställs automatiskt in 2°C högre än i läge SVALT.

För att koppla från ekonomikylfunktionen (ECONO COOL):

1 Tryck på  knappen igen.

- När knappen  trycks in eller driftsläget ändras under drift med ekonomikyla (ECONO COOL), kopplas denna från.
- Knapparna ,  och  samt timern för TILL/FRÅN (förklaras nedan) kan användas.

Vad är "ekonomikyla (ECONO COOL)"?

Svängflöde (luftflödesväxling) gör att du känner dig mer avsvakad än vid ett konstant luftflöde.

Även om temperaturen automatiskt ställs in 2°C högre, är det möjligt att kyla ned på ett komfortabelt sätt. Tack vare detta sparas energi.

## TIMERFUNKTION (ON/OFF TIMER)

Det är praktiskt att ställa in start eller stopp till när du går och lägger dig, när du kommer hem, när du stiger upp etc.

Hur du ställer in ON timer

1 Tryck på  knappen under drift.

För varje gång som knappen trycks in växlar ON timerfunktionen mellan på och av (ON och OFF).

2 Ställ in tid för timern med  och  knapparna.

För varje gång som  knappen trycks in räknas tiden framåt 1 timme och för varje gång som  knappen trycks in räknas tiden framåt med 10 minuter.

Att stänga av ON timern:

1 Tryck på  knappen.

Programmering av timerfunktion

ON timer och OFF timer kan användas i kombination. Den timerinställda tid som nås först kommer att aktivera enheten först. ("↑" markeringen indikerar ordningen för timerfunktionerna.)

- Om innevarande tid inte ställts in kan timerfunktionen inte användas.

NOTERA:

Om huvudströmbrytaren stängs av, eller om ett strömavbrott uppstår medan timern AUTO START/STOPP är aktiv, kommer timerinställningen att nollställas. Eftersom dessa modeller är utrustade med en automatisk omstartningsfunktion, startar luftkonditioneringen, med tidsinställningen upphävd, så snart strömmen åter slås på.

## NÄR LUFTKONDITIONERINGSAPPARATEN INTE SKA ANVÄNDAS UNDER EN LÄNGRE TID

När luftkonditioneringsapparaten inte ska användas under en längre tid:

1 Låt FLÄKT funktionen driva enheten under 3 till 4 timmar för att torka ur luftkonditioneringsinre.

Typ SVALT och VARMT:

- För användning av fläkten ställer du in fjärrkontrollen på den högsta temperaturen i läget MANUAL COOL. (Se sidan 97.)

Typ ENDAST SVALT:

- Välj FLÄKT-funktionen. (Se sidan 97.)

2 Stäng av huvudströmbrytaren och/eller dra ut nätsladden ur vägguttaget.

⚠ FÖRSIKTIGHET:

Om enheten inte ska användas under en längre tid, stäng av huvudströmbrytaren eller dra ut nätsladden ur vägguttaget.

Om du inte gör det kan smuts samlas och förorsaka brand.

3 Ta ut batterierna ur fjärrkontrollen.

⚠ FÖRSIKTIGHET:

För att förhindra vätskeläckage ska alla batterier tas bort när fjärrkontrollen inte kommer att användas på en längre tid.

## UNDERHÅLL

Innan du utför underhåll

1 Stäng av huvudströmbrytaren och/eller dra ut nätsladden ur vägguttaget.

⚠ FÖRSIKTIGHET:

När enheten ska rengöras, stäng av den och dra ut nätsladden ur vägguttaget eller stäng av huvudströmbrytaren.

Eftersom fläkten roterar i hög hastighet under drift kan den förorsaka kroppsskada.

När du ska börja använda luftkonditioneringsapparaten igen:

1 Rengör luftfiltret och installera det i inomhusenheten.

(Se sidan 99 för hur du rengör det.)

2 Kontrollera att luftintag och luftutblås på inom- och utomhusenheterna inte är blockerade.

3 Kontrollera att jordledningen är rätt ansluten.

⚠ FÖRSIKTIGHET:

Jorda.

Anslut inte jordledningen till ett gasrör, vattenrör, åskledare eller en telefons jordledning. Felaktig jordningen kan förorsaka elstöt.

# RENGÖRING AV DEODORANTFILTRET

## Rengöring av deodorantfiltret (ca. en gång varannan vecka)

### 1 Avlägsna deodorantfiltret.

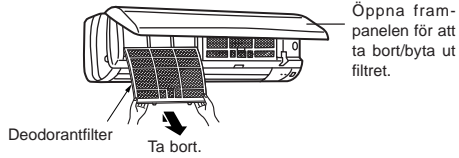

### 3 Om filtret tvättats i varmt/ljummet vatten, låt det därefter torka ordentligt i skuggan.

- Exponera ej deodorantfiltret för direkt solljus eller för värme från en öppen eld då det torkas.

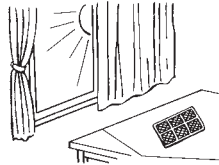

### 4 Installera deodorantfiltret.

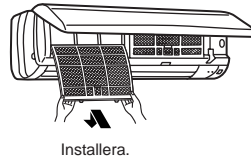

#### ⚠ FÖRSIKTIGHET:

När deodorantfiltret skall avlägsnas, var noga med att ej beröra metalldelarna på inomhusenheten. Detta kan orsaka personsador.

### 2 Avlägsna smuts från deodorantfiltret med hjälp av en dammsugare eller genom att tvätta filtret i vatten.

- Om smutsen är svår att få bort tvätt filtret i en lösning av diskmedel och ljummet vatten.
- Om du använder för varmt vatten (50°C eller mer) kan filtret deformeras.

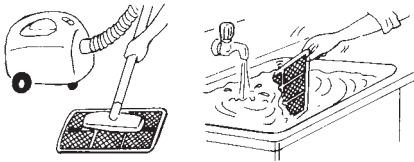

#### — Vad är ett "Deodorantfilter"?

Luftfiltret är infärgat med ett naturligt ämne, catechin, som finns i te. Deodorantfiltret tar bort dålig lukt och ohälsosamma gaser som t.ex. formaldehyd, ammoniak och acetaldehyd. Dessutom förhindrar det aktiviteten av de virus som fastnar i filtret.

# BYTE AV LUFTRENGINGSFILTRET

När kapaciteten försämras p.g.a. smuts osv., är det nödvändigt att byta ut luftrengöringsfiltret.

## Byte av luftrengöringsfilter (ungefär en gång var fjärde månad)

### 1 Avlägsna deodorantfiltret.

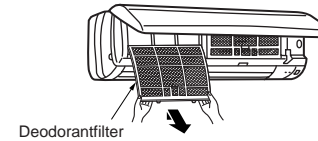

### 2 Ta bort luftrengöringsfiltret (Vit bälgtyp).

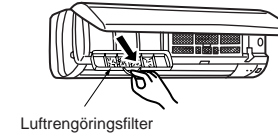

### 3 Installera ett nytt luftrengöringsfilter.

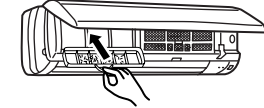

### 4 Installera deodorantfiltret och stäng frontpanelen ordentligt.

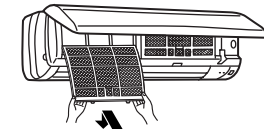

#### Luftrengöringsfilter

- Om luftrengöringsfiltret är tilltäppt kan det sänka enhetens kapacitet eller förorsaka kondensation vid luftutblåset.
- Luftrengöringsfiltret är av engångstyp. I vanliga fall kan de användas i omkring 4 månader, men om filtret blir mörkrbrunt, ska det bytas ut tidigare.

**Extra tillbehör** Extra tillbehör finns hos din lokala återförsäljare.

Delens namn	LUFTRENGÖRINGSFILTER
Detaljnummer	MAC-1300FT

## KONTROLLERA FÖLJANDE ÄNNU EN GÅNG INNAN DU RINGER EFTER SERVICE

Fråga	Kontrollpunkter eller hjälp
Luftkonditioneringsapparaten kan inte startas.	<ul style="list-style-type: none"> <li>• Är brytaren på?</li> <li>• Har säkringen gått?</li> <li>• Är ON-timern inställd? (Sidan 98)</li> </ul>
Kan inte kyla eller värma tillräckligt.	<ul style="list-style-type: none"> <li>• Är temperaturinställningen korrekt? (Sidan 97)</li> <li>• Är filtret rent? (Sidan 99)</li> <li>• Finns det något som blockerar luftintag eller luftutblås på inomhus- eller utomhusenheterna?</li> <li>• Är ett fönster eller en dörr öppen?</li> </ul>
Luften från inomhusenheten luktar konstigt.	<ul style="list-style-type: none"> <li>• Är filtret rent? (Sidan 99)</li> </ul>
Skärmen på fjärrkontrollen visas inte eller är mörk. Inomhusenheten reagerar inte på fjärrkontrollsignalen.	<ul style="list-style-type: none"> <li>• Har batterierna tagit slut? (Sidan 95)</li> <li>• Har batterierna rätt polaritet? (Sidan 95)</li> <li>• Trycks några knappar för andra elektriska apparater in på fjärrkontrollen?</li> </ul>
Vid ett strömavbrott.	<ul style="list-style-type: none"> <li>• Startar luftkonditioneringen igen? Om luftkonditioneringen var igång innan strömmen stängdes av, bör den starta igen eftersom dessa modeller är utrustade med en automatisk omstartningsfunktion. (Se Beskrivning av den "AUTOMATISKA OMSTARTNINGSFUNKTIONEN" på sidan 96.)</li> </ul>

Om luftkonditioneringsapparaten inte återgår i normal drift efter att ovanstående kontrollerats ska du sluta använda luftkonditioneringsapparaten och kontakta din återförsäljare.

### I följande fall skall du stoppa driften och kontakta din återförsäljare.

- När vatten läcker från inomhusenheten.
- När den vänstra funktionsindikatorlampa blinkar.
- När brytaren utlöses ofta.
- Fjärrkontrollsignalen kan inte tas emot i ett rum med en lysrörsbelysning av elektronisk ON/OFF typ (inverterad lysrörslampa etc.).
- Luftkonditioneraren kan vid drift störa radio- eller TV-mottagningen i områden med dåliga mottagningsförhållanden. En signalförstärkare kan komma att behövas för den utrustning som störs.
- Vid åskväder, stäng av luftkonditioneringen och drag ut nätkontakten eller stäng av med huvudströmbrytaren. Om du inte gör det, riskerar aggregatets elektriska komponenter att skadas.

## NÄR DU TROR ATT PROBLEM UPPSTÅTT

Fråga	Svar (inte felfunktion)
Luftkonditioneringsapparaten kan inte användas under tre minuter efter att den omstartas.	<ul style="list-style-type: none"> <li>• Detta skyddar luftkonditioneringsapparaten genom signaler från mikroprocessorn. Vänta ett ögonblick.</li> </ul>
Ett knakande ljud hörs.	<ul style="list-style-type: none"> <li>• Detta ljud genereras av utvidning/sammandragning av frampanelen etc. beroende på temperaturförändringar.</li> </ul>
Luften från inomhusenheten luktar konstigt.	<ul style="list-style-type: none"> <li>• Luftkonditioneringen suger in luft från väggar, mattor, möbler, tyger osv. och blåser ut den med luften.</li> </ul>
Fläktet stannar under drift med TORRT funktionen.	<ul style="list-style-type: none"> <li>• I läget TORRT använder enheten samma kylmedelskrets som i läget SVALT. Driftsidan i läget TORRT måste minskas för att sänka fuktigheten utan att sänka rumstemperaturen för mycket. Därför stannar kompressorn ibland och samtidigt stannar inomhusfläkten. Detta förhindrar att vatten som kondenserat på värmeväxlaren evaporerar igen.</li> </ul>
Ett porlande ljud hörs.	<ul style="list-style-type: none"> <li>• Detta är ljudet från kylmedlet som rinner inuti luftkonditioneringsapparaten.</li> <li>• Detta är ljudet från kondenserat vatten som rinner i värmeväxlaren.</li> <li>• Detta ljud kommer sig av att värmeväxlaren avfrostas.</li> </ul>
Gurglande ljud hörs.	<ul style="list-style-type: none"> <li>• Detta ljud hörs när frisk luft absorberas från dräneringsslangen och det gör att vatten i dräneringsslangen sprutar ut när huven eller ventilationsfläkten slås på. Detta ljud hörs också om luft blåser in i dräneringsslangen när vinden är kraftig.</li> </ul>
Rummet kyls inte ned tillräckligt.	<ul style="list-style-type: none"> <li>• När en ventilationsfläkt eller gaskylare används i rummet ökas kylbelastningen vilket resulterar i otillräcklig nedkyllning.</li> <li>• När utomhustemperaturen är hög kanske kyl-effekten inte är tillräcklig.</li> </ul>
Imma kommer från luftutblås på inomhusenheten.	<ul style="list-style-type: none"> <li>• Den svala luften från luftkonditioneringen kylar snabbt ned fukten i rumsluften och omvandlar den till imma.</li> </ul>

Fråga	Svar (inte felfunktion)
Luftflödets riktning ändras under drift. Det horisontal fläns riktning kan inte justeras med fjärrkontrollen.	<ul style="list-style-type: none"> <li>• Om luftkonditioneringen drivs i läget SVALT eller TORRT med luftflödet riktat nedåt i 1 timme kommer luftflödet automatiskt att riktas horisontalt för att förhindra att kondensvatten droppar.</li> <li>• Om luftströmmens temperatur är för låg vid uppvärmning, eller om avfrostning utförs, ställs den horisontala flänsen automatiskt in på horisontal.</li> </ul>
Vatten läcker ur utomhusenheten.	<ul style="list-style-type: none"> <li>• Vid drift i lägena SVALT och TORRT, kyls rör och röranslutningar ned vilket gör att vattnet kondenserar.</li> <li>• Vid uppvärmning medför avfrostningsfunktionen att eventuell is på utomhusenheten smälter och vatten börjar droppa.</li> <li>• Vid uppvärmning kommer kondensat att droppa från värmeväxlaren.</li> </ul>
Vit rök kommer från utomhusenheten.	<ul style="list-style-type: none"> <li>• I värmeläge ser ångan som alstras under avfrostningen ut som vit rök.</li> </ul>
Luften strömmar inte ut tillräckligt snabbt under uppvärmning.	<ul style="list-style-type: none"> <li>• Vänta, luftkonditioneringen förbereder sig att blåsa ut varmluft.</li> </ul>
Driften stoppas i ca. 10 minuter under uppvärmning.	<ul style="list-style-type: none"> <li>• Utomhusenheten avfrostas (avfrostningsläge). Vänta, avfrostningen avslutas inom 10 minuter. (När utomhustemperaturen är för låg och fuktigheten är hög bildas frost.)</li> </ul>
Ibland hörs ett väsande ljud.	<ul style="list-style-type: none"> <li>• Ljudet uppstår när kylmedlets flödesriktning ändras.</li> </ul>
Rummet värms inte upp tillräckligt.	<ul style="list-style-type: none"> <li>• När utomhustemperaturen är låg kanske värme-effekten inte är tillräcklig.</li> </ul>
I ett system med flera enheter blir inomhusenheten som inte drivs varm och ett ljud som låter ungefär som rinnande vatten hörs från enheten.	<ul style="list-style-type: none"> <li>• En liten mängd kylmedel fortsätter att flöda in i inomhusenheten även om den inte drivs.</li> </ul>
Luftkonditioneringen startar så fort huvudströmbrytaren sätts på, trots att du inte sätter på den med fjärrkontrollen.	<ul style="list-style-type: none"> <li>• Dessa modeller har en automatisk omstartningsfunktion. När huvudströmbrytaren stängs av utan att stoppa luftkonditioneringen med hjälp av fjärrkontrollen och sedan sätts på igen, kommer luftkonditioneringen att automatiskt starta i samma läge som det läge som var inställt med fjärrkontrollen innan luftkonditioneringen stängdes av med huvudströmbrytaren.</li> </ul>

# INSTALLATION, FLYTTNING OCH INSPEKTION

## Installationsplats

Undvik att installera luftkonditioneringsapparaten på följande platser.

- Där brandfarliga gaser kan läcka ut.

### ⚠ FÖRSIKTIGHET:

Installera inte enheten på platser där brandfarlig gas kan läcka ut.

Om gasläckage uppstår och gas samlas kring enheten kan det förorsaka explosion.

- Där det finns mycket maskinolja.
- Saltig omgivning så som strandområden.
- Där sulfidgas genereras som vid hetvattenkällor.
- Där olja stänker eller där luften innehåller oljerök.
- Där det finns högfrekvent eller trådlös utrustning.

### ⚠ VARNING:

Om luftkonditioneringsapparaten fungerar men inte kyler eller värmer upp rummet (beroende på modell), bör återförsäljaren kontaktas eftersom det kan bero på kylmedelsläckage. Fråga alltid serviceteknikern om kylmedelsläckor finns eller inte när reparationer utförs.

Kylmedlet som är laddat i luftkonditioneringsapparaten är säkert. Kylmedel läcker vanligtvis inte, om kylmedel dock läcker ut inomhus och kommer i kontakt med värmen från en värmefläkt, element, ugn el.dyl., kommer skadliga substanser att alstras.

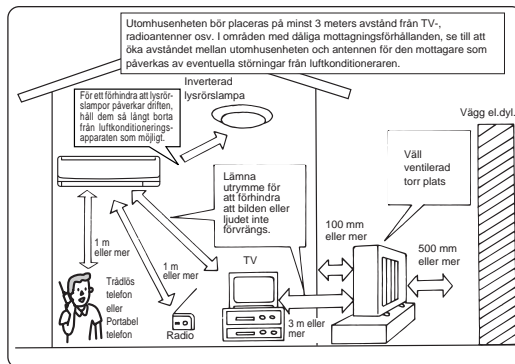

## Elarbeten

- Se till att luftkonditioneringsapparaten har en egen krets för strömförsörjning.
- Se till att du iaktar huvudströmbrytarens maximala spänning.

### ⚠ VARNING:

• Kunden bör inte installera denna enhet. Om detta utförs på fel sätt kan det förorsaka brand, elstöt och, om den faller ner, kroppsskada, vattenläckage etc.

• Använd inga mellankontakter vid anslutning till vägguttaget, förlängningssladdar eller flera anslutningar till samma vägguttag.

Dålig kontakt, dålig isolering, överstigande av den tillåtna spänningen etc. kan förorsaka brand eller elstöt.

Kontakta din återförsäljare.

## TEKNISKA DATA

Modell	Aggregatets namn		MSH-A07YV		MSH-A09YV		MSH-A12YV		MS-A07YV		MS-A09YV		MS-A12YV		
	Inomhus		MSC-A07YV		MSC-A09YV		MSC-A12YV		MSC-A07YV		MSC-A09YV		MSC-A12YV		
	Utomhus		MUH-A07YV		MUH-A09YV		MUH-A12YV		MU-A07YV		MU-A09YV		MU-A12YV		
Funktion			Svalt	Varmt	Svalt	Varmt	Svalt	Varmt	Svalt						
Strömförsörjning			~ /N, 230V, 50Hz												
Kapacitet			kW		2,3	2,5	2,55	3,05	3,5	3,9	2,3	2,55	3,5		
Ingång			kW		0,715	0,69	0,795	0,84	1,09	1,08	0,715	0,795	1,14		
Vikt	Inomhus		kg		9				10		9		10		
	Utomhus		kg		35		38		40		34		36		
Kapacitet för påfyllning av kylmedel (R410A)			kg		0,62		1,00		1,00		0,60		0,60	0,75	
IP kod	Inomhus		IP20												
	Utomhus		IP24												
Tillåtet övertryck under drift	Insugssidan		MPa		1,64										
	Utblåssidan		MPa		4,15										
Bullernivå	Inomhus (Hög/Medium/Låg)		dB(A)		36/31/25	36/31/25	39/32/25	40/33/26	39/33/26	36/31/25			40/33/26		
	Utomhus		dB(A)		47				49		45			49	

### ⚠ FÖRSIKTIGHET:

- Jorda. Anslut inte jordledningen till ett gasrör, vattenrör, åskledare eller en telefons jordledning. Felaktig jordningen kan förorsaka elstöt.
- Installera jordläckagebrytare beroende på var du använder enheten (en fuktig plats el. dyl.). Om en jordläckagebrytare inte installeras kan det förorsaka elstöt.

## Inspektion och underhåll

- När luftkonditioneringsapparaten använts under flera säsonger kan kapaciteten avta beroende på smuts inne i enheten.
- Beroende på omständigheterna vid användning, kan lukt genereras eller avdunstat vatten förhindras i att rinna ut pga. smuts, damm el.dyl.
- Det rekommenderas att du låter genomföra underhåll och inspektion (debiteras) av en specialist utöver det normala underhållet. Kontakta din återförsäljare.

## Tänk också på driftsljud

- Lägg ingenting framför luftutblås på utomhusenheten. Det kan förorsaka en sänkning av kapaciteten eller en ökning av driftsljuden.
- Om onormala ljud hörs under driften, kontakta din återförsäljare.

## Flyttning

- Om luftkonditioneringsapparaten ska flyttas eller tas bort p.g.a. ombyggnad, flyttning el.dyl. behövs specialkunskap och teknik.

### ⚠ VARNING:

Reparation eller flyttning ska inte utföras av kunden.

Om detta görs på fel sätt kan det förorsaka brand, elstöt eller, om du tappar enheten, kroppsskada eller vattenläckage. Kontakta din återförsäljare.

## Att kasta bort

När du vill kasta bort denna produkt ska du först kontakta din återförsäljare.

Om du har frågor, kontakta din återförsäljare.

### NOTERA:

#### 1. Märkningsomständigheter

Svalt — Inomhus: 27°C DB, 19°C WB  
Utomhus: 35°C DB  
Varmt — Inomhus: 20°C DB  
Utomhus: 7°C DB, 6°C WB

#### 2. Garanterat funktionsomfång

		Inomhus	Utomhus
Svalt	Övre gräns	32°C DB 23°C WB	43°C DB —
	Nedre gräns	21°C DB 15°C WB	21°C DB —
Varmt	Övre gräns	27°C DB —	24°C DB 18°C WB
	Nedre gräns	20°C DB —	-10°C DB -11°C WB

# İÇİNDEKİLER

GÜVENLİK ÖN UYARILARI .....	102
BULUNAN PARÇALARIN ADLARI .....	103
ÇALIŞTIRMA ÖNCESİ HAZIRLIKLAR .....	104
"I FEEL..." MODU OTOMATİK ÇALIŞTIRMA .....	106
ELLE ÇALIŞTIRMA (SERİN, KURU, ISITMA/DOLAŞIM) .....	107
HAVA AKIM HIZI VE YÖNÜNÜN AYARI .....	107
EKONOMİK SOĞUTMA ÇALIŞMA KONUSU (ECONO COOL) .....	108
ZAMAN PROGRAMLAMA (ON/OFF PROGRAMLAMASI) .....	108
KLİMA UZUN SÜRE KULLANILMAYACAK İSE .....	108
BAKIMI .....	108
CATECHIN HAVA FİLTRESİNİN TEMİZLENMESİ .....	109
HAVA TEMİZLEME FİLTRESİNİN DEĞİŞTİRİLMESİ .....	109
BAKIM SERVİSİNE BAŞVURMADAN ÖNCE KONTROL EDİNİZ .....	110
BİR SORUN MEYDANA GELDİĞİNİ SANDIĞINIZ DURUMDA .....	110
KLİMANIN TESİSİ, YERİNİN DEĞİŞTİRİLMESİ VE KONTROLLER .....	111
ÖZELLİKLER .....	111

## GÜVENLİK ÖN UYARILARI

- Ünite içerisinde devir halinde olan ve elektrik çarpmalarına sebep olabilecek parçaların olması sebebi ile cihazı kullanmaya geçmeden önce "Güvenlik Ön Uyarıları" kısmını dikkatle okuyun.
- Güvenlik ile ilgili verilecek olan talimatlar çok önemli olduğundan doğru olarak uygulayın.

### İşaretler ve anlamları

- ⚠ **UYARI:** Yanlış kullanma büyük bir ihtimal ile ölüm ve ağır yaralanma vb gibi sonuçlara sebep olabilir.
- ⚠ **DİKKAT:** Yanlış kullanma şartlara bağlı olarak ciddi yaralanmalara sebep olabilir.

### Bu kılavuzda kullanılan sembollerin anlamları

- Üniteye yapıştırılmış olan etiketin rengi parantez içinde yazılmıştır.

- ⊘ : Yapmaktan kaçının.
- ⚠ : Teknik talimatı izleyin.
- ⊘ (Siyah) : Parmağınızı veya sivri cisim vb şeyleri sokmayın.
- ⊘ (Siyah) : İç ve dış ünitelerin üzerine çıkmayın veya üzerlerine cisimler koymayın.
- ⚠ (Sarı) : Elektrik çarpma tehlikesi. Dikkatli olun.
- ⚡ (Mavi) : Güç bağlantı kablosunun fişini prizden çıkarttığınızdan emin olun.
- ⚡ (Mavi) : Akımı kapattığınızdan emin olun.

- Anında kullanmanız açısından kılavuz kitapçığı okuduktan sonra teknik tesisat kılavuzu ile birlikte el altında bulunabilecek yerlerde tutun.

### Dikkat işaretinin pozisyonu ve Emniyet düzeneği

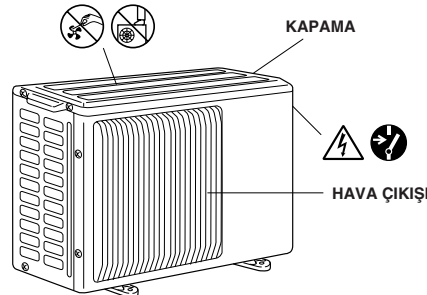
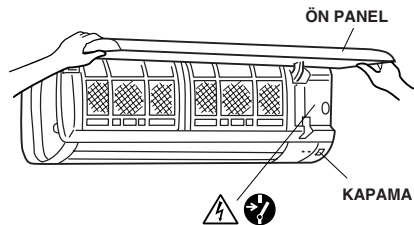

- Bu klima çocuklar veya zihnen ehliyetsiz kişiler tarafından gözetimsiz KULLANILMAMALIDIR.

⚠ UYARI	
⊘	<b>Güç bağlantı kablosu için ara bağlantı ya da uzatma kablosu kullanmayınız ve bir AC prizine çok sayıda araç bağlamayınız.</b> <ul style="list-style-type: none"><li>• Kötu bağlantı, kötu yalıtım, akım çekme sınırını aşma, vb., yangın çıkması ya da elektrik çarpması ile sonuçlanabilir.</li></ul>
	<b>Elektrik kablosunu zedelemeyin ya da onarım vb yapmayın.</b> <ul style="list-style-type: none"><li>• Güç bağlantı kablosunun üzerine ağır cisimler koymayınız ve kabloyu zedelemeyiniz ya da üzerinde bir işlem yapmayınız. Kablo hasar görebilir ve bu yangına ya da elektrik çarpmasına yol açabilir.</li></ul>
	<b>Çalışırken şalteri açık kapamayınız ya da güç bağlantı kablosunu prizden çıkarıp takmayınız.</b> <ul style="list-style-type: none"><li>• Kıvılcım çıkması sebebi ile yangın vb gibi sonuçlar doğabilir.</li><li>• Şalteri kapatmadan ya da güç bağlantı kablosunu prizden çıkarmadan önce mutlaka iç ünite uzaktan kumanda ile kapattığınızdan emin olunuz.</li></ul>
	<b>Cildinizi uzun süre direkt hava akımı altında tutmayın.</b> <ul style="list-style-type: none"><li>• Sağlığınıza zarar verebilirsiniz.</li></ul>
	<b>Üniteyi satın alan kişiler tesis edemez.</b> <ul style="list-style-type: none"><li>• Herhangi bir hata yapılması sonucu yangın, elektrik çarpması veya ünitenin düşmesi sonucu yaralanma veya su sızıntısı gibi hoş olmayan sonuçlar doğabilir. Satın aldığınız bayiye başvurun.</li></ul>
⊘ ⊘	<b>Hava giriş/çıkış ağızlarına parmağınızı, bir çubuğu, vb., sokmayın.</b> <ul style="list-style-type: none"><li>• İçerlerinde bulunan fanlar yüksek hızla çalıştığı için bu durumda yaralanmaya sebep olabilir.</li><li>• Küçük çocuklar gözetim altında bulundurulurken klimayla oynamalarına imkân verilmemelidir.</li></ul>
⚡ ⚡	<b>Bir anormallik olduğunda (örneğin yanma kokusu çıktığında) klima aracını durdurunuz ve güç bağlantı kablosunu prizden çıkarınız ya da şalteri kapatınız.</b> <ul style="list-style-type: none"><li>• Eğer üniteyi bu durumda çalıştırmaya devam ederseniz yangın vb gibi durumlara sebep olabilirsiniz. Satın aldığınız bayiye başvurun.</li></ul>
	<b>Onarım veya yer değiştirme işleri satın alıcı tarafından yapılmamalıdır.</b> <ul style="list-style-type: none"><li>• Herhangi bir hata yapılması sonucu yangın, elektrik çarpması veya ünitenin düşmesi sonucu yaralanma veya su sızıntısı gibi hoş olmayan sonuçlar doğabilir. Satın aldığınız bayiye başvurun.</li><li>• Elektrik kablosu hasar görürse, herhangi bir tehlikeye meydan vermemesi için imalatçı ya da yetkili servis temsilcisi tarafından değiştirilmelidir.</li></ul>

⚠ DİKKAT	
⊘	<b>Hava filtresini çıkartmak gerektiğinde iç ünitenin metal kısımlarına dokunmayın.</b> <ul style="list-style-type: none"><li>• Yaralanabilirsiniz.</li></ul>
	<b>Klima üzerine böcek ilaçları ve spreyler sıkmayın.</b> <ul style="list-style-type: none"><li>• Yangına veya kabinenin deforme olmasına sebep olabilir.</li></ul>
	<b>Evcil hayvanları veya bitkileri uzun süre direkt hava akımı alan yerlerde tutmayın.</b> <ul style="list-style-type: none"><li>• Bu durumda evcil hayvanlar ve bitkiler zarar görebilir.</li></ul>
	<b>Sağlam olmayan yerlere tesis etmeyin.</b> <ul style="list-style-type: none"><li>• Klima düşebilir ve bir yaralanmaya sebep olabilir.</li></ul>
	<b>Birime bakım yaparken ya da benzeri durumlarda, dengesiz bir bankonun üzerine çıkmayınız.</b> <ul style="list-style-type: none"><li>• Eğer düşerseniz, bu yaralanmaya, vb. yol açabilir.</li></ul>
	<b>Güç bağlantı kablosunu çekmeyiniz.</b> <ul style="list-style-type: none"><li>• Güç bağlantı kablosunun içindeki teller kopabilir ve bu yangına neden olabilir.</li></ul>
	<b>Pilleri şarj etmeyin, sökmeyin ve ateşe atmayın.</b> <ul style="list-style-type: none"><li>• Bu, ısınmaya, pilin sızmasına veya patlamaya neden olabilir.</li></ul>
	<b>Kapı ve pencereler açık olarak uzun süre yüksek nemlilik durumunda çalıştırmayın.</b> <ul style="list-style-type: none"><li>• Klima serinletme moduna ayarlı olarak nem oranı yüksek odalarda (%80 veya daha fazla) uzun süre çalıştırıldığında ünite içerisinde biriken su damlayabilir ve içeride bulunan eşyalar bu durumdan zarar görebilir.</li></ul>
	<b>Klimayı özel amaçlar için kullanmayın.</b> <ul style="list-style-type: none"><li>• Klima cihazını yiyecekler, hayvanlar, bitkiler ve sanat ürünleri gibi ayrıcalıklı şeyler üzerinde kullanmayın. Hasara sebep olabilirsiniz.</li></ul>
	<b>Soba vb gibi cihazları hava akımını direkt olarak alan yerlere koymayın.</b> <ul style="list-style-type: none"><li>• Alevin zayıflamasına sebep olur.</li></ul>

# GÜVENLİK ÖN UYARILARI

## ⚠ DİKKAT



**Birim temizleneceği zaman, onu durdurunuz ve güç bağlantı kablosunu prizden çıkarınız ya da şalteri kapatınız.**

- Çalışma sırasında hızla dönen fanlar bir yaralanmaya sebep olabilir.

**Birim uzun bir süre kullanılmayacaksa, güç bağlantı kablosunu prizden çıkarınız ya da şalteri kapatınız.**

- Aksi halde toplanan tozlar dolayısıyla yangın gibi sonuçlar doğabilir.

**Aynı tipte sürekli 2 pil takın.**

- Eski bir pilin yeni bir pille birlikte kullanılması, ısınmaya, pilin sızmasına veya patlamaya neden olabilir.

**Eğer pilden sızan sıvı cildinize veya giysilerinize bulaşursa, temiz suyla iyice yıkayın.**

- Eğer pilden sızan sıvı gözünüze kaçarsa, gözlerinizi temiz suyla iyice yıkayın ve derhal bir doktora danışın.

**Klimayı soba vb cihazlarla birlikte kullandığınızda havalandırma yapın.**

- Oksijen eksilmesi meydana gelebilir.



**Klimayı ıslak eller ile çalıştırmayın.**

- Elektrik çarpması meydana gelebilir.

**Klimayı su ile temizlemeyin.**

- Ünite içerisine su kaçması sonucu izolasyon zarar görebilir. Bu durumda elektrik çarpması meydana gelebilir.



**İç ve dış ünite üzerlerine çıkmayın ve üzerlerine cisimler koymayın.**

- Düşerseniz veya herhangi bir şey düşerse, bu yaralanmaya vb. yol açabilir.

## Tesisatı için

## ⚠ UYARI

- Klimanın tesisi için satın aldığınız bayiye başvurun.

## ⚠ DİKKAT



**Klimayı yanıcı gaz sızıntısı ihtimali olan yerlere tesis etmeyin.**

- Klima etrafında toplanan gaz bir patlamaya sebep olabilir.



**Topraklama yapılırken.**

- Topraklama kablosunu doğal gaz borusuna, su borusuna, paratoner kablosuna veya telefon topraklama hattına bağlamayın. Yanlış topraklama elektrik çarpmasına sebep olabilir.

**Klimanın tesis edileceği yeri göz önünde bulundurarak (nemli vb yerler) toprak kaçağına karşı devre kesici takın.**

- Toprak kaçağına karşı devre kesici takılmaması halinde elektrik çarpması meydana gelebilir.

**Pis su atımı tam olarak yapılmalıdır.**

- Pis su hattı rotası tamamlanmadıysa bu üniteden su damlamasına sebep olur ve odada bulunan eşyalar bu durumdan zarar görebilir.

# BULUNAN PARÇALARIN ADLARI

## İç Ünite

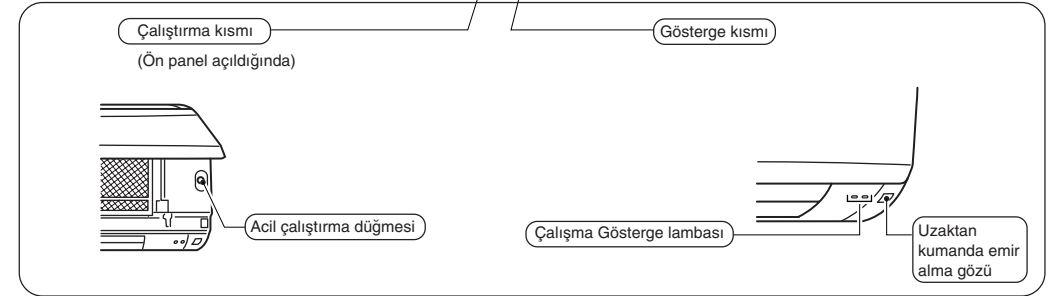
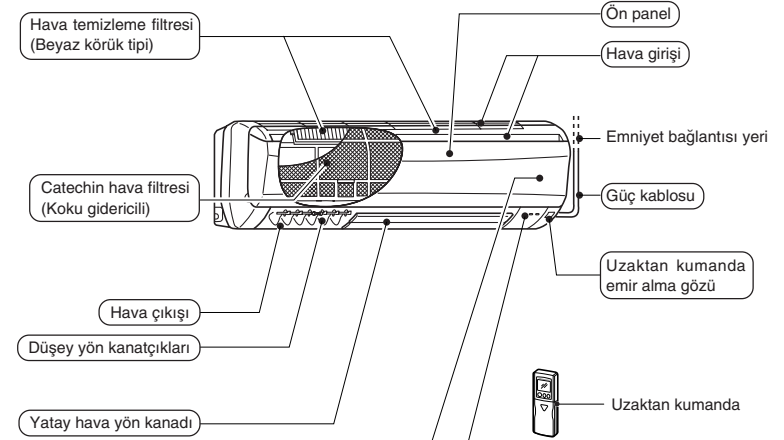

## Dış ünite

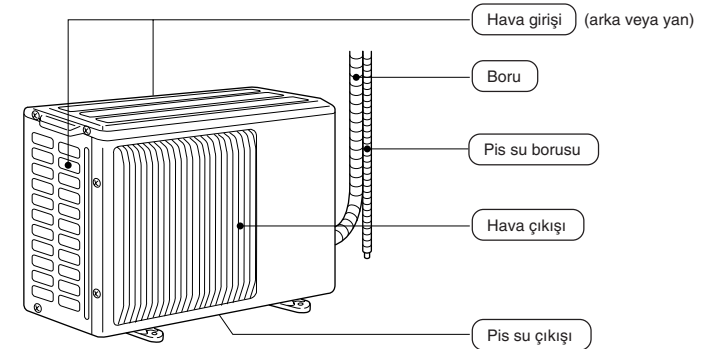

# BULUNAN PARÇALARIN ADLARI

## Uzaktan kumanda

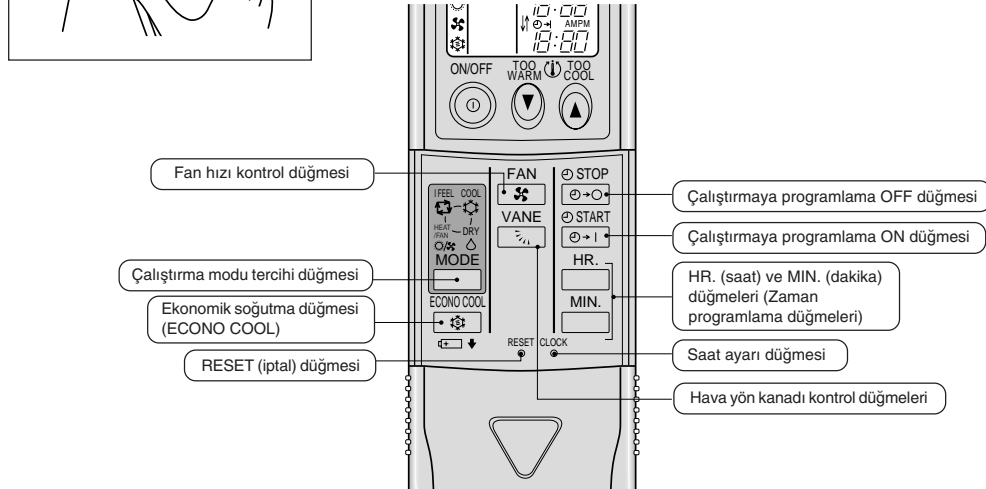
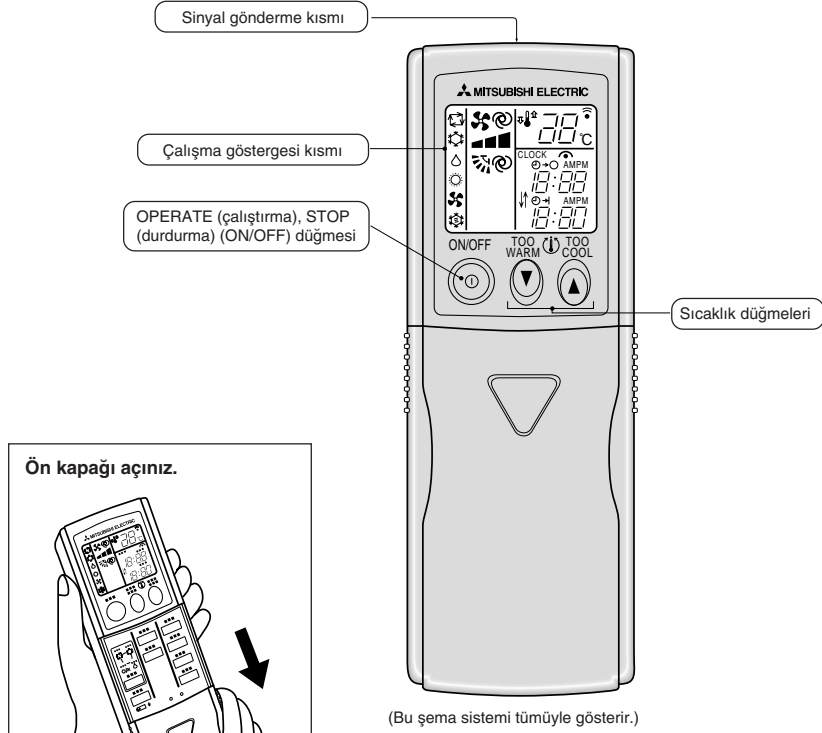

# ÇALIŞTIRMA ÖNCESİ HAZIRLIKLAR

## Otomatik yeniden çalıştırma fonksiyonu

Bu modeller otomatik yeniden başlatma fonksiyonuna sahiptir. Bu fonksiyonu kullanmak istemiyorsanız, lütfen servis temsilcisine danışın; çünkü ünite ayarının değiştirilmesi gereklidir.

### Otomatik yeniden çalıştırma fonksiyonu şudur:

İç ünite uzaktan kumanda ile çalıştırıldığı zaman, çalışma modu, sıcaklık ayarı ve vantilatör hızı hafızada tutulur. Eğer bir güç kesilmesi olursa ya da şebeke gücü çalıştırma sırasında kapatılırsa, "Otomatik yeniden çalıştırma fonksiyonu" işlevi, birimi güç kesilmeden hemen önce uzaktan kumanda ile ayarlanmış olan çalışma modunda çalıştırmaya başlar. (Ayrıntılar için 106. sayfaya bakınız.)

## İç ünite

Güç bağlantı prizini fişe takın ve/veya şalteri açın.

### ⚠ UYARI:

Güç bağlantı fişinin temiz tutun ve yerine iyice oturtun. Eğer fiş kirlenirse ya da yerine iyi oturmazsa, bu yangına ya da elektrik çarpmasına neden olabilir.

## Uzaktan kumanda

### Tür nasıl ayarlanır

Bu uzaktan kumanda ayarı yalnız klima türüne göre (SERİN ve ISITMA ya da YALNIZ SERİN) ayarlanır.

Eğer yanlış ayar yapılırsa, klima doğru çalışmaz. Bu nedenle ayarın sizin klima türünüze uygun olup olmadığını denetleyin. Eğer yanlışsa, aşağıda gösterildiği gibi ayarlayın.

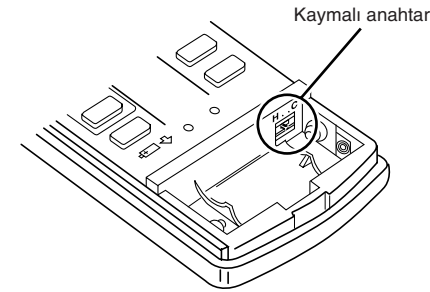

Tür	SERİN ve ISITMA	YALNIZ SERİN
Kaymalı anahtarın konumu		



# ÇALIŞTIRMA ÖNCESİ HAZIRLIKLAR

## Uzaktan kumanda

### Piller nasıl takılır ve saat nasıl ayarlanır

- 1 **Ön kapağı çıkartın ve pilleri yerleştirin. Daha sonra ön kapağı tekrar takın.**

Pillerin negatif kutuplarını önce yerleştiriniz. Pillerin doğru yerleştirilmesine dikkat edin.

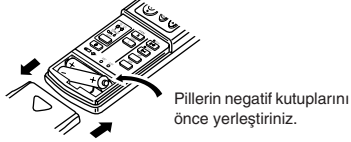

- 2 **RESET (iptal) düğmesine basın.**

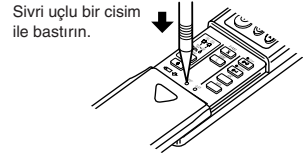

- RESET düğmesine basılmamış ise uzaktan kumanda doğru olarak çalışmaz.

- 3 **CLOCK set (saat ayarı) düğmesine basın.**

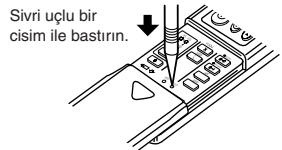

- 4 **Bulduğunuz zamanın ayarı içine**  **ve**  **(Zaman programlama**  **düğmeleri) düğmelerine basın.**

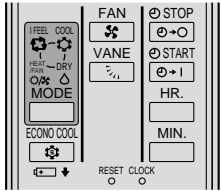

- **HR** düğmesine her basışta zaman 1'er saat olarak değişir.  **MIN** düğmesine basmakla da dakika 1'er dakika olarak değişir.

- 5 **CLOCK-saat ayar düğmesine yeniden basınız ve ön kapağı kapatınız.**

## Uzaktan kumandanın kullanılması

- Uzaktan kumanda iç ünitenin ön tarafına doğru tutulduğu zaman sinyal alma mesafesi yaklaşık 6 m'dir.
- Herhangi bir düğmeye basıldığında iç üniteden bir veya iki kez bip sesi duyulacaktır. Ses çıkmıyor ise yeniden çalıştırın.
- Uzaktan kumandayı dikkatli olarak kullanın. Hızla çarpma, fırlatılma ve ıslanma durumlarında uzaktan kumanda çalışmayabilir.

## Duvar vb yerlere sabitleken

- Uzaktan kumanda yuvasını,  düğmesine basıldığında iç üniteden sinyal alındı (bip) sesinin duyulabileceği bir yere takın.

## Uzaktan kumandayı takma çıkartma

Takma : Kumandayı aşağı doğru yerleştirin.

Çıkartma : Yukarıya doğru çekin.

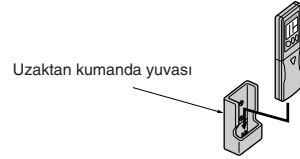

## Kuru kalem pilleri

### ■ Pilleri yerleştirirken

Aşağıdaki durumlarda pilleri yeni AAA alkalin pillerle değiştirin:

- İç ünite, uzaktan kumanda sinyaline cevap vermediği zaman.
- Uzaktan kumanda ekranı sönmüşlüğü zaman.
- Uzaktan kumanda üzerindeki düğmelerden birine basıldığında, tüm ekran görüntüleri ekranda aynı anda görüntülenip sonra da hemen kaybolduğu zaman.

Manganezli pil kullanmayın. Uzaktan kumanda arızalanabilir.

- Alkalin pillerin hizmet süresi yaklaşık 1 yıldır. Bununla beraber, pillerin dip kısmında tavsiye edilen yaklaşık hizmet süreleri (ay ve yıl) gösterilmekte olup, süre sonu yaklaşan pillerin kısa sürede tükenme ihtimalleri vardır.
- Uzaktan kumanda uzun süre kullanılmayacak ise sıvı akıntısına karşı tüm pilleri çıkartın.

## ⚠ DİKKAT:

Eğer pilden sıızan sıvı cildinize veya giysilerinize bulaşırsa, temiz suyla iyice yıkayın.

Eğer pilden sıızan sıvı gözünüze kaçarsa, gözlerinizi temiz suyla iyice yıkayın ve derhal bir doktora danışın.

- Şarj edilebilir tipteki pilleri kullanmayın.
- Aynı tipte sürekli 2 pil takın.
- Biten pilleri gelişigüzel çöpe atmıyıp gerektiği biçimde yok edin.

## Uzaktan kumanda kullanılmadığı zaman (emniyetli çalışma)

Uzaktan kumandanın pilleri bittiğinde veya kumanda ile ilgili bir sorun meydana geldiğinde ACİL ÇALIŞTIRMA düğmesini kullanarak emniyetli çalıştırma'ya geçebilirsiniz.

### SERİN ve ISITMA tipi

- 1 **ACİL ÇALIŞTIRMA düğmesine basın.**

- Acil durum modu düğmesine her basıldığında ünite ACİL SERİN MODU, ACİL ISITMA MODU ve DURDURMA MODU sırasına göre çalışır. Bununla beraber, ACİL ÇALIŞTIRMA düğmesine bir kere basıldığında ünite 30 dakika süreyle deneme çalıştırması modunda çalıştıktan sonra ACİL DURUM MODU'na geçer.

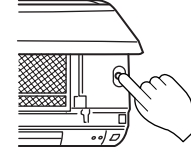



- ACİL DURUM MODU ile ilgili detaylar aşağıda verilmiştir. Ancak deneme çalıştırmasında ilk 30 dakika sıcaklık kontrolü yapılamaz ve ünite sürekli çalışma modunda çalışır. Fan hızı deneme çalıştırmasında Yüksek konuma ayarlanmıştır ve 30 dakika sonra Orta konuma geçer.

Çalıştırma modu	SERİN	ISITMA
Kurulan sıcaklık	24°C	24°C
Fan hızı	Orta	Orta
Yatay hava yön kanadı	Otomatik	Otomatik

- Çalışma türü, iç ünite üzerindeki Çalışma göstergelambası tarafından aşağıdaki şekillerde belirtilir.

### Çalışma Göstergelambası

ACİL SERİN Operation Indicator		<input type="checkbox"/>
ACİL ISITMA Operation Indicator	<input type="checkbox"/>	
DURDURMA Operation Indicator	<input type="checkbox"/>	<input type="checkbox"/>

- Acil çalıştırmayı durdurmak için ACİL ÇALIŞTIRMA düğmesine (ACİL ISITMA modunda iken) bir kere ya da (ACİL SERİN modunda iken) iki kere basın.

### YALNIZ SERİN tipi

- 1 **ACİL ÇALIŞTIRMA düğmesine basın.**

- ACİL ÇALIŞTIRMA düğmesine basıldığında ünite önce 30 dakika süreyle deneme çalıştırması modunda çalıştıktan sonra ACİL SERİN MODU'na geçer.

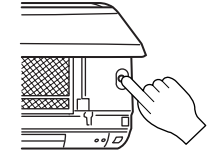

- ACİL SERİN MODU ile ilgili detaylar aşağıda verilmiştir. Ancak deneme çalıştırmasında ilk 30 dakika sıcaklık kontrolü yapılamaz ve ünite sürekli çalışma modunda çalışır. Fan hızı deneme çalıştırmasında Yüksek konuma ayarlanmıştır ve 30 dakika sonra Orta konuma geçer.

Çalıştırma modu	SERİN
Kurulan sıcaklık	24°C
Fan hızı	Orta
Yatay hava yön kanadı	Otomatik

- Çalışma türü, iç ünite üzerindeki Çalışma göstergelambası tarafından aşağıdaki şekillerde belirtilir.

### Çalışma Göstergelambası

ACİL SERİN Operation Indicator		<input type="checkbox"/>
DURDURMA Operation Indicator	<input type="checkbox"/>	<input type="checkbox"/>

- ACİL SERİN MODU durdurmak için ACİL ÇALIŞTIRMA düğmesine tekrar basın.

Düğmeye her basıldığında çalışma modu sırayla ACİL SERİN MODU ve DURDURMA MODU arasında değişir.

# “I FEEL...” MODU OTOMATİK ÇALIŞTIRMA

“I FEEL...” otomatik çalıştırmada optimal oda sıcaklığını tek bir dokunuş ile otomatik olarak ayarlayabilirsiniz.

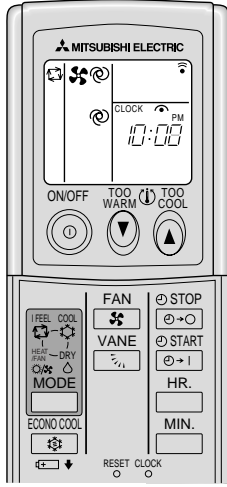

## Çalıştırmaya başlama:

ON/OFF düğmesine basın.

“I FEEL...” modu seçildiği zaman, klima en uygun sıcaklıkta otomatik olarak denetlenir.

## Çalışmayı durdurma:

ON/OFF düğmesine basın.

### Kısmen sıcaklık hissettiğinizde:

Isıyı düşürmek için düğmesine basın.  
Düğmeye tek basışla ısı 1°C olarak düşüş gösterir.

### Kısmen soğukluk hissettiğinizde:

Isıyı yükseltmek için düğmesine basın.  
Düğmeye tek basışla ısı 1°C olarak artış gösterir.

“I FEEL...” seçilmiş değilse, bu ayarlanıncaya kadar düğmesine basın.

Düğmeye her basışta sıra ile (I FEEL...) → (SERİN) → (KURU) → (ISITMA/DOLAŞIM) modlarına geçiş yapabilirsiniz

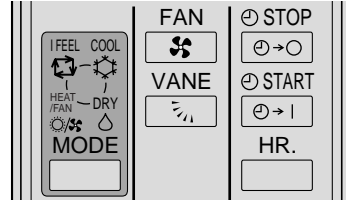

## “OTOMATİK YENİDEN BAŞLATMA FONKSİYONU” ile ilgili açıklama

- Bu üniteler otomatik yeniden başlatma fonksiyonuna sahiptir. Ana güç açıldığında, klima otomatik olarak ana güç kapatılmadan önce uzaktan kumandayla ayarlanan modda çalışmaya başlayacaktır.
- Ünite, ana güç kapatılmadan önce uzaktan kumandadan kapalı olarak ayarlandıysa, ana güç açıldıktan sonra da kapalı kalmaya devam edecektir.
- Ünite, ana güç kapatılmadan önce acil durum çalışma modunda bırakılırsa, ana güç verildiğinde acil durum çalışma modundan önce uzaktan kumandadan ayarlanan modda çalışmaya başlayacaktır.
- Ünite, elektrik kesintisinden önce “I FEEL...” modunda çalıştırılıyorsa, çalışma modu (SERİN, KURU veya ISITMA) hafızaya alınmaz. Ana güç açıldığında, ünitenin çalışma biçimi ünitenin yeniden başlatıldığı andaki oda sıcaklığına göre belirlenir ve ünite yeniden çalışmaya başlar.

## “I FEEL...” modunun açıklaması

### Çalıştırma detayları

Çalışma modu, birim çalışmaya başladığındaki oda sıcaklığına göre, otomatik olarak SERİN, KURU ya da ISITMA'ya ayarlanır. Ancak, çalışma durdurulduktan sonraki iki saat içinde yeniden çalıştırılırsa, durdurulmadan önceki son çalışma modu seçilir. Oda sıcaklığında değişme olsa bile seçilen mod değişmez. Eğer kullanım modu oda koşullarına uygun değilse, düğmesine basarak uygun modu seçiniz.

### Otomatik çalışma detayları

Başlangıçtaki oda sıcaklığı	SERİN ve ISITMA tipi		YALNIZ SERİN tipi	
	Çalıştırma modu	Hedef sıcaklığı (BAŞLANGIÇTAKI)	Çalıştırma modu	Hedef sıcaklığı (BAŞLANGIÇTAKI)
Yaklaşık 25°C veya daha fazla	SERİN	Yaklaşık 24°C	SERİN	Yaklaşık 24°C
Yaklaşık 25°C - 23°C	KURU	—	KURU	—
Yaklaşık 23°C veya daha az	ISITMA	Yaklaşık 26°C	KURU	—

### NOT:

**SERİN:** Oda sıcaklığı ayarlanan sıcaklıktan 2°C yüksek olduğunda, klima hedef (ayarlanan) sıcaklığa ulaşmak için çalışacağından ayarlanan sıcaklık değiştirilemez. Bu durumda oda sıcaklığı ayarlanan sıcaklığın 2°C yakınına düşünceye kadar bekleyin ve ayarlanan sıcaklığı ondan sonra değiştirin.

**ISITMA:** Oda sıcaklığı ayarlanan sıcaklıktan 2°C düşük olduğunda, klima hedef (ayarlanan) sıcaklığa ulaşmak için çalışacağından ayarlanan sıcaklık değiştirilemez. Bu durumda oda sıcaklığı ayarlanan sıcaklığın 2°C yakınına yükselinceye kadar bekleyin ve ayarlanan sıcaklığı ondan sonra değiştirin.

### İç ünite göstergeler detayları

İç ünitenin sağ tarafında bulunan göstergeler çalışma durumunu gösterir.

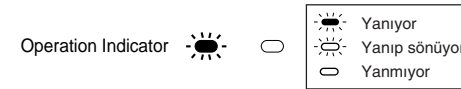

### Çalışma Göstergesi lambası

Gösterge	Çalışma durumu	Hedef sıcaklık ve oda sıcaklığı arasındaki fark
	Bu, ünitenin kurulan sıcaklığa ulaşmak için çalıştığını gösterir. Ulaşılmak istenen sıcaklığa kadar biraz bekleyin.	Yaklaşık 2°C veya daha fazla
	Bu, oda sıcaklığının istenilen sıcaklığa yaklaştığını gösterir.	Yaklaşık 2°C veya daha az
	(Yalnız MXZ dış ünite için geçerli) Çoklu sistemli klima için bilgiler'e bakın. (Sayfa 107)	—

# ELLE ÇALIŞTIRMA (SERİN, KURU, ISITMA/DOLAŞIM)

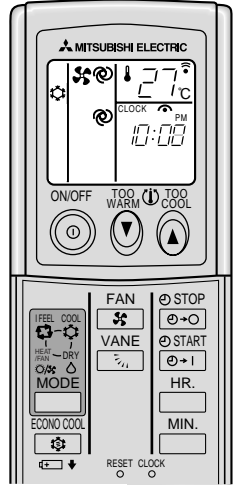

## “SERİN”, “KURU” veya “ISITMA/DOLAŞIM” modlarının seçilmesi

- 1 **ON/OFF** düğmesine basın.
- 2 **MODE** düğmesine basarak çalıştırma modunu seçin.  
Bu düğmeye her basışta çalıştırma sıra ile (I FEEL...) → (SERİN) → (KURU) → (ISITMA/DOLAŞIM) modlarına geçiş yapar

### ISITMA/DOLAŞIM Modu

Klimanın hangi tipte olduğunu kontrol edin.

Tip	Çalıştırma modu
SERİN ve ISITMA	ISITMA
YALNIZ SERİN	DOLAŞIM

### Çalışmayı durdurmak için:

- 1 **ON/OFF** düğmesine basın.  
Çalıştırma modu bir kez ayarlandığında bir sonraki çalıştırma sırasında sadece **ON/OFF** düğmesine basmakla bir önceki modda çalışmaya başlar.

## Kurulan sıcaklığı değiştirmek gerektiğinde:

- Sıcaklığı düşürmek için **DOWN** düğmesine basın. Düğmeye tek bir basışla yaklaşık 1°C olarak düşüş gösterir.
- Sıcaklığı arttırmak için **UP** düğmesine basın. Düğmeye tek bir basışla yaklaşık 1°C olarak artış gösterir.

### “ISITMA” modunda çalışırken

- Eğer klima havadan çok fazla ısı emerse, bu, makinada aşırı yüklenmeye sebep olabilir. Klimayı korumak amacıyla dış ünitedeki fan mikroprosesörün aldığı bir kararla otomatik olarak durdurulur. Dış ünite vantilatörü durduğu zaman, dış ünite üstü buzlanabilir ancak bu bir sorun oluşturmaz.

### “KURU” modunda çalışırken

- Isı kontrolü (ısı ayarı) yapılamaz.
- Bu modda çalışırken oda sıcaklığı kısmen düşüş gösterir.

## İç ünite ekranının ayrıntıları 106. sayfada açıklanmıştır.

**NOT:** Çevre sıcaklığının çok yüksek olduğu durumlarda, cihaz, odayı soğutmak için ağır yük altında var gücüyle çalıştığı için oda sıcaklığı ayarlanan sıcaklığa ulaşmaya bilir.

## Çoklu sistemli klima için bilgiler (Dış ünite: MXZ serisi)

**Çoklu sistem klimada (Dış ünite: MXZ Serisi) tek bir dış üniteye iki veya daha fazla iç ünite bağlanabilir. Kapasiteye bağlı olarak ikiden fazla ünite aynı anda çalışabilir.**

- Biri soğutma diğeri ise ısıtma için olmak üzere ikiden fazla iç üniteyi aynı anda tek bir dış üniteyle birlikte çalıştırmak isterseniz, önce çalıştırılan iç ünitenin çalışma modu seçilir. Daha sonra çalışmaya başlayacak olan iç üniteler çalışmaz ve çalışma durumu endikasyonu verirler. (Sayfa 106'daki Çalışma Gösterge lambası tablosuna bakın.) Bu durumda lütfen tüm iç üniteleri aynı çalıştırma moduna ayarlayın.
- Dış üniteye karlanmayı giderme işlemi devam ederken iç ünite çalışmaya başlarsa, sıcak havanın dışarı atılması birkaç dakika (azami 10 dakika) alır.
- Isıtma işlemi sırasında çalışmayan iç ünite ısınabilir ya da soğutkan akışının sesi duyulabilir. Bunlar arıza belirtisi değildir. Bunun nedeni, soğutkanın sürekli olarak çalışmayan iç üniteye akmasıdır.

## “OTOMATİK YENİDEN BAŞLATMA FONKSİYONU” ile ilgili açıklama

Sayfa 106'a bakın.

# HAVA AKIM HIZI VE YÖNÜNÜN AYARI

HAVA AKIMI hızı ve yönü gerektiği gibi ayarlanabilir.

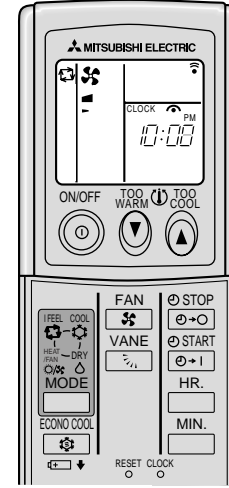

## HAVA AKIMI hızını ayarlamak için **FAN** düğmesine basın.

Düğmeye her basışta mod sıra ile (Düşük) → (Orta) → (Yüksek) → (OTOMATİK) olarak değişir

- Odada daha fazla serinletme/ısıtma için (Yüksek) kertiğini kullanın.
- Uyurken klimanın çalışırken çıkardığı sestten rahatsız oluyorsanız (Düşük) ayarını kullanın.

## Hava akımının yönünü dikey olarak değiştirmek istediğinizde **VANE** düğmesine basın.

Düğmeye her basışta yatay hava yön kanadı sıra ile (1) → (2) → (3) → (4) → (5) → (değişim) → (OTOMATİK) durumlarına göre değişir

### DEĞİŞİM ÇALIŞMA KONUMU

Hava akımının odanın her yanına erişebilmesi için SWING (değişim) çalışma konumunu kullanın.

### Tavsiye edilen yatay hava yön kanadı açısı

Normalde (OTOMATİK) durumunu kullanın. Ayarlama gerektiğinde SERİN veya KURU modunda (1) veya (2) durumlarını kullanın., ISITMA modunda ise (3) veya (5) durumlarını kullanın.

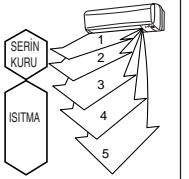

### NOT:

- Serinletme çalışmasında, klima yatay hava yön kanadı (4) ya da (5) e ayarlı olarak bir saat çalışırsa, HAVA AKIMI yönü, yoğunlaşmış suyun damlamasını önlemek için otomatik olarak yataya ayarlanır.
- HAVA AKIMI ni dikey ayarlamak için uzaktan kumandayı kullanın. Yatay hava yön kanadının elle hareket ettirilmesi bir soruna sebep olabilir.
- Isıtma çalışmasında, eğer hava akım ısı çok düşükse ya da buzlanmayı giderme işlemi yapılırken, yatay hava yön kanadı konumu (1) e ayarlanır.

## Otomatik hava akımı yönü kontrolü

**VANE** düğmesi ile AUTO modu seçildiği zaman, yatay hava yön kanadı otomatik olarak çalışma moduna göre en etkili çalışma için ayarlanır.

- (1) ISITMA
  - Hava akışı sıcaklığı çok düşük olduğunda hava yatay olarak üflenir.
  - Hava akışı sıcaklığı yükseldikçe hava aşağı doğru üflenir.
- (2) SERİN, KURU
  - Hava yatay olarak üflenir.
- (3) DOLAŞIM
  - Hava aşağı doğru üflenir.

## Hava akımının yatay yönünü değiştirmek için, düşey yön kanatçıkları elle ayarlayın.

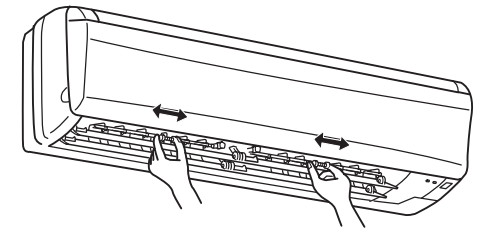

Hava kanadını çalıştırmadan önce ayarlayın. yatay hava yön kanadı otomatik olarak hareket ettiğinden dolayı eliniz kaptrabilirsiniz.

# EKONOMİK SOĞUTMA ÇALIŞMA KONUMU (ECONO COOL)

COOL (serin) modunda enerji tasarrufu yapılırken bile rahat bir ortam sağlamak için bu çalışma konumunu kullanın.

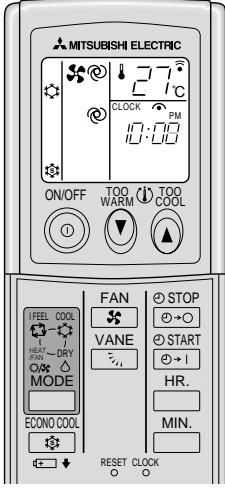

## Aşağıdaki işlemleri ünite MANUAL COOL (MANÜEL SERİN) modunda çalışırken yapın.

**ECONO COOL** düğmesine basın.

COOL modunda **ECONOMİK SOĞUTMA (ECONO COOL)** çalışma konumu seçildiği zaman, klima tarafından klimanın sıcaklığına göre çeşitli devirlerle SWING (değişim) çalışması uygulanır. Ayrıca, SET TEMPERATURE (sıcaklık ayarı) da otomatik olarak COOL modundakinden 2°C daha yükseğe ayarlanır.

## EKONOMİK SOĞUTMA (ECONO COOL) çalışmasını iptal için:

**ECONO COOL** düğmesine tekrar basın.

- EKONOMİK SOĞUTMA (ECONO COOL) çalışması sırasında **ECONO COOL** düğmesine basıldığında veya çalışma modu değiştirildiğinde EKONOMİK SOĞUTMA (ECONO COOL) çalışması iptal edilir.
- FAN** düğmesi, **TOO WARM** veya **TOO COOL** düğmesi ve ON/OFF (açma/kapama) zamanlayıcısı (açıklaması aşağıda) kullanılabilir.

### “EKONOMİK SOĞUTMA (ECONO COOL)” nedir?

Salınımlı hava akımı (hava akımı değişimi) sabit hava akımından daha serin bir his yaratır. Dolayısıyla, sıcaklık ayarı otomatik olarak 2°C daha yüksek ayarlandığı halde rahatlığı sağlayacak şekilde soğutma çalışması yapmak mümkündür. Böylece enerji tasarrufu mümkün olmaktadır.

# ZAMAN PROGRAMLAMA (ON/OFF PROGRAMLAMASI)

Bu modu uygulayıp klimayı istediğiniz zamanda, uyku öncesi, dışardan eve döndüğünüzde veya sabahları uyanırken çalıştırabilirsiniz.

## ON durumuna nasıl programlanır

**1** Klima çalışırken **START** düğmesine basın. Düğmeye her basışta ON modu sıra ile ON/OFF modlarına göre değişir.

**2** Programlamayı **HR.** (saat) ve **MIN.** (dakika) düğmelerini kullanarak yapın. **HR.** (saat) düğmesi her basışta 1'er saat olarak değişir; **MIN.** (dakika) düğmesi her basışta 10'ar dakika olarak değişir.

## ON modunun iptali:

**START** düğmesine basın.

## Zamanlama programlama operasyonu

ON ve OFF modları birlikte kullanılabilir. İki moddan hangisi daha önce programlanmışsa o sıra ile çalışır veya durur. (↑↓) sembolü programlamanın sırasını gösterir.)

- Bulunulan zaman ayarı yapılmamış ise programlama yapılmaz.

NOT:

OTOMATİK BAŞLAT/DURDUR sayacı etkinken ana güç kapatılır veya elektrik kesintisi olursa, sayaç ayarı iptal edilir. Bu modellerin otomatik yeniden başlatma fonksiyonuna sahip olması nedeniyle, klima güç yeniden verildiği anda iptal edilen sayaç değeri ile çalışmaya başlar.

# KLİMA UZUN SÜRE KULLANILMAYACAK İSE

## Uzun bir süre kullanmayacağınız zamanlarda:

**1** Klima içerisini kurutmak için 3 veya 4 saat **DOLAŞIM** modunda çalıştırın.

**SERİN** ve **ISITMA** tipi:

- DOLAŞIM** modunda çalıştırmak için, uzaktan kumandayı **MANUAL COOL** (manüel serin) modunda en yüksek ısıya ayarlayın. (Sayfa 107'a bakın.)

**YALNIZ SERİN** tipi:

- DOLAŞIM** modunu seçin. (Sayfa 107'a bakın.)

**2** Şalteri kapatın ve/veya güç kablosunun fişini prizden çıkartın.



### ⚠ DİKKAT:

Klima uzun bir süre kullanılmayacaksa, şalteri kapatınız ya da güç bağlantı kablosunu prizden çıkarınız. Aksi halde toz ve kir birikmesi sebebi ile kısa devre sonucu kıvılcım çıkması yangın gibi sonuçlar doğurabilir.

**3** Uzaktan kumandanın pillerini çıkartın.

### ⚠ DİKKAT:

Uzaktan kumanda uzun süre kullanılmayacak ise sıvı akıntısına karşı tüm pilleri çıkartın.

# BAKIMI

## Bakım işlemine başlamadan evvel

**Şalteri kapatın ve/veya güç kablosunun fişini prizden çıkartın.**



### ⚠ DİKKAT:

Temizleneceği zaman birimin güç düğmesini kapatınız, güç bağlantı kablosunu prizden çıkarınız ya da şalteri kapatınız. Çalışma sırasında hızla dönen fanlar bir yaranlamaya sebep olabilir.

## Klimayı tekrar kullanmak sırası geldiğinde:

**1** Hava filtresini temizleyip iç üniteye yerleştirin.

(Temizlik tavsiyeleri için 109. sayfaya bakın.)

**2** İç/dış ünitenin hava giriş çıkış ağızlarının herhangi bir nedenle tıkanıp tıkanmadığını kontrol edin.

**3** Topraklama kablosunun bağlı olup olmadığını kontrol edin.

### ⚠ DİKKAT:

Topraklama yapılırken.

Topraklama kablosunu doğal gaz borusuna, su borusuna, paratoner kablosuna veya telefon topraklama hattına bağlamayın. Yanlış topraklama elektrik çarpmasına sebep olabilir.

## İç ünitenin temizlenmesi

**Yumuşak, kuru bir bezle temizlik yapın.**

- Kirlenme belirginse, üniteyi ılık suyla sulandırılmış hafif bir deterjan karışımına batırılmış bir bezle silin.
- Gaz yağı, benzin, cilalama tozları veya böcek öldürücü kullanmayın. Ünite zarar görebilir.

# CATECHIN HAVA FİLTRESİNİN TEMİZLENMESİ

## Catechin hava filtresinin temizlenmesi (yaklaşık her 2 haftada bir)

### 1 Catechin hava filtresini çıkartın.

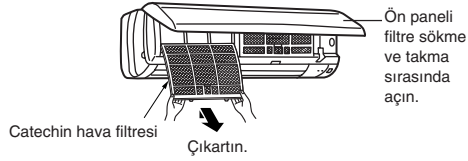

### 3 Su/ılık su ile yıkadıktan sonra, catechin hava filtresini gölgede iyice kurutun.

- Catechin hava filtresini doğrudan güneş ışığı altında veya ateşte kurutmaya kalkışmayın.

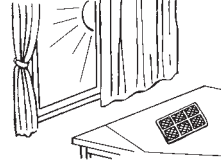

### 4 Catechin hava filtresinin kurulumu.

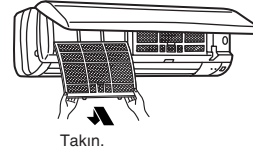

#### ⚠ DİKKAT:

Catechin hava filtresini çıkartırken, iç ünitenin metal parçalarına dokunmayın. Bu yaralanmalara neden olabilir.

### 2 Catechin hava filtresindeki kiri bir elektrikli süpürge yardımıyla veya filtreyi su ile yıkayarak giderin.

- Kirlenme belirginse, filtreyi ılık suyla sulandırılmış hafif bir deterjan karışımında yıkayın.
- Aşırı sıcak su (50°C veya daha fazla) filtrede deformeye sebep olabilir.

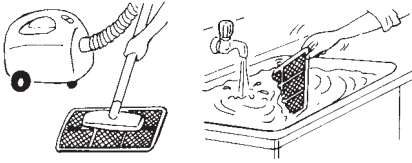

#### “Catechin hava filtresi” nedir?

Hava filtresi, doğal bir madde olan ve çayda bulunan catechin ile boyanmıştır. Catechin hava filtresi, kokuları ve formaldehid, amonyak ve asetaldehid gibi zehirli gazları yok eder. Ayrıca, filtreye yapışan virüslerin faaliyetini de kısıtlar.

# HAVA TEMİZLEME FİLTRESİNİN DEĞİŞTİRİLMESİ

Kir vb. nedenlerden dolayı kapasite azaldığında, hava temizleme filtresini değiştirmek gerekir.

## Hava temizleme filtresinin değiştirilmesi (yaklaşık olarak her 4 ayda bir kez)

### 1 Catechin hava filtresini çıkartın.

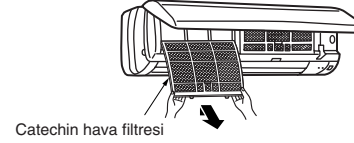

### 2 Hava temizleme filtresini (Beyaz köruk tipi) çıkarın.

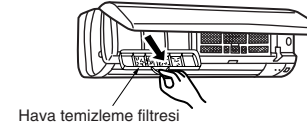

### 3 Yeni bir hava temizleme filtresi takın.



### 4 Catechin hava filtresini takın ve ön paneli sıkıca kapatın.

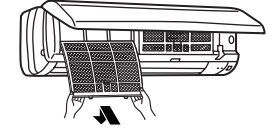

#### Hava temizleme filtresi

- Hava temizleme filtresinin tıkalı olması ünitenin çalışma kapasitesini düşürür veya hava çıkış kısmında yoğunlaşmaya sebep olur.
- Hava temizleme filtresi kullanma ile yıpranır. Normal kullanma süresi yaklaşık 4 aydır. Hava filtresi yenilenebilir. Filtrenin rengi koyu kahve rengine döndüğünde yeni filtre takın.

**Seçimlik parçalar** Seçimlik parçaları yetkili satıcınızdan temin edebilirsiniz.

Parçanın adı	HAVA TEMİZLEME FİLTRESİ
Parça numarası	MAC-1300FT

# BAKIM SERVİSİNE BAŞVURMADAN ÖNCE KONTROL EDİNİZ

Sorular	Kontrol noktaları veya çaresi
<b>Klima çalıştırmamıyor.</b>	<ul style="list-style-type: none"> <li>• Şalter açık mı?</li> <li>• Sigorta atmış mı?</li> <li>• Zamanlama programı ON durumuna ayarlanmış mı? (Sayfa 108)</li> </ul>
<b>Yeterince serinletilemiyor veya ısıtılmıyor.</b>	<ul style="list-style-type: none"> <li>• Sıcaklık ayarı doğru mu? (Sayfa 107)</li> <li>• Filtre kirliliği mi? (Sayfa 109)</li> <li>• İç veya dış ünitelerin hava girişi veya çıkışlarını tıkayan herhangi bir engel var mı?</li> <li>• Açık pencere veya kapı var mı?</li> </ul>
<b>İç üniteden gelen havanın garip bir kokusu var.</b>	<ul style="list-style-type: none"> <li>• Filtre kirliliği mi? (Sayfa 109)</li> </ul>
<b>Uzaktan kumanda ekranı boş veya sönmük. İç ünite, uzaktan kumanda sinyaline cevap vermiyor.</b>	<ul style="list-style-type: none"> <li>• Piller tükenmiş mi? (Sayfa 105)</li> <li>• Pillerin kutupları (+,-) doğru mu? (Sayfa 105)</li> <li>• Başka elektrikli cihazların uzaktan kumandasındaki düğmelere basılıyor mu?</li> </ul>
<b>Elektrik kesilmesi olunca.</b>	<ul style="list-style-type: none"> <li>• Klima yeniden çalışmaya mı başladı? Klima elektrik kesintisinden önce çalıştırıldıysa, bu modellerin otomatik yeniden başlatma fonksiyonuna sahip olmasından ötürü, klima yeniden çalışmaya başlayacaktır. (Bkz: sayfa 106 "OTOMATİK YENİDEN BAŞLATMA FONKSİYONU" ile ilgili açıklama.)</li> </ul>

Üst tarafta verilen talimatları gözden geçirdiğiniz halde ünite hala bir sorun varsa çalıştırmaya ara verip satın aldığınız bayiye başvurun.

Aşağıdaki durumlarda klimayı durdurun ve bayiinize başvurun.

- İç üniteden su sızıntısı olduğunda.
- Sol çalışma gösterge lambası yanıp söndüğü zaman.
- Devre kesici sık sık kapandığında.
- Elektronik ON/OFF olarak çalıştırılan floresan lambaları (sık frekans yapılı vb) bulunan odalarda uzaktan kumanda sinyalleri alınamayabilir.
- Sinyal alışı kalitesinin zayıf olduğu bölgelerde klimanın çalışması radyo veya TV'nin çalışmasını etkileyebilir. Etkilenen cihaza yükseltici takılması gerekebilir.
- Gök gürültüsü duyduğunuz zaman, çalışmayı durdurunuz ve güç kablosunu prizden çıkarınız ya da şalteri kapatınız. Aksi durumda elektrikli parçalar hasar görebilir.

# BİR SORUN MEYDANA GELDİĞİNİ SANDIĞINIZ DURUMDA

Sorular	Cevaplar (sorun olduğu anlamına gelmez)
<b>Klima tekrar çalıştırıldığında yaklaşık 3 dakika çalışmamaktadır.</b>	<ul style="list-style-type: none"> <li>• Mikroprosesör klimayı korumaktadır. Bekleyin.</li> </ul>
<b>Mekanik bir ses çıkıyor.</b>	<ul style="list-style-type: none"> <li>• Ön panel ve iç sistem ısı farklılıklarından dolayı genişlemektedir. Bu sebeple kırılma sesi duyulabilir.</li> </ul>
<b>İç üniteden gelen havanın garip bir kokusu var.</b>	<ul style="list-style-type: none"> <li>• Klima duvar, halı, mobilya, elbiseler vb. üzerine sinmiş kokuları emebilir ve havayla birlikte dışarıya verebilir.</li> </ul>
<b>KURU modunda çalışırken fanlar durdu.</b>	<ul style="list-style-type: none"> <li>• Ünite, KURU çalışması sırasında SERİN çalışmasında kullanılan soğutucu devresiyle çalışır. Oda sıcaklığı fazla düşmeden nem seviyesini düşürmek için KURU çalışma süresinin azaltılması gerekir. Bu nedenle kompresör zaman zaman durur ve vantilatör de aynı zamanlar içinde durur. Bu, ısı eşanjörü üzerinde yoğunlaşan suyun tekrar buharlaşmasını önler.</li> </ul>
<b>Bir su akıntı sesi duyuluyor.</b>	<ul style="list-style-type: none"> <li>• Bu, klima içerisinde akan soğutucunun sesidir.</li> <li>• Bu, ısı değiştiricisi içerisinde akan su sesidir.</li> <li>• Bu, donmaya karşı var olan ısı değiştiricisinin sesidir.</li> </ul>
<b>Fokurdama sesi işitilir.</b>	<ul style="list-style-type: none"> <li>• Bu ses, ranj başlığı veya havalandırma vantilatörü açıldığında boşaltma hortumundan temiz hava emildiğinde, bu, boşaltma hortumu içinde akan suyu dışarıya püskürttüğünde duyulur. Bu ses aynı zamanda dışarda rüzgârın kuvvetli olması halinde boşaltma hortumuna hava girdiğinde de duyulur.</li> </ul>
<b>Oda yeterince serinletilemiyor.</b>	<ul style="list-style-type: none"> <li>• Bir odada havalandırma vantilatörü ya da gaz ocağı kullanılırsa, serinletme yükü artar ve bunun soruncu olarak serinletme etkisi yetersiz kalır.</li> <li>• Dışarıda hava sıcaklığı yüksekse, serinletme etkisi yetersiz kalabilir.</li> </ul>
<b>İç ünitenin hava çıkışından buğu çıkar.</b>	<ul style="list-style-type: none"> <li>• Klimadan çıkan serin hava odadaki hava içinde bulunan nemi hızla soğutur ve bu da buğu haline gelir.</li> </ul>

Sorular	Cevaplar (sorun olduğu anlamına gelmez)
<b>Çalışma halinde iken hava akım yönü değişti. Yatay hava yön kanadının yönü uzaktan kumandayla ayarlanamaz.</b>	<ul style="list-style-type: none"> <li>• Klima SERİN ya da KURU modunda çalışırken, eğer 1 saat boyunca aşağı hava üfleyerek çalışırsa, yoğunlaşmış suyun damlamasını önlemek için hava akımının yönü otomatik olarak yataya ayarlanır.</li> <li>• Isıtma çalışmasında hava akışı ısı çok düşükse ya da buzlanmayı giderme işlemi yapılırken yatay hava yön kanadının konumu otomatik olarak yataya ayarlanır.</li> </ul>
<b>Dış üniteden su sızıyor.</b>	<ul style="list-style-type: none"> <li>• SERİN ve KURU çalışması sırasında, borular ya da boru bağlantı parçaları soğur ve bu suyun yoğunlaşmasına neden olur.</li> <li>• Isıtma çalışmasında, Buz Eritleme işlemi dış üniteye yapışmış olan buz eriterek aşağıya damlamasına neden olur.</li> <li>• Isıtma çalışması sırasında, ısı eşanjörü üzerinde yoğunlaşan su aşağıya damlar.</li> </ul>
<b>Dış üniteden duman çıktığında.</b>	<ul style="list-style-type: none"> <li>• Isıtma çalışması sırasında buz giderme işleminin çıkardığı su buharı beyaz duman gibi görünür.</li> </ul>
<b>Isıtma çalışmasında hava hemen üflenmiyor.</b>	<ul style="list-style-type: none"> <li>• Klima sıcak hava basmaya hazırlanıyor, bekleyin.</li> </ul>
<b>Isıtma operasyonunda çalışma yaklaşık 10 dakika durur.</b>	<ul style="list-style-type: none"> <li>• Dış ünite kırıntı giderme işlemi sürüyor (kırıntı operasyonu). Bu işlem 10 dakikada tamamlanır, bekleyin. (Dışarıdaki sıcaklık çok düşük, nem oranı ise çok yüksek olduğunda, kırıntı oluşur.)</li> </ul>
<b>Bazen tıslama sesi duyuluyor.</b>	<ul style="list-style-type: none"> <li>• Bu ses klimanın içindeki soğutucu sıvısının akış yönü değiştirildiğinde duyulur.</li> </ul>
<b>Oda yeterince ısıtılmıyor.</b>	<ul style="list-style-type: none"> <li>• Dış mekan hava sıcaklığı düşükse, soğutma etkisi yetersiz kalabilir.</li> </ul>
<b>Birden çok birim içeren bir sistemde, iç mekandaki birim ısınır ve birimden su akışına benzer bir ses duyulur.</b>	<ul style="list-style-type: none"> <li>• İç mekandaki birim çalışmadığı zamanlarda dahi, birime az miktarda soğutucu madde akışı devam eder.</li> </ul>
<b>Klima yalnızca ana güç açıldığında çalışmaya başlar; bu nedenle birimi uzaktan kumanda ile çalıştırmazsanız.</b>	<ul style="list-style-type: none"> <li>• Bu modeller otomatik yeniden başlatma fonksiyonuna sahiptir. Klima uzaktan kumanda ile durdurulmadan önce ana güç kesilir ve güç tekrar verilirse, klima otomatik olarak ana güç kesilmeden hemen önce uzaktan kumandayla ayarlanan moda çalışmaya başlayacaktır.</li> </ul>

# KLİMANIN TESİSİ, YERİNİN DEĞİŞTİRİLMESİ VE KONTROLLER

## Tesis edilecek bölge

Klimayı aşağıda belirtilen bölgelere tesis etmekten kaçının.

- Yanıcı gaz sızıntısı olabilecek yerler.

### ⚠ DİKKAT:

Klimayı yanıcı gaz sızıntısı ihtimali olan yerlere tesis etmeyin.

Klima etrafında toplanan gaz bir patlamaya sebep olabilir.

- Makina yağlarının çok bulunduğu yerler.
- Deniz kıyısı gibi tuzlu yerler.
- Kaplıcalar gibi sülfid gazlarının yoğun olduğu yerler.
- Gaz sızırma olasılıklı yerler ve yoğunlaşabilen gaz ikmal yapılan yerler.
- Yüksek frekanslı veya telsiz cihazlarının bulunduğu yerlerde.

### ⚠ UYARI:

Eğer klima çalışıyorsa ancak (modele bağlı olarak) odayı soğutmuyor ya da ısıtmıyorsa, bir soğutucu gaz kaçağı olabileceği için bayinize danışınız. Tamir yapılırken, servis teknisyenine bir gaz kaçağı olup olmadığını mutlaka sorunuz. Klimada bulunan soğutucu gaz emniyetlidir. Normal koşullarda soğutucu gaz kaçağı olmaz ancak eğer soğutucu gaz içmekanda sızarsa ve üfleycili bir ısıtıcının, elektrikli bir ısıtıcının, bir sobanın, vb., ateşi ile temas ederse zararlı gazlar çıkarır.

## Elektrikle ilgili çalışmalar

- Klima için klimaya özel bir besleme devresi kullanın.
- Sigorta devresinin yeterliliğini kontrol edin.

### ⚠ UYARI:

- Tesisat işleri satın alıcı tarafından yapılmamalıdır. Herhangi bir hata yapılması sonucu yangın, elektrik çarpması veya ünitenin düşmesi sonucu yaralanma veya su sızıntısı gibi hoş olmayan sonuçlar doğabilir.
- Güç bağlantı kablosu için ara bağlantı ya da uzatma kablosu kullanmayınız ve bir AC prizine çok sayıda araç bağlamayınız.
- Kötü bağlantı, kötü yalıtım, akım çekme sınırını aşma, vb., yangın çıkması ya da elektrik çarpması ile sonuçlanabilir. Yetkili bayinize başvurun.

## ÖZELLİKLER

Model	Cihazın adı		MSH-A07YV		MSH-A09YV		MSH-A12YV		MS-A07YV		MS-A09YV		MS-A12YV			
	İç		MSC-A07YV		MSC-A09YV		MSC-A12YV		MSC-A07YV		MSC-A09YV		MSC-A12YV			
	Dış		MUH-A07YV		MUH-A09YV		MUH-A12YV		MU-A07YV		MU-A09YV		MU-A12YV			
Fonksiyon			SerİN	Isıtma	SerİN	Isıtma	SerİN	Isıtma	SerİN							
Akım gücü			~ /N, 230V, 50Hz													
Kapasitesi	kW		2,3	2,5	2,55	3,05	3,5	3,9	2,3		2,55		3,5			
Giriş	kW		0,715	0,69	0,795	0,84	1,09	1,08	0,715		0,795		1,14			
Ağırlık	İç	kg	9				10		9							
	Dış	kg	35		38		40		34				36			
Soğutucu doldurma kapasitesi (R410A)	kg		0,62		1,00		1,00		0,60		0,60		0,75			
Aypi kodu (IP)	İç		IP20													
	Dış		IP24													
Normal çalışma basınç fazlalığı	Emme kısmı	MPa	1,64													
	Boşaltma kısmı	MPa	4,15													
Gürültü seviyesi	İç (Yüksek/Orta/Düşük)	dB(A)	36/31/25		36/31/25		39/32/25		40/33/26		39/33/26		36/31/25		40/33/26	
	Dış	dB(A)	47		49				45				49			

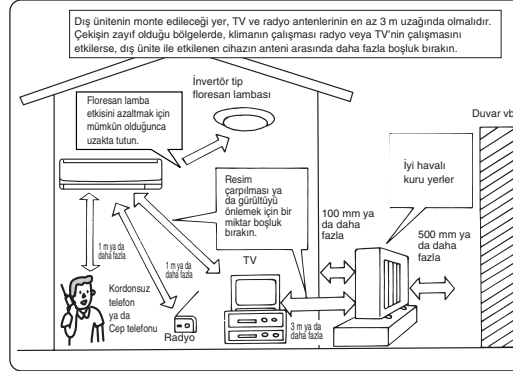

### ⚠ DİKKAT:

#### • Topraklama yapılırken.

- Topraklama kablosunu doğal gaz borusuna, su borusuna, paratoner kablosuna veya telefon topraklama hattına bağlamayın. Yanlış topraklama elektrik çarpmasına sebep olabilir.
- Klimanın tesis edileceği yeri göz önünde bulundurarak (nemli vb yerler) toprak kaçağına karşı devre kesici takın. Toprak kaçağına karşı devre kesici takılmaması halinde elektrik çarpması meydana gelebilir.

## Kontrol ve bakımı

- Klima birkaç sezon kullanıldığında çalışma kapasitesi, içerisinde biriken kire ve toza bağlı olarak bir düşüş gösterir.
- Kullanma şartlarına bağlı olarak bir koku yayabilir veya tozlanma ve kirlenme vb sebeplerle pis su atımında sorun meydana gelebilir.
- Klimanın normal bakımı ve kontrolü için (yasal olarak yetkili) bir eleman çağırılması tavsiye edilir. Yetkili satıcınıza başvurun.

## Çalışma gürültüsünü dikkate alın

- Dış ünite hava çıkış peteği önüne bir cisim veya eşya koymayın. Çalışma kapasitesinin düşmesine ve çalışma gürültüsüne sebep olur.
- Çalışma sırasında olağan dışı bir gürültü meydana geldiğinde yetkili satıcınıza başvurun.

## Yerinin değiştirilmesi

- Klimanın, ev taşıma, bina restorasyonu vb gibi sebeplerle yerinin değiştirilmesi işlemi için özel teknik tecrübe ve çalışmaya gereksinim vardır.

### ⚠ UYARI:

Onarım ve yer değiştirme işlemleri satın alan kişiler tarafından yapılmamalıdır.

Herhangi bir hata yapılması sonucu yangın, elektrik çarpması veya ünitenin düşmesi sonucu yaralanma veya su sızıntısı gibi hoş olmayan sonuçlar doğabilir. Yetkili satıcınıza başvurun.

## İskartaya çıkarma

Üniteyi iskartaya çıkarmak için distribütörünüze danışın.

Herhangi bir sorunuz olduğunda bayinize başvurun.

### NOT:

#### 1. Nispet şartları

SerİN	İç:	27°C DB, 19°C WB
	Dış:	35°C DB
Isıtma	İç:	20°C DB
	Dış:	7°C DB, 6°C WB

#### 2. Garantili çalışma değerleri

		İç	Dış
SerİN	En üst sınır	32°C DB 23°C WB	43°C DB —
	En alt sınır	21°C DB 15°C WB	21°C DB —
Isıtma	En üst sınır	27°C DB —	24°C DB 18°C WB
	En alt sınır	20°C DB —	-10°C DB -11°C WB

# СОДЕРЖАНИЕ

МЕРЫ ПРЕДОСТОРОЖНОСТИ .....	112
НАЗВАНИЯ ОТДЕЛЬНЫХ ЧАСТЕЙ ПРИБОРА .....	113
ПОДГОТОВКА ПРИБОРА К ЭКСПЛУАТАЦИИ .....	114
I FEEL... ("мне немного...") / РАБОТА В АВТОМАТИЧЕСКОМ РЕЖИМЕ .....	116
РУЧНОЕ УПРАВЛЕНИЕ РЕЖИМАМИ (ОХЛАЖДЕНИЕ, СУШКА, ОБОГРЕВ/ВЕНТИЛЯТОР) .....	117
РЕГУЛИРОВАНИЕ СКОРОСТИ И НАПРАВЛЕНИЯ ВОЗДУШНОГО ПОТОКА .....	117
ФУНКЦИЯ ЭНЕРГОСБЕРЕЖЕНИЯ ПРИ ОХЛАЖДЕНИИ (ECONO COOL) .....	118
РАБОТА С ИСПОЛЬЗОВАНИЕМ ТАЙМЕРА (ТАЙМЕР ВКЛЮЧЕНИЯ/ВЫКЛЮЧЕНИЯ) .....	118
КОГДА ВЫ НЕ СОБИРАЕТЕСЬ ПОЛЬЗОВАТЬСЯ КОНДИЦИОНЕРОМ ДЛИТЕЛЬНОЕ ВРЕМЯ .....	118
УХОД ЗА ПРИБОРОМ .....	118
ОЧИСТКА КАТЕХИНОВОГО ВОЗДУШНОГО ФИЛЬТРА .....	119
ЗАМЕНА ФИЛЬТРА ОЧИСТКИ ВОЗДУХА .....	119
ПЕРЕД ОБРАЩЕНИЕМ В СЕРВИСНУЮ СЛУЖБУ ЕЩЕ РАЗ ПРОВЕРЬТЕ СЛЕДУЮЩЕЕ .....	120
ЕСЛИ ВАМ КАЖЕТСЯ, ЧТО ПРИБОР НЕИСПРАВЕН .....	120
УСТАНОВКА, ПЕРЕМЕЩЕНИЕ И ОСМОТР ПРИБОРА .....	121
ТЕХНИЧЕСКИЕ ХАРАКТЕРИСТИКИ .....	121

## МЕРЫ ПРЕДОСТОРОЖНОСТИ

- Ввиду того, что в конструкции данного изделия использованы вращающиеся детали, а также детали, способные привести к поражению электротоком, обязательно прочитайте данный раздел "Меры предосторожности" перед использованием прибора.
- Ввиду того, что предостерегающая информация, содержащаяся в данном разделе, касается Вашей безопасности, обязательно следуйте изложенным инструкциям.

### Символы и их значения

- ⚠ ПРЕДУПРЕЖДЕНИЕ:** Неправильное обращение с прибором представляет из себя серьезную угрозу для здоровья и с большой степенью вероятности может привести к смертельному исходу или получению тяжелой травмы и т.п.
- ⚠ ОСТОРОЖНО:** Неправильное обращение с прибором представляет из себя серьезную угрозу для здоровья в зависимости от конкретных обстоятельств.

### Значение символики, используемой в тексте руководства

- Цвет этикетки, наклеенной на прибор, указан в скобках.

- : Строго воспрещается.
- : Тщательно следуйте инструкциям.
- (Черный) : Запрещается вставлять пальцы или палки и т.д.
- (Черный) : Запрещается вставать на внутренний/наружный прибор или ставить на них любые предметы.
- (Желтый) : Опасность поражения электротоком. Будьте осторожны.
- (Синий) : Обязательно отсоедините вилку шнура питания от электророзетки.
- (Синий) : Обязательно отключите электропитание.

- После прочтения, храните данное руководство вместе с руководством по установке прибора в легкодоступном месте и пользуйтесь ими для справок.

### Расположение символики безопасности на приборе и защитные приспособления



## ⚠ ПРЕДУПРЕЖДЕНИЕ

	<p>Запрещается использование промежуточного соединения в шнуре питания или использование удлинителя. Запрещается подсоединение нескольких электроприборов к одному источнику переменного тока.</p> <ul style="list-style-type: none"> <li>• Слабые соединения, недостаточная изоляция, подключение к сети более высокого напряжения и т.д. могут привести к пожару или поражению электротоком.</li> </ul>
	<p>Запрещается резать или каким-либо образом модернизировать шнур питания.</p> <ul style="list-style-type: none"> <li>• Запрещается ставить тяжелые предметы на шнур питания, резать его или каким-либо образом модернизировать. Это может повредить шнур питания и привести к пожару или поражению электротоком.</li> </ul>
	<p>Запрещается включение/выключение прерывателя тока в сети электропитания или отсоединение/подсоединение вилки шнура питания во время работы прибора.</p> <ul style="list-style-type: none"> <li>• Это может привести к пожару вследствие образования искры и т.д.</li> <li>• Обязательно выключайте прерыватель тока в сети или отсоединяйте вилку шнура питания от розетки после выключения внутреннего прибора с помощью пульта дистанционного управления.</li> </ul>
	<p>Защищайте кожу от длительного воздействия холодного воздуха.</p> <ul style="list-style-type: none"> <li>• Это вредно для Вашего здоровья.</li> </ul>
	<p>Установка данного прибора пользователем запрещается.</p> <ul style="list-style-type: none"> <li>• Неправильное выполнение ремонта и перемещения может привести к пожару, поражению электротоком, получению травмы вследствие падения прибора, утечки жидкости и т.д. Обратитесь к Вашему дилеру.</li> </ul>
	<p>Запрещается вставлять пальцы, палки и т.д. в отверстия воздухозабора/выходные воздушные отверстия.</p> <ul style="list-style-type: none"> <li>• Ввиду того, что лопасти вентилятора вращаются с большой скоростью, это может привести к травме.</li> <li>• Необходимо внимательно присматривать за маленькими детьми и следить за тем, чтобы они не играли с кондиционером.</li> </ul>
	<p>При появлении любых ненормальных признаков (запах гари и т.д.) немедленно остановите кондиционер и отсоедините шнур питания от сети или выключите прерыватель тока в сети.</p> <ul style="list-style-type: none"> <li>• Продолжение эксплуатации прибора в аномальных условиях может привести к пожару, поломке и т.д. В данном случае Вам необходимо обратиться к Вашему дилеру.</li> </ul>
	<p>Самостоятельное выполнение ремонта и перемещение кондиционера пользователем запрещаются.</p> <ul style="list-style-type: none"> <li>• Неправильное выполнение ремонта и перемещения может привести к пожару, поражению электротоком, получению травмы вследствие падения прибора, утечки жидкости и т.д. Обратитесь к Вашему дилеру.</li> <li>• Если шнур питания поврежден, во избежание риска производитель или его сервисный агент должны заменить его.</li> </ul>

## ⚠ ОСТОРОЖНО

	<p>При замене воздушного фильтра не прикасайтесь к металлическим деталям внутреннего прибора.</p> <ul style="list-style-type: none"> <li>• Это может привести к травме.</li> </ul>
	<p>Запрещается использовать инсектициды или воспламеняющиеся аэрозоли.</p> <ul style="list-style-type: none"> <li>• Это может привести к пожару или деформации корпуса прибора.</li> </ul>
	<p>Оберегайте домашних животных и растения от прямого воздействия воздушного потока.</p> <ul style="list-style-type: none"> <li>• Это вредно для здоровья животных и растений.</li> </ul>
	<p>Запрещается оставлять данный прибор на поврежденном установочном основании.</p> <ul style="list-style-type: none"> <li>• Возможно падение прибора и нанесение травмы.</li> </ul>
	<p>При проведении обслуживания кондиционера запрещается вставать на неустойчивые конструкции, скамейки и т.д.</p> <ul style="list-style-type: none"> <li>• В случае падения это может привести к травме и т.д.</li> </ul>
	<p>Запрещается тянуть за шнур питания.</p> <ul style="list-style-type: none"> <li>• Может произойти разрыв сердечника провода, и это может привести к пожару.</li> </ul>
	<p>Запрещается заряжать и разбирать батарейки и бросать их в огонь.</p> <ul style="list-style-type: none"> <li>• Это может вызвать утечку жидкости, пожар или взрыв батареек.</li> </ul>
	<p>Запрещается длительная эксплуатация прибора в условиях высокой влажности, например, в помещении с открытым окном или дверью.</p> <ul style="list-style-type: none"> <li>• Если прибор длительное время работает в режиме охлаждения в помещении с высокой влажностью (80% отн. влажности или выше), возможно капание влаги, сконденсировавшейся в кондиционере. Это может повредить мебель и т.д.</li> </ul>
	<p>Запрещается использование прибора не по назначению.</p> <ul style="list-style-type: none"> <li>• Запрещается использовать данный кондиционер в целях хранения точных приборов, продуктов питания, животных, растений или предметов искусства. Это может неблагоприятно сказаться на их качестве и т.д.</li> </ul>
	<p>Запрещается ставить печи или подобное оборудование в зоне прямого воздействия воздушного потока.</p> <ul style="list-style-type: none"> <li>• Это может привести к неполному сгоранию горючих веществ.</li> </ul>



## МЕРЫ ПРЕДОСТОРОЖНОСТИ

<b>⚠ ОСТОРОЖНО</b>	
<b>!</b>	<p><b>Перед чисткой прибора выключите его и отсоедините вилку шнура питания или выключите прерыватель тока в электросети.</b></p> <ul style="list-style-type: none"> <li>Ввиду того, что лопасти вентилятора вращаются с большой скоростью, это может привести к травме.</li> </ul>
	<p><b>Если Вы не собираетесь пользоваться кондиционером длительное время, отсоедините вилку шнура питания от розетки или выключите прерыватель тока в сети.</b></p> <ul style="list-style-type: none"> <li>В противном случае возможно скопление грязи, и это может привести к пожару.</li> </ul>
	<p><b>При замене батареек замените 2 старые батарейки на новые батарейки одного типа.</b></p> <ul style="list-style-type: none"> <li>Использование старой батарейки вместе с новой может вызвать генерирование тепла, утечку жидкости или взрыв батарейки.</li> </ul>
	<p><b>При попадании жидкости из батареек на кожу или одежду, тщательно промойте их в чистой воде.</b></p> <ul style="list-style-type: none"> <li>При попадании жидкости из батареек в глаза, тщательно промойте их в чистой воде и немедленно обратитесь к врачу.</li> </ul>
<b>⚡</b>	<p><b>Проветривайте помещение, в котором прибор используется одновременно с печкой или подобным оборудованием.</b></p> <ul style="list-style-type: none"> <li>Это может привести к нехватке кислорода.</li> </ul>
	<p><b>Запрещается прикасаться к выключателям мокрыми руками.</b></p> <ul style="list-style-type: none"> <li>Это может привести к поражению электротоком.</li> </ul>
	<p><b>Запрещается мыть кондиционер водой.</b></p> <ul style="list-style-type: none"> <li>Вода может попасть внутрь прибора и повредить изоляцию. Это может привести к поражению электротоком.</li> </ul>
<b>⚠</b>	<p><b>Запрещается наступать на внутренний/наружный приборы или ставить на них любые предметы.</b></p> <ul style="list-style-type: none"> <li>В случае Вашего падения или падения постороннего предмета это может привести к травме и т.д.</li> </ul>

### При установке прибора

<b>⚠ ПРЕДУПРЕЖДЕНИЕ</b>	
<ul style="list-style-type: none"> <li>Для установки кондиционера воздуха обратитесь к Вашему дилеру.</li> </ul>	

<b>⚠ ОСТОРОЖНО</b>	
<b>⊘</b>	<p><b>Запрещается установка прибора в местах, где возможна утечка воспламеняющегося газа.</b></p> <ul style="list-style-type: none"> <li>При утечке и скоплении воспламеняющегося газа рядом с прибором может произойти взрыв.</li> </ul>
<b>!</b>	<p><b>Заземлите прибор.</b></p> <ul style="list-style-type: none"> <li>Запрещается подсоединять провода заземления к газовым и водопроводным трубам, громоотводам или к кабелю заземления телефонной сети. Неправильное заземление прибора может привести к поражению электротоком.</li> </ul>
	<p><b>В зависимости от места установки кондиционера установите прерыватель утечки тока на землю (места с повышенной влажностью и т.д.).</b></p> <ul style="list-style-type: none"> <li>Если прерыватель утечки тока на землю не установлен, возможно поражение электротоком.</li> </ul>
	<p><b>Обеспечьте надлежащее дренирование влаги из кондиционера.</b></p> <ul style="list-style-type: none"> <li>При неправильно выполненной проводке дренажной системы возможно капание воды из прибора. Это может повредить мебель.</li> </ul>

## НАЗВАНИЯ ОТДЕЛЬНЫХ ЧАСТЕЙ ПРИБОРА

### Внутренний прибор

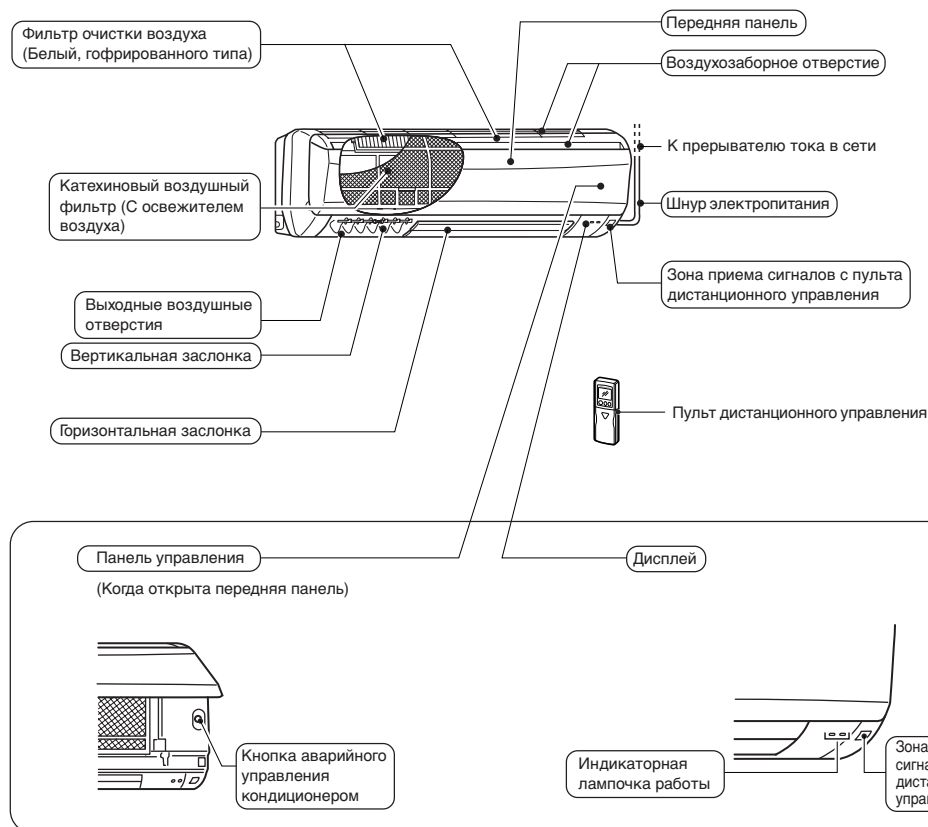

### Наружный прибор

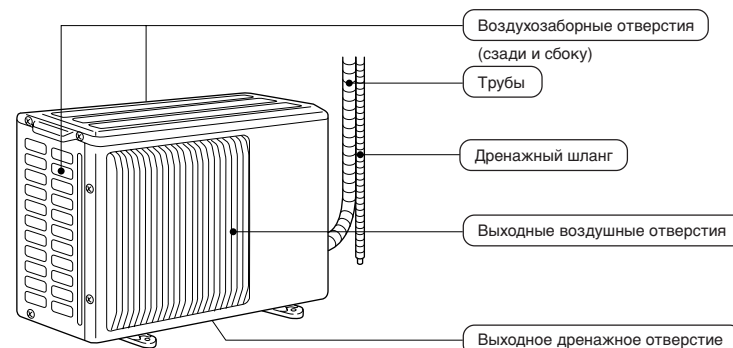

# НАЗВАНИЯ ОТДЕЛЬНЫХ ЧАСТЕЙ ПРИБОРА

## Пульт дистанционного управления

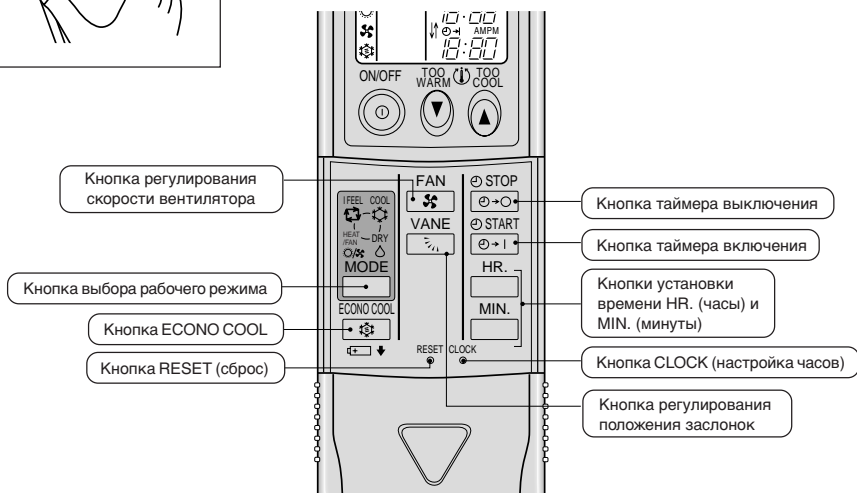
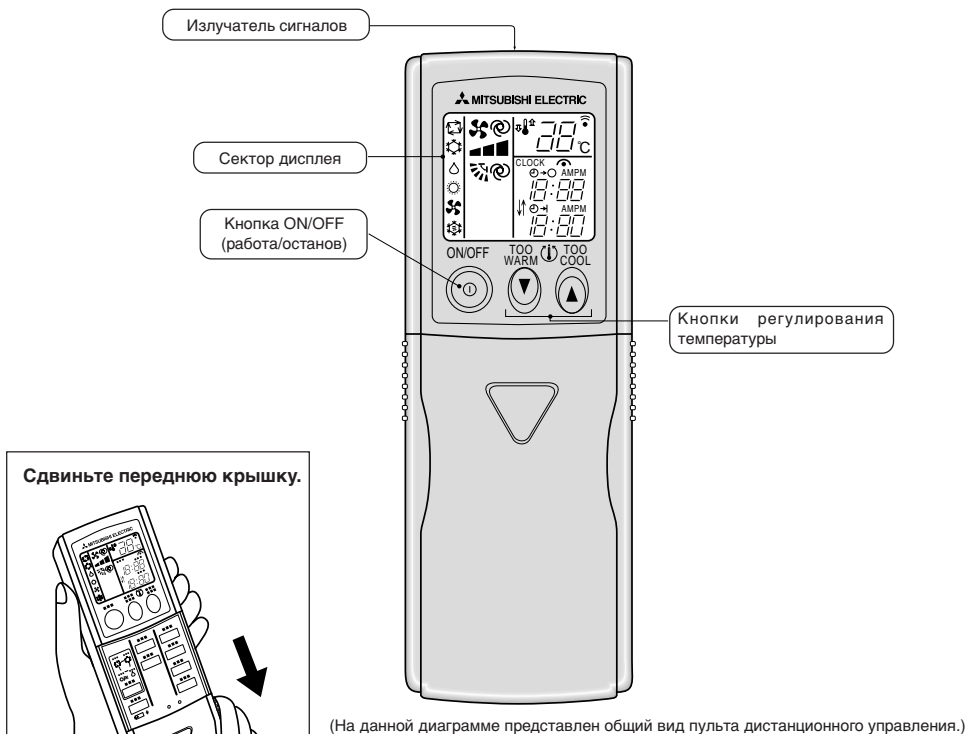

# ПОДГОТОВКА ПРИБОРА К ЭКСПЛУАТАЦИИ

## Функция автозапуска

Кондиционеры данных моделей оснащены функцией автозапуска. Если Вы не хотите пользоваться этой функцией, обратитесь к представителю сервисной службы, так как требуется изменить настройки данного прибора.

### Что такое функция автозапуска ...

Когда управление внутренним прибором производится с пульта дистанционного управления, то рабочий режим, заданная температура и скорость вентилятора вносятся в память прибора. Если произошел сбой питания или электропитание прибора было выключено во время его работы, функция автозапуска автоматически настраивает прибор на работу в том же режиме, который был задан с помощью пульта дистанционного управления до момента отключения электропитания. (Более подробную информацию см. на стр. 116.)

## Внутренний прибор

Вставьте вилку шнура питания в розетку и/или включите прерыватель тока в электросети.

### ⚠ ПРЕДУПРЕЖДЕНИЕ:

Удалите грязь с вилки шнура питания и вставляйте вилку до упора. Налипание грязи на вилку или неплотное введение вилки в розетку может вызвать пожар или поражение электротоком.

## Пульт дистанционного управления

### Установка типа

Пульт дистанционного управления необходимо настроить в зависимости от типа кондиционера (COOL & HEAT (работающего в режимах ОХЛАЖДЕНИЯ и ОБОГРЕВА) или COOL ONLY (работающего только в режиме ОХЛАЖДЕНИЯ)). При неправильной установке кондиционер не будет работать нормально. Поэтому проверьте соответствие данной установки типу кондиционера. Если установка неправильная, исправьте ее, пользуясь приведенной ниже таблицей.

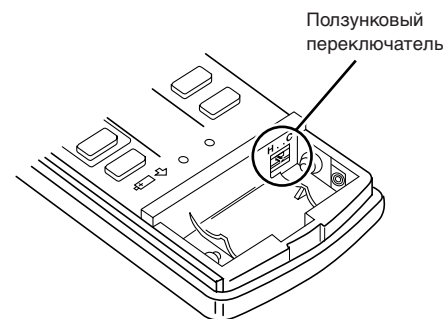

Тип	Кондиционеры, работающие в режимах ОХЛАЖДЕНИЯ и ОБОГРЕВА	Кондиционеры, работающие только в режиме ОХЛАЖДЕНИЯ
Положение ползункового переключателя		

# ПОДГОТОВКА ПРИБОРА К ЭКСПЛУАТАЦИИ

## Пульт дистанционного управления

### Как вставить батарейки и установить текущее время

**1** Снимите переднюю крышку и вставьте батарейки. Затем установите крышку на место.

Первым вставляйте конец батарейки с отрицательной полярностью. Следите за соблюдением полярности.



**2** Нажмите кнопку RESET (сброс).

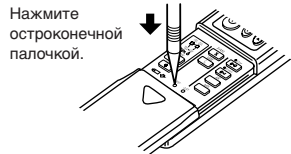

• Если не нажать кнопку RESET (сброс), кондиционер может работать неправильно.

**3** Нажмите кнопку настройки часов CLOCK.



**4** Нажатием кнопок TIME SET (установки времени) **HR.** (часы) и **MIN.** (минуты) установите текущее время.

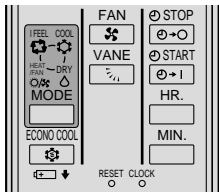

• С каждым нажатием кнопки **HR.** (часы) установка времени увеличивается на 1 час, а с каждым нажатием кнопки **MIN.** (минуты) - установка времени увеличивается на 1 минуту.

**5** Еще раз нажмите кнопку настройки часов CLOCK и закройте переднюю крышку.

## Правила обращения с пультом дистанционного управления

- Дальность действия сигнала составляет приблизительно 6 метров, если пульт дистанционного управления направлен на переднюю панель внутреннего прибора.
- При нажатии кнопки на пульте дистанционного управления внутренний прибор издает один или два коротких тональных гудка. Если звукового сигнала не слышно, еще раз нажмите кнопку.
- Соблюдайте осторожность при обращении с пультом дистанционного управления. При падении пульта или при попадании внутрь воды, он может выйти из строя.

### При установке в настенном держателе и т.д.

- Установите держатель пульта дистанционного управления в таком месте, где при нажатии кнопки слышен характерный звук приёма сигнала с пульта внутренним прибором.

### Как устанавливать/снимать пульт дистанционного управления из держателя

Установка : Опустите пульт дистанционного управления в держатель.  
Снятие : Поднимите его из держателя.



### Батарейки сухого типа

#### ■ Инструкции по замене батареек

В следующих случаях следует заменить батарейки на новые щелочные батарейки (типа AAA):

- Когда внутренний прибор не реагирует на сигналы с пульта дистанционного управления.
- Когда потускнел дисплей на пульте дистанционного управления.
- Когда, при нажатии кнопки на пульте дистанционного управления, на экране сначала загораются и затем немедленно исчезают все индикации дисплея.

Не пользуйтесь марганцевыми батарейками. Их использование может вызвать неисправности в работе пульта дистанционного управления.

- Срок действия щелочной батарейки составляет приблизительно 1 год. Однако батарейки с истекающим сроком годности выходят из строя быстрее. Рекомендуемый крайний срок использования батареек (год/месяц) указывается на торце батарейки.
- Для предотвращения утечки жидкости из батареек, снимайте их из пульта дистанционного управления, если Вы не собираетесь пользоваться пультом длительное время.

### ⚠ ОСТОРОЖНО:

При попадании жидкости из батареек на кожу или одежду, тщательно промойте их в чистой воде.

При попадании жидкости из батареек в глаза, тщательно промойте их в чистой воде и немедленно обратитесь к врачу.

- Не пользуйтесь перезаряжаемыми батарейками.
- Заменяйте 2 старые батарейки новыми батарейками одного типа.
- Утилизируйте старые батарейки в соответствии с требованиями по охране окружающей среды.

## Когда использование пульта дистанционного управления невозможно (аварийное управление кондиционером)

Когда на пульте дистанционного управления сели батарейки или в случае его неисправности, кнопка EMERGENCY OPERATION (аварийное управление кондиционером) позволяет осуществлять аварийное управление прибором.

### Кондиционеры, работающие в режимах ОХЛАЖДЕНИЯ и ОБОГРЕВА

**1** Нажмите кнопку EMERGENCY OPERATION (аварийное управление кондиционером).

- При последовательном нажатии кнопки EMERGENCY OPERATION кондиционер переключается в режим EMERGENCY COOL MODE (аварийного охлаждения), затем в режим EMERGENCY HEAT MODE (аварийного обогрева) и затем в режим STOP MODE (останов). Однако, если кнопку EMERGENCY OPERATION нажать один раз, кондиционер в течение 30 минут будет работать в режиме пробного прогона, после чего работа перейдет в EMERGENCY MODE (аварийный режим).

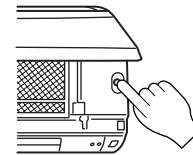

- Более подробная информация об аварийном режиме EMERGENCY MODE приводится ниже. Механизм управления температурой не работает в течение 30 минут во время пробного прогона, а прибор работает непрерывно. Во время пробного прогона скорость вентилятора устанавливается на "High" (высокую), а через 30 минут переключается на "Medium" (среднюю).

Рабочий режим	ОХЛАЖДЕНИЕ	ОБОГРЕВ
Заданная температура	24°C	24°C
Скорость вентилятора	Средняя	Средняя
Горизонтальная заслонка	Авто	Авто

- На приведенных ниже рисунках изображено, как индикаторная лампочка работы, расположенная на внутреннем приборе, сигнализирует о рабочем режиме.

### Индикаторная лампочка работы

АВАРИЙНОЕ ОХЛАЖДЕНИЕ Operation Indicator	☀	○
АВАРИЙНЫЙ ОБОГРЕВ Operation Indicator	○	☀
ОСТАНОВ Operation Indicator	○	○

Для остановки режима аварийного управления прибором нажмите кнопку EMERGENCY OPERATION один раз (из режима АВАРИЙНОГО ОБОГРЕВА) или два раза (из режима АВАРИЙНОГО ОХЛАЖДЕНИЯ).

### Кондиционеры, работающие только в режиме ОХЛАЖДЕНИЯ

**1** Нажмите кнопку EMERGENCY OPERATION (аварийное управление кондиционером).

- При нажатии кнопки EMERGENCY OPERATION кондиционер сначала в течение 30 минут будет работать в режиме пробного прогона, после чего работа перейдет в режим EMERGENCY COOL MODE (режим аварийного охлаждения).

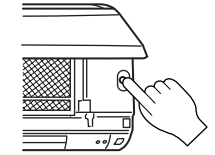

- Более подробная информация об аварийном режиме EMERGENCY COOL MODE (режим АВАРИЙНОГО ОХЛАЖДЕНИЯ) приводится ниже. Механизм управления температурой не работает в течение 30 минут во время пробного прогона, а прибор работает непрерывно. Во время пробного прогона скорость вентилятора устанавливается на "High" (высокую), а через 30 минут переключается на "Medium" (среднюю).

Рабочий режим	ОХЛАЖДЕНИЕ
Заданная температура	24°C
Скорость вентилятора	Средняя
Горизонтальная заслонка	Авто

- На приведенных ниже рисунках изображено, как индикаторная лампочка работы, расположенная на внутреннем приборе, сигнализирует о рабочем режиме.

### Индикаторная лампочка работы

АВАРИЙНОЕ ОХЛАЖДЕНИЕ Operation Indicator	☀	○
ОСТАНОВ Operation Indicator	○	○

Для остановки режима АВАРИЙНОГО ОХЛАЖДЕНИЯ еще раз нажмите кнопку EMERGENCY OPERATION.

При каждом нажатии данной кнопки рабочий режим переключается между режимом EMERGENCY COOL MODE (режим аварийного охлаждения) и STOP MODE (останов).

# I FEEL... (“мне немного...”) / РАБОТА В АВТОМАТИЧЕСКОМ РЕЖИМЕ

С помощью автоматического режима “I FEEL...” Вы можете задать оптимальный микроклимат в помещении автоматически, одним нажатием кнопки.

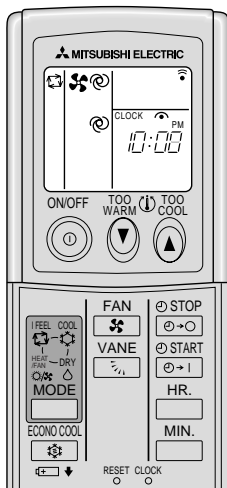

## Для включения данного режима:

■ Нажмите кнопку .

Когда выбран режим “I FEEL...”, кондиционер воздуха автоматически контролирует температуру в помещении в оптимальных параметрах.

## Для остановки из данного режима:

■ Нажмите кнопку .

### Если Вам немного жарко:

■ Нажмите кнопку , чтобы понизить температуру в помещении.

Одно нажатие кнопки понижает температуру приблизительно на 1°C.

### Если Вам немного холодно:

■ Нажмите кнопку , чтобы повысить температуру в помещении.

Одно нажатие кнопки повышает температуру приблизительно на 1°C.

Если режим “I FEEL...” еще не выбран, нажимайте кнопку до момента его выбора.

С каждым нажатием данной кнопки режимы переключаются в следующей последовательности:  
 - “мне немного...” → (COOL - охлаждение) → (DRY - сушка) → (HEAT/FAN - обогрев/вентилятор)

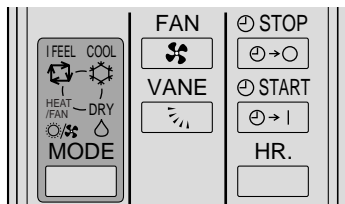

## Описание функции автозапуска

- Эти приборы оборудованы функцией автозапуска. После включения питания кондиционер автоматически начнет работать в режиме, который был установлен с помощью пульта дистанционного управления перед отключением питания.
- Если прибор был выключен с помощью пульта дистанционного управления до отключения питания, он останется выключенным даже после включения питания.
- Если кондиционер находился в режиме аварийной работы перед отключением питания, после включения питания он начнет работу в режиме, который был установлен с помощью пульта дистанционного управления до перехода в режим аварийной работы.
- Если аппарат находится в режиме “I FEEL...” перед сбоем питания, то режим работы (COOL, DRY или HEAT) не сохраняется в памяти. При отключении питания устройство определяет режим работы, исходя из начальной комнатной температуры при перезапуске, и снова начинает работу.

## Описание режима “I FEEL... (мне немного...)”

### Подробное описание

В зависимости от реальной температуры в помещении на момент включения прибора, режим работы автоматически устанавливается на COOL (охлаждение), DRY (сушка) или HEAT (обогрев). Однако, в том случае, когда происходит повторное включение прибора в течение 2 часов после остановки работы, выбирается тот рабочий режим, который действовал до остановки кондиционера. Первоначально выбранный режим не изменится даже при изменении температуры в помещении. Если этот рабочий режим не соответствует состоянию помещения, выберите подходящий рабочий режим нажатием кнопки .

### Описание работы в автоматическом режиме

Температура в помещении на момент включения	Кондиционеры, работающие в режимах ОХЛАЖДЕНИЯ и ОБОГРЕВА		Кондиционеры, работающие только в режиме ОХЛАЖДЕНИЯ	
	Рабочий режим	Планируемая температура (на начальной стадии)	Рабочий режим	Планируемая температура (на начальной стадии)
Около 25°C или выше	COOL (охлаждение)	Около 24°C	COOL (охлаждение)	Около 24°C
Около 25°C - 23°C	DRY (сушка)	—	DRY (сушка)	—
Около 23°C или ниже	HEAT (обогрев)	Около 26°C	DRY (сушка)	—

### ПРИМЕЧАНИЯ:

**COOL (охлаждение):** Когда реальная температура в помещении на 2°C ниже заданной температуры, заданную температуру изменить нельзя, так как кондиционер будет работать на достижение планируемой (заданной) температуры. В данном случае необходимо подождать, пока реальная температура в помещении повысится до значения в пределах 2°C от заданной температуры и только затем включить данный режим.

**HEAT (обогрев):** Когда реальная температура в помещении на 2°C ниже заданной температуры, заданную температуру изменить нельзя, так как кондиционер будет работать на достижение планируемой (заданной) температуры. В этом случае необходимо подождать, пока реальная температура в помещении повысится до значения в пределах 2°C от заданной температуры и только затем включить данный режим.

### Индикация на внутреннем приборе

Индикатор работы, расположенный в правой части внутреннего прибора, сигнализирует о его рабочем статусе.

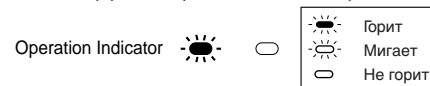

### Индикаторная лампочка работы

Индикация	Рабочий статус	Разница между планируемой температурой и реальной температурой в помещении
	Данная индикация сигнализирует о том, что кондиционер работает на достижение планируемой температуры. Пожалуйста подождите, пока планируемая температура не будет достигнута.	Около 2°C или больше
	Данная индикация сигнализирует о том, что температура приближается к планируемой температуре.	Около 2°C или меньше
	(Только при использовании наружных приборов серии MXZ) Пожалуйста обратитесь к разделу “Информация в отношении мультисистемных кондиционеров воздуха”. (Стр. 117)	—

# РУЧНОЕ УПРАВЛЕНИЕ РЕЖИМАМИ (ОХЛАЖДЕНИЕ, СУШКА, ОБОГРЕВ/ВЕНТИЛЯТОР)

# РЕГУЛИРОВАНИЕ СКОРОСТИ И НАПРАВЛЕНИЯ ВОЗДУШНОГО ПОТОКА

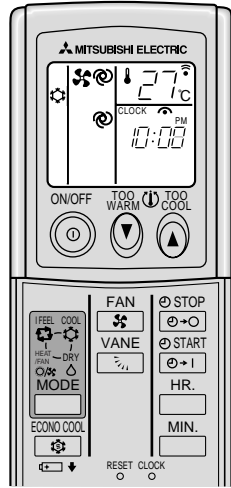

Для выбора режимов COOL (охлаждение), DRY (сушка) или HEAT/FAN (обогрев/вентилятор)

- 1 Нажмите кнопку
- 2 Выберите рабочий режим нажатием кнопки

При каждом нажатии данной кнопки рабочие режимы переключаются в следующей последовательности: (I FEEL... - мне немного...) → (COOL - охлаждение) → (DRY - сушка) → (HEAT/FAN - обогрев/вентилятор)

**Режим HEAT/FAN (обогрев/вентилятор)**  
Проверьте тип Вашего кондиционера

Тип	Рабочий режим
Кондиционеры, работающие в режимах ОХЛАЖДЕНИЯ и ОБОГРЕВА	HEAT (обогрев)
Кондиционеры, работающие только в режиме ОХЛАЖДЕНИЯ	FAN (вентилятор)

Для остановки работы прибора:

- Нажмите кнопку . После того, как Вы один раз задали рабочий режим, при повторном включении прибор будет включаться в ранее установленном режиме при нажатии кнопки

Когда необходимо изменить заданную температуру:

- Нажмите кнопку чтобы снизить заданную температуру. Одно нажатие данной кнопки снижает значение заданной температуры приблизительно на 1°C.
- Нажмите кнопку чтобы повысить заданную температуру. Одно нажатие данной кнопки повышает значение заданной температуры приблизительно на 1°C.

При работе в режиме HEAT (обогрев)

- Когда кондиционер поглощает избыточное количество тепла из воздуха, возможна его перегрузка. При получении соответствующего сигнала от микропроцессора, вентилятор наружного прибора автоматически останавливается, защищая кондиционер. Когда вентилятор наружного прибора остановлен, на наружном приборе возможно образование изморози, что не является поломкой.

При работе в режиме DRY (сушка)

- Регулирование температуры (заданной температуры) невозможно.
- При работе кондиционера в данном режиме температура помещения несколько понижается.

Подробная информация об индикации на внутреннем приборе приводится на странице 116.

ПРИМЕЧАНИЕ:

Если температура наружного воздуха слишком высокая, температура в помещении может не достичь установленного значения ввиду того, что прибор работает на охлаждение под большой нагрузкой.

## Информация в отношении мультисистемных кондиционеров воздуха (Наружный прибор: серия MXZ)

Мультисистемный кондиционер воздуха (Наружный прибор: серия MXZ) позволяет подсоединять два или более внутренних прибора к одному наружному прибору. В зависимости от мощности, два или более приборов могут работать одновременно.

- При попытке одновременной эксплуатации двух или более внутренних приборов (одного - в режиме охлаждения, а второго - в режиме обогрева), подсоединенных к одному наружному прибору, выбирается рабочий режим, начинающий работу раньше. Остальные внутренние приборы, начинающие работать позже, работать в заданных режимах не смогут. Об их рабочем статусе просигнализирует соответствующая индикация. (См. таблицу "Индикаторная лампочка работы" на странице 116.) В данном случае пожалуйста установите все внутренние приборы на один и тот же рабочий режим.
- Когда внутренний прибор начинает работу во время операции размораживания наружного прибора, требуется некоторое время (максимум 10 минут), прежде чем кондиционер начнет выдувать теплый воздух.
- При работе в режиме обогрева внутренний прибор, даже если он в данный момент и не работает, может нагреваться. Также может быть слышен звук текущего в трубах хладагента. Это не является неисправностью. Эти явления объясняются постоянным движением хладагента через внутренний прибор.

## Описание функции автозапуска

см. стр. 116.

Вы можете по желанию выбрать скорость и направление ВОЗДУШНОГО ПОТОКА.

Для изменения скорости ВОЗДУШНОГО ПОТОКА нажмите кнопку

При каждом нажатии данной кнопки скорость вентилятора изменяется в следующей последовательности: (Low - низкая) → (Med. - средняя) → (High - высокая) → (AUTO - АВТО)

- Используйте установку (High - высокая) для более быстрого охлаждения/обогрева помещения.
- Если звук работающего кондиционера мешает Вам спать, используйте установку (Low - низкая).

Для изменения направления ВОЗДУШНОГО ПОТОКА по вертикали нажмите кнопку

При каждом нажатии данной кнопки угол позиции горизонтальной заслонки изменяется в следующей последовательности: (1) → (2) → (3) → (4) → (5) → (SWING - качание) → (AUTO - АВТО)

РАБОТА В РЕЖИМЕ SWING (качание)

Использование режима качания позволяет воздушному потоку проникать во все уголки помещения.

Рекомендуемые позиции горизонтальной заслонки

Используйте положение (AUTO - АВТО) как стандартное. Чтобы отрегулировать положение заслонки по Вашему желанию используйте позиции (1) или (2) в режимах COOL (охлаждение) или DRY (сушка), а позиции с (3) по (5) - в режиме HEAT (обогрев).

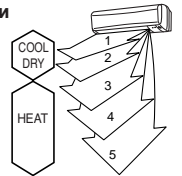

ПРИМЕЧАНИЯ:

- При работе в режиме охлаждения, когда горизонтальная заслонка установлена в положение (4) или (5) в течение более 1 часа, направление ВОЗДУШНОГО ПОТОКА автоматически устанавливается на горизонтальное в целях предотвращения капания сконденсировавшейся влаги.
- Регулирование направления ВОЗДУШНОГО ПОТОКА производится с помощью пульта дистанционного управления. Если горизонтальную заслонку двигать вручную, может произойти поломка.
- При работе в режиме обогрева, если температура воздушного потока слишком низкая или во время операции размораживания, горизонтальная заслонка устанавливается в позицию (1).

## Автоматическое регулирование направления воздушного потока

При выборе режима AUTO (АВТО) с помощью кнопки , для повышения эффективности позиция горизонтальной заслонки устанавливается автоматически в соответствии с рабочим режимом.

- (1) HEAT (обогрев)
  - Когда температура воздушного потока слишком низкая, воздух выдувается горизонтально.
  - Когда температура воздушного потока поднимается, воздух выдувается вниз.
- (2) COOL (охлаждение), DRY (сушка)
  - Воздух выдувается горизонтально.
- (3) FAN (вентилятор)
  - Воздух выдувается вниз.

Для изменения направления воздушного потока в горизонтальной плоскости вручную сдвиньте вертикальную заслонку.

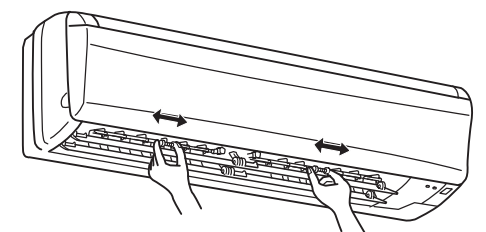

Отрегулируйте положение вертикальной заслонки до начала работы кондиционера. Так как горизонтальная заслонка движется автоматически, она может прищемить Вам пальцы.

## ФУНКЦИЯ ЭНЕРГОСБЕРЕЖЕНИЯ ПРИ ОХЛАЖДЕНИИ (ECONO COOL)

Используйте данную функцию, если Вы хотите почувствовать комфорт, когда кондиционер работает в режиме COOL (охлаждение) - и при этом сэкономить электроэнергию.

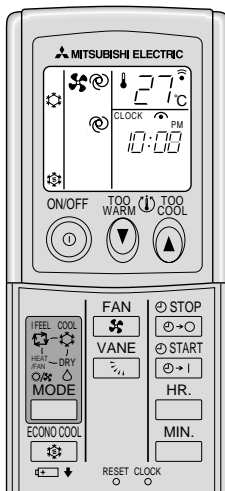

Выполните следующие операции, когда кондиционер работает в режиме MANUAL COOL (ручной - охлаждение).

Нажмите кнопку .

Если функция (ECONO COOL - энергосбережение при охлаждении) выбрана при работе в режиме COOL (охлаждение), кондиционер выполняет операции цикла качания в соответствии с температурой прибора. При этом ЗАДАННАЯ ТЕМПЕРАТУРА устанавливается на 2°C выше, чем в режиме COOL (охлаждение).

Для выключения функции ECONO COOL (энергосбережение при охлаждении):

Еще раз нажмите кнопку .

- Если во время действия функции ECONO COOL (энергосбережение при охлаждении) нажать кнопку функция ECONO COOL (энергосбережение при охлаждении) выключается.
- Кнопки или , а также таймер ВКЛЮЧЕНИЯ/ВЫКЛЮЧЕНИЯ (пояснения представлены ниже) продолжают действовать.

Что такое функция “ECONO COOL” (энергосбережение при охлаждении)?

Качающийся воздушный поток (изменение направления воздушного потока) приносит ощущение дополнительной свежести в сравнении с воздушным потоком постоянного направления. Таким образом, несмотря на то, что установка заданной температуры на 2°C выше, Вы испытываете чувство комфорта, когда прибор работает в режиме охлаждения. В результате Вы можете сэкономить электроэнергию.

## РАБОТА С ИСПОЛЬЗОВАНИЕМ ТАЙМЕРА (ТАЙМЕР ВКЛЮЧЕНИЯ/ВЫКЛЮЧЕНИЯ)

Таймер удобнее настраивать на время, когда Вы ложитесь спать, когда Вы возвращаетесь домой, встаете утром и т.д.

Как настроить таймер ВКЛЮЧЕНИЯ

1 Нажмите кнопку , когда кондиционер в работе.

При каждом нажатии данной кнопки таймер ВКЛЮЧЕНИЯ переключается между ON (Вкл.) и OFF (Выкл.).

2 Установите время на таймере с помощью кнопок и .

При каждом нажатии кнопки заданное время увеличивается на 1 час; при каждом нажатии кнопки заданное время увеличивается на 10 минут.

Для выхода из режима таймера ВКЛЮЧЕНИЯ:

Нажмите кнопку .

Как запрограммировать работу таймера

Таймер ВКЛЮЧЕНИЯ и таймер ВЫКЛЮЧЕНИЯ можно использовать в комбинации. Таймер, заданное время которого наступит раньше, сработает первым. (Значок показывает очередность работы таймера.)

• Если не установлено текущее время, использование таймера невозможно.

ПРИМЕЧАНИЕ:

Если в режиме работы таймера AUTO START/STOP происходит отключение или сбой питания, то настройки таймера отключаются. Так как эти модели оборудованы функцией автоматического перезапуска, кондиционер начинает работу с отключенным таймером сразу после восстановления питания.

## КОГДА ВЫ НЕ СОБИРАЕТЕСЬ ПОЛЬЗОВАТЬСЯ КОНДИЦИОНЕРОМ ДЛИТЕЛЬНОЕ ВРЕМЯ

Когда Вы собираетесь отключить кондиционер на длительное время:

1 Включите кондиционер на 3 или 4 часа в режиме FAN (вентилятор), чтобы просушить внутренние детали прибора.

Кондиционеры, работающие в режимах ОХЛАЖДЕНИЯ и ОБОГРЕВА:

- Для включения режима FAN (вентилятор), установите максимальную температуру на пульте дистанционного управления в РУЧНОМ режиме COOL (ОХЛАЖДЕНИЕ). (см. стр. 117.)

Кондиционеры, работающие только в режиме ОХЛАЖДЕНИЯ:

- Выберите режим FAN (вентилятор). (см. стр. 117.)

2 Выключите прерыватель тока в электросети и/или отсоедините вилку шнура питания от розетки.

⚠ ОСТОРОЖНО:

Если Вы не собираетесь пользоваться кондиционером длительное время, выключите прерыватель тока в электросети или отсоедините вилку шнура питания от розетки. В противном случае возможно скопление грязи, и это может привести к пожару.

3 Снимите батарейки из пульта дистанционного управления.

⚠ ОСТОРОЖНО:

Для предотвращения утечки жидкости из батареек, снимайте их из пульта дистанционного управления, если Вы не собираетесь пользоваться пультом длительное время.

## УХОД ЗА ПРИБОРОМ

До начала чистки прибора

Выключите прерыватель тока в электросети и/или отсоедините вилку шнура питания от розетки.

⚠ ОСТОРОЖНО:

Перед чисткой прибора выключите его и отсоедините вилку шнура питания или выключите прерыватель тока в электросети. Ввиду того, что лопасти вентилятора вращаются с большой скоростью, это может привести к травме.

Когда Вы собираетесь включить кондиционер после длительного перерыва:

1 Очистите воздушный фильтр и установите его во внутренний прибор. (Инструкции по чистке фильтра см. на стр. 119.)

2 Убедитесь в том, что воздухозаборные и выходные воздушные отверстия внутреннего/наружного приборов не заблокированы посторонними предметами.

3 Проверьте правильность соединений заземления.

⚠ ОСТОРОЖНО:

Заземлите прибор.

Запрещается подсоединять провода заземления к газовым и водопроводным трубам, громоотводам или к кабелю заземления телефонной сети. Неправильное заземление прибора может привести к поражению электротоком.

Чистка внутреннего прибора

Прибор следует чистить сухой мягкой салфеткой.

- При сильном загрязнении протрите прибор салфеткой, смоченной в растворе мягкого моющего средства, разведенного в чуть теплой воде.
- Запрещается использовать бензин, эфир, полировочные порошки и инсектициды. Их использование может повредить прибор.

# ОЧИСТКА КАТЕХИНОВОГО ВОЗДУШНОГО ФИЛЬТРА

## Очистка катехинового воздушного фильтра (каждые две недели)

**1** Снимите катехиновый воздушный фильтр.

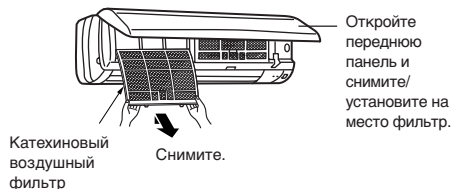

**3** После промывки катехинового фильтра в воде/теплой воде тщательно просушите его в затененном месте.

- При просушивании не подвергайте катехиновый фильтр воздействию прямых солнечных лучей или жара открытого огня.

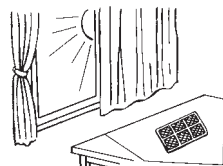

**4** Установите катехиновый воздушный фильтр на место.

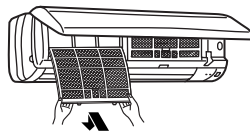

Установите на место.

### ⚠ ОСТОРОЖНО:

При снятии катехинового воздушного фильтра не прикасайтесь к металлическим деталям внутреннего прибора.

Это может привести к травме.

**2** Удалите грязь с катехинового воздушного фильтра с помощью пылесоса, или промойв фильтр в воде.

- При сильном загрязнении промойте фильтр в растворе мягкого моющего средства, разведенного в чуть теплой воде.
- При использовании горячей воды (выше 50°C) возможна деформация фильтра.

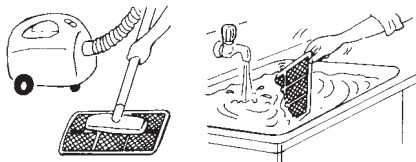

Что такое “катехиновый воздушный фильтр”?

Это воздушный фильтр, окрашенный при помощи природного материала, катехина, содержащегося в чае. Катехиновый воздушный фильтр уничтожает запах и токсичные газы, такие как формальдегид, аммиак и ацетальдегид. Более того, он блокирует действие вирусов, накапливающихся в фильтре.

# ЗАМЕНА ФИЛЬТРА ОЧИСТКИ ВОЗДУХА

При снижении эффективности работы вследствие загрязнения и т.п., необходимо произвести замену фильтра очистки воздуха.

## Замена фильтра очистки воздуха (Приблизительно один раз в 4 месяца)

**1** Снимите катехиновый воздушный фильтр.

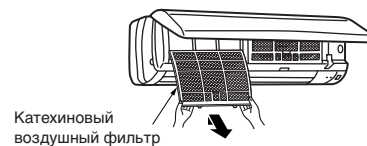

**2** Снимите фильтр очистки воздуха (Белый, гофрированный типа).

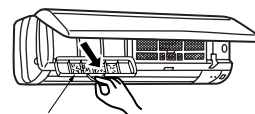

Фильтр очистки воздуха

**3** Установите новый фильтр очистки воздуха.

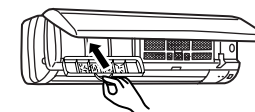

**4** Установите на место катехиновый воздушный фильтр и надежно закройте переднюю панель.

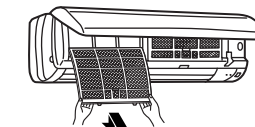

### Фильтр очистки воздуха

- При засорении фильтра очистки воздуха возможно снижение эффективности работы кондиционера или образование конденсации на выходных воздушных отверстиях.
- Фильтр очистки воздуха предназначен для однократного использования. Стандартный срок службы данного фильтра составляет приблизительно 4 месяца. Однако при изменении цвета фильтра на темно-коричневый, необходимо его немедленно заменить.

Оptionальные принадлежности    Оptionальные принадлежности можно приобрести у Вашего дилера.

Название детали	ФИЛЬТР ОЧИСТКИ ВОЗДУХА
Номер детали	MAC-1300FT

## ПЕРЕД ОБРАЩЕНИЕМ В СЕРВИСНУЮ СЛУЖБУ ЕЩЕ РАЗ ПРОВЕРЬТЕ СЛЕДУЮЩЕЕ

Вопрос	Пункты, требующие проверки, или способ устранения неисправности
Кондиционер воздуха не работает.	<ul style="list-style-type: none"> <li>Возможно, выключен прерыватель тока в сети?</li> <li>Возможно, перегорел предохранитель?</li> <li>Возможно, запрограммирован таймер включения? (Стр. 118)</li> </ul>
Недостаточное охлаждение или обогрев помещения.	<ul style="list-style-type: none"> <li>Возможно, неправильно задана температура? (Стр. 117)</li> <li>Возможно, засорился фильтр? (Стр. 119)</li> <li>Возможно, заблокировано воздухозаборное или выходное воздушное отверстие внутреннего или наружного прибора?</li> <li>Возможно, открыто окно или дверь?</li> </ul>
Воздух, выходящий из внутреннего прибора, имеет специфический запах.	<ul style="list-style-type: none"> <li>Возможно, засорился фильтр? (Стр. 119)</li> </ul>
На дисплее пульта дистанционного управления нет изображения, или дисплей потускнел. Внутренний прибор не реагирует на сигналы с пульта.	<ul style="list-style-type: none"> <li>Возможно, сели батарейки? (Стр. 115)</li> <li>Возможно, не соблюдена полярность (+,-) при установке батареек? (Стр. 115)</li> <li>Возможно, нажаты какие-либо кнопки на пульте дистанционного управления других электроприборов?</li> </ul>
Если произошел сбой питания.	<ul style="list-style-type: none"> <li>Кондиционер возобновил работу? Если перед перерывом в подаче электроэнергии кондиционер работал, он начнет работу снова, так как эти модели оборудованы функцией автозапуска. (Смотрите описание функции автозапуска на стр. 116.)</li> </ul>

Если после выполнения вышеназванных проверок кондиционер не возобновит нормальную работу, прекратите его эксплуатацию и обратитесь к Вашему дилеру.

В нижеописанных случаях необходимо остановить работу кондиционера и обратиться к Вашему дилеру.

- Если с внутреннего прибора стекает вода.
- Если мигает левая индикаторная лампочка работы.
- Если часто срабатывает прерыватель тока в сети.
- Сигнал с пульта дистанционного управления может не приниматься в помещении, где установлены люминесцентные лампы, ВКЛЮЧЕНИЕ/ ВЫКЛЮЧЕНИЕ которых производится с помощью электронного устройства (люминесцентные лампы инверторного типа и т.д.).
- В регионах со слабыми электроволнами при работе кондиционера воздуха возникают помехи при приеме радио- или телевидения. Для нормального приема радио- или телевидения может потребоваться усилитель.
- Во время грозы остановите кондиционер и отсоедините вилку шнура питания от розетки или выключите прерыватель тока в электросети. В противном случае возможно повреждение электродеталей.

## ЕСЛИ ВАМ КАЖЕТСЯ, ЧТО ПРИБОР НЕИСПРАВЕН

Вопрос	Ответ (это не неисправность)
При повторном запуске прибор не реагирует на команды управления в течение приблизительно 3 минут.	<ul style="list-style-type: none"> <li>Это защитная функция кондиционера, активируемая микропроцессором. Пожалуйста подождите.</li> </ul>
Слышно потрескивание.	<ul style="list-style-type: none"> <li>Потрескивание объясняется расширением/сжатием передней панели и других деталей прибора вследствие изменения температуры.</li> </ul>
Воздух, выходящий из внутреннего прибора, имеет специфический запах.	<ul style="list-style-type: none"> <li>Кондиционер всасывает запахи стен, ковра, мебели, ткани и выдувает их вместе с воздухом.</li> </ul>
При работе в режиме DRY (сушка) останавливается вентилятор.	<ul style="list-style-type: none"> <li>При работе в режиме DRY (сушка) прибор использует ту же систему хладагента, что и при работе в режиме COOL (охлаждение). Время действия режима DRY (сушка) должно быть сокращено для того, чтобы снизить влажность без значительного снижения температуры в помещении. Вследствие этого компрессор останавливается, и одновременно останавливается вентилятор внутреннего прибора. Это предотвращает повторное испарение влаги, сконденсировавшейся на теплообменнике кондиционера.</li> </ul>
Слышен звук текущей воды.	<ul style="list-style-type: none"> <li>Это звук хладагента, протекающего в трубах кондиционера.</li> <li>Это звук сконденсировавшейся влаги, протекающей в трубах теплообменника.</li> <li>Это звук теплообменника при размораживании.</li> </ul>
Слышен булькающий звук.	<ul style="list-style-type: none"> <li>Этот звук слышен, когда наружный воздух всасывается из дренажного шланга при включении вытяжного устройства или вентилятора, что и вызывает выброс струи воды из дренажного шланга. Этот звук также слышен при сильном ветре, когда наружный воздух с силой проникает в дренажный шланг.</li> </ul>
Помещение охлаждается недостаточно.	<ul style="list-style-type: none"> <li>При использовании в помещении вентилятора или газовой плиты нагрузка на кондиционер, работающий в режиме охлаждения, возрастает, что в результате снижает эффективность охлаждения.</li> <li>При высокой температуре наружного воздуха эффективность охлаждения может снизиться.</li> </ul>
Из выходного воздушного отверстия внутреннего прибора выходит легкий туман.	<ul style="list-style-type: none"> <li>Прохладный воздух, поступающий из кондиционера, быстро охлаждает влагу воздуха внутри помещения, и образовывается дымка.</li> </ul>

Вопрос	Ответ (это не неисправность)
Во время работы изменяется направление движения воздушного потока. Направление горизонтальной заслонки нельзя отрегулировать с помощью пульта дистанционного управления.	<ul style="list-style-type: none"> <li>При эксплуатации кондиционера в режиме COOL (охлаждение) или DRY (сушка) в течение 1 часа направление воздушного потока автоматически переключается на горизонтальное для предотвращения капания сконденсировавшейся влаги.</li> <li>При работе в режиме обогрева, если температура воздушного потока слишком низкая или во время размораживания, позиция горизонтальной заслонки автоматически устанавливается на "горизонтальную".</li> </ul>
Из наружного прибора вытекает вода.	<ul style="list-style-type: none"> <li>При работе в режимах COOL (охлаждение) и DRY (сушка) происходит охлаждение труб и трубных соединений, что вызывает конденсацию влаги.</li> <li>При работе в режиме обогрева во время операции размораживания замерзшая вода на наружном приборе тает и стекает вниз.</li> <li>При работе в режиме обогрева влага, сконденсировавшаяся в теплообменнике, стекает вниз.</li> </ul>
Из наружного прибора выходит белый дым.	<ul style="list-style-type: none"> <li>В режиме обогрева пар, который появляется в результате размораживания, имеет вид белого дыма.</li> </ul>
При работе в режиме обогрева не сразу выдувается воздух.	<ul style="list-style-type: none"> <li>Пожалуйста подождите, кондиционер готовится к выдуву теплого воздуха.</li> </ul>
При работе в режиме обогрева прибор останавливается приблизительно на 10 минут.	<ul style="list-style-type: none"> <li>Производится размораживание наружного прибора (Операция размораживания). Эта операция длится 10 минут, пожалуйста подождите. (При низкой температуре наружного воздуха и высокой влажности образуется изморозь.)</li> </ul>
Иногда слышен шипящий звук.	<ul style="list-style-type: none"> <li>Этот звук слышен при изменении потока хладагента внутри кондиционера воздуха.</li> </ul>
Помещение недостаточно обогревается.	<ul style="list-style-type: none"> <li>При низкой температуре наружного воздуха эффективность обогрева может снизиться.</li> </ul>
Если в системе из нескольких блоков один из внутренних блоков не используется, он нагревается, и при этом может быть слышен шум, похожий на звук текущей воды.	<ul style="list-style-type: none"> <li>Небольшое количество рефрижеранта продолжает подаваться во внутренний блок, даже если блок в этот момент не используется.</li> </ul>
Кондиционер начнет работу только при включенном питании, даже если вы не управляете прибором с помощью пульта дистанционного управления.	<ul style="list-style-type: none"> <li>Эти модели оборудованы функцией автозапуска. При выключении питания без остановки работы кондиционера с помощью пульта дистанционного управления и последующем включении питания кондиционер автоматически начнет работу в режиме, который был установлен с помощью пульта дистанционного управления до отключения питания.</li> </ul>



# УСТАНОВКА, ПЕРЕМЕЩЕНИЕ И ОСМОТР ПРИБОРА

## Место установки

Следует избегать установки кондиционера воздуха в следующих местах.

- В местах, где возможна утечка воспламеняющегося газа.

### ⚠ ОСТОРОЖНО:

**Запрещается установка прибора в местах, где возможна утечка воспламеняющегося газа.**

**При утечке и скоплении воспламеняющегося газа рядом с прибором может произойти взрыв.**

- В местах, где много машинного масла.
- В местах, где много соли, например, на морском побережье.
- В местах образования сероводородного газа, например, рядом с горячим природным источником.
- В местах выброса нефтепродуктов или в местах с обильными нефтяными испарениями.
- Если есть высокочастотное или принимающее радиосигналы оборудование.

### ⚠ ПРЕДУПРЕЖДЕНИЕ:

Если кондиционер работает, но при этом не охлаждает или не обогревает (в зависимости от модели) помещение, обратитесь к Вашему дилеру, так как это может свидетельствовать об утечке хладагента. После выполнения ремонтных работ обязательно спрашивайте представителя службы техобслуживания о наличии или отсутствии утечки хладагента.

Хладагент, направленный в систему кондиционера, не представляет опасности для здоровья. Обычно утечки хладагента не наблюдаются, однако в случае утечки газа хладагента внутри помещения и его последующего контакта с огнем тепловентилятора, отопителя помещений, печи и т. д. происходит образование вредных для здоровья веществ.

## Электромонтажные работы

- Обеспечьте отдельный контур сети для питания кондиционера.
- Обязательно соблюдайте допустимую мощность прерывателя тока в электросети.

### ⚠ ПРЕДУПРЕЖДЕНИЕ:

Запрещается самостоятельная установка кондиционера пользователем. Неправильное выполнение установки может привести к пожару, поражению электротоком, получению травмы вследствие падения прибора, утечки жидкости и т.д.

Запрещается использование промежуточного соединения в шнуре питания или использование удлинителя. Запрещается подсоединение нескольких электроприборов к одному источнику переменного тока.

Слабые соединения, недостаточная изоляция, подключение к сети более высокого напряжения и т.д. могут привести к пожару или поражению электротоком. Обратитесь к Вашему дилеру.

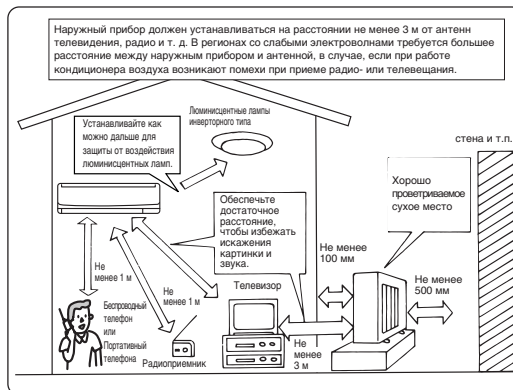

### ⚠ ОСТОРОЖНО:

#### • Заземлите прибор.

Запрещается подсоединять провода заземления к газовым и водопроводным трубам, громоотводам или к кабелю заземления телефонной сети. Неправильное заземление прибора может привести к поражению электротоком.

• В зависимости от конкретных условий установите прерыватель утечки тока на землю в месте, где устанавливается кондиционер воздуха (места с повышенной влажностью и т.д.).

Если прерыватель утечки тока на землю не установлен, возможно поражение электротоком.

## Осмотр и техническое обслуживание прибора

- После использования кондиционера в течение нескольких сезонов эффективность его работы может снизиться вследствие скопления грязи на внутренних деталях прибора.
- В зависимости от конкретных условий эксплуатации возможно образование неприятных запахов или неполное дренирование влаги вследствие скопления грязи, пыли т.д.
- Кроме обычных операций ухода за прибором рекомендуется проводить регулярный осмотр и техническое обслуживание кондиционера специалистом. Пожалуйста, обратитесь к Вашему дилеру.

## Примите во внимание шум при работе прибора

- Не кладите посторонние предметы рядом с выходными воздушными отверстиями наружного прибора. Это может снизить эффективность его работы, а также увеличить уровень шума при работе прибора.
- Если при работе слышен необычный шум, обратитесь к Вашему дилеру.

## Перемещение прибора в другое место

- Для перемещения прибора, а также для его установки на новом месте вследствие проведения ремонта, переезда и т.д., требуются специальные знания и специальные операции.

### ⚠ ПРЕДУПРЕЖДЕНИЕ:

Выполнение ремонта и перемещение кондиционера пользователем запрещаются. Неправильное выполнение ремонта и перемещения может привести к пожару, поражению электротоком, получению травмы вследствие падения прибора, утечки жидкости и т.д. Обратитесь к Вашему дилеру.

## Утилизация

По вопросам утилизации данного изделия обращайтесь к Вашему дилеру.

Если у Вас возникли какие-либо вопросы, обращайтесь к Вашему дилеру.

# ТЕХНИЧЕСКИЕ ХАРАКТЕРИСТИКИ

Модель	Комплект		MSH-A07YV		MSH-A09YV		MSH-A12YV		MS-A07YV		MS-A09YV		MS-A12YV	
	Внутренний	Наружный	MSC-A07YV	MUH-A07YV	MSC-A09YV	MUH-A09YV	MSC-A12YV	MUH-A12YV	MSC-A07YV	MU-A07YV	MSC-A09YV	MU-A09YV	MSC-A12YV	MU-A12YV
Режим			Охлаждение	Обогрев	Охлаждение	Обогрев	Охлаждение	Обогрев			Охлаждение			
Требования к электропитанию			~ /N, 230V, 50 Гц											
Мощность	кВт		2,3	2,5	2,55	3,05	3,5	3,9	2,3		2,55		3,5	
Мощность на входе	кВт		0,715	0,69	0,795	0,84	1,09	1,08	0,715		0,795		1,14	
Масса	Внутренний	кг	9				10				9		10	
	Наружный	кг	35				38				34		36	
Объем хладагента (R410A)	кг		0,62		1,00		1,00		0,60		0,60		0,75	
Код IP	Внутренний		IP20											
	Наружный		IP24											
Допустимое избыточное рабочее давление	Низк. давл. (ps)	МПа	1,64											
	Выс. давл. (ps)	МПа	4,15											
Уровень шума	Внутренний (Высокий/Средний/Низкий)	дБ(А)	36/31/25	36/31/25	39/32/25	40/33/26	39/33/26		36/31/25				40/33/26	
	Наружный	дБ(А)	47		49					45			49	

### ПРИМЕЧАНИЯ:

#### 1. Расчетные условия эксплуатации

Охлаждение - Температура в помещении: 27°C DB\*, 19°C WB\*\*  
Температура на улице: 35°C DB  
Обогрев - Температура в помещении: 20°C DB  
Температура на улице: 7°C DB, 6°C WB

\*DB - Шарик сухого термометра

\*\*WB - Шарик влажного термометра

#### 2. Гарантированный диапазон температур эксплуатации

		Внутренний		Наружный	
		Верхний предел	Нижний предел	Верхний предел	Нижний предел
Охлаждение	Верхний предел	32°C DB	23°C WB	43°C DB	—
	Нижний предел	21°C DB	15°C WB	21°C DB	—
Обогрев	Верхний предел	27°C DB	—	24°C DB	18°C WB
	Нижний предел	20°C DB	—	-10°C DB	-11°C WB

**NOTE**

---

**NOTE**

---

This product is designed and intended for use in the residential, commercial and light-industrial environment.

The product at hand is based on the following EU regulations:

- Low Voltage Directive 73/23/ EEC
- Electromagnetic Compatibility Directive 89/336/ EEC



---

SG79Y267H01