

Air-Conditioners

SEZ-KA35, KA50, KA60VA

OPERATION MANUAL

FOR USER

For safe and correct use, please read this operation manual thoroughly before operating the air-conditioner unit.

BEDIENUNGSHANDBUCH

FÜR BENUTZER

Zum sicheren und einwandfreien Gebrauch der Klimaanlage dieses Bedienungshandbuch vor Inbetriebnahme gründlich durchlesen.

MANUEL D'UTILISATION

POUR L'UTILISATEUR

Pour une utilisation correcte sans risques, veuillez lire le manuel d'utilisation en entier avant de vous servir du climatiseur.

BEDIENINGSHANDLEIDING

VOOR DE GEBRUIKER

Voor een veilig en juist gebruik moet u deze bedieningshandleiding grondig doorlezen voordat u de airconditioner gebruikt.

MANUAL DE INSTRUCCIONES

PARA EL USUARIO

Lea este manual de instrucciones hasta el final antes de poner en marcha la unidad de aire acondicionado para garantizar un uso seguro y correcto.

ISTRUZIONI DI FUNZIONAMENTO

PER L'UTENTE

Leggere attentamente questi istruzioni di funzionamento prima di avviare l'unità, per un uso corretto e sicuro della stessa.

ΕΓΧΕΙΡΙΔΙΟ ΟΔΗΓΙΩΝ ΧΡΗΣΕΩΣ

ΓΙΑ ΤΟΝ ΧΡΗΣΤΗ

Για ασφάλεια και σωστή χρήση, παρακαλείστε διαβάσετε προσεχτικά αυτό το εγχειρίδιο χρήσεως πριν θέσετε σε λειτουργία τη μονάδα κλιματισμού.

MANUAL DE OPERAÇÃO

PARA O UTILIZADOR

Para segurança e utilização correctas, leia atentamente o manual de operação antes de pôr a funcionar a unidade de ar condicionado.

DRIFTSMANUAL

FÖR ANVÄNDAREN

Läs denna driftsmanual noga för säkert och korrekt bruk innan luftkonditioneringen används.

English**Deutsch****Français****Nederlands****Español****Italiano****Ελληνικά****Português****Svenska**

Contents

1. Safety Precautions	2
2. Operation	3
3. Care and cleaning	13
4. Troubleshooting	13
5. Installation, relocation and inspection	14
6. Specifications	15

1. Safety Precautions

- ▶ Before installing the unit, make sure you read all the “Safety precautions”.
- ▶ The “Safety precautions” provide very important points regarding safety. Make sure you follow them.
- ▶ Please report to or take consent by the supply authority before connection to the system.

Symbols used in the text

⚠ Warning:

Describes precautions that should be observed to prevent danger of injury or death to the user.

⚠ Caution:

Describes precautions that should be observed to prevent damage to the unit.

Symbols used in the illustrations

- ⊘ : Indicates an action that must be avoided.
- ❗ : Indicates that important instructions must be followed.
- ⚡ : Indicates a part which must be grounded.
- ⚠ : Indicates that caution should be taken with rotating parts.
- ⚡ : Indicates that the main switch must be turned off before servicing.
- ⚠ : Beware of electric shock.
- ⚠ : Beware of hot surface.

⚠ Warning:

Carefully read the labels affixed to the main unit.

⚠ Warning:

- The unit should not be installed by the user. Ask the dealer or an authorized company to install the unit. If the unit is installed improperly, water leakage, electric shock or fire may result.
- Do not stand on, or place any items on the unit.
- Do not splash water over the unit and do not touch the unit with wet hands. An electric shock may result.
- Do not spray combustible gas close to the unit. Fire may result.
- Do not place a gas heater or any other open-flame appliance where it will be exposed to the air discharged from the unit. Incomplete combustion may result.
- Ventilate the room if refrigerant leaks during operation.
If the refrigerant comes in contact with a flame, poisonous gases will be released.
- Do not remove the front panel or the fan guard from the outdoor unit when it is running. You could be injured if you touch rotating, hot or high-voltage parts.
- Never insert fingers, sticks etc. into the intakes or outlets, otherwise injury may result, since the fan inside the unit rotates at high speed.
- If you detect odd smells, stop using the unit, turn off the power switch and consult your dealer.
- This air conditioner is NOT intended for use by children or infirm persons without supervision.
- Young children should be supervised to ensure that they do not play with the air conditioner.

⚠ Caution:

- Do not use any sharp object to push the buttons, as this may damage the remote controller.
- Never block or cover the indoor or outdoor unit's intakes or outlets.

Disposing of the unit

When you need to dispose of the unit, consult your dealer. If pipes are removed incorrectly, refrigerant (fluorocarbon gas) may blow out and come into contact with your skin, causing injury. Releasing refrigerant into the atmosphere also damages the environment.

2. Operation

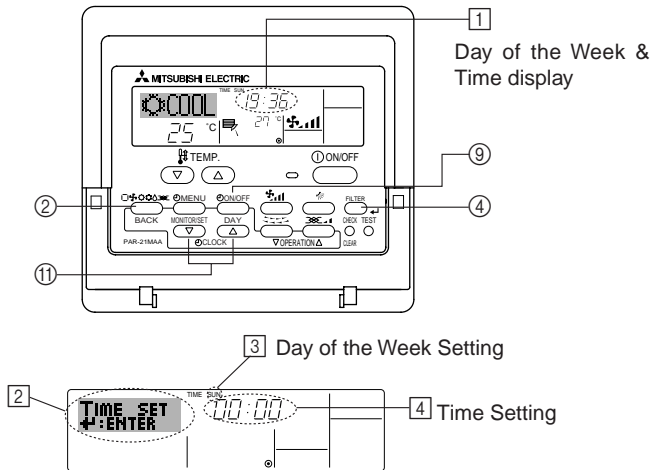

2.1. Description of "AUTO RESTART FUNCTION"

- This unit is equipped with the auto restart function. When the main power is turned on, the air conditioner will start operation automatically in the same mode as set with the remote controller before the shutoff of main power.
- If the unit was set to off with the remote controller before the shutoff of main power, it will remain stopped even after the main power is turned on.
- If the unit was in the TEST RUN before the shutoff of main power, it will start operation, at main power on, in the same mode as set with the remote controller before the TEST RUN.

2.2. Setting the day of the week and time

- Use this screen to change the current day of the week and time setting.

Note:

The day and time will not appear if clock use has been disabled at Function Selection of remote controller.

► How to Set the Day of the Week and Time...

1. Press the ∇ or Δ Set Time button ⑩ to show display ②.
2. Press the Timer On/Off (Set Day) button ⑨ to set the day.
 - * Each press advances the day shown at ③: Sun → Mon → ... → Fri → Sat.
3. Press the appropriate Set Time button ⑪ as necessary to set the time.
 - * As you hold the button down, the time (at ④) will increment first in minute intervals, then in ten-minute intervals, and then in one-hour intervals.
4. After making the appropriate settings at Steps 2 and 3, press the Filter \leftarrow button ④ to lock in the values.

Note:

Your new entries at Steps 2 and 3 will be cancelled if you press the Mode (Return) button ② before pressing the Filter \leftarrow button ④.

5. Press the Mode (Return) button ② to complete the setting procedure. This will return the display to the standard control screen, where ① will now show the newly set day and time.

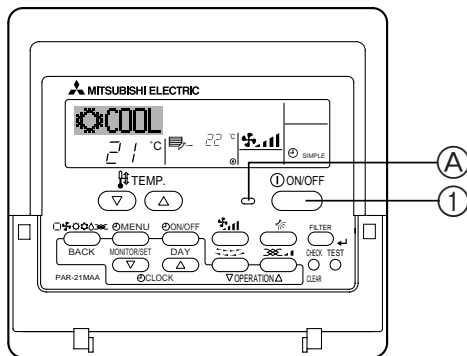

2.3. Switching the unit on/off

- The power supply should not be turned off while the air conditioner is in use. This can cause the unit to break down.

- ① Press the ON/OFF button.

A The ON indicator should light up.

- Even if you press the ON/OFF button immediately after shutting down the operation in progress, the air conditioner will not start for about three minutes. This is to prevent the internal components from being damaged.
- If the operation stops due to a power failure, the unit will not automatically restart until the power has been restored. Press the ON/OFF button to restart.

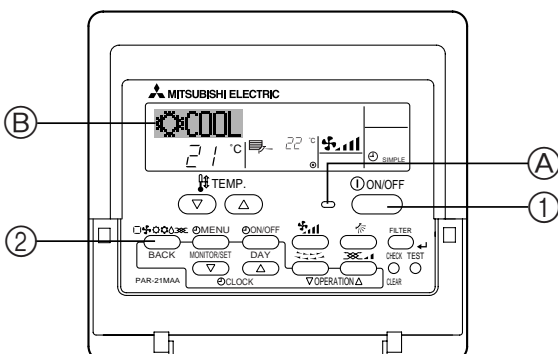

2.4. Mode select

- ① If the unit is off, press the ON/OFF button to turn it on.

A The ON indicator should light up.

- ② Press the operation mode (\square \odot \odot \odot) button and select the operation mode.

B

- ☼ (COOL) Cooling mode
- 💧 (DRY) Drying mode
- 🌀 (FAN) Fan mode
- ☀️ (HEAT) Heating mode
- ☐ (AUTO) Automatic (cooling/heating) mode

2. Operation

Information for multi system air conditioner (Outdoor unit: MXZ series)

► Multi system air conditioner (Outdoor unit: MXZ series) can connect two or more indoor units with one outdoor unit. According to the capacity, two or more units can operate simultaneously.

- When you try to operate two or more indoor units with one outdoor unit simultaneously, one for the cooling and the other for heating, the operation mode of the indoor unit that operates earlier is selected. The other indoor units that will start the operation later cannot operate, indicating an operation state.

In this case, please set all the indoor units to the same operation mode.

- There might be a case that the indoor unit, which is operating in  (AUTO) mode. Cannot change over to the operating mode (COOL ↔ HEAT) and becomes a state of standby.
- When indoor unit starts the operation while the defrosting of outdoor unit is being done, it takes a few minutes (max. about 15 minutes) to blow out the warm air.
- In the heating operation, though indoor unit that does not operate may get warm or the sound of refrigerant flowing may be heard, they are not malfunction. The reason is that the refrigerant continuously flows into it.

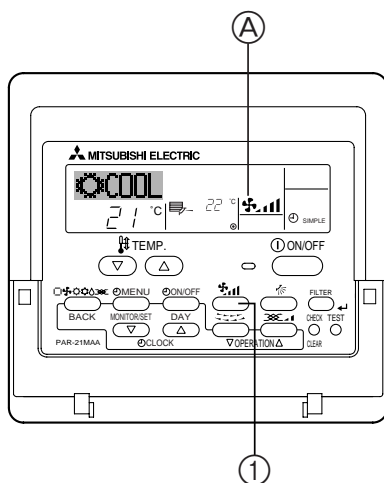
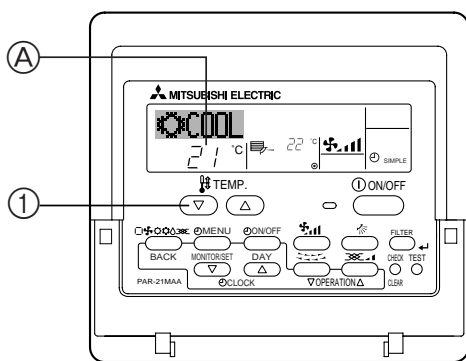

2.5. Selecting a temperature

► To decrease the room temperature:

- Press  button to set the desired temperature.

Ⓐ The selected temperature is displayed.

- Each time you press the button, the temperature value decreases by 1 °C.

► To increase the room temperature:

- Press  button to set the desired temperature.

Ⓐ The selected temperature is displayed.

- Each time you press the button, the temperature value increases by 1 °C.

- Available temperature ranges are as follows:



Cooling & Drying:	19 - 30 °C
Heating:	17 - 28 °C
Automatic:	19 - 28 °C

- The display flashes either 8 °C - 39 °C to inform you if the room temperature is lower or higher than the displayed temperature.

2.6. Selecting a fan speed

- Press  button to select a desired fan speed.

- Each time you press the button, available options change with the display Ⓐ on the remote controller, as shown below.

Fan speed	Remote controller display	
	Low	High
2-stage	↓ 	↑ 

The display and the fan speed of the unit will differ in the following situations:

- When STAND BY and DEFROST are displayed.
- Just after the heating mode (while waiting to change to another mode).
- When the temperature of the room is higher than the temperature setting of the unit operating in the heating mode.
- In the dry operation, the indoor fan automatically turns to low-speed operation. Switching of fan speed is impossible.
- When the temperature of the heat exchanger is low in the heating mode (e.g., immediately after heating operation starts).

2. Operation

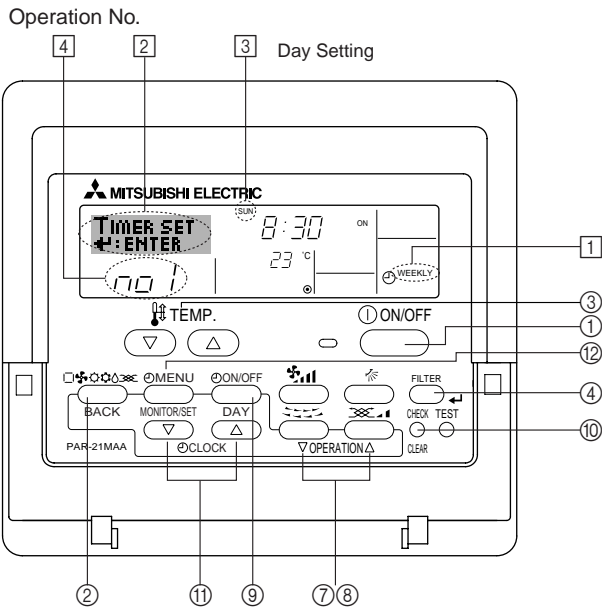

2.7. Using the timer

This section explains how to set and use the timer. You can use Function Selection of remote controller to select which of three types of timer to use: ① Weekly timer, ② Simple timer, or ③ Auto Off timer.

For information about how to set the Function Selection of remote controller, refer to section 2.10. [4]–3 (3).

2.7.1. Using the Weekly Timer

■ The weekly timer can be used to set up to eight operations for each day of the week.

- Each operation may consist of any of the following: ON/OFF time together with a temperature setting, or ON/OFF time only, or temperature setting only.
- When the current time reaches a time set at this timer, the air conditioner carries out the action set by the timer.

■ Time setting resolution for this timer is 1 minute.

Note:

- *1. Weekly Timer/Simple Timer/Auto Off Timer cannot be used at the same time.
- *2. The weekly timer will not operate when any of the following conditions is in effect.

The timer feature is off; the system is in a malfunction state; a test run is in progress; the remote controller is undergoing self-check or remote controller check; the user is in the process of setting a function; the user is in the process of setting the timer; the user is in the process of setting the current day of the week or time; the system is under central control. (Specifically, the system will not carry out operations (unit on, unit off, or temperature setting) that are prohibited during these conditions.)

► How to Set the Weekly Timer

- Be sure that you are at a standard control screen, and that the weekly timer indicator [1] is shown in the display.
- Press the Timer Menu button [2], so that the "Set Up" appears on the screen (at [2]).
(Note that each press of the button toggles the display between "Set Up" and "Monitor".)
- Press the Timer On/Off (Set Day) button [9] to set the day. Each press advances the display at [3] to the next setting, in the following sequence: "Sun Mon Tues Wed Thurs Fri Sat" → "Sun" → ... → "Fri" → "Sat" → "Sun Mon Tues Wed Thurs Fri Sat"...
- Press the ∇ or Δ Operation button ([7] or [8]) as necessary to select the appropriate operation number (1 to 8) [4].
* Your inputs at Steps 3 and 4 will select one of the cells from the matrix illustrated below. (The remote-controller display at left shows how the display would appear when setting Operation 1 for Sunday to the values indicated below.)

Setup Matrix

Op No.	Sunday	Monday	...	Saturday	
No. 1	• 8:30 • ON • 23 °C				→ <Operation 1 settings for Sunday> Start the air conditioner at 8:30, with the temperature set to 23 °C.
No. 2	• 10:00 • OFF	• 10:00 • OFF	• 10:00 • OFF	• 10:00 • OFF	
...					→ <Operation 2 settings for every day> Turn off the air conditioner at 10:00.
No. 8					

Note:

By setting the day to "Sun Mon Tues Wed Thurs Fri Sat", you can set the same operation to be carried out at the same time every day.
(Example: Operation 2 above, which is the same for all days of the week.)

► Setting the Weekly Timer

- Press the appropriate Set Time button [11] as necessary to set the desired time (at [5]).
* As you hold the button down, the time first increments in minute intervals, then in ten-minute intervals, and then in one-hour intervals.
- Press the ON/OFF button [1] to select the desired operation (ON or OFF), at [6].
* Each press changes the next setting, in the following sequence: No display(no setting) → "ON" → "OFF"
- Press the appropriate Set Temperature button [3] to set the desired temperature (at [7]).
* Each press changes the setting, in the following sequence: No display (no setting) ⇔ 24 ⇔ 25 ⇔ ... ⇔ 29 ⇔ 30 ⇔ 12 ⇔ ... ⇔ 23 ⇔ No display.
(Available range: The range for the setting is 12 °C to 30 °C. The actual range over which the temperature can be controlled, however, will vary according to the type of the connected unit.)

Shows the time [5] [6] Shows the selected operation (ON or OFF) setting
* Does not appear if operation is not set.

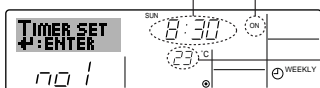

[7] Shows the temperature setting
* Does not appear if temperature is not set.

2. Operation

- After making the appropriate settings at Steps 5, 6 and 7, press the Filter \leftarrow button ④ to lock in the values.

To clear the currently set values for the selected operation, press and quickly release the Check (Clear) button ⑩ once.

* The displayed time setting will change to “—:—”, and the On/Off and temperature settings will all disappear.

(To clear all weekly timer settings at once, hold down the Check (Clear) button ⑩ for two seconds or more. The display will begin flashing, indicating that all settings have been cleared.)

Note:

Your new entries will be cancelled if you press the Mode (Return) button ② before pressing the Filter \leftarrow button ④.

If you have set two or more different operations for exactly the same time, only the operation with the highest Operation No. will be carried out.

- Repeat Steps 3 to 8 as necessary to fill as many of the available cells as you wish.
- Press the mode (Return) button ② to return to the standard control screen and complete the setting procedure.
- To activate the timer, press the Timer On/Off button ⑨, so that the “Timer Off” indication disappears from the screen. **Be sure that the “Timer Off” indication is no longer displayed.**

* If there are no timer settings, the “Timer Off” indication will flash on the screen.

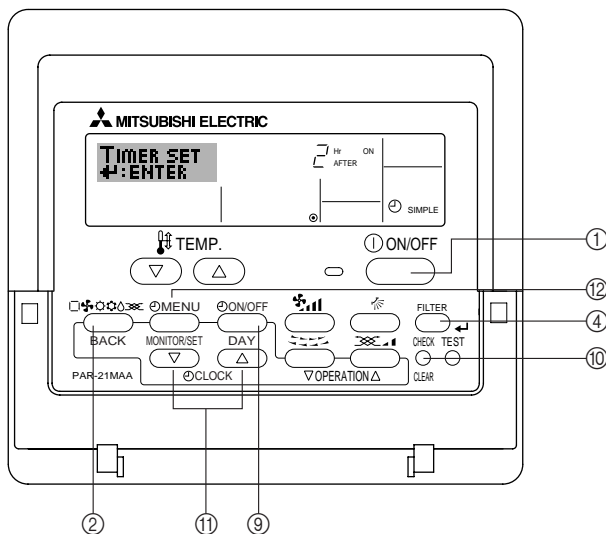
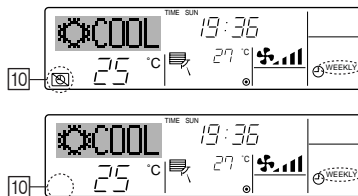
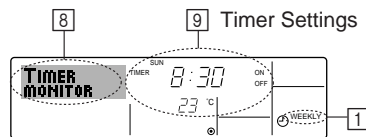

► How to View the Weekly Timer Settings

- Be sure that the weekly timer indicator is visible on the screen (at ①).
 - Press the Timer Menu button ⑫ so that “Monitor” is indicated on the screen (at ⑧).
 - Press the Timer On/Off (Set Day) button ⑨ as necessary to select the day you wish to view.
 - Press the ∇ or Δ Operation button (⑦ or ⑧) as necessary to change the timer operation shown on the display (at ⑨).
- * Each press will advance to the next timer operation, in order of time setting.
- To close the monitor and return to the standard control screen, press the Mode (Return) button ②.

► To Turn Off the Weekly Timer

Press the Timer On/Off button ⑨ so that “Timer Off” appears at ⑩.

► To Turn On the Weekly Timer

Press the Timer On/Off button ⑨ so that the “Timer Off” indication (at ⑩) goes dark.

2.7.2. Using the Simple Timer

■ You can set the simple timer in any of three ways.

- Start time only: The air conditioner starts when the set time has elapsed.
- Stop time only: The air conditioner stops when the set time has elapsed.
- Start & stop times: The air conditioner starts and stops at the respective elapsed times.

■ The simple timer (start and stop) can be set only once within a 72-hour period.
The time setting is made in hour increments.

Note:

- Weekly Timer/Simple Timer/Auto Off Timer cannot be used at the same time.
- The simple timer will not operate when any of the following conditions is in effect.

The timer is off; the system is in malfunction state; a test run is in progress; the remote controller is undergoing self-check or remote controller check; the user is in the process of selecting a function; the user is in the process of setting the timer; the system is under central control. (Under these conditions, On/Off operation is prohibited.)

2. Operation

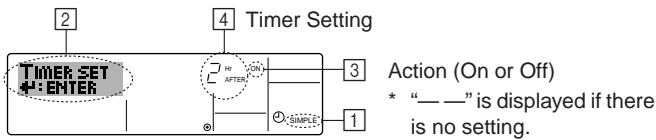

► How to Set the Simple Timer

1. Be sure that you are at a standard control screen, and that the simple timer indicator is visible in the display (at [1]).
When something other than the Simple Timer is displayed, set it to SIMPLE TIMER using the function selection of remote controller (see 2.10. [4]-3 (3)).
2. Press the Timer Menu button [2], so that the "Set Up" appears on the screen (at [2]). (Note that each press of the button toggles the display between "Set Up" and "Monitor".)
3. Press the ON/OFF button [3] to display the current ON or OFF simple timer setting. Press the button once to display the time remaining to ON, and then again to display the time remaining to OFF. (The ON/OFF indication appears at [3]).
 - "ON" timer: The air conditioner will start operation when the specified number of hours has elapsed.
 - "OFF" timer: The air conditioner will stop operation when the specified number of hours has elapsed.
4. With "ON" or "OFF" showing at [3]: Press the appropriate Set Time button [4] as necessary to set the hours to ON (if "ON" is displayed) or the hours to OFF (if "OFF" is displayed) at [4].
 - Available Range: 1 to 72 hours
5. To set both the ON and OFF times, repeat Steps 3 and 4.
 - * Note that ON and OFF times cannot be set to the same value.
6. To clear the current ON or OFF setting: Display the ON or OFF setting (see step 3) and then press the Check (Clear) button [5] so that the time setting clears to "—" at [4]. (If you want to use only an ON setting or only an OFF setting, be sure that the setting you do not wish to use is shown as "—".)
7. After completing steps 3 to 6 above, press the Filter [4] button [4] to lock in the value.

Note:

Your new settings will be cancelled if you press the Mode (Return) button [2] before pressing the Filter [4] button [4].

8. Press the Mode (Return) button [2] to return to the standard control screen.
9. Press the Timer On/Off button [9] to start the timer countdown. When the timer is running, the timer value is visible on the display. **Be sure that the timer value is visible and appropriate.**

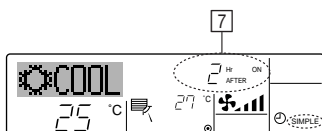
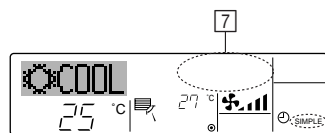
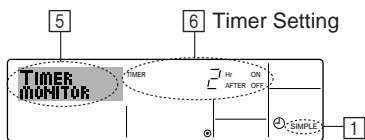

► Viewing the Current Simple Timer Settings

1. Be sure that the simple timer indicator is visible on the screen (at [1]).
2. Press the Timer Menu button [2], so that the "Monitor" appears on the screen (at [5]).
 - If the ON or OFF simple timer is running, the current timer value will appear at [6].
 - If ON and OFF values have both been set, the two values appear alternately.
3. Press the Mode (Return) button [2] to close the monitor display and return to the standard control screen.

► To Turn Off the Simple Timer...

Press the Timer On/Off button [9] so that the timer setting no longer appears on the screen (at [7]).

► To Turn On the Simple Timer...

Press the Timer On/Off button [9] so that the timer setting becomes visible at [7].

2. Operation

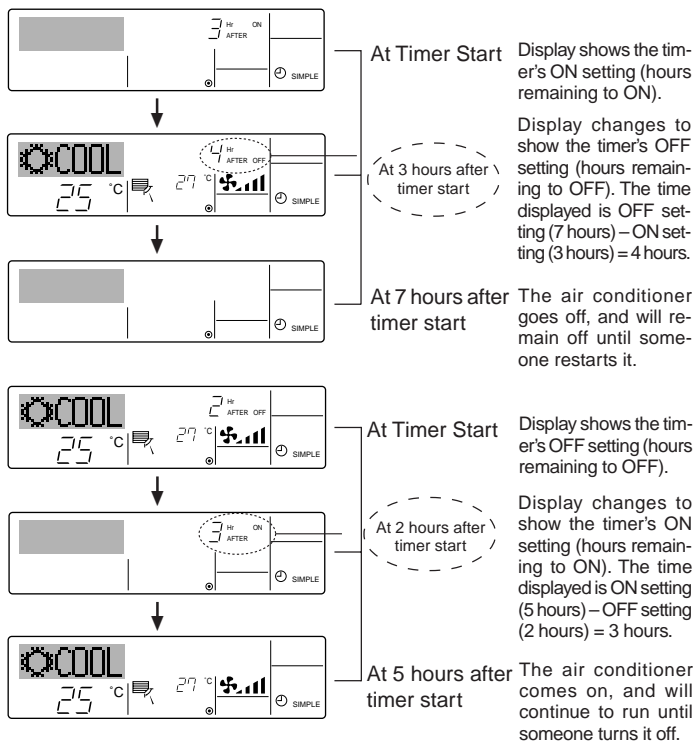

Examples

If ON and OFF times have both been set at the simple timer, operation and display are as indicated below.

Example 1:

Start the timer, with ON time set sooner than OFF time

ON Setting: 3 hours

OFF Setting: 7 hours

Example 2:

Start the timer, with OFF time is sooner than ON time

ON Setting: 5 hours

OFF Setting: 2 hours

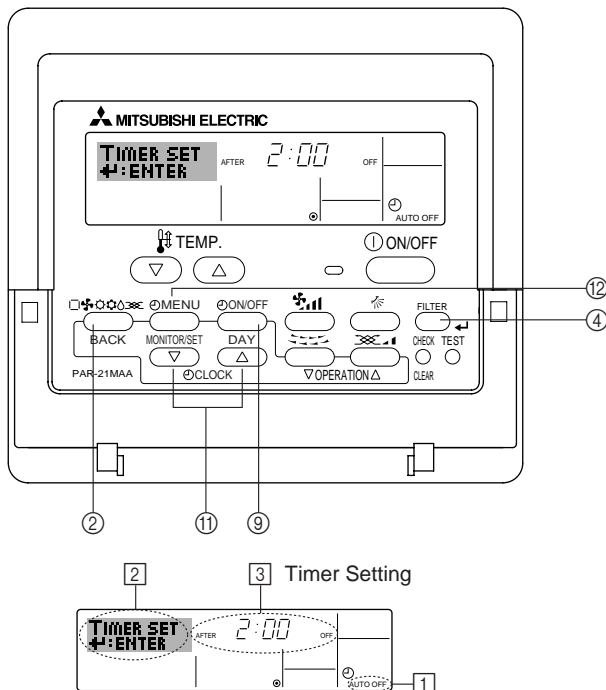

2.7.3. Using the Auto Off Timer

- This timer begins countdown when the air conditioner starts, and shuts the air conditioner off when the set time has elapsed.
- Available settings run from 30 minutes to 4 hours, in 30-minute intervals.

Note:

- *1. Weekly Timer/Simple Timer/Auto Off Timer cannot be used at the same time.
- *2. The Auto Off timer will not operate when any of the following conditions is in effect.

The timer is off; the system is in malfunction state; a test run is in progress; the remote controller is undergoing self-check or remote controller check; the user is in the process of selecting a function; the user is in the process of setting the timer; the system is under central control. (Under these conditions, On/Off operation is prohibited.)

► How to Set the Auto Off Timer

1. Be sure that you are at a standard control screen, and that the Auto Off timer indicator is visible in the display (at ①). When something other than the Auto Off Timer is displayed, set it to AUTO OFF TIMER using the function selection of remote controller (see 2.10. [4]–3 (3)).
2. Hold down the Timer Menu button ⑫ for **3 seconds**, so that the “Set Up” appears on the screen (at ②). (Note that each press of the button toggles the display between “Set Up” and “Monitor”.)
3. Press the appropriate Set Time button ⑪ as necessary to set the OFF time (at ③).
4. Press the Filter button ④ to lock in the setting.

Note:

Your entry will be cancelled if you press the Mode (Return) button ② before pressing the Filter button ④.

2. Operation

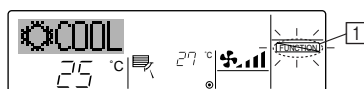
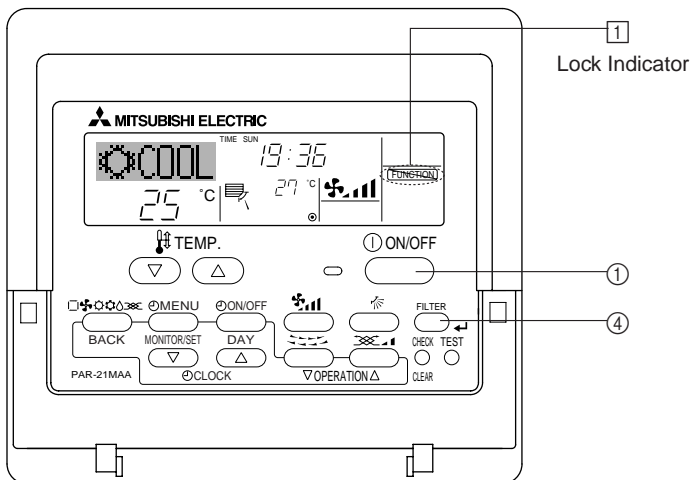
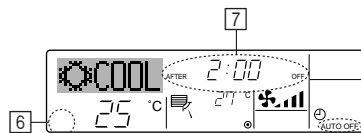
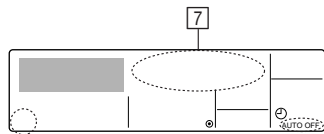
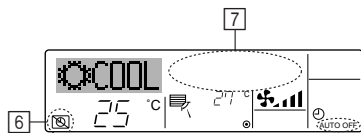
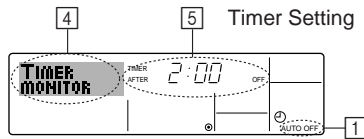

- Press the Mode (Return) button ② to complete the setting procedure and return to the standard control screen.
- If the air conditioner is already running, the timer starts countdown immediately. **Be sure to check that the timer setting appears correctly on the display.**

► Checking the Current Auto Off Timer Setting

- Be sure that the "Auto Off" is visible on the screen (at ①).
- Hold down the Timer Menu button ② for **3 seconds**, so that "Monitor" is indicated on the screen (at ④).
 - The timer remaining to shutdown appears at ⑤.
- To close the monitor and return to the standard control screen, press the Mode (Return) button ②.

► To Turn Off the Auto Off Timer...

- Hold down the Timer On/Off button ⑨ for **3 seconds**, so that "Timer Off" appears (at ⑥) and the timer value (at ⑦) disappears.

- Alternatively, turn off the air conditioner itself. The timer value (at ⑦) will disappear from the screen.

► To Turn On the Auto Off Timer...

- Hold down the Timer On/Off button ⑨ for **3 seconds**. The "Timer Off" indication disappears (at ⑥), and the timer setting comes on the display (at ⑦).
- Alternatively, turn on the air conditioner. The timer value will appear at ⑦.

2.8. Locking the remote controller buttons (Operation function limit controller)

- If you wish, you can lock the remote controller buttons. You can use the Function Selection of remote controller to select which type of lock to use. (For information about selecting the lock type, see section 2.10. [4]-2. (1)).

Specifically, you can use either of the following two lock types.

- Lock All Buttons:
Locks all of the buttons on the remote controller.
- Lock All Except ON/OFF:
Locks all buttons other than the ON/OFF button.

Note:

The "Locked" indicator appears on the screen to indicate that buttons are currently locked.

► How to Lock the Buttons

- While holding down the Filter button ④, press and hold down the ON/OFF button ① for 2 seconds. The "Locked" indication appears on the screen (at ①), indicating that the lock is now engaged.

* If locking has been disabled in Function Selection of remote controller, the screen will display the "Not Available" message when you press the buttons as described above.

- If you press a locked button, the "Locked" indication (at ①) will blink on the display.

► How to Unlock the Buttons

- While holding down the Filter button ④, press and hold down the ON/OFF button ① for 2 seconds—so that the "Locked" indication disappears from the screen (at ①).

2. Operation

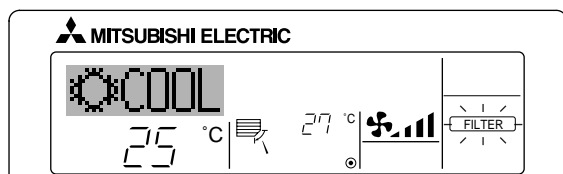
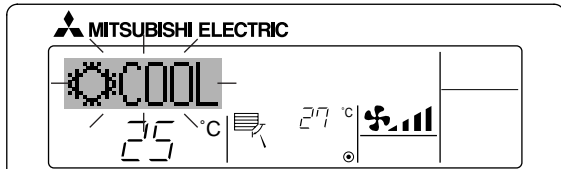
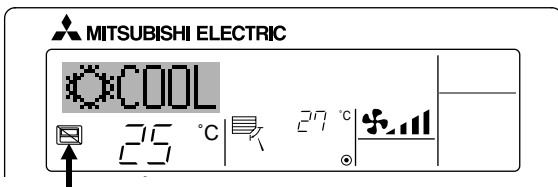

2.9. Other indications

2.9.1. Centrally Controlled

- Displayed when operation is controlled by central controller, etc.
 - Restricted operations are shown below.
 - ON/OFF (including timer operation)
 - Operation mode
 - Set temperature

Note:

May also be individually restricted.

2.9.2. Flashing Mode Indicator

- When flashes continuously
 - Displayed when another indoor unit connected to the outdoor unit is already operating in a different operation mode. Match with the operation mode of the other indoor unit.
- When mode switched after display flashes
 - Displayed when operation mode is restricted for each season by central controller, etc. Use another operation mode.

2.9.3. Flashing "Filter"

- Indicates that the filter needs cleaning.
 - Clean the filter.
- When resetting "FILTER" display
 - When the [FILTER] button is pressed two times successively after cleaning the filter, the display goes off and is reset.

Note:

- When two or more different types of indoor unit are controlled, the cleaning period differs with the type of filter. When the master unit cleaning period arrives, "FILTER" is displayed. When the filter display goes off, the cumulative time is reset.
- "FILTER" indicates the cleaning period when the air conditioner was used under general indoor air conditions by criteria time. Since the degree of dirtiness depends on the environmental conditions, clean the filter accordingly.
- The filter cleaning period cumulative time differs with the model.

2.9.4. Flashing Error Codes

- If the ON lamp and error code are both flashing: This means that the air conditioner is out of order and operation has been stopped (and cannot resume). Take note of the indicated unit number and error code, then switch off the power to the air conditioner and call your dealer or servicer.

- If only the error code is flashing (while the ON lamp remains lit): Operation is continuing, but there may be a problem with the system. In this case, you should note down the error code and then call your dealer or servicer for advice.

* If you have entered contact number to be called in the event of a problem, push the Check button to display it on the screen. (You can set this up under Function Selection of remote controller. For information, refer to section 2.10.)

If you have entered contact number to be called in the event of a problem, the screen displays this number. (You can set this up under Function Selection of remote controller. For information, refer to section 2.10.)

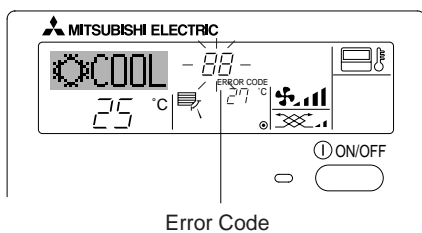
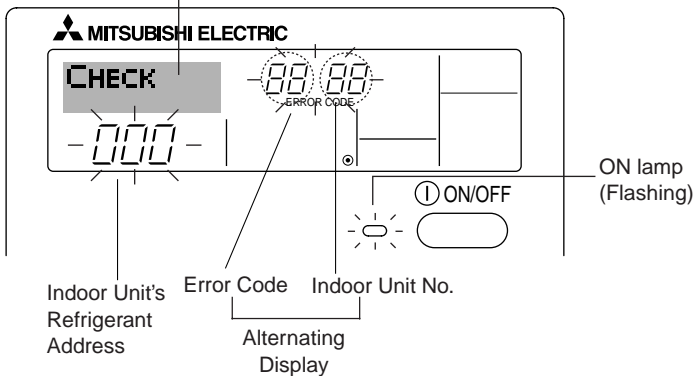

When the Check button is pressed:

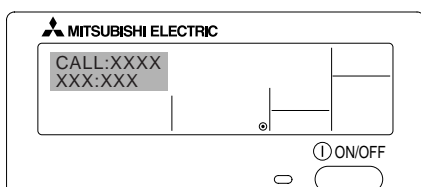

2. Operation

2.10. Function selection of remote controller

The setting of the following remote controller functions can be changed using the remote controller function selection mode. Change the setting when needed.

Item 1	Item 2	Item 3 (Setting content)
1. Change Language ("CHANGE LANGUAGE")	Language setting to display	<ul style="list-style-type: none"> Display in multiple languages is possible.
2. Function limit ("FUNCTION SELECTION")	(1) Operation function limit setting (operation lock) ("LOCKING FUNCTION")	<ul style="list-style-type: none"> Setting the range of operation limit (operation lock)
	(2) Use of automatic mode setting ("SELECT AUTO MODE")	<ul style="list-style-type: none"> Setting the use or non-use of "automatic" operation mode
	(3) Temperature range limit setting ("LIMIT TEMP FUNCTION")	<ul style="list-style-type: none"> Setting the temperature adjustable range (maximum, minimum)
3. Mode selection ("MODE SELECTION")	(1) Remote controller main/sub setting ("CONTROLLER MAIN/SUB")	<ul style="list-style-type: none"> Selecting main or sub remote controller * When two remote controllers are connected to one group, one controller must be set to sub.
	(2) Use of clock setting ("CLOCK")	<ul style="list-style-type: none"> Setting the use or non-use of clock function
	(3) Timer function setting ("WEEKLY TIMER")	<ul style="list-style-type: none"> Setting the timer type
	(4) Contact number setting for error situation ("CALL.")	<ul style="list-style-type: none"> Contact number display in case of error Setting the telephone number
4. Display change ("DISP MODE SETTING")	(1) Temperature display °C/°F setting ("TEMP MODE °C/°F")	<ul style="list-style-type: none"> Setting the temperature unit (°C or °F) to display
	(2) Suction air temperature display setting ("ROOM TEMP DISP SELECT")	<ul style="list-style-type: none"> Setting the use or non-use of the display of indoor (suction) air temperature
	(3) Automatic cooling/heating display setting ("AUTO MODE DISP C/H")	<ul style="list-style-type: none"> Setting the use or non-use of the display of "Cooling" or "Heating" display during operation with automatic mode

2.10.1. Function selection flowchart

[1] Stop the air conditioner to start remote controller function selection mode. → [2] Select from item 1. → [3] Select from item 2. → [4] Make the setting. (Details are specified in item 3) → [5] Setting completed. → [6] Change the display to the normal one. (End)

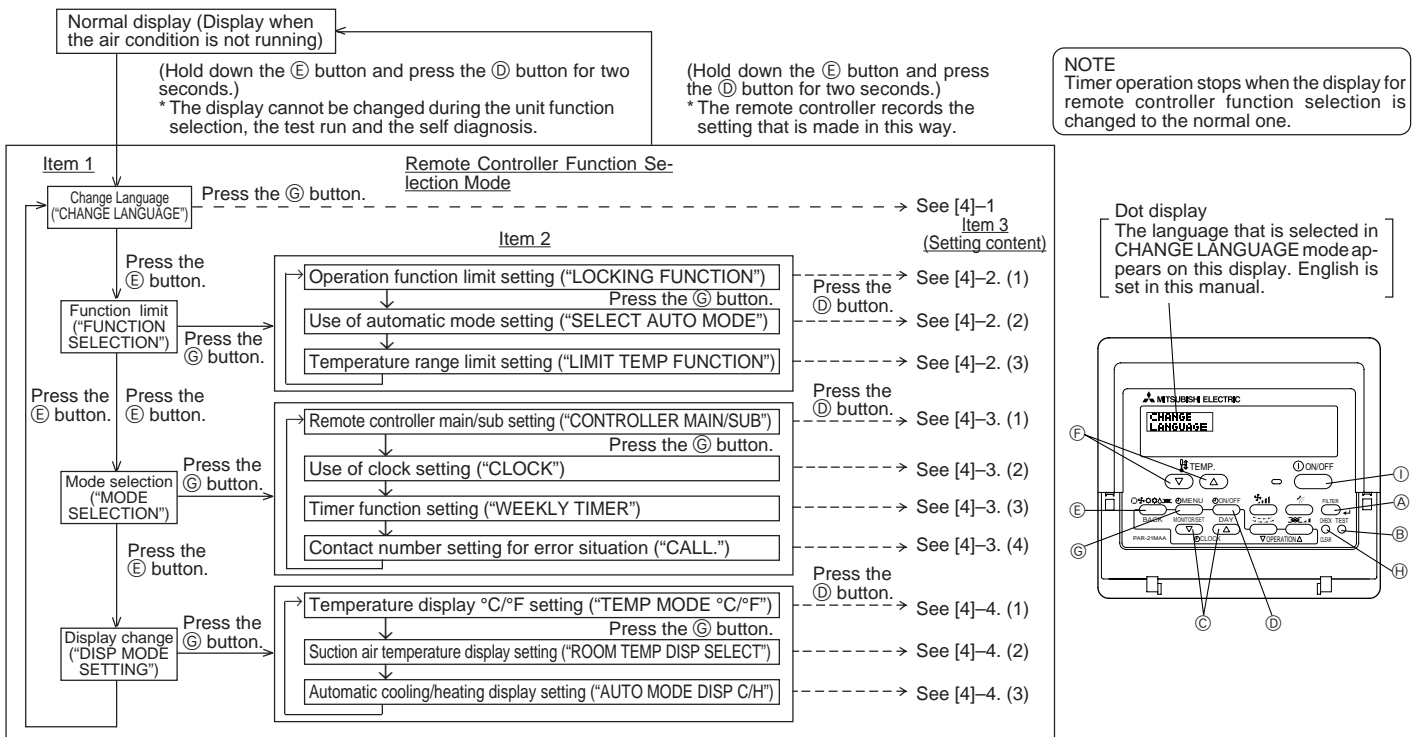

2. Operation

2.10.2. Detailed setting

[4]-1. CHANGE LANGUAGE setting

The language that appears on the dot display can be selected.

- Press the [⊖MENU] button ⑥ to change the language.
 - ① Japanese (JP), ② English (GB), ③ German (D), ④ Spanish (E), ⑤ Russian (RU), ⑥ Italian (I), ⑦ Chinese (CH), ⑧ French (F)

[4]-2. Function limit

(1) Operation function limit setting (operation lock)

- To switch the setting, press the [⊖ON/OFF] button ⑩.
 - ① no1 : Operation lock setting is made on all buttons other than the [⊖ON/OFF] button.
 - ② no2 : Operation lock setting is made on all buttons.
 - ③ OFF (Initial setting value) : Operation lock setting is not made.
- * To make the operation lock setting valid on the normal screen, it is necessary to press buttons (Press and hold down the [FILTER] and [⊖ON/OFF] buttons at the same time for two seconds.) on the normal screen after the above setting is made.

(2) Use of automatic mode setting

When the remote controller is connected to the unit that has automatic operation mode, the following settings can be made.

- To switch the setting, press the [⊖ON/OFF] button ⑩.
 - ① ON (Initial setting value) : The automatic mode is displayed when the operation mode is selected.
 - ② OFF : The automatic mode is not displayed when the operation mode is selected.

(3) Temperature range limit setting

After this setting is made, the temperature can be changed within the set range.

- To switch the setting, press the [⊖ON/OFF] button ⑩.
 - ① LIMIT TEMP COOL MODE :
The temperature range can be changed on cooling/dry mode.
 - ② LIMIT TEMP HEAT MODE :
The temperature range can be changed on heating mode.
 - ③ LIMIT TEMP AUTO MODE :
The temperature range can be changed on automatic mode.
 - ④ OFF (initial setting) : The temperature range limit is not active.
- * When the setting, other than OFF, is made, the temperature range limit setting on cooling, heating and automatic mode is made at the same time. However, the range cannot be limited when the set temperature range has not changed.
- To increase or decrease the temperature, press the [TEMP. (▽) or (△)] button ⑨.
- To switch the upper limit setting and the lower limit setting, press the [TEMP. (▽) or (△)] button ⑨. The selected setting will flash and the temperature can be set.
- Settable range

Cooling/Dry mode:	Lower limit: 19°C ~ 30°C	Upper limit: 30°C ~ 19°C
Heating mode:	Lower limit: 17°C ~ 28°C	Upper limit: 28°C ~ 17°C
Automatic mode:	Lower limit: 19°C ~ 28°C	Upper limit: 28°C ~ 19°C
- * The settable range varies depending on the unit to connect (Mr. Slim units, CITY MULTI units, and intermediate temperature units)

[4]-3. Mode selection setting

(1) Remote controller main/sub setting

- To switch the setting, press the [⊖ON/OFF] button ⑩.
 - ① Main : The controller will be the main controller.
 - ② Sub : The controller will be the sub controller.

(2) Use of clock setting

- To switch the setting, press the [⊖ON/OFF] button ⑩.
 - ① ON : The clock function can be used.
 - ② OFF : The clock function cannot be used.

(3) Timer function setting

- To switch the setting, press the [⊖ON/OFF] button ⑩ (Choose one of the followings).
 - ① WEEKLY TIMER (initial setting on MA deluxe) : The weekly timer can be used.
 - ② AUTO OFF TIMER : The auto off timer can be used.
 - ③ SIMPLE TIMER (Default setting on MA smooth) : The simple timer can be used.
 - ④ TIMER MODE OFF : The timer mode cannot be used.
- * When the use of clock setting is OFF, the "WEEKLY TIMER" cannot be used.

(4) Contact number setting for error situation

- To switch the setting, press the [⊖ON/OFF] button ⑩.
 - ① CALL OFF : The set contact numbers are not displayed in case of error.
 - ② CALL **** ** ** : The set contact numbers are displayed in case of error.
CALL_ : The contact number can be set when the display is as shown on the left.
- Setting the contact numbers
To set the contact numbers, follow the following procedures.
Move the flashing cursor to set numbers. Press the [TEMP. (▽) and (△)] button ⑨ to move the cursor to the right (left). Press the [⊖CLOCK (▽) and (△)] button ⑩ to set the numbers.

2. Operation

[4]-4. Display change setting

(1) Temperature display °C/°F setting

- To switch the setting, press the [⊖ON/OFF] button ①.
 - °C : The temperature unit °C is used.
 - °F : The temperature unit °F is used.

(2) Suction air temperature display setting

- To switch the setting, press the [⊖ON/OFF] button ①.
 - ON : The suction air temperature is displayed.
 - OFF : The suction air temperature is not displayed.

(3) Automatic cooling/heating display setting

- To switch the setting, press the [⊖ON/OFF] button ①.
 - ON : One of "Automatic cooling" and "Automatic heating" is displayed under the automatic mode is running.
 - OFF : Only "Automatic" is displayed under the automatic mode.

3. Care and cleaning

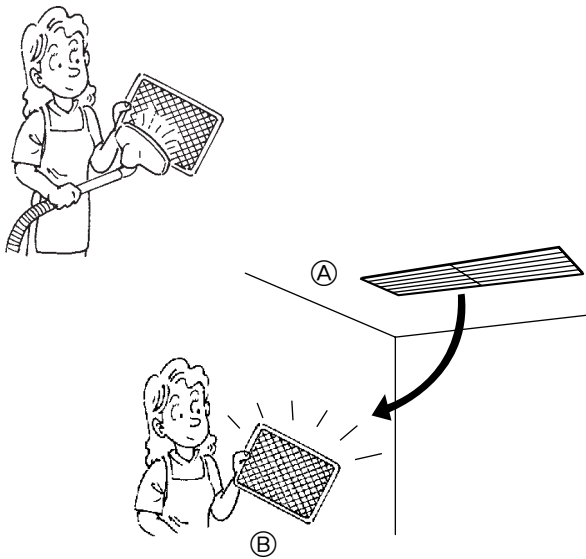

3.1. Cleaning the filters and the indoor unit

Cleaning the filters

- Clean the filters using a vacuum cleaner. If you do not have a vacuum cleaner, tap the filters against a solid object to knock off dirt and dust.
- If the filters are especially dirty, wash them in lukewarm water. Take care to rinse off any detergent thoroughly and allow the filters to dry completely before putting them back into the unit.

⚠ Caution:

- Do not dry the filters in direct sunlight or by using a heat source, such as an electric heater: this may warp them.
- Do not wash the filters in hot water (above 50°C), as this may warp them.
- Make sure that the air filters are always installed. Operating the unit without air filters can cause malfunction.

⚠ Caution:

- Before you start cleaning, stop operation and turn OFF the power supply.
- The air filter should be obtained locally. Be sure to check on the location and the way of setting with the contractor when the unit perform a trial run. (Example) The air filter should be attached to the indoor unit's air intake (rear side of unit).

Ⓐ Air intake

Ⓑ Filter

4. Troubleshooting

Before you call out a repair man, check the following table to see whether there is a simple solution to your problem.

[for wired remote controller]

Problem	Solution	Problem	Solution
Unit does not cool or heat very well.	Clean the filter.	The start and stop functions are not available just after restarting the unit.	Wait about three minutes (operation has stopped to prevent damage to the air conditioner).
The unit stops operating before arriving at the set temperature in the heating mode.	Frost forms when the outdoor temperature is low and humidity is high. Wait for about 10 minutes for the frost to melt.	"PLEASE WAIT" is displayed in the remote controller.	An automatic startup test is being performed (will last for about two minutes).
A white mist is expelled from the indoor unit.	This may occur just after the unit is turned on when a high level of humidity is present in the room.	An error code is displayed in the remote controller.	A self-diagnostic function is being performed to preserve the air conditioner.
The indicators of the remote controller do not light up when operated.	Turn on the power switch. "●" will be displayed.		* Do not attempt to make repairs yourself. Turn the main switch off and contact the dealer from whom you bought the air conditioner. Provide him or her with the name of the unit and the information displayed in the remote controller.
CENTRALLY CONTROLLED is displayed in the remote controller.	The start and stop functions of the remote controller are not available when the CENTRALLY CONTROLLED message is lit.		

If none of the above apply, turn the main switch off and contact the dealer from whom you bought the air-conditioner, telling him the model name and the nature of the problem. Do not try to fix the unit yourself.

4. Troubleshooting

In any of the following cases, turn off the main power switch and contact your local dealer for service:

- The operation lamp (in the remote controller) flashes.
- The switches do not work properly.
- The circuit breaker trips frequently (or the fuse blows frequently).
- Water has accidentally been splashed into the unit.
- Water leaks from the unit.
- Something is accidentally dropped into the air-conditioner.
- An unusual noise is heard during operation.

The following do not indicate any malfunction:

Odours: smells such as tobacco or cosmetic odours may persist after they have been sucked into the unit.

Sound of liquid flowing inside indoor unit: this can occur during or after operation and is simply the sound of refrigerant being circulated inside the unit.

Ticking sound coming from indoor unit: this can occur when cooling or heating has just begun or has just stopped. It is caused by the indoor unit shrinking or expanding slightly due to the change in temperature.

NOTE: The refrigerant charged in the air conditioner is safe. Refrigerant normally does not leak, however, if refrigerant gas leaks indoors, and comes into contact with the fire of a fan heater, space heater, stove, etc., harmful substances will be generated.

Be sure to ask the service representative whether there is refrigerant leakage or not when repairs are carried out.

5. Installation, relocation and inspection

Installation place

Avoid installing the air conditioner in the following places.

- Where flammable gas could leak.

⚠ Caution:

Do not install the unit where flammable gas could leak.

If gas leaks and collects around the unit, it may cause an explosion.

- Where there is much machine oil.
- Salty place such as the seaside.
- Where sulfide gas is generated such as a hot spring.
- Where there is oil splashing or much oily smoke.

Electrical work

- Provide an exclusive circuit for power supply of the air conditioner.
- Be sure to observe the breaker capacity.

⚠ Warning:

The customer should not install this unit. If the unit is installed incorrectly, fire, electric shock, injury due to a falling unit, water leakage, etc. may result.

Do not connect using branched outlet or an extension cord, and do not attach many loads to one electric outlet.

A fire or electric shock may result from poor contact, poor insulation, exceeding the permissible current, etc.

Consult your dealer.

⚠ Caution:

Apply grounding

Do not connect a grounding wire to a gas pipe, water pipe, lightning rod or ground wire of a telephone.

If a grounding is incorrect, it may cause an electric shock.

Install an earth leakage breaker depending on the place where the air conditioner is to be installed (humid place, etc.).

If the earth leakage breaker is not installed, it may cause an electric shock.

Inspection and maintenance

- When the air conditioner is used for several seasons, the capacity may be lowered due to dirt inside the unit.
- Depending upon the conditions of use, an odor may be generated or dirt, dust, etc. may prevent proper drainage.
- It is recommended to apply inspection and maintenance (charged) by a specialist in addition to normal maintenance. Consult your dealer.

Also consider operation sound

- Do not put an object around the air outlet of the outdoor unit. It may cause lowering of capacity or increase operating sound.
- If abnormal sound is heard during operation, consult your dealer.

Relocation

- When the air conditioner is to be removed or reinstalled because of rebuilding, moving, etc., special techniques and work are required.

⚠ Warning:

Repair or relocation should not be done by the customer.

If this is done incorrectly, it may cause a fire, electric shock, injury by dropping of the unit, water leakage, etc. Consult your dealer.

Disposal

- To dispose of this product, consult your dealer.

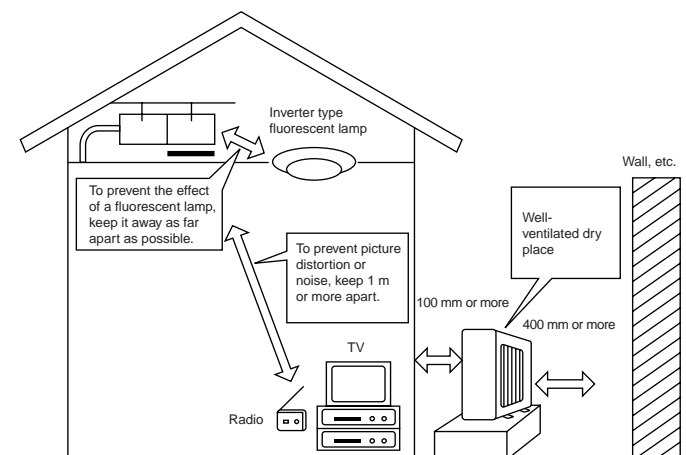

If you have any question, consult your dealer.

6. Specifications

Model		SEZ-KA35VA		SEZ-KA50VA		SEZ-KA60VA	
Function		Cooling	Heating	Cooling	Heating	Cooling	Heating
Power supply		~N, 230V, 50Hz					
Capacity	kW	3.5	4.0	5.0	5.9	5.5	6.9
	BTU/h	11,900	13,600	17,100	20,100	18,800	23,500
Input	kW	1.06	1.10	1.78	1.84	1.96	2.45
Indoor unit		SEZ-KA35VA		SEZ-KA50VA		SEZ-KA60VA	
Fan	Airflow (Lo-Hi)	CMM		10-13		12-17	
	Ext. static pressure	Pa (mmAq)		Std. : 30 (3) Max. : 50 (5)		Std. : 30 (3) Max. : 50 (5)	
	Noise level (Lo-Hi)	dB (A)		30-35		31-39	
Weight	kg	33.5		33.5		33.5	
Outdoor unit		SUZ-KA35VA		SUZ-KA50VA		SUZ-KA60VA	
Noise level (Lo-Hi)	dB (A)	48		55		55	
Refrigerant R410A	kg	1.05		1.6		1.8	
Weight	kg	35		53		53	

- Notes: 1. Rating conditions (cooling) Indoor : 27°C DB, 19°C WB Outdoor : 35°C DB
 2. Rating conditions (heating) Indoor : 20°C DB Outdoor : 7°C DB, 6°C WB
 3. Specifications subject to change without notice.

Guaranteed operating range

		Indoor	Outdoor	
			KA35	KA50, KA60
Cooling	Upper limit	32°C DB, 23°C WB	46°C DB, –	43°C DB, –
	Lower limit	21°C DB, 15°C WB	-10°C DB, –	
Heating	Upper limit	27°C DB, –	24°C DB, 18°C WB	
	Lower limit	20°C DB, –	-10°C DB, -11°C WB	

Units should be installed by licensed electric contractor accordingly to local code requirement.

Inhaltsverzeichnis

1. Sicherheitsvorkehrungen	16
2. Bedienung	17
3. Pflege und Reinigung	27
4. Fehlerbehebung	27
5. Einbau, Umsetzen und Inspektion	28
6. Technische daten	29

1. Sicherheitsvorkehrungen

- ▶ Vor dem Einbau der Anlage vergewissern, daß Sie alle Informationen über "Sicherheitsvorkehrungen" gelesen haben.
- ▶ Die "Sicherheitsvorkehrungen" enthalten sehr wichtige Sicherheitsgesichtspunkte. Sie sollten sie unbedingt befolgen.
- ▶ Vor Anschluß an das System Mitteilung an Stromversorgungsunternehmen machen oder dessen Genehmigung einholen.

Im Text verwendete Symbole

Warnung:

Beschreibt Vorkehrungen, die beachtet werden sollten, um den Benutzer vor der Gefahr von Verletzungen oder tödlicher Unfälle zu bewahren.

Vorsicht:

Beschreibt Vorkehrungen, die beachtet werden sollten, damit an der Anlage keine Schäden entstehen.

In den Abbildungen verwendete Symbole

 : Beschreibt eine Handlung, die unterbleiben muß.

 : Zeigt an, daß wichtige Anweisungen zu befolgen sind.

 : Verweist auf einen Teil der Anlage, der geerdet werden muß.

 : Zeigt an, daß bei rotierenden Teilen Vorsicht geboten ist.

 : Zeigt an, daß vor Beginn der Wartungsarbeiten der Hauptschalter ausgeschaltet werden muß.

 : Gefahr von elektrischem Schlag.

 : Verbrennungsgefahr.

Warnung:

Sorgfältig die auf der Hauptanlage aufbrachten Aufschriften lesen.

Warnung:

- Die Anlage sollte nicht vom Benutzer eingebaut werden. Bitten Sie Ihren Händler oder eine Vertragswerkstatt, die Anlage einzubauen. Wenn die Anlage unsachgemäß eingebaut wurde, kann Wasser auslaufen, können Stromschläge erfolgen, oder es kann Feuer ausbrechen.
- Nicht auf die Anlage stellen oder Gegenstände darauf ablegen.
- Kein Wasser über die Anlage spritzen und die Anlage auch nicht mit nassen Händen berühren. Dies kann zu Stromschlägen führen.
- Kein brennbares Gas in der Nähe der Anlage versprühen. Es kann Feuer ausbrechen.
- Keine Gasheizung oder sonstige Geräte mit offenen Flammen in Bereichen abstellen, an denen Luft aus der Anlage ausströmt. Unvollständige Verbrennung kann die Folge sein.
- Lüften Sie den Raum gut durch, wenn Kühlflüssigkeit bei Benutzung ausläuft. Es entstehen giftige Gase, wenn die Kühlflüssigkeit mit Feuer in Berührung kommt.
- Wenn die Anlage läuft, nicht die Frontplatte oder den Gebläseschutz von der Außenanlage abnehmen. Sie könnten sich verletzen, wenn Sie drehende, heiße oder unter Hochspannung stehende Teile berühren.
- Niemals die Finger, Stöcke etc. in die Ansaug- oder Austrittsöffnungen stecken. Dies kann zu Verletzungen führen, da sich der Gebläseventilator im Inneren der Anlage mit hoher Geschwindigkeit dreht.
- Wenn Sie merkwürdige Gerüche feststellen, sollten Sie die Anlage nicht mehr benutzen, den Strom abschalten und sich an Ihren Kundendienst wenden.
- Diese Klimaanlage darf NICHT von Kindern oder unsicheren Personen ohne Aufsicht benutzt werden.
- Kleine Kinder müssen beaufsichtigt werden, um sicherzustellen, daß sie nicht an der Klimaanlage herumspielen.

Vorsicht:

- Zum Drücken der Tasten keine scharfen Gegenstände benutzen, da dadurch die Fernbedienung beschädigt werden kann.
- Die Ansaug- oder Austrittsöffnungen weder der Innen- noch der Außenanlage blockieren oder abdecken.

Die Anlage entsorgen

Zum Entsorgen des Gerätes wenden Sie sich an Ihren Kundendienst. Wenn Rohrleitungen unsachgemäß abgenommen werden, kann Kühlmittel (Fluorkohlenstoffgas) austreten, mit Ihrer Haut in Berührung kommen und Verletzungen hervorrufen. Kühlgas in die Atmosphäre ablassen führt auch zu Umweltschäden.

2. Bedienung

2.1. Beschreibung der "AUTOMATISCHEN STARTWIEDERHOLUNGSFUNKTION"

- Die Anlage besitzt eine automatische Startwiederholungsfunktion. Wenn der Netzschalter eingeschaltet ist, nimmt die Klimaanlage den Betrieb automatisch in der gleichen Betriebsart auf, in der sie vor dem Ausschalten des Netzschalters über die Fernbedienung eingestellt war.
- Wenn die Anlage vor dem Abschalten des Netzschalters über die Fernbedienung auf OFF (Aus) geschaltet war, bleibt sie ausgeschaltet, selbst wenn der Netzschalter wieder eingeschaltet wird.
- Wenn die Anlage vor dem Ausschalten des Netzschalters im Testlauf arbeitete, beginnt sie beim Einschalten des Netzschalters in der gleichen Betriebsart, in der sie vor Einschalten des Testlaufs mittels der Fernbedienung eingestellt war.

2.2. Einstellen des Wochentags und der Zeit

- Verwenden Sie diesen Bildschirm um den aktuellen Wochentag und die Zeiteinstellung zu ändern.

Hinweis:

Der Tag und die Zeit erscheinen nicht, wenn die Uhr in der Funktionsauswahl deaktiviert wurde.

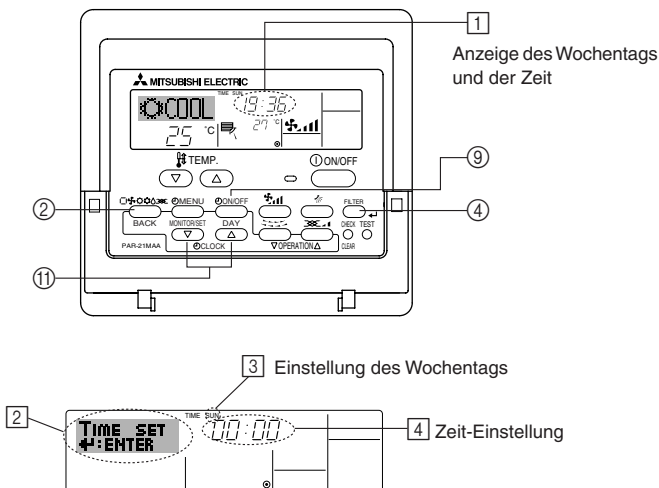

► So stellen Sie den Wochentag und die Zeit ein...

- Drücken Sie die Taste Zeit einstellen ∇ oder \triangle (1), um (2) anzuzeigen.
- Drücken Sie die Taste Timer Ein/Aus (Tag einstellen) (9), um den Tag einzustellen.
 - * Mit jedem Drücken rückt die Anzeige unter (3) einen Tag vor: Sun → Mon → ... → Fri → Sat.
- Drücken Sie die entsprechenden Taste Zeit einstellen (11) nach Bedarf, um die Zeit einzustellen.
 - * Wenn Sie die Taste gedrückt halten, rückt die Zeit (unter (4)) zuerst in Minutenintervallen vor, dann in Zehn-Minuten-Intervallen und dann in Ein-Stunden-Intervallen.
- Nachdem Sie die entsprechenden Einstellungen unter Schritt 2 und 3 durchgeführt haben, drücken Sie die Taste Filter \leftarrow (4), um die Werte zu speichern.

Hinweis:

Ihre neuen Einträge unter Schritt 2 und 3 werden storniert, wenn Sie die Taste Modus (Zurück) (2) drücken, bevor Sie die Taste Filter \leftarrow (4) drücken.

- Drücken Sie die Taste Modus (Zurück) (2), um den Einstellvorgang abzuschließen. Die Anzeige kehrt zum Standardkontrollbildschirm zurück, auf dem (1) jetzt die neue Einstellung für den Tag und die Zeit erscheint.

2.3. Die Anlage ein-/ausschalten

- Die Netzstromversorgung sollte während des Betriebs der Klimaanlage nicht ausgeschaltet werden. Dies kann zu einem Totalausfall der Anlage führen.
 - Die ON/OFF (NETZSTROM EIN/AUS)-Taste drücken.
 - (A) Die ON/EIN-Anzeige muß aufleuchten.
- Selbst wenn Sie die ON/OFF (NETZSTROM EIN/AUS-) Taste unmittelbar nach Abschaltung des in Gang befindlichen Betriebs drücken, beginnt die Klimaanlage etwa drei Minuten lang nicht zu laufen. Dadurch wird verhindert, daß Teile im Inneren der Anlage beschädigt werden.
- Wenn der Betrieb durch Stromausfall unterbrochen wird, läuft die Anlage nach Beendigung des Stromausfalls nicht automatisch wieder an. ON/OFF (NETZSTROM EIN/AUS)-Taste drücken, um sie wieder in Gang zu setzen.

2.4. Betriebsart wählen

- Wenn die Anlage ausgeschaltet ist, zum Einschalten ON/OFF (NETZSTROM EIN/AUS)-Taste drücken.
 - (A) Die ON/EIN-Anzeige muß aufleuchten.
- Die Betriebsart (\square \odot \odot \odot \odot)-Taste drücken und die Betriebsart wählen.
 - (B)
 - \odot (COOL) Kühlen
 - \odot (DRY) Trocknen
 - \odot (FAN) Gebläse
 - \odot (HEAT) Heizen
 - \square (AUTO) Automatik (Kühlen/Heizen)

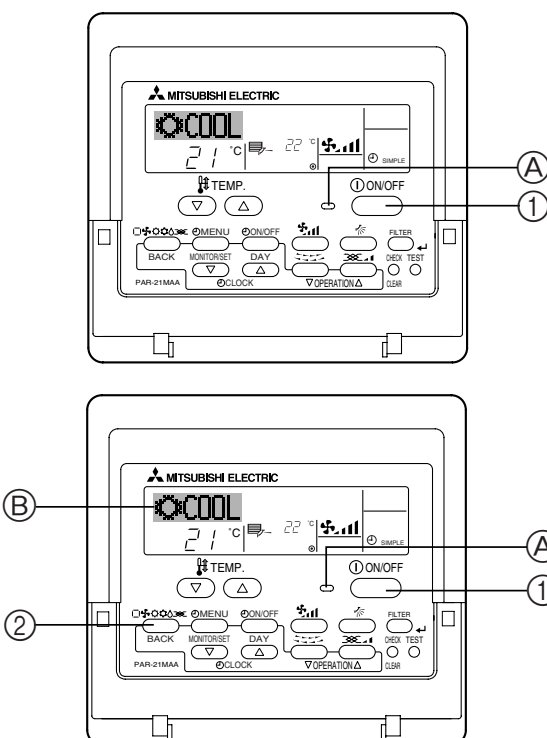

Informationen über Multisystem-Klimaanlagen (Aussenanlage: Baureihe MXZ)

- ▶ **Multisystem-Klimaanlagen (Außenanlage: Baureihe MXZ) können zwei oder mehr Innenanlagen mit einer Außenanlage verbinden. Je nach Leistungsvermögen können mehr als zwei Anlagen gleichzeitig betrieben werden.**
- Wenn Sie versuchen, zwei oder mehr Innenanlagen mit einer Außenanlage gleichzeitig zu betreiben - eine zum Kühlen und die andere zum Heizen - wird die Betriebsart der Innenanlage, die zuerst arbeitet, gewählt. Die anderen Innenanlagen, die später mit dem Betrieb beginnen, können nicht arbeiten und zeigen einen Betriebszustand an.
In diesem Falle bitte alle Innenanlagen auf die gleiche Betriebsart einstellen.
- Es könnte der Fall eintreten, daß das Innengerät, das in der Betriebsart (AUTO) läuft, nicht in die Betriebsart (KÜHLEN ↔ HEIZEN) überwechseln kann und in den Zustand der Betriebsbereitschaft eintritt.
- Wenn die Innenanlage während der Enteisung der Außenanlage ihren Betrieb beginnt, dauert es einige Minuten (max. 15 Minuten) bis die Warmluft ausgeblasen wird.
- Im Heizbetrieb liegt keine Fehlfunktion vor, wenn sich möglicherweise die Innenanlage, obgleich sie nicht arbeitet, erwärmt oder das Geräusch von strömendem Kältemittel hörbar wird. Die Ursache liegt darin, daß das Kältemittel kontinuierlich durch die Anlage strömt.

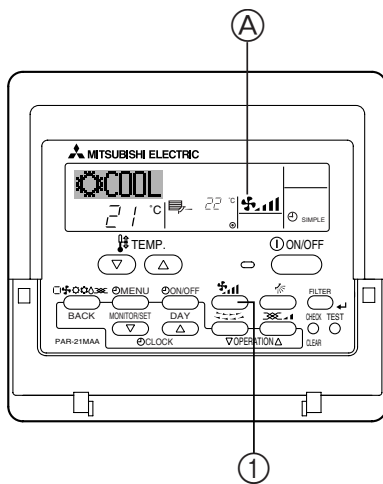
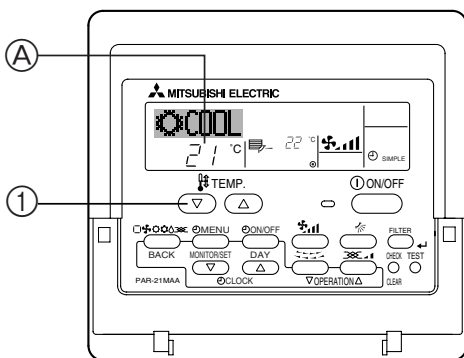

2.5. Wahl einer Temperatur

▶ Zum Absenken der Raumtemperatur:

- ① Taste  drücken, um die gewünschte Raumtemperatur einzustellen.
- ① Die eingestellte Raumtemperatur wird angezeigt.

- Bei jedem Drücken der Taste vermindert sich der Temperaturwert um 1 °C.

▶ Zur Erhöhung der Raumtemperatur:

- ① Taste  drücken, um die gewünschte Raumtemperatur einzustellen.
- ① Die eingestellte Temperatur wird angezeigt.

- Bei jedem Drücken der Taste erhöht sich der Temperaturwert um 1 °C.

- Folgende Temperaturbereiche sind verfügbar:



Kühlen und Trocknen:	19 - 30 °C
Heizen:	17 - 28 °C
Automatik:	19 - 28 °C

- Die Anzeige blinkt bei 8 °C bis 39 °C und informiert so darüber ob die Raumtemperatur höher oder niedriger als die angezeigte Temperatur ist.

2.6. Wahl einer Gebläsegeschwindigkeit

- ① Taste  drücken, um die gewünschte Gebläsegeschwindigkeit einzustellen.

- Bei jedem Drücken der Taste ändern sich die verfügbaren Optionen entsprechend der Anzeige (A) auf der Fernbedienung, wie dargestellt.

Gebläseleistung	Fernbedienungsanzeige	
	Langsam	Schnell
2-Vierstufig	↓ 	→ 

Die Anzeige und die Gebläseleistung der Anlage ist in den folgenden Situationen anders.

- Bei der Anzeige von STAND BY und DEFROST.
- Direkt nach der Betriebsart Heizen (während auf das Wechseln zu einer anderen Betriebsart gewartet wird).
- Wenn die Raumtemperatur höher ist als die Temperatureinstellung der Anlage, die in der Betriebsart Heizen läuft.
- Bei Lufttrocknung wird der Ventilator der Inneneinheit automatisch auf schwachen Luftstrom geschaltet und Umschaltung ist nicht möglich.
- Wenn die Temperatur des Wärmetauschers im Heizbetrieb niedrig ist (z. B. zu Beginn des Heizbetriebs).

2. Bedienung

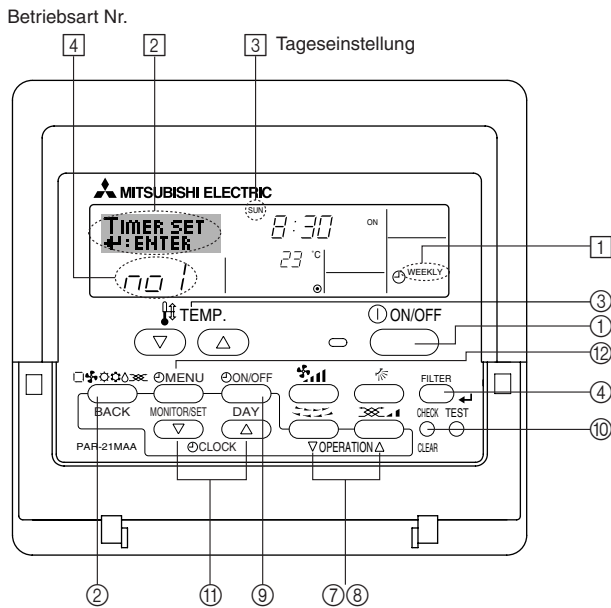

2.7. Verwenden des Timers

Dieser Abschnitt erklärt, wie Sie den Timer einstellen und verwenden. Sie können die Funktionsauswahl verwenden, um auszuwählen, welchen der drei Timer Sie verwenden möchten: ① Wöchentlicher Timer, ② Einfacher Timer oder ③ Auto-Off-Timer. Informationen darüber, wie Sie die Funktionsauswahl einstellen, finden Sie in Abschnitt 2.10. [4]-3 (3).

2.7.1. Verwenden des wöchentlichen Timers

- Der wöchentliche Timer kann verwendet werden, um bis zu acht Betriebsarten für jeden Tag der Woche einzustellen.
 - Jede Betriebsart kann aus Folgendem bestehen: EIN/AUS-Zeit zusammen mit einer Temperatureinstellung oder nur EIN/AUS-Zeit oder nur Temperatureinstellung.
 - Wenn die aktuelle Zeit eine vom Timer eingestellte Zeit erreicht, führt die Klimaanlage die vom Timer eingestellte Aktion durch.
- Die Einteilung der Zeiteinstellung für diesen Timer ist 1 Minute.

Hinweis:

- *1. Der wöchentliche Timer/einfache Timer/Auto-Off-Timer können nicht gleichzeitig eingestellt werden.
- *2. Der wöchentliche Timer funktioniert nicht, wenn eine der folgenden Bedingungen wirksam ist. Die Timerfunktion ist ausgeschaltet; das System befindet sich in einem unnormalen Zustand; ein Testlauf wird durchgeführt; die Fernbedienung führt einen Selbstcheck oder eine Diagnose durch; der Benutzer stellt gerade eine Funktion oder einen Timer oder den aktuellen Wochentag oder die Zeit ein; das System wird zentral gesteuert. (Das System führt insbesondere dann keine Betriebsarten durch (Gerät ein, Gerät aus oder Temperatureinstellung), die während diesen Bedingungen deaktiviert sind.)

► So stellen Sie den wöchentlichen Timer ein

1. Achten Sie darauf, daß Sie sich im Standardkontrollbildschirm befinden und daß die Anzeige für den wöchentlichen Timer ① auf dem Display angezeigt wird.
2. Drücken Sie die Taste Timer-Menü ⑫, so daß "Set Up" auf dem Bildschirm erscheint (unter ②).
3. Drücken Sie die Taste Timer Ein/Aus (Tag einstellen) ⑨, um den Tag einzustellen. Mit jedem Drücken geht die Anzeige unter ③ zur nächsten Einstellung in der folgenden Reihenfolge: "Sun Mon Tues Wed Thurs Fri Sat" → "Sun" → ... → "Fri" → "Sat" → "Sun Mon Tues Wed Thurs Fri Sat"...
4. Drücken Sie die Taste Betrieb ▽ oder △ (⑦ oder ⑧) so oft wie nötig, um die entsprechende Betriebsnummer auszuwählen (1 bis 8) ④.
 - * Mit Ihren Eingaben unter Schritt 3 und 4 wählen Sie eine der Zellen aus der unten dargestellten Matrix. (Die Fernbedienungsanzeige auf der linken Seite zeigt, wie das Display aussieht, wenn Betrieb 1 für Sonntag auf die unten angegebenen Werte eingestellt ist.)

Setup-Matrix

Betr.-Nr.	Sunday	Monday	...	Saturday	
No. 1	• 8:30 • ON • 23 °C				-> <Einstellungen von Betrieb 1 für Sonntag> Klimaanlage um 8.30 Uhr mit auf 23 °C eingestellter Temperatur starten.
No. 2	• 10:00 • OFF	• 10:00 • OFF	• 10:00 • OFF	• 10:00 • OFF	
...					-> <Einstellung von Betrieb 2 für jeden Tag> Klimaanlage um 10.00 Uhr ausschalten.
No. 8					

Hinweis:

Durch Einstellen des Tags auf "Sun Mon Tues Wed Thurs Fri Sat", können Sie festlegen, daß derselbe Betrieb jeden Tag zur selben Zeit durchgeführt wird. (Beispiel: Betrieb 2 oben, der für jeden Tag der Woche gleich ist.)

► Einstellen des wöchentlichen Timers

5. Drücken Sie die entsprechende Taste Zeit einstellen ⑪ so oft wie nötig, um die gewünschte Zeit einzustellen (unter ⑤).
- * Wenn Sie die Taste gedrückt halten, rückt die Zeit zuerst in Minutenintervallen, dann in Zehn-Minuten-Intervallen und dann in Ein-Stunden-Intervallen vor.
6. Drücken Sie die Taste EIN/AUS ①, um die gewünschte Betriebsart auszuwählen (EIN oder AUS) unter ⑥.
 - * Jedes Drücken ändert die nächste Einstellung in der folgenden Reihenfolge: keine Anzeige (keine Einstellung) → "ON" → "OFF".
7. Drücken Sie die entsprechende Taste Temperatur einstellen ③, um die gewünschte Temperatur einzustellen (unter ⑦).
 - * Jedes Drücken ändert die Einstellung in der folgenden Reihenfolge: keine Anzeige (keine Einstellung) ⇔ 24 ⇔ 25 ⇔ ... ⇔ 29 ⇔ 30 ⇔ 12 ⇔ ... ⇔ 23 ⇔ keine Anzeige.
 - (Verfügbarer Bereich: Der Bereich für die Einstellung ist 12 °C bis 30 °C. Der tatsächliche Bereich, über den die Temperatur gesteuert werden kann, variiert jedoch entsprechend des Typs des angeschlossenen Geräts.)

Zeigt die Zeiteinstellung ⑤ an ⑥ Zeigt die ausgewählte Betriebsart an (EIN oder AUS)
* Erscheint nicht, wenn die Betriebsart nicht eingestellt ist.

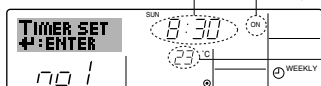

⑦ Zeigt die Temperatureinstellung an
* Erscheint nicht, wenn die Temperatur nicht eingestellt ist.

2. Bedienung

- Nachdem Sie die entsprechenden Einstellungen unter Schritt 5, 6 und 7 durchgeführt haben, drücken Sie die Taste Filter \blacktriangleleft (4), um die Werte zu speichern. Um die aktuell eingestellten Werte für den ausgewählten Betrieb einzustellen, drücken Sie die Taste Check (Löschen) (1) einmal kurz.

* Die angezeigte Zeiteinstellung ändert sich zu "—:—" und die Ein/Aus- und Temperatureinstellungen verschwinden.

(Um alle wöchentlichen Timer-Einstellungen gleichzeitig zu löschen, halten Sie die Taste Check (Löschen) (1) mindestens zwei Sekunden lang gedrückt. Das Display beginnt zu blinken, wodurch angezeigt wird, daß alle Einstellungen gelöscht wurden.)

Hinweis:

Ihre neuen Einträge werden storniert, wenn Sie die Taste Modus (Zurück) (2) drücken, bevor Sie die Taste Filter \blacktriangleleft (4) drücken.

Wenn Sie zwei oder mehr unterschiedliche Betriebsarten für genau dieselbe Zeit eingestellt haben, wird nur die Betriebsart mit der höchsten Betriebsart-Nr. ausgeführt.

- Wiederholen Sie die Schritte 3 bis 8 nach Bedarf, um so viele der verfügbaren Zellen auszufüllen, wie Sie möchten.
 - Drücken Sie die Taste Modus (Zurück) (2), um zum Standardkontrollbildschirm zurückzukehren und den Einstellvorgang zu beenden.
 - Um den Timer zu aktivieren, drücken Sie die Taste Timer Ein/Aus (9), so daß die Anzeige "Timer Off" vom Bildschirm verschwindet. **Achten Sie darauf, daß die Anzeige "Timer Off" verschwunden ist.**
- * Wenn es keine Timer-Einstellungen gibt, blinkt die Anzeige "Timer Off" auf dem Bildschirm.

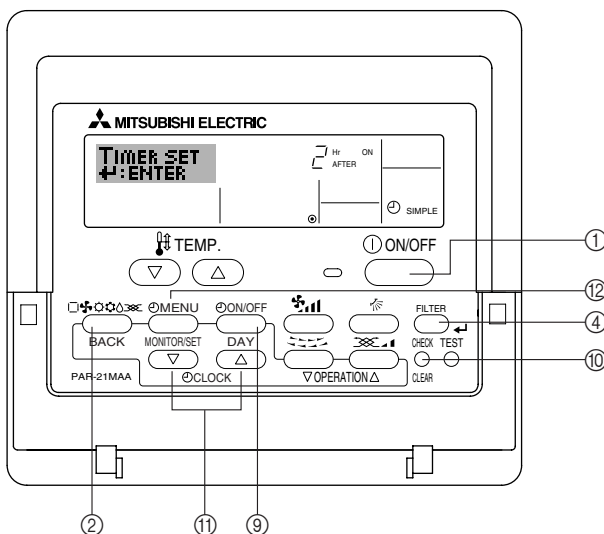
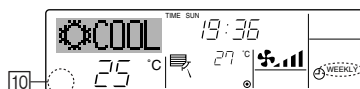
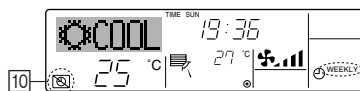
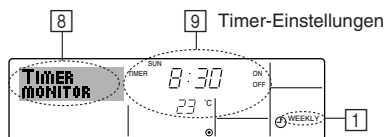

► So zeigen Sie den wöchentlichen Timer an

- Achten Sie darauf, daß die wöchentliche Timer-Anzeige auf dem Bildschirm sichtbar ist (unter [1]).
 - Drücken Sie die Taste Timer-Menü (2), so daß "Monitor" auf dem Bildschirm erscheint (unter [8]).
 - Drücken Sie die Taste Timer Ein/Aus (Tag einstellen) (9) so oft wie nötig, um den Tag einzustellen, den Sie anzeigen möchten.
 - Drücken Sie die Taste Betrieb ∇ oder \triangle (7 oder 8) so oft wie nötig, um den auf dem Display angezeigten Timer-Betrieb zu ändern (unter [9]).
- * Mit jedem Drücken gelangen Sie zur nächsten Timer-Betriebsart in der Reihenfolge der Zeiteinstellung.
- Um den Monitor zu schließen und zum Standardkontrollbildschirm zurückzukehren, drücken Sie die Taste Modus (Zurück) (2).

► So schalten Sie den wöchentlichen Timer aus

Drücken Sie die Taste Timer Ein/Aus (9), so daß "Timer Off" unter [10] erscheint.

► So schalten Sie den wöchentlichen Timer ein

Drücken Sie die Taste Timer Ein/Aus (9), so daß die Anzeige "Timer Off" (unter [10]) verschwindet.

2.7.2. Verwenden des einfachen Timers

■ Sie haben drei Möglichkeiten, den einfachen Timer einzustellen.

- Nur Startzeit: Die Klimaanlage startet, wenn die eingestellte Zeit vergangen ist.
- Nur Stopzeit: Die Klimaanlage stoppt, wenn die eingestellte Zeit vergangen ist.
- Start- und Stopzeiten: Die Klimaanlage startet und stoppt, wenn die entsprechenden Zeiten vergangen sind.

■ Der einfache Timer (Start und Stop) kann nur einmal innerhalb eines Zeitraums von 72 Stunden eingestellt werden. Die Zeiteinstellung erfolgt in Stunden-Schritten.

Hinweis:

*1. Der wöchentliche Timer/einfache Timer/Auto-Off-Timer können nicht gleichzeitig eingestellt werden.

*2. Der einfache Timer funktioniert nicht, wenn eine der folgenden Bedingungen wirksam ist:

Die Timerfunktion ist ausgeschaltet; das System befindet sich in einem unnormalen Zustand; ein Testlauf wird durchgeführt; die Fernbedienung führt einen Selbstcheck oder eine Diagnose durch; der Benutzer wählt gerade eine Funktion aus; der Benutzer stellt gerade den Timer ein; das System wird zentral gesteuert. (Unter diesen Bedingungen ist der Ein/Aus-Betrieb deaktiviert.)

2. Bedienung

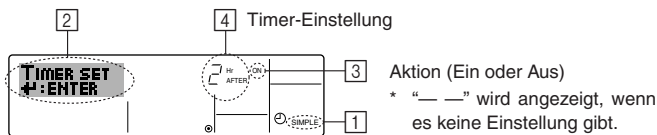

► So stellen Sie den einfachen Timer ein

1. Achten Sie darauf, daß Sie sich im Standardkontrollbildschirm befinden und daß die Anzeige des einfachen Timers auf dem Display angezeigt wird (unter [1]). Wenn etwas anderes als der einfache Timer angezeigt wird, stellen Sie den EINFACHEN TIMER mit Hilfe der Timer-Funktionseinstellung auf der Fernbedienung ein (siehe 2.10. [4]–3 (3)).
2. Drücken Sie die Taste Timer-Menü [2], so daß "Set Up" auf dem Bildschirm erscheint (unter [2]). (Beachten Sie, daß mit jedem Tastendruck die Anzeige zwischen "Set Up" und "Monitor" umgeschaltet wird.)
3. Drücken Sie die Taste EIN/AUS [3], um die aktuelle EIN- oder AUS-Einstellung des einfachen Timers anzuzeigen. Drücken Sie die Taste einmal, um die restliche Zeit unter EIN anzuzeigen, und dann noch einmal, um die restliche Zeit unter AUS anzuzeigen. (Die Anzeige EIN/AUS erscheint unter [3].)
 - "EIN"-Timer: Die Klimaanlage startet den Betrieb, wenn die angegebene Anzahl Stunden vergangen ist.
 - "AUS"-Timer: Die Klimaanlage stoppt den Betrieb, wenn die angegebene Anzahl Stunden vergangen ist.
4. Wenn "ON" oder "OFF" unter [3] angezeigt wird: Drücken Sie die entsprechende Taste Zeit einstellen [1] so oft wie nötig, um die Stunden auf EIN (falls "ON" angezeigt wird) oder die Stunden auf AUS (falls "OFF" angezeigt wird) unter [4] einzustellen.
 - Verfügbarer Bereich: 1 bis 72 Stunden
5. Um sowohl die Zeiten für EIN als auch für AUS einzustellen, wiederholen Sie die Schritte 3 und 4.
 - * Beachten Sie, daß die AUS- und EIN-Zeiten nicht auf denselben Wert eingestellt werden können.
6. So löschen Sie die aktuelle EIN- oder AUS-Einstellung: Zeigen Sie die EIN- oder AUS-Einstellung (siehe Schritt 3) an und drücken Sie dann die Taste Check (Löschen) [0], so daß die Zeiteinstellung zu "—" unter [4] zurückkehrt. (Wenn Sie nur eine EIN-Einstellung oder nur eine AUS-Einstellung verwenden wollen, achten Sie darauf, daß die Einstellung, die Sie nicht verwenden möchten, als "—" angezeigt wird.)
7. Nach Durchführung der oben angegebenen Schritte 3 bis 6 drücken Sie die Taste Filter [4], um den Wert zu speichern.

Hinweis:

Ihre neuen Einstellungen werden storniert, wenn Sie die Taste Modus (Zurück) [2] drücken, bevor Sie die Taste Filter [4] drücken.

8. Drücken Sie die Taste Modus (Zurück) [2], um zum Standardkontrollbildschirm zurückzukehren.
9. Drücken Sie die Taste Timer Ein/Aus [9], um den Timer-Countdown zu starten. Wenn der Timer läuft, wird der Timer-Wert auf dem Display angezeigt. **Achten Sie darauf, ob der Timer-Wert sichtbar und richtig ist.**

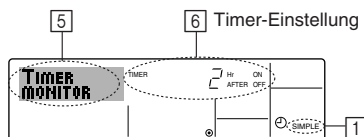

► Anzeigen der aktuellen Einstellungen des einfachen Timers

1. Achten Sie darauf, daß die Anzeige des einfachen Timers auf dem Bildschirm sichtbar ist (unter [1]).
2. Drücken Sie die Taste Timer-Menü [2], so daß "Monitor" auf dem Bildschirm erscheint (unter [5]).
 - Falls der einfache EIN- oder AUS-Timer läuft, erscheint der aktuelle Timer-Wert unter [6].
 - Falls die EIN- und AUS-Werte beide eingestellt wurden, erscheinen beide Werte abwechselnd.
3. Drücken Sie die Taste Modus (Zurück) [2], um die Monitoranzeige zu schließen und zum Standardkontrollbildschirm zurückzukehren.

► So schalten Sie den einfachen Timer aus...

Drücken Sie die Taste Timer Ein/Aus [9], so daß die Timer-Einstellung nicht mehr auf dem Bildschirm erscheint (unter [7]).

► So starten Sie den einfachen Timer...

Drücken Sie die Taste Timer Ein/Aus [9], so daß die Timer-Einstellungen unter [7] sichtbar sind.

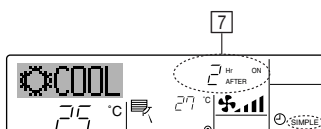
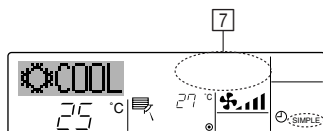

2. Bedienung

Beispiele

Falls die EIN- und AUS-Zeiten beide im einfachen Timer eingestellt wurden, werden der Betrieb und die Anzeige wie unten dargestellt.

Beispiel 1:

Starten Sie den Timer, wobei die EIN-Zeit früher als die AUS-Zeit eingestellt ist.

EIN-Einstellung: 3 Stunden
AUS-Einstellung: 7 Stunden

Beispiel 2:

Starten Sie den Timer, wobei die AUS-Zeit vor der EIN-Zeit liegt.

EIN-Einstellung: 5 Stunden
AUS-Einstellung: 2 Stunden

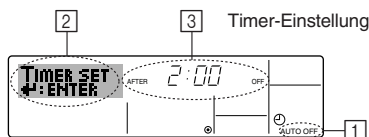
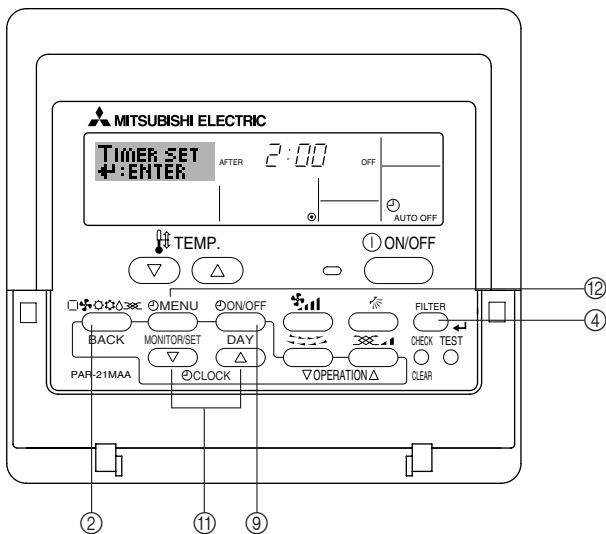
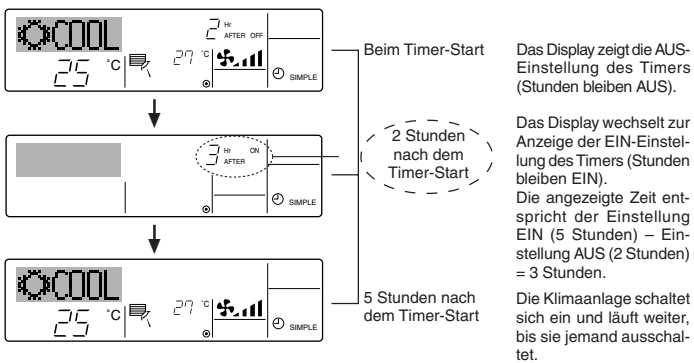
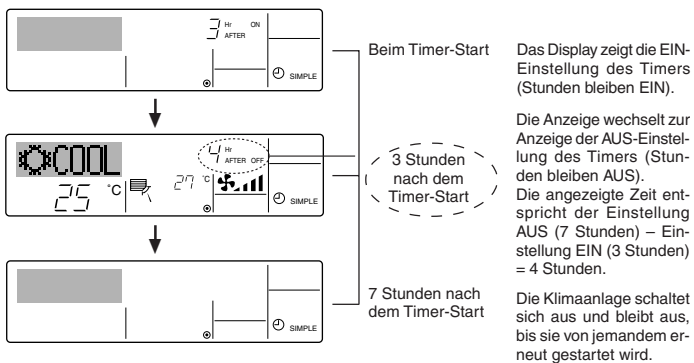

2.7.3. Verwenden des Auto-Off-Timers

- Dieser Timer beginnt den Countdown, wenn die Klimaanlage startet, und schaltet die Klimaanlage aus, wenn die eingestellte Zeit abgelaufen ist.
- Die verfügbaren Einstellungen gehen in 30-Minuten-Intervallen von 30 Minuten bis zu 4 Stunden.

Hinweis:

- *1. Der wöchentliche Timer/einfache Timer/Auto-Off-Timer können nicht gleichzeitig eingestellt werden.
- *2. Der Auto-Off-Timer funktioniert nicht, wenn eine der folgenden Bedingungen wirksam ist:
Die Timerfunktion ist ausgeschaltet; das System befindet sich in einem unnormalen Zustand; ein Testlauf wird durchgeführt; die Fernbedienung führt einen Selbstcheck oder eine Diagnose durch; der Benutzer wählt gerade eine Funktion aus; der Benutzer stellt gerade den Timer ein; das System wird zentral gesteuert. (Unter diesen Bedingungen ist der Ein/Aus-Betrieb deaktiviert.)

► So stellen Sie den Auto-Off-Timer ein

1. Achten Sie darauf, daß Sie sich im Standardkontrollbildschirm befinden und daß die Anzeige "Auto Off Timer" auf dem Display angezeigt wird (unter 1). Wenn etwas anderes als der Auto-Off-Timer angezeigt wird, stellen Sie den AUTO-OFF-TIMER mit Hilfe der Timer-Funktionseinstellung auf der Fernbedienung ein (siehe 2.10. [4]-3 (3)).
2. Halten Sie die Taste Timer-Menü 3 3 Sekunden lang gedrückt, so daß "Set Up" auf dem Bildschirm erscheint (unter 2). (Beachten Sie, daß mit jedem Tastendruck die Anzeige zwischen "Set Up" und "Monitor" umgeschaltet wird.)
3. Drücken Sie die entsprechende Taste Zeit einstellen 11 so oft wie nötig, um die OFF-Zeit einzustellen (unter 3).
4. Drücken Sie die Taste Filter 4, um die Einstellung zu speichern.

Hinweis:

Ihr Eintrag wird storniert, wenn Sie die Taste Modus (Zurück) 2 drücken, bevor Sie die Taste Filter 4 drücken.

2. Bedienung

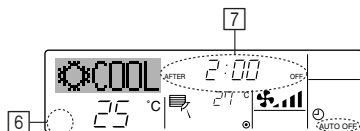
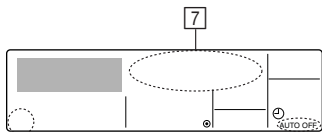
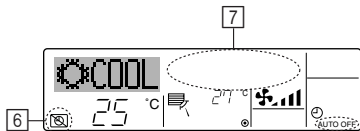
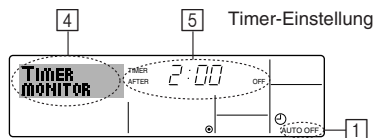

- Drücken Sie die Taste Modus (Zurück) ②, um den Einstellvorgang zu beenden und zum Standardkontrollbildschirm zurückzukehren.
- Falls die Klimaanlage bereits läuft, beginnt der Timer sofort mit dem Countdown. **Achten Sie darauf, zu überprüfen, ob die Timer-Einstellung richtig auf dem Display erscheint.**

► Überprüfen der aktuellen Einstellung des Auto-Off-Timers

- Achten Sie darauf, daß "Auto Off" auf dem Bildschirm sichtbar ist (unter ①).
- Halten Sie die Taste Timer-Menü ③ 3 Sekunden lang gedrückt, so daß "Monitor" auf dem Bildschirm angegeben wird (unter ④).
 - Der Timer, der noch beendet werden muß, erscheint unter ⑤.
- Um den Monitor zu schließen und zum Standardkontrollbildschirm zurückzukehren, drücken Sie die Taste Modus (Zurück) ②.

► So schalten Sie den Auto-Off-Timer aus...

- Halten Sie die Taste Timer Ein/Aus ⑨ 3 Sekunden lang gedrückt, so daß "Timer Off" erscheint (unter ⑥) und der Timer-Wert (unter ⑦) verschwindet.

- Oder schalten Sie die Klimaanlage selbst aus. Der Timer-Wert (unter ⑦) verschwindet vom Bildschirm.

► So starten Sie den Auto-Off-Timer...

- Halten Sie die Taste Timer Aus/Ein ⑩ 3 Sekunden lang gedrückt. Die Anzeige "Timer Off" erscheint (unter ⑥) und die Timer-Einstellung erscheint auf dem Display (unter ⑦).
- Oder schalten Sie die Klimaanlage ein. Der Timer-Wert erscheint unter ⑦.

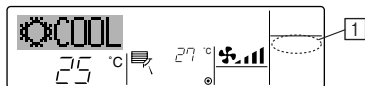
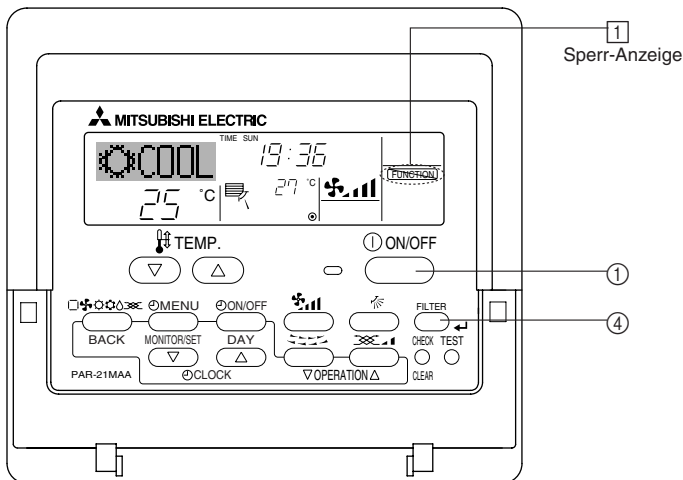

2.8. Sperren der Fernbedienungsstasten (Beschränkung der Betriebsfunktionen)

■ Wenn Sie möchten, können Sie die Tasten der Fernbedienung sperren. Sie können die Einstellungen der Funktionsauswahl verwenden, um auszuwählen, welche Art von Sperre Sie verwenden möchten. (Informationen zur Auswahl des Sperrtyps finden Sie in Abschnitt 2.10. [4]-2 (1).)

Sie können eine der zwei folgenden Sperrarten verwenden:

- Alle Tasten sperren:
Sperrt alle Tasten auf der Fernbedienung.
- Alle außer EIN/AUS sperren:
Sperrt alle Tasten außer der Taste EIN/AUS.

Hinweis:

Die Anzeige "Locked" erscheint auf dem Bildschirm, um anzugeben, daß die Tasten zur Zeit gesperrt sind.

► So sperren Sie die Tasten

- Halten Sie die Taste Filter ④ zusammen mit der Taste EIN/AUS ① 2 Sekunden lang gedrückt. Die Anzeige "Locked" erscheint auf dem Bildschirm (unter ①) und zeigt an, daß die Sperre jetzt aktiv ist.

* Wenn das Sperren in der Funktionsauswahl deaktiviert wurde, zeigt der Bildschirm die Meldung "Not Available" an, wenn Sie die Tasten wie oben beschrieben drücken.

- Wenn Sie eine gesperrte Taste drücken, blinkt die Anzeige "Locked" (unter ①) auf dem Display.

► So entsperren Sie die Tasten

- Halten Sie die Taste Filter ④ zusammen mit der Taste EIN/AUS ① 2 Sekunden lang gedrückt – die Anzeige "Locked" verschwindet vom Bildschirm (unter ①).

2. Bedienung

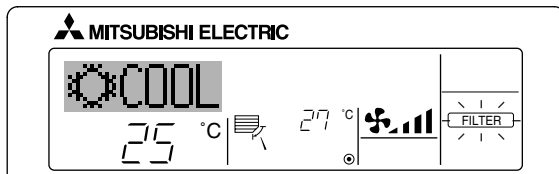
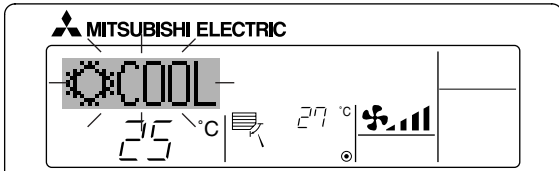
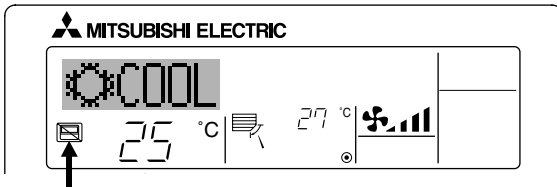

Wenn Sie eine Telefonnummer eingegeben haben, die bei Auftreten eines Problems angerufen werden sollte, zeigt der Bildschirm diese Nummer an. (Sie können dies in der Funktionsauswahl einrichten. Informationen dazu finden Sie in Abschnitt 2.10.)

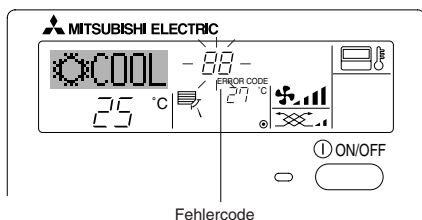
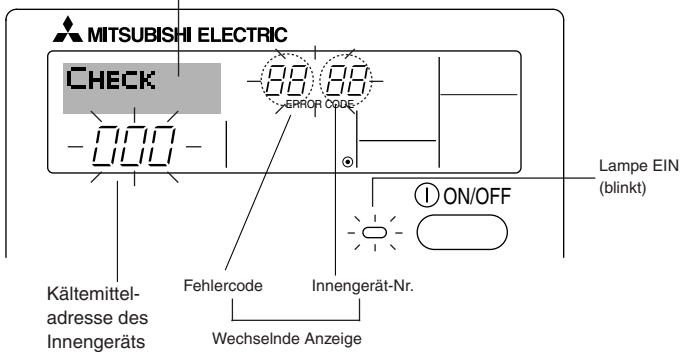

Wenn die Taste Check gedrückt ist:

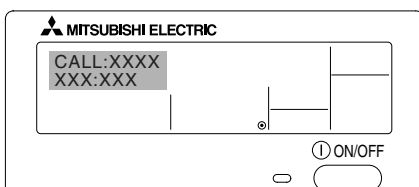

2.9. Weitere Anzeigen

2.9.1. Zentral gesteuert

- Anzeigt, wenn der Betrieb von der Zentralsteuerung usw. kontrolliert wird. Nachfolgend werden eingeschränkte Operationen gezeigt.
 - EIN/AUS (inkl. Timerbetrieb)
 - Betriebsart
 - Temperatureinstellung

Hinweis:

Kann auch individuell eingeschränkt sein.

2.9.2. Blinkende Modus-Anzeige

- Bei Dauerblinken
 - Wird angezeigt, wenn eine andere Innenanlage an eine Außenanlage angeschlossen ist, die bereits in einer anderen Betriebsart arbeitet.
 - Abstimmung mit der Betriebsart der anderen Innenanlage.

- Wenn Modus geschaltet wird, nachdem die Anzeige blinkt
 - Anzeigt, wenn die Betriebsart für jede Saison durch die Zentralsteuerung usw. eingeschränkt wird.
 - Andere Betriebsart benutzen.

2.9.3. "Filter" blinkt

- Anzeige, daß der Filter gereinigt werden muß.
 - Filter reinigen.
- "FILTER"-Anzeige zurücksetzen
 - Wird nach dem Reinigen des Filters die Taste [FILTER] zweimal hintereinander gedrückt, wird die Anzeige gelöscht und zurückgesetzt.

Hinweis:

- Werden zwei oder mehr Innenanlagen gesteuert, kann die Reinigungsperiode entsprechend der Filtertypen unterschiedlich sein. Wird die Reinigungsperiode der Hauptanlage erreicht, wird "FILTER" angezeigt. Ist die Anzeige Filter ausgeschaltet, ist die kumulierte Zeit zurückgesetzt.
- "FILTER" zeigt die Reinigungsperiode an, in der die Klimaanlage unter allgemeinen inneren Luftbedingungen in einer bestimmten Zeit betrieben wurde. Da der Grad der Verunreinigung von den Umgebungsbedingungen abhängig ist, muß der Filter entsprechend gereinigt werden.
- Die kumulative Zeit der Reinigungsperiode der Filter unterscheidet sich nach den entsprechenden Modellen.

2.9.4. Blinkende Fehlercodes

- Falls sowohl die Lampe EIN als auch der Fehlercode blinken: Dies bedeutet, daß die Klimaanlage gestört ist und der Betrieb gestoppt wurde (und nicht wiederaufgenommen werden kann). Notieren Sie sich die angegebene Gerätenummer und den Fehlercode und schalten Sie dann die Netztaсте der Klimaanlage aus und rufen Sie Ihren Händler oder Servicetechniker.

- Wenn nur der Fehlercode blinkt (während die Lampe EIN leuchtet): Der Betrieb läuft weiter, es kann jedoch ein Problem mit dem System vorliegen. In diesem Fall sollten Sie den Fehlercode notieren und Ihren Händler oder Servicetechniker um Rat fragen.

* Falls Sie eine Telefonnummer eingegeben haben, die bei Auftreten eines Problems angerufen werden soll, drücken Sie die Taste Check und die Nummer wird auf dem Bildschirm angezeigt. (Sie können dies in der Funktionsauswahl einrichten. Informationen dazu finden Sie in Abschnitt 2.10.)

2. Bedienung

2.10. Funktionsauswahl an der Fernbedienung

Die Einstellung der folgenden Fernbedienungsfunktionen kann mit dem Auswahlmodus der Fernbedienungsfunktion geändert werden. Ändern Sie die Einstellung nach Bedarf.

Eintrag 1	Eintrag 2	Eintrag 3 (Inhalt der Einstellungen)
1. Sprache ändern ("CHANGE LANGUAGE")	Einstellung der angezeigten Sprache	<ul style="list-style-type: none"> Anzeige in mehreren Sprachen ist möglich.
2. Funktionsgrenzen ("Funktion auswählen")	(1) Einstellung der Funktionsgrenzen bei der Bedienung (Operation Lock) ("Sperr-Funktion")	<ul style="list-style-type: none"> Einstellung der Funktionsgrenzen bei der Bedienung (Operation Lock)
	(2) Einstellung der Benutzung der Betriebsart Automatisch ("Auswahl autobetrieb")	<ul style="list-style-type: none"> Einstellung, ob die Betriebsart "Automatisch" benutzt wird oder nicht
	(3) Einstellung der Temperaturgrenzen ("Limit temp Funktion")	<ul style="list-style-type: none"> Einstellung des Temperaturbereichs (Maximum, Minimum)
3. Auswahl der Betriebsart ("Betriebsart wählen")	(1) Haupt-/Nebenfunktion der Fernbedienung ("Haupt-/Neben controller")	<ul style="list-style-type: none"> Auswahl der Funktion als Haupt-/Nebenfernbedienung * Wenn zwei Fernbedienungen in einer Gruppe angeschlossen sind, muss eine der beiden als Nebengerät arbeiten.
	(2) Benutzung der Uhreinstellung ("Uhr")	<ul style="list-style-type: none"> Einstellung, ob die Zeitfunktionen benutzt werden oder nicht
	(3) Einstellung der Timer-Funktion ("Wochenzeit schalt uhr")	<ul style="list-style-type: none"> Einstellen des Timer-Typs
	(4) Kontaktnummer für den Fall von Fehlfunktionen ("CALL.")	<ul style="list-style-type: none"> Anzeige der Kontaktnummer für den Fall von Fehlfunktionen Einstellen der Telefonnummer
4. Änderung der Anzeige ("Anzeige betriebsart")	(1) Temperatureinstellung in °C/°F ("Wechsel °C/°F")	<ul style="list-style-type: none"> Einstellen der Temperatureinheit der Anzeige (°C oder °F)
	(2) Einstellung der Anzeige der Luftansaugtemperatur ("Raum TEMP gewählt")	<ul style="list-style-type: none"> Einstellung, ob die Temperatur der (angesaugten) Innenluft angezeigt wird oder nicht
	(3) Einstellung der automatischen Kühl-/Heizanzeige ("Auto Betrieb C/H")	<ul style="list-style-type: none"> Einstellung, ob "Cooling" oder "Heating" (Kühlen/Heizen) in der Betriebsart Automatisch angezeigt werden oder nicht

2.10.1. Flussdiagramm der Funktionsauswahl

[1] Stoppen Sie die Klimaanlage, um den Funktionsauswahlmodus der Fernbedienung zu starten → [2] Wählen Sie aus Eintrag 1 aus. → [3] Wählen Sie aus Eintrag 2 aus. → [4] Nehmen Sie die Einstellung vor. (Einzelheiten werden in Eintrag 3 angegeben) → [5] Einstellung abgeschlossen. → [6] Umschaltung der Anzeige auf Normalbetrieb. (Ende)

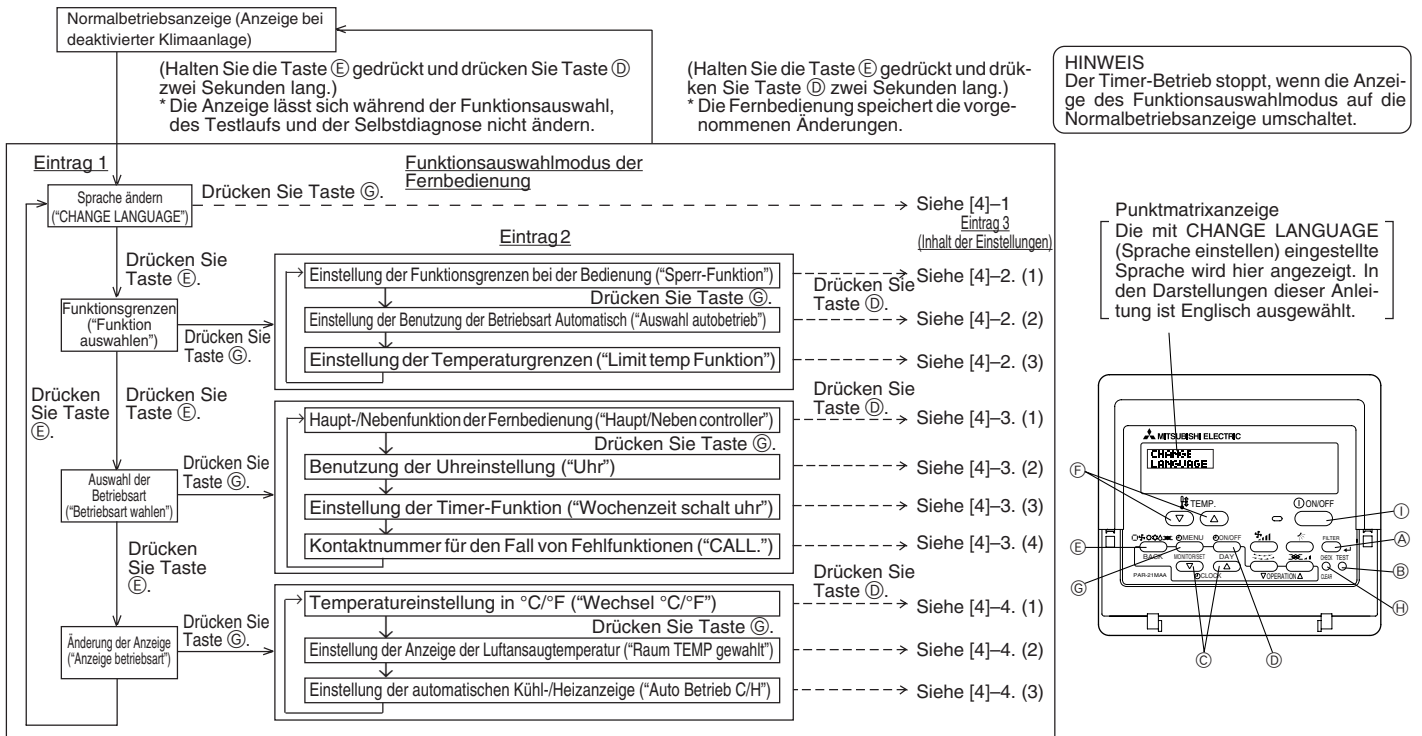

2. Bedienung

2.10.2. Genaue Einstellung





[4]-1. Einstellung CHANGE LANGUAGE (Sprache ändern)

Die Sprache des Punktmatrix-Displays kann eingestellt werden.

- Drücken Sie die Taste [ MENU] , um die Sprache einzustellen.
 - ① Japanisch (JP), ② Englisch (GB), ③ Deutsch (D), ④ Spanisch (E), ⑤ Russisch (RU), ⑥ Italienisch (I), ⑦ Chinesisch (CH), ⑧ Französisch (F)



[4]-2. Funktionsgrenzen

(1) Einstellung der Funktionsgrenzen bei der Bedienung (Operation Lock)

- Zur Umschaltung der Einstellung drücken Sie die Taste [ ON/OFF] .
 - ① no1 : Die Einstellung der Bedienungssperre (Operation Lock) gilt für alle Tasten außer der [ ON/OFF]-Taste.
 - ② no2 : Die Einstellung der Bedienungssperre gilt für alle Tasten.
 - ③ OFF (Anfängliche Einstellungswert): Die Einstellung der Bedienungssperre wird nicht vorgenommen.
- * Damit die Bedienungssperre (Operation Lock) in der normalen Anzeige gültig ist, müssen Sie die [FILTER]-Taste gedrückt halten und währenddessen die Taste [ ON/OFF] zwei Sekunden lang drücken, nachdem Sie die obige Einstellung durchgeführt haben.









(2) Einstellung der Benutzung der Betriebsart Automatisch

Wenn die Fernbedienung an einem Gerät angeschlossen ist, bei dem ein automatischer Betrieb möglich ist, können die folgenden Einstellungen vorgenommen werden.

- Zur Umschaltung der Einstellung drücken Sie die Taste [ ON/OFF] .
 - ① ON (Anfängliche Einstellungswert) : Die Betriebsart Automatisch wird angezeigt, wenn diese Betriebsart ausgewählt wird.
 - ② OFF : Die Betriebsart Automatisch wird nicht angezeigt, wenn diese Betriebsart ausgewählt wird.

(3) Einstellung der Temperaturgrenzen



Nach dieser Einstellung kann die Temperatur im eingestellten Bereich verändert werden.

- Zur Umschaltung der Einstellung drücken Sie die Taste [ ON/OFF] .
 - ① Limit Kühl Temp :
Der Temperaturbereich kann in der Betriebsart Kühlen/Trocknen geändert werden.
 - ② Limit Heiz Temp :
Der Temperaturbereich kann in der Betriebsart Heizen geändert werden.
 - ③ Limit Auto Temp :
Der Temperaturbereich kann in der Betriebsart Automatisch geändert werden.
 - ④ OFF (Anfangseinstellung) : Die Temperaturbereichsgrenzen sind nicht aktiv.
- * Wenn eine andere Einstellung als OFF gewählt wird, werden die Temperaturbereichsgrenzen für Kühlen, Heizen und automatischen Betrieb gleichzeitig eingestellt. Der Bereich kann jedoch nicht begrenzt werden, wenn der eingestellte Temperaturbereich sich nicht geändert hat.
- Um die Temperatur zu erhöhen oder zu verringern, drücken Sie die Taste [ TEMP. () oder () .
- Um die Obergrenze und die Untergrenze einzustellen, drücken Sie die Taste []  (Gebläsegeschwindigkeit). Die ausgewählte Einstellung blinkt, und die Temperatur kann eingestellt werden.
- Einstellbarer Bereich



Betriebsart Kühlen/Trocknen:	Untergrenze: 19°C bis 30°C	Obergrenze: 30°C bis 19°C
Betriebsart Heizen:	Untergrenze: 17°C bis 28°C	Obergrenze: 28°C bis 17°C
Betriebsart Automatisch:	Untergrenze: 19°C bis 28°C	Obergrenze: 28°C bis 19°C
- * Der einstellbare Bereich hängt vom angeschlossenen Gerät ab (Mr.-Slim-Geräte, CITY MULTI-Geräte und Zwischentemperaturgeräte)

[4]-3. Einstellen der Auswahl der Betriebsart



(1) Haupt-/Nebenfunktion der Fernbedienung

- Zur Umschaltung der Einstellung drücken Sie die Taste [ ON/OFF] .
 - ① Haupt : Die Fernbedienung fungiert als Hauptfernbedienung.
 - ② Neben : Die Fernbedienung fungiert als Nebenfernbedienung.











(2) Benutzung der Uhreinstellung

- Zur Umschaltung der Einstellung drücken Sie die Taste [ ON/OFF] .
 - ① ON : Die Clock-Funktion kann benutzt werden.
 - ② OFF : Die Clock-Funktion kann nicht benutzt werden.

(3) Einstellung der Timer-Funktion

- Zur Umschaltung der Einstellung drücken Sie die Taste [ ON/OFF]  (Wählen Sie einen der folgenden Einträge aus.).
 - ① Wochenzeit schalt uhr (anfängliche Einstellung an der MA deluxe): Der Wochen-Timer kann benutzt werden.
 - ② Auto Zeit funktion Aus : Der Auto-Off-Timer kann benutzt werden.
 - ③ Einfache zeit funktion (Voreinstellung bei MA smooth): Der einfache Timer kann benutzt werden.
 - ④ Zeitschaltuhr Aus : Der Timer-Modus kann nicht benutzt werden.
- * Wenn die Verwendung der Clock-Einstellung auf OFF steht, kann "Wochenzeit schalt uhr" nicht benutzt werden.



(4) Kontaktnummer für den Fall von Fehlfunktionen

- Zur Umschaltung der Einstellung drücken Sie die Taste [ ON/OFF] .
 - ① CALL OFF : Die eingestellten Kontaktnummern werden im Falle von Fehlfunktionen nicht angezeigt.
 - ② CALL **** * : Die eingestellten Kontaktnummern werden im Falle von Fehlfunktionen angezeigt.
CALL_ : Die Kontaktnummer kann eingegeben werden, wenn das Display so aussieht wie links gezeigt.
- Eingabe der Kontaktnummern
Zur Eingabe der Kontaktnummern gehen Sie wie folgt vor.
Bewegen Sie den blinkenden Cursor auf die eingestellten Nummern. Drücken Sie die Taste [ TEMP. () und () , um den Cursor nach rechts (links) zu bewegen. Drücken Sie die Taste [ CLOCK () und () , um die Nummern einzustellen.



2. Bedienung

[4]–4. Einstellung der Anzeige



(1) Temperatureinstellung in °C/°F

- Zur Umschaltung der Einstellung drücken Sie die Taste [ ON/OFF ].
 - °C : Für die Temperatur wird die Einheit Celsius (°C) verwendet.
 - °F : Für die Temperatur wird die Einheit Fahrenheit (°F) verwendet.

(2) Einstellung der Anzeige der Luftansaugtemperatur

- Zur Umschaltung der Einstellung drücken Sie die Taste [ ON/OFF ].
 - ON : Die Temperatur der Ansaugluft wird angezeigt.
 - OFF : Die Temperatur der Ansaugluft wird nicht angezeigt.

(3) Einstellung der automatischen Kühl-/Heizanzeige

- Zur Umschaltung der Einstellung drücken Sie die Taste [ ON/OFF ].
 - ON : Entweder "Automatic cooling" (Automatisches Kühlen) oder "Automatic heating" (Automatisches Heizen) wird in der Betriebsart Automatisch angezeigt.
 - OFF : Nur "Automatic" wird in der Betriebsart Automatisch angezeigt.

3. Pflege und Reinigung

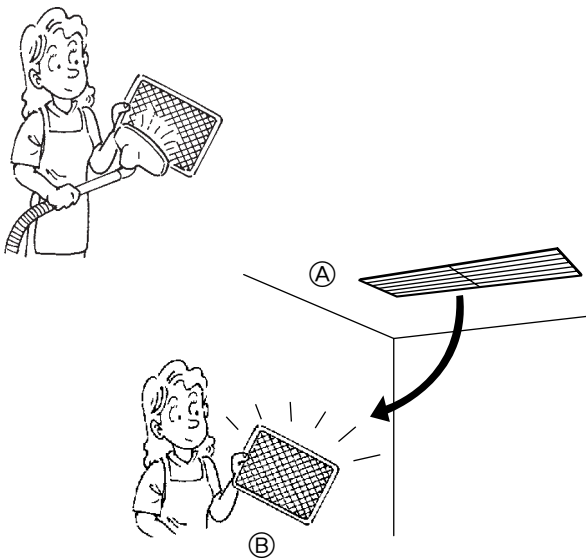

3.1. Reinigung der Filter und der Innenanlage

Reinigung der Filter

- Die Filter mit einem Staubsauger reinigen. Wenn Sie keinen Staubsauger besitzen, den Schmutz und Staub durch Klopfen der Filter auf einen harten Gegenstand hinaus befördern.
- Wenn die Filter besonders schmutzig sind, diese in lauwarmem Wasser auswaschen. Sorgfältig darauf achten, das Waschmittel gründlich auszuspülen und die Filter vor dem Wiedereinsetzen in die Anlage vollständig trocknen lassen.

⚠ Vorsicht:

- Die Filter nicht in direktem Sonnenlicht oder unter Verwendung einer Wärmequelle, wie etwa einer Elektroheizung, trocknen: sie können sich dadurch verformen.
- Die Filter nicht in heißem Wasser (mehr als 50°C) waschen, da sie sich sonst verformen können.
- Dafür sorgen, daß die Luftfilter immer installiert sind. Der Betrieb der Anlage ohne Luftfilter kann zu Fehlfunktionen führen.

⚠ Vorsicht:

- Vor Beginn der Reinigung den Betrieb unterbrechen und den Netzstrom ausschalten (Schalterstellung OFF/AUS).
- Der Luftfilter ist vor Ort zu beschaffen. Bei Durchführung des Testlaufs darauf achten, den Standort und die Art der Installation des Luftfilters mit der durchführenden Firma zu überprüfen. (Beispiel) Der Luftfilter muß am Lufteinlaß des Innengerätes angebracht sein. (Rückseite des Gerätes).

Ⓐ Lufteinlaß

Ⓑ Filter

4. Fehlerbehebung

Bevor Sie sich an den Kundendienst wenden, prüfen Sie nachstehende Tabelle, um festzustellen, ob es eine einfache Lösung für Ihr Problem gibt.

[Für verdrahteter Fernbedienung]

Problem	Lösung	Problem	Lösung
Die Anlage kühlt oder heizt nicht richtig.	Reinigen Sie die Filter.	Die Funktionen "Start" und "Stopp" stehen nicht nach dem erneuten Start der Anlage zur Verfügung.	Warten Sie für ungefähr drei Minuten (der Betrieb wird angehalten, um eine Beschädigung der Klimaanlage zu vermeiden).
Die Anlage stoppt, bevor die in der Betriebsart Heizen eingestellte Temperatur erreicht ist.	Frost bildet sich, wenn die Außentemperatur niedrig und die Luftfeuchtigkeit hoch ist. Warten Sie für ungefähr 10 Minuten, damit der Frost abtauen kann.	Die Fernbedienung zeigt "PLEASE WAIT" an.	Ein automatischer Starttest wird durchgeführt (dieser dauert ungefähr zwei Minuten).
Die Innenanlage stößt einen weißen Nebel aus.	Dies kann direkt nach dem Einschalten der Anlage auftreten, wenn der Raum eine hohe Luftfeuchtigkeit aufweist.	Die Fernbedienung zeigt einen Fehlercode an.	Eine Selbstdiagnose-Funktion wird durchgeführt, um die Klimaanlage vor Schäden zu schützen. * Führen Sie Reparaturen niemals selbst durch. Schalten Sie die Netzstromversorgung aus und setzen Sie sich mit dem Händler in Verbindung, von dem Sie die Klimaanlage gekauft haben. Teilen Sie ihm den Namen der Anlage und die auf der Fernbedienung angezeigten Angaben mit.
Die Anzeigen auf der Fernbedienung leuchten nicht auf, wenn sie benutzt wird.	Schalten Sie den Netzstromtaste ein. "  " wird angezeigt.		
CENTRALLY CONTROLLED (Zentral gesteuert) wird auf der Fernbedienung angezeigt.	Die Funktionen "Start" und "Stopp" stehen auf der Fernbedienung nicht zur Verfügung, wenn die Meldung CENTRALLY CONTROLLED (Zentral gesteuert) aufleuchtet.		

Wenn keiner der oben beschriebenen Fälle zutrifft, schalten Sie den Hauptschalter aus und wenden sich an den Kundendienst des Händlers, von dem Sie die Klimaanlage gekauft haben, geben Sie die Modellbezeichnung an und beschreiben Sie das Problem. Versuchen Sie nicht, die Anlage selbst zu reparieren.

4. Fehlerbehebung

In allen folgenden Fällen Hauptschalter ausschalten und Ihren Händler um Kundendienst bitten:

- Die Betriebslampe (der Fernbedienung) blinkt.
- Die Schalter arbeiten nicht einwandfrei.
- Trennschalter schaltet häufig aus (oder Sicherung brennt häufig durch).
- Wasser ist aus Versehen in die Anlage geraten.
- Die Anlage ist undicht, und es tritt Wasser aus.
- Ein Fremdkörper ist versehentlich in die Klimaanlage geraten.
- Während des Betriebs sind ungewöhnliche Geräusche zu hören.

Folgendes deutet nicht auf Fehlfunktionen hin:

Gerüche wie Tabakgeruch oder Kosmetikduft können abgegeben werden, nachdem sie von der Anlage angesaugt wurden.

Geräusch von fließendem Wasser in der Innenanlage: Dies kann während oder nach dem Betrieb der Anlage auftreten und ist nur das Geräusch des in der Anlage umlaufenden Kühlmittels.

Ein Ticken in der Innenanlage: Dies kann unmittelbar nach Beginn oder Ende des Kühl- oder Heizvorgangs auftreten. Es wird dadurch verursacht, daß die Innenanlage aufgrund der Temperaturänderung sich geringfügig zusammenzieht oder ausdehnt.

HINWEIS: Das Kältemittel, das in die Klimaanlage eingefüllt wurde, ist sicher. Normalerweise tritt das Kältemittel nicht aus. Wenn allerdings Kältemittelgas in geschlossenen Räumen austritt und mit der offenen Flamme einer Gebläseheizung, einer Raumheizung, eines Ofens etc. in Berührung kommt, werden gesundheitsschädliche Substanzen erzeugt.

Achten Sie bitte darauf, den Kundendiensttechniker bei der Ausführung von Reparaturen zu fragen, ob Kältemittel austritt oder nicht.

5. Einbau, Umsetzen und Inspektion

Einbauort

Vermeiden Sie den Einbau der Klimaanlage an Orten

- wo entzündliche Gase austreten können,

⚠ Vorsicht:

Anlage nicht an Orten aufstellen, an denen brennbares Gas austreten kann. Wenn Gas austritt und sich in der Nähe der Anlage ansammelt, besteht Explosionsgefahr.

- wo es ölig ist,
- mit salzhaltiger Luft (z.B. Meeresufer)
- wo schwefelhaltige Dämpfe vorkommen, z.B. in der Nähe von heißen Quellen,
- wo Öl austreten kann oder Öldunst in der Luft liegt.

Elektrische Arbeiten

- Legen Sie einen unabhängigen Stromkreis für die Netzversorgung der Klimaanlage.
- Achten Sie auf ausreichende Kapazität der Sicherung.

⚠ Warnung:

- Der Kunde sollte die Anlage nicht selbst aufstellen. Wenn die Aufstellung unsachgemäß erfolgt, besteht Feuergefahr, können Stromschläge und Verletzungen durch Tropfen der Anlage, austretendes Wasser etc. erfolgen.
- Anschluß nicht durch verzweigte Ausgänge oder ein Verlängerungskabel vornehmen. Auch nicht mehrere Geräte an eine Netzsteckdose anschließen. Durch schlechte Kontakte, schlechte Isolierung, Überschreiten der zulässigen Stromstärke und -spannung etc. besteht Brand- und Stromschlaggefahr. Den Händler/Kundendienst zu Rate ziehen.

⚠ Vorsicht:

- Erdung vornehmen
Erdleitung nicht an eine Gas-, Wasserrohrleitung, einen Beleuchtungsstab oder Erdungsleitung eines Telefons anschließen.
Bei unsachgemäßer Erdung besteht Stromschlaggefahr.
- Je nach Betriebsbedingungen (Feuchtigkeit etc.) am Aufstellort der Klimaanlage einen Erdschlußunterbrecher anbringen.
Wenn der Erdschlußunterbrecher nicht angebracht wird, besteht Stromschlaggefahr.

Inspektion und Wartung

- Wenn die Klimaanlage über mehrere Jahreszeiten hinweg benutzt werden soll, kann die Leistungsfähigkeit durch Schmutzablagerungen im Innern der Anlage abnehmen.
- Je nach Betriebsbedingungen können sich Gerüche bilden oder Abwasser kann wegen Schmutz, Staub etc. nicht ordnungsgemäß ablaufen. Es wird empfohlen, Inspektion und Wartung (gegen Bezahlung) zusätzlich zur normalen Wartung von Fachleuten durchführen zu lassen. Ihren Händler/Kundendienst zu Rate ziehen.
- Es wird empfohlen, die Anlage zusätzlich zur normalen Wartung von einem Fachhändler (gegen Bezahlung) inspizieren und warten zu lassen. Wenden Sie sich an Ihren Fachhändler.

Achten Sie auch auf die Betriebsgeräusche

- Stellen Sie keine Gegenstände in die Nähe des Luftaustritts der Außenanlage. Sie verringern damit die Leistungsfähigkeit der Anlage und machen die Betriebsgeräusche lauter.
- Wenn Sie während des Betriebs ein abnormales Geräusch hören, wenden Sie sich an Ihren Fachhändler.

Umsetzen

- Wenn die Klimaanlage wegen Bauarbeiten, Umzugs, etc. abgebaut oder neu installiert werden soll, sind spezielle Arbeiten notwendig.

⚠ Warnung:

Reparaturen oder Verlagerungen der Anlage dürfen nicht vom Kunden selbst vorgenommen werden.

Bei unsachgemäßer Vornahme bestehen Brand- und Stromschlaggefahr sowie die Gefahr von Verletzungen durch Tropfen der Anlage, austretendes Wasser etc. Ihren Händler /Kundendienst zu Rate ziehen.

Entsorgung

- Wenden Sie sich für eine korrekte Entsorgung der Anlage an Ihren Fachhändler.

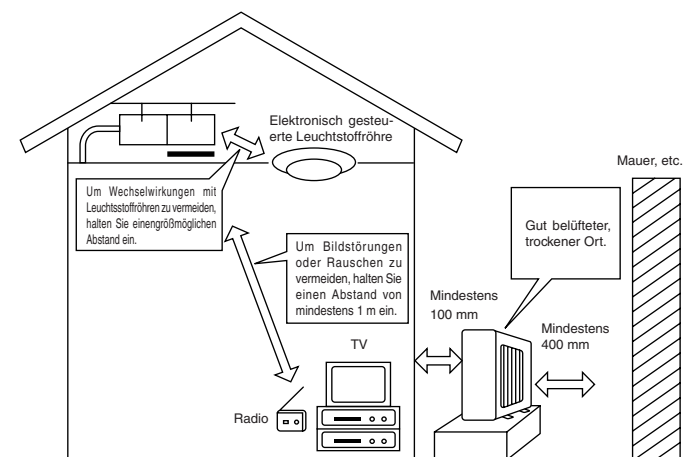

Wenn Sie irgendwelche Fragen haben, wenden Sie sich an Ihren Fachhändler.

6. Technische daten

Modell		SEZ-KA35VA		SEZ-KA50VA		SEZ-KA60VA		
Funktion		Kühlung	Heizung	Kühlung	Heizung	Kühlung	Heizung	
Stromversorgung		~/N, 230V, 50Hz						
Kapazität	kW	3,5	4,0	5,0	5,9	5,5	6,9	
	BTU/h	11.900	13.600	17.100	20.100	18.800	23.500	
Eingang		kW	1,06	1,10	1,78	1,84	1,96	
Innenanlage		SEZ-KA35VA		SEZ-KA50VA		SEZ-KA60VA		
Gebläse	Durchfluß Ho-Ni	CMM	10-13		12-17		12-20	
	Äußerer statischer Druck	Pa (mmaq)	Std. : 30 (3) Max. : 50 (5)		Std. : 30 (3) Max. : 50 (5)		Std. : 30 (3) Max. : 50 (5)	
	Geräuschpegel Ho-Ni	dB (A)	30-35		31-39		32-43	
Gewicht		kg	33,5		33,5		33,5	
Außenanlage		SUZ-KA35VA		SUZ-KA50VA		SUZ-KA60VA		
Geräuschpegel Ho-Ni		dB (A)	48		55		55	
Kühlmittel R410A		kg	1,05		1,6		1,8	
Gewicht		kg	35		53		53	

- Hinweise:** 1. Werte der Betriebszustände (Kühlung) Innen : 27°C DB, 19°C WB, Außen : 35°C DB
 2. Werte der Betriebszustände (Heizung) Innen : 20°C DB, Außen : 7°C DB, 6°C WB
 3. Technische Daten unterliege-n Änderungen ohne Vorankündigung.

Garantierter Betriebsbereich

		Innen	Außen	
			KA35	KA50, KA60
Kühlung	Maximum	32°C DB, 23°C WB	46°C DB, -	43°C DB, -
	Minimum	21°C DB, 15°C WB	-10°C DB, -	
Heizung	Maximum	27°C DB, -	24°C DB, 18°C WB	
	Minimum	20°C DB, -	-10°C DB, -11°C WB	

Anlagen müssen von zugelassenen Elektrounternehmen gemäß gesetzlichen Vorschriften installiert werden.

Index

1. Consignes de sécurité	30
2. Fonctionnement	31
3. Entretien et nettoyage	41
4. Guide de dépannage	41
5. Installation, déplacement et inspection	42
6. Spécifications techniques	43

1. Consignes de sécurité

- ▶ Avant d'installer le climatiseur, lire attentivement toutes les "Consignes de sécurité".
- ▶ Les "Consignes de sécurité" reprennent des points très importants concernant la sécurité. Veillez bien à les suivre.
- ▶ Veuillez consulter ou obtenir la permission votre compagnie d'électricité avant de connecter votre système.

Symboles utilisés dans le texte

 **Avertissement:**

Précautions à suivre pour éviter tout danger de blessure ou de décès de l'utilisateur.

 **Précaution:**

Décrit les précautions qui doivent être prises pour éviter d'endommager l'appareil.

Symboles utilisés dans les illustrations

 : Indique une action qui doit être évitée.

 : Indique que des instructions importantes doivent être prises en considération.

 : Indique un élément qui doit être mis à la terre.

 : Indique des précautions à prendre lors du maniement de pièces tournantes.

 : Indique que l'interrupteur principal doit être désactivé avant d'effectuer tout travail d'entretien.

 : Danger d'électrocution.

 : Attention, surface chaude.

 **Avertissement:**

Prendre soin de lire les étiquettes se trouvant sur l'appareil principal.

 **Avertissement:**

- Cet appareil ne doit pas être installé par l'utilisateur. Demander au revendeur ou à une société agréée de l'installer. Si l'appareil n'est pas correctement installé il peut y avoir un risque de fuite d'eau, d'électrocution ou d'incendie.
- Ne pas marcher sur l'appareil ni y déposer des objets.
- Ne jamais élabousser l'appareil ni le toucher avec des mains humides. Il pourrait en résulter un risque d'électrocution.
- Ne pas vaporiser de gaz inflammable à proximité de l'appareil sous risque d'incendie.
- Ne pas placer de chauffage au gaz ou tout autre appareil fonctionnant avec une flamme vive là où il serait exposé à l'échappement d'air du climatiseur. Cela risquerait de provoquer une mauvaise combustion.
- Aérez le local en cas de fuite de liquide frigorigène en cours de fonctionnement. Tout contact du liquide frigorigène avec une flamme libère des gaz toxiques.
- Ne pas retirer la face avant ou la protection du ventilateur de l'appareil extérieur pendant son fonctionnement. Vous risqueriez de vous blesser si vous touchez les éléments rotatifs, les parties chaudes ou sous haute tension.
- Ne jamais mettre les doigts, des bâtons, etc. dans les entrées et sorties d'air sous risque de blessure car le ventilateur situé à l'intérieur de l'appareil tourne à grande vitesse.
- Si vous sentez des odeurs étranges, arrêter l'appareil, le mettre hors tension et contacter le revendeur.
- Ne JAMAIS laisser des enfants ou des personnes handicapées utiliser le climatiseur sans surveillance.
- Toujours surveiller que les jeunes enfants ne jouent pas avec le climatiseur.

 **Précaution:**

- Ne pas utiliser d'objet pointu pour enfoncer les boutons car cela risquerait d'endommager la commande à distance.
- Ne jamais obstruer les entrées et sorties des appareils extérieurs et intérieurs.

Rangement de l'appareil

Lorsque vous devez ranger l'appareil, veuillez consulter votre revendeur. Si les tuyaux ne sont pas correctement retirés, du produit réfrigérant (gaz fluorocarbonique) pourrait s'échapper et entrer en contact avec votre peau, causant ainsi des blessures. L'échappement de produit réfrigérant dans l'atmosphère pollue également l'environnement.

2. Fonctionnement

2.1. Description de la “FONCTION DE REDEMARRAGE AUTOMATIQUE”

- Cet appareil est équipé de la fonction de redémarrage automatique. Lorsqu'il est remis sous tension, le climatiseur se met automatiquement à fonctionner dans le mode demandé par la télécommande au moment de sa mise hors tension.
- Si l'appareil avait été éteint par la télécommande avant sa mise hors tension, il reste arrêté même après sa remise sous tension.
- Si l'appareil avait adopté le test de fonctionnement avant la coupure de l'alimentation, lors de sa remise sous tension, il recommence à fonctionner dans le mode programmé par la télécommande avant l'entrée en test de fonctionnement.

2.2. Régler le jour de la semaine et l'heure

- Utilisez cet écran pour changer le jour de la semaine et l'heure.

Remarque:

Le jour et l'heure n'apparaîtront pas si l'horloge a été déconnectée dans la sélection des fonctions.

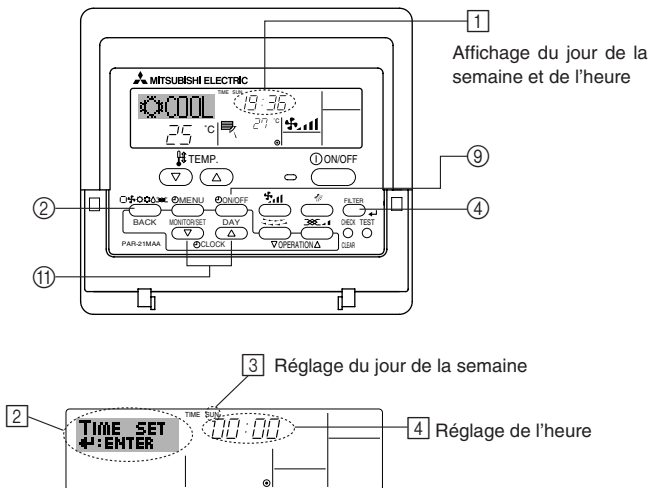

► Comment régler le jour de la semaine et l'heure...

1. Appuyez sur le bouton de réglage horaire (1) ∇ ou Δ pour appeler l'affichage (2).
2. Appuyez sur le bouton (3) Timer On/Off pour régler le jour.
 - * À chaque fois que vous appuyez, vous avancez le jour affiché en (3) : Dim → Lun → ... → Ven → Sam.
3. Appuyez sur le bouton de réglage correspondant (1) afin de régler l'heure.
 - * À chaque fois que vous maintenez le bouton appuyé, l'heure (en (4)) augmentera d'abord toutes les minutes, puis toutes les 10 minutes, puis toutes les heures.
4. Après avoir effectué les réglages nécessaires des étapes 2 et 3, appuyez sur le bouton (4) Filter \leftarrow pour valider ces informations.

Remarque:

Vos nouvelles informations des étapes 2 et 3 seront effacées si vous tapez le bouton (2) Mode (Entrée) avant d'appuyer sur le bouton (4) Filter \leftarrow .

5. Appuyez sur le bouton (2) Mode (Entrée) pour terminer la procédure de réglage. Cela ramènera l'affichage sur l'écran de contrôle standard, où (1) vous indiquera le nouveau jour et la nouvelle heure.

2.3. Pour allumer/éteindre le climatiseur

- L'alimentation ne doit pas être interrompue lorsque le climatiseur est en marche. Autrement, l'appareil pourrait tomber en panne.
 - ① Appuyer sur le bouton ON/OFF (Marche/Arrêt).
 - (A) Le voyant ON devrait s'allumer.
- Même si vous appuyez sur le bouton ON/OFF immédiatement après avoir arrêté la fonction en cours, le climatiseur ne se remettra en route que trois minutes plus tard. Ceci est une précaution pour éviter l'endommagement de tout composant interne.
- Si la fonction s'arrête à cause d'une coupure de courant, l'appareil ne se remettra automatiquement en marche qu'une fois le courant revenu. Appuyer sur le bouton ON/OFF pour le remettre en marche.

2.4. Choix du mode

- ① Si l'appareil est éteint, appuyer sur le bouton ON/OFF pour l'allumer.
 - (A) Le voyant ON devrait s'allumer.
- ② Appuyer sur la touche du mode de fonctionnement (\square \odot \odot \odot \odot) pour sélectionner le mode de fonctionnement souhaité.
 - (B)
 - \odot (COOL) Mode de refroidissement
 - \odot (DRY) Mode de assèchement
 - \odot (FAN) Mode de soufflerie
 - \odot (HEAT) Mode de chauffage
 - \square (AUTO) Mode automatique (refroidissement/chauffage)

Informations concernant les climatiseurs multi-systèmes (Appareil extérieur de la série MXZ)

► Les climatiseurs multi-systèmes (avec un appareil extérieur de la série MXZ) permettent de raccorder deux ou davantage d'appareils intérieurs à un appareil extérieur. En fonction de la capacité, plusieurs appareils intérieurs peuvent ainsi fonctionner simultanément.

- Lorsque vous essayez de faire fonctionner simultanément deux ou davantage d'appareils intérieurs reliés à un seul appareil extérieur, un pour le refroidissement et l'autre pour le chauffage, le mode de fonctionnement sélectionné sera celui de l'appareil intérieur qui a été mis en fonctionnement en premier. Les autres appareils intérieurs qui seraient mis en fonctionnement par la suite ne peuvent pas s'activer bien qu'ils indiquent un état de fonctionnement. Dans ce cas, régler tous les appareils intérieurs sur le même mode de fonctionnement.
- Il se peut que l'unité intérieure, qui fonctionne en mode AUTO, ne puisse passer en mode (REFROIDISSEMENT ↔ CHAUFFAGE) et se mette en veille.
- Lorsque l'appareil intérieur se met en fonctionnement alors que le dégivrage de l'appareil extérieur est en cours, il faut laisser passer quelques minutes (max. environ 15 minutes) avant que l'appareil ne souffle de l'air chaud.
- Lorsque l'appareil fonctionne en mode chauffage, si le dessus de l'appareil chauffe ou que vous entendez le flux de gaz à l'intérieur, cette situation n'a rien d'anormal. Le gaz réfrigérant circule en effet de manière continue dans l'appareil intérieur même si celui-ci ne fonctionne pas.

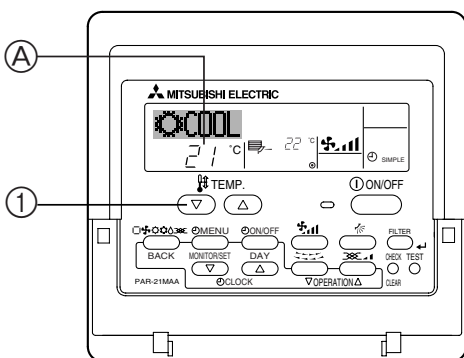

2.5. Sélection d'une température TEMP.

► Pour réduire la température ambiante:

- ① Appuyer sur le bouton  pour sélectionner la température désirée.
- Ⓐ La température sélectionnée est affichée.

- A chaque fois que vous appuyez sur le bouton, la valeur de la température baisse de 1 °C.

► Pour augmenter la température ambiante:

- ① Appuyer sur le bouton  pour sélectionner la température désirée.
- Ⓐ La température sélectionnée est affichée.

- A chaque fois que vous appuyez sur le bouton, la valeur de la température augmente de 1 °C.

- Plages de températures à votre disposition:

Rafraîchissement et Assèchement: 19 - 30 °C
 Chauffage: 17 - 28 °C
 Automatique: 19 - 28 °C

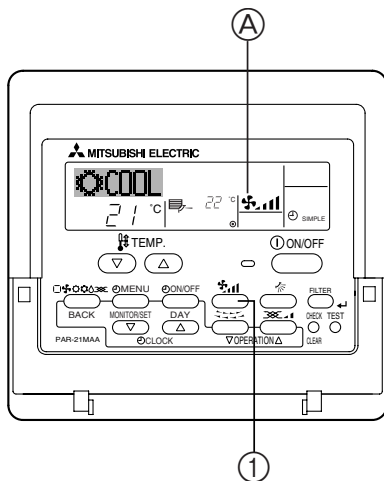

- L'affichage clignote sur 8 °C ou 39 °C pour signaler que la température de la pièce est inférieure ou supérieure à la température affichée.



2.6. Sélection d'une vitesse de ventilateur

- ① Appuyer sur le bouton  pour sélectionner la vitesse du ventilateur désirée.

- A chaque fois que vous appuyez sur le bouton, les options disponibles changent en même temps que l'affichage Ⓐ sur la télécommande, de la manière suivante.

Vitesse de ventilateur	Affichage de la télécommande	
	Faible (Low)	Elevée (High)
2 vitesses		

L'affichage et la vitesse de ventilation de l'appareil différeront dans les cas suivants.

- Lorsque les indications STAND BY (veilleuse) et DEFROST (dégivrage) sont affichées.
- Juste après la mise en marche du mode de chauffage (en attendant de passer à un autre mode).
- Lorsque la température de la pièce est supérieure au réglage de température de l'appareil qui fonctionne en mode de chauffage.
- Lors de l'opération de déshumidification, le ventilateur intérieur se met automatiquement sur faible vitesse et il est alors impossible de changer de vitesse.
- Lorsque la température de l'échangeur thermique est basse en mode de chauffage (par ex., juste après le lancement de l'opération de chauffage).

2. Fonctionnement

N° de fonctionnement

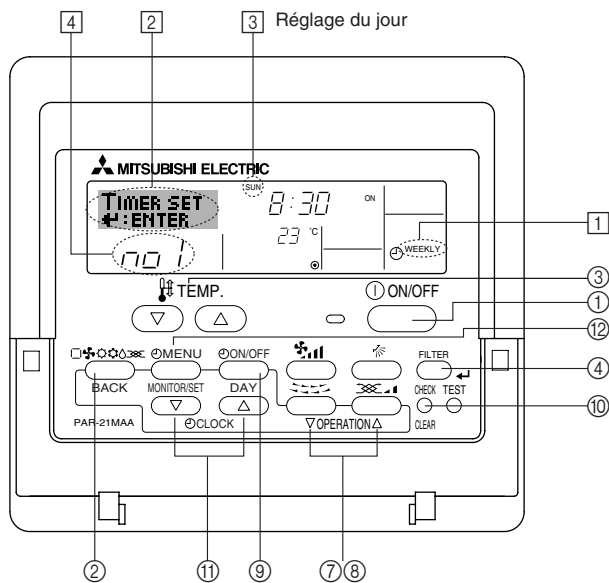

2.7. Utiliser le programmeur

Cette section explique comment régler et utiliser le minuteur. Vous pouvez utiliser la sélection des fonctions pour sélectionner le type de programmeur, entre les trois disponibles. ① Hebdomadaire, ② Simple, ou ③ Arrêt auto.

Pour de plus amples informations sur comment régler la sélection des fonctions, voyez la section 2.10. [4]–3 (3).

2.7.1. Utiliser le programmeur hebdomadaire

■ Le programmeur hebdomadaire peut servir à régler les huit opérations pour chaque jour de la semaine.

- Chaque opération permet l'une ou l'autre des fonctions suivantes : Programmeur Marche/Arrêt avec un réglage de température ou programmeur Marche/Arrêt seulement, ou réglage de température seulement.
- À l'heure dite, le conditionneur d'air effectue l'action programmée.

■ La précision horaire de ce programmeur est de 1 minute.

Remarque:

*1. Les programmeurs hebdomadaire / simple / Arrêt auto ne peuvent être utilisés en même temps.

*2. Le programmeur hebdomadaire ne fonctionne pas dans les conditions suivantes.

La fonction minuteur est éteinte ; le système est dans un état anormal ; un test est en cours ; la commande à distance effectue un auto-test ou un diagnostic ; l'utilisateur est en train de régler une fonction ou un programmeur ou le jour ou l'heure ; le système est sous contrôle central. (Spécifiquement, le système n'effectuera pas d'opération (unité en marche, arrêt, ou en réglage de température) qui sont désactivées dans ce cas.)

► Comment régler le programmeur hebdomadaire

1. Assurez-vous que vous êtes sur l'écran de contrôle standard, et que le témoin du programmeur hebdomadaire ① s'affiche.
 2. Appuyez sur le bouton Menu du programmeur ⑫, de manière à ce que le "Réglage" apparaisse à l'écran (en ②).
 - (Notez qu'à chaque fois que vous appuyez sur le bouton, vous passez de "Réglage" à "Moniteur" (moniteur).)
 3. Appuyez sur le bouton On/Off du programmeur ① pour régler le jour. À chaque fois que vous appuyez, vous changez le réglage en ③, selon la séquence suivante : "Dim Lun Mar Mer Jeu Ven Sam" → "Dim" → ... → "Ven" → "Sam" → "Dim Lun Mar Mer Jeu Ven Sam"...
 4. Appuyez sur le bouton (⑦ ou ⑧) d'opération ∇ ou ∆ autant de fois que nécessaire pour sélectionner le numéro d'opération approprié (1 à 8) ④.
- * Vos choix aux étapes 3 et 4 sélectionneront l'une des cellules de la matrice affichée ci-dessous (l'affichage de la commande à distance à gauche montre comment l'affichage devrait apparaître lors du réglage de l'opération 1 pour dimanche aux valeurs indiquées ci-dessous).

Matrice de réglage

N ° d'op.	Sunday	Monday	...	Saturday	
No. 1	• 8:30 • ON • 23 °C				→ <Réglage de l'opération 1 pour dimanche> Démarrer le conditionneur d'air à 8:30, avec la température à 23 °C.
No. 2	• 10:00 • OFF	• 10:00 • OFF	• 10:00 • OFF	• 10:00 • OFF	→ <Réglage de l'opération 2 pour tous les jours> Éteindre le conditionneur d'air à 10:00.
...					
No. 8					

Remarque:

En réglant le jour sur "Dim Lun Mar Mer Jeu Ven Sam", vous pouvez régler la même opération à effectuer au même moment tous les jours.
(Exemple : L'opération 2 ci-dessus, qui est la même pour tous les jours de la semaine).

► Régler le programmeur hebdomadaire

5. Appuyez sur le bouton de réglage de l'heure ⑩ approprié autant de fois que nécessaire pour régler l'heure choisie (en ⑤).
 - * Quand vous maintenez le bouton appuyé, l'heure augmentera d'abord toutes les minutes, puis toutes les 10 minutes, puis toutes les heures.
 6. Appuyez sur le bouton ON/OFF ① pour sélectionner l'opération choisie (Marche ou Arrêt : marche ou arrêt), en ⑥.
 - * À chaque fois que vous appuyez vous passez au réglage suivant, selon la séquence suivante : aucun affichage (pas de réglage) → "MARCHE" → "ARRRET"
 7. Appuyez sur le bouton de réglage de température ③ approprié pour régler la température choisie (en ⑦).
 - * À chaque fois que vous appuyez vous changez le réglage, selon la séquence suivante : aucun affichage (pas de réglage) ⇔ 24 ⇔ 25 ⇔ ... ⇔ 29 ⇔ 30 ⇔ 12 ⇔ ... ⇔ 23 ⇔ pas d'affichage.
- (Plage disponible : La plage disponible pour ce réglage va de 12 °C à 30 °C. La plage réelle au-delà de laquelle la température peut être contrôlée, toutefois, peut changer en fonction du type d'unité connectée.)

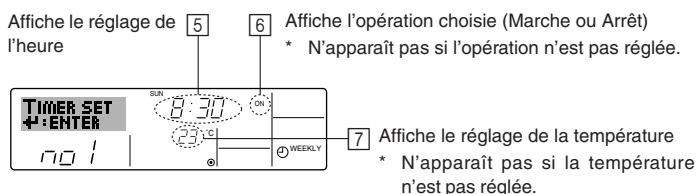

2. Fonctionnement

- Après avoir effectué les réglages nécessaires des étapes 5, 6 et 7, appuyez sur le bouton ④ Filter \leftarrow pour valider ces informations. pour effacer les valeurs actuelles de l'opération choisie, appuyez et relâchez rapidement le bouton ① Check (Clear) une fois.

* Le réglage du temps affiché devient "—:—", et les réglages de température et On/Off s'éteignent tous.

(Pour effacer tous les réglages du programmeur hebdomadaire d'un coup, appuyez sur le bouton ⑩ Check (Clear) pendant 2 secondes ou plus. L'affichage commencera à clignoter, ce qui indiquera que tous les réglages ont été effacés.)

Remarque:

Vos nouvelles informations seront effacées si vous tapez le bouton ② Mode (Entrée) avant d'appuyer sur le bouton ④ Filter \leftarrow .

Si vous avez réglé deux opérations différentes ou plus pour le même temps exactement, seule l'opération ayant le n° le plus élevé sera effectuée.

- Répétez les étapes 3 à 8 autant de fois que nécessaire pour remplir les cellules disponibles que vous souhaitez.
- Appuyez sur le bouton ② Mode (Retour) pour revenir à l'écran de contrôle standard et terminer la procédure de réglage.
- Pour activer le programmeur, appuyez sur le bouton Timer On/Off (programmeur Marche/arrêt) ⑨, de manière à ce que l'indication "Timer Off" (arrêt programmeur) disparaisse de l'écran. **Veillez à ce que l'indication "Timer Off" ne s'affiche plus.**

* Si le programmeur n'est pas réglé, l'indication "arrêt programmeur" clignote à l'écran.

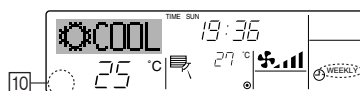
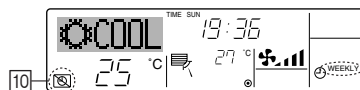
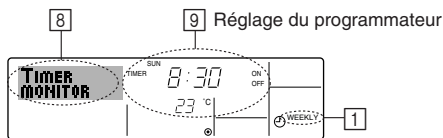

► Comment visualiser les réglages du programmeur hebdomadaire

- Assurez-vous que l'indication du programmeur hebdomadaire apparaisse à l'écran (en ①).
- Appuyez sur le bouton Menu du programmeur ⑫, de manière à ce que l'écran affiche "Moniteur" (en ⑧).
- Appuyez sur le bouton Marche/Arrêt du programmeur ⑨ tant qu'il faut pour choisir le jour.
- Appuyez sur le bouton (⑦ ou ⑧) d'opération ∇ ou \triangle autant que nécessaire pour changer l'opération du programmeur à l'affichage (en ⑨).
- À chaque fois que vous appuyez, vous passez à l'opération du programmeur suivante, dans l'ordre du réglage horaire.
- Pour fermer le moniteur et retourner à l'écran de contrôle standard, appuyez sur le bouton Mode (Entrée) ②.

► Pour éteindre le programmeur hebdomadaire

Appuyez sur le bouton Marche/Arrêt du programmeur ⑨, de manière à ce que l'indication "arrêt programmeur" apparaisse en ⑩.

► Pour allumer le programmeur hebdomadaire

Appuyez sur le bouton Marche/Arrêt du programmeur ⑨, de manière à ce que l'indication "arrêt programmeur" s'éteigne en ⑩.

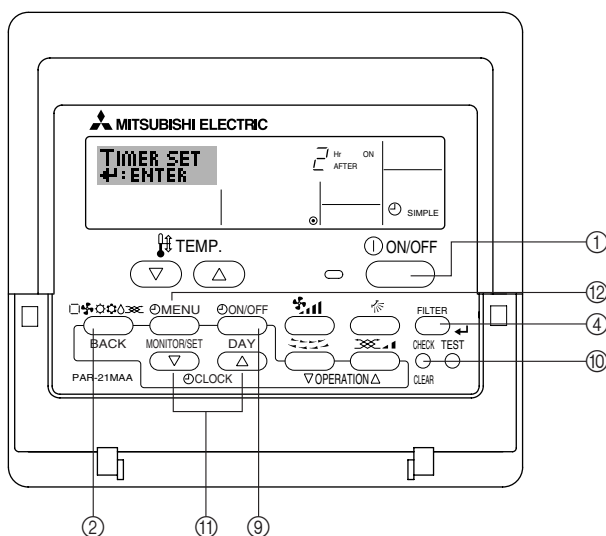

2.7.2. Utiliser le programmeur simple

■ Vous pouvez régler le programmeur simple de trois manières possible.

- Heure de démarrage uniquement :
Le conditionneur d'air démarre quand le temps indiqué s'est écoulé.
- Heure d'arrêt uniquement :
Le conditionneur d'air s'arrête quand le temps indiqué s'est écoulé.
- Horaires de marche & d'arrêt :
Le conditionneur d'air démarre et s'arrête quand les temps indiqués se sont écoulés.

■ Le programmeur simple (démarrage et arrêt) peut être régler une fois seulement sur une période de 72 heures. Le réglage se fait heure par heure.

Remarque:

*1. Les programmeurs hebdomadaire / simple / Arrêt auto ne peuvent être utilisés en même temps.

*2. Le programmeur simple n'opérera pas dans les cas suivants.

La fonction programmeur est éteinte ; anomalie du système ; un test est en cours ; la commande à distance effectuée un auto-test ou un diagnostic ; l'utilisateur est en train de sélectionner une fonction ; l'utilisateur est en train de régler le programmeur ; le système est sous contrôle central. (Dans ces conditions, l'opération Marche/Arrêt est désactivée.)

2. Fonctionnement

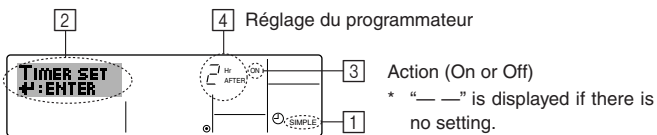

► Comment régler le programmeur simple

- Assurez-vous que vous êtes sur un écran de contrôle standard, et que le témoin du programmeur simple s'affiche (en [1]).
Quand tout autre chose que le programmeur simple est affiché, il faut le régler sur PROGRAMMATEUR SIMPLE avec le réglage des fonctions de programmeur de la commande à distance (voir 2.10. [4]–3 (3)).
- Appuyez sur le bouton Menu [2], de manière à ce que le "Réglage" apparaisse à l'écran (en [2]). (Notez qu'à chaque fois que vous appuyez sur le bouton, vous passez de "Réglage" à "Moniteur".)
- Appuyez sur le bouton ON/OFF [1] pour afficher le réglage du programmeur simple (Marche ou Arrêt : marche ou arrêt). Appuyez une fois sur le bouton pour afficher le temps restant sur Marche, et une fois encore pour afficher le temps restant sur Arrêt (l'indication Marche/Arrêt apparaît en [3]) :
 - Programmeur "Marche" :
Le conditionneur d'air démarre quand le nombre d'heures indiqué s'est écoulé.
 - Programmeur "Arrêt" :
Le conditionneur d'air s'arrête quand le nombre d'heures indiqué s'est écoulé.
- Avec l'indication "Marche" ou "Arrêt" en [3]: Appuyez sur le bouton de réglage d'heure [1] approprié autant de fois que nécessaire pour régler l'heure sur Marche (si "Marche" s'affiche) ou sur Arrêt (si "Arrêt" s'affiche en [4]).
 - Plage disponible : 1 à 72 heures
- Pour régler à la fois pour Marche et pour Arrêt, répéter les étapes 3 et 4.
* Notez que les temps pour Marche et Arrêt ne peuvent avoir la même valeur.
- Pour effacer le réglage Marche ou Arrêt actuel : Afficher le réglage Marche ou Arrêt (voir étape 3) puis appuyer sur le bouton Check (Clear) [10] de manière à ce que le réglage passe à "—" en [4]. (Si vous souhaitez utiliser un réglage Marche ou Arrêt uniquement, assurez-vous que le réglage dont vous ne voulez pas est bien sur "—".)
- Après avoir effectué les étapes 3 à 6, appuyez sur le bouton [4] Filter ← pour valider ces informations.

Remarque:

Vos nouvelles informations seront effacées si vous tapez le bouton [2] Mode (Entrée) avant d'appuyer sur le bouton [4] Filter ←.

- Appuyez sur le bouton [2] Mode (Entrée) pour retourner à l'écran de contrôle standard.
- Appuyez sur le bouton Marche/Arrêt du programmeur [9] pour lancer le compte à rebours. Pendant que le programme s'exécute, l'affichage indique l'état du programmeur. **Veillez à ce que la valeur du programmeur soit visible et convenable.**

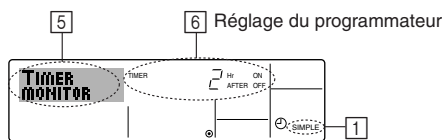

► Afficher les réglages actuels du programmeur simple

- Assurez-vous que l'indication du programmeur simple apparaisse à l'écran (sur [1]).
- Appuyez sur le bouton Menu [2], de manière à ce que le "Moniteur" apparaisse à l'écran (en [5]).
 - Si le programmeur simple Marche ou Arrêt est en fonction, son état actuel apparaîtra en [6].
 - Si les valeurs Marche et Arrêt ont été réglées toutes les deux, les deux valeurs apparaîtront alternativement.
- Appuyez sur le bouton [2] Mode (Entrée) pour fermer le moniteur et retourner à l'écran de contrôle standard.

► Pour éteindre le programmeur simple...

Appuyez sur le bouton Marche/Arrêt du programmeur [9], de manière à ce que le réglage du programmeur n'apparaisse plus à l'écran (en [7]).

► Pour lancer le programmeur simple...

Appuyez sur le bouton Marche/Arrêt du programmeur [9], de manière à ce que le réglage du programmeur apparaisse en [7].

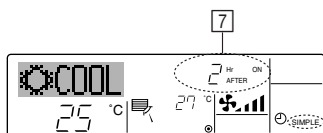
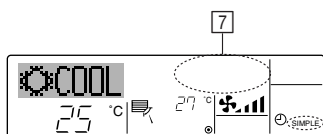

2. Fonctionnement

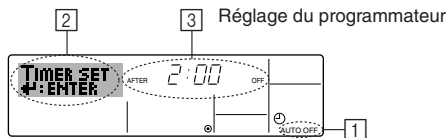
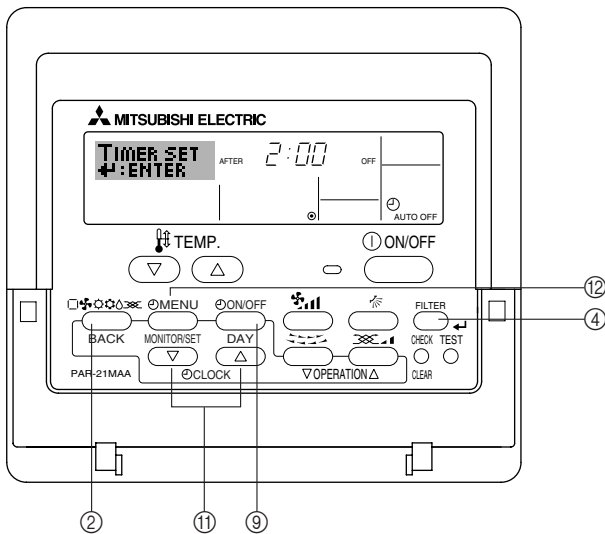
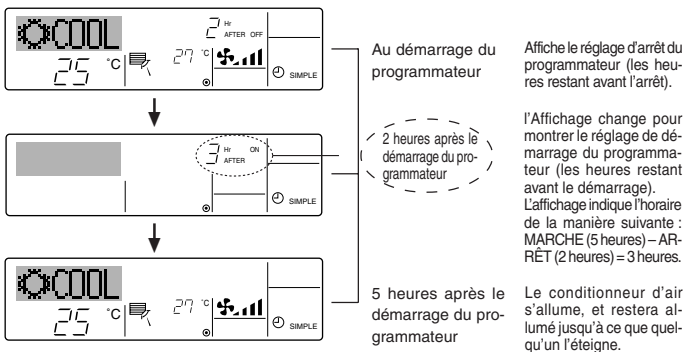
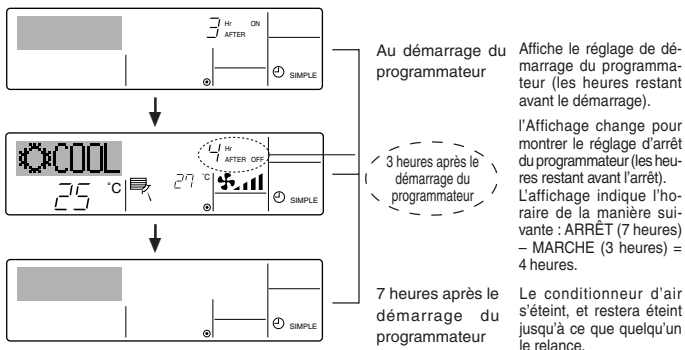

Exemples

Si les horaires de marche et d’arrêt ont été réglés pour le programmeur simple, l’opération et l’affichage sont comme indiqués comme ci-dessous.

Exemple 1 :

Démarrer le programmeur, avec l’heure de démarrage avant l’heure d’arrêt
Réglage Marche : 3 heures
Réglage Arrêt : 7 heures

Exemple 2:

Démarrer le programmeur, avec l’heure d’arrêt avant l’heure de démarrage
Réglage Marche : 5 heures
Réglage Arrêt : 2 heures

2.7.3. Utiliser le programmeur Arrêt Auto

- Ce programmeur commence le compte à rebours au démarrage du conditionneur d’air, et éteint le conditionneur quand le temps indiqué s’est écoulé.
- les réglages possibles vont de 30 minutes à 4 heures, par tranches de 30 minutes.

Remarque:

1. Les programmeurs hebdomadaire / simple / Arrêt auto ne peuvent être utilisés en même temps.
2. Le programmeur Arrêt Auto n’opérera pas quand l’une des conditions suivantes est en fonction.
La fonction programmeur est éteinte ; anomalie du système ; un test est en cours ; la commande à distance effectue un auto-test ou un diagnostic ; l’utilisateur est en train de sélectionner une fonction ; l’utilisateur est en train de régler le programmeur ; le système est sous contrôle central. (Sous ces conditions, l’opération Marche/Arrêt est désactivée.)

► Comment régler le programmeur Arrêt Auto

1. Assurez-vous que vous êtes sur un écran de contrôle standard, et que le témoin du programmeur Arrêt Auto s’affiche (en 1).
Quand tout autre chose que le programmeur arrêt auto est affiché, il faut le régler sur PROGRAMMATEUR ARRÊT AUTO avec le réglage des fonctions de programmeur de la commande à distance (voir 2.10. [4]–3 (3)).
2. Appuyez sur le bouton Menu du programmeur 2 pendant 3 secondes, de manière à ce que le “Réglage” apparaisse à l’écran (en 2). (Notez qu’à chaque fois que vous appuyez sur le bouton, vous passez de “Réglage” à “Moniteur”).
3. Appuyez sur le bouton de réglage d’heure 11 approprié autant de fois que nécessaire pour régler l’heure d’arrêt (en 3).
4. Appuyez sur le bouton 4 Filter pour enregistrer le réglage.

Remarque :

Vos informations seront effacées si vous tapez le bouton 2 Mode (Entrée) avant d’appuyer sur le bouton 4 Filter.

2. Fonctionnement

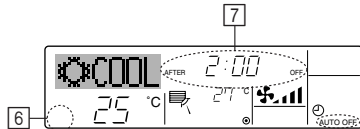
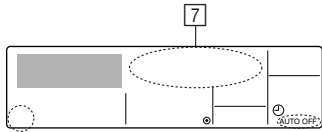
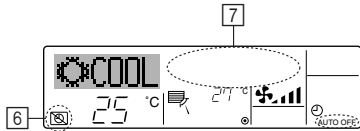
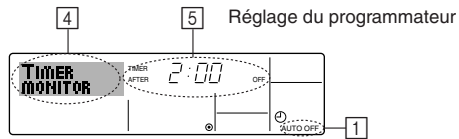

- Appuyez sur le bouton ② Mode (Entrée) pour terminer la procédure de réglage et retourner à l'écran de contrôle standard.
- Si le conditionneur d'air est déjà en fonction, le programmeur démarre le compte à rebours immédiatement. **Veillez à vérifier que le réglage du programmeur apparaisse correctement à l'écran.**

► Vérifier le réglage actuel du programmeur Arrêt Auto

- Assurez-vous que l'indication "Arrêt Auto" apparaisse à l'écran (sur ①).
- Appuyez sur le bouton Menu du programmeur ② pendant 3 secondes, de manière à ce que "Moniteur" apparaisse à l'écran (en ④).
 - Le temps restant avant l'extinction apparaît en ⑤.
- Pour fermer le moniteur et retourner à l'écran de contrôle standard, appuyez sur le bouton Mode (Entrée) ②.

► Pour éteindre le programmeur Arrêt Auto...

- Appuyez sur le bouton Marche/Arrêt du programmeur ③ pendant 3 secondes, de manière à ce que l'indication "Arrêt programmeur" apparaisse en ⑥ et que la valeur du programmeur (en ⑦) disparaisse.

- Sinon, il est possible d'éteindre le conditionneur d'air lui-même. La valeur du programmeur (en ⑦) disparaîtra de l'écran.

► Pour démarrer le programmeur Arrêt Auto...

- Appuyez sur le bouton Marche/Arrêt du programmeur ③ pendant 3 secondes. L'indication "Arrêt programmeur" disparaît (en ⑥), et le réglage du programmeur apparaît (en ⑦).
- Sinon, il est possible d'allumer le conditionneur d'air lui-même. La valeur du programmeur apparaît en ⑦.

2.8. Verrouiller les boutons de la télécommande (limite de fonctionnement d'opération)

- Si vous le souhaitez, vous pouvez verrouiller les boutons de la télécommande. Vous pouvez utiliser le réglage de la sélection des fonctions pour sélectionner le type de verrouillage. (Pour de plus amples informations sur comment sélectionner ce verrouillage, voyez la section 2.10. [4]-2 (1)).

Vous pouvez utiliser spécifiquement l'un ou l'autre des verrouillages ci-dessous.

- Blocage de tous les boutons :
Bloquent tous les boutons de la télécommande.
- Blocage de tout sauf ON/OFF (Marche/Arrêt) :
Bloquent tous les boutons autres que ON/OFF.

Remarque:

L'indicateur "verrouillé" apparaît à l'écran pour indiquer que les boutons sont actuellement bloqués.

► Comment bloquer les boutons

- Tout en pressant le bouton Filter ④, maintenez appuyé le bouton ON/OFF ① pendant 2 secondes. L'indicateur "verrouillé" apparaît à l'écran (en ①), indiquant que le verrouillage est enclenché.

* Si le verrouillage a été désactivé pour la sélection des fonctions, l'écran affichera le message "indisponible" quand vous appuyez sur les boutons de la manière indiquée ci-dessus.

- Si vous appuyez sur un bouton bloqué, l'indication "Verrouillé" (en ①) clignotera à l'écran.

► Comment débloquer les boutons

- Tout en pressant le bouton Filter ④, maintenez appuyé le bouton ON/OFF ① pendant 2 secondes—de manière à ce que l'indication "verrouillé" disparaisse de l'écran (en ①).

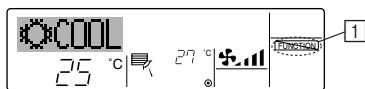
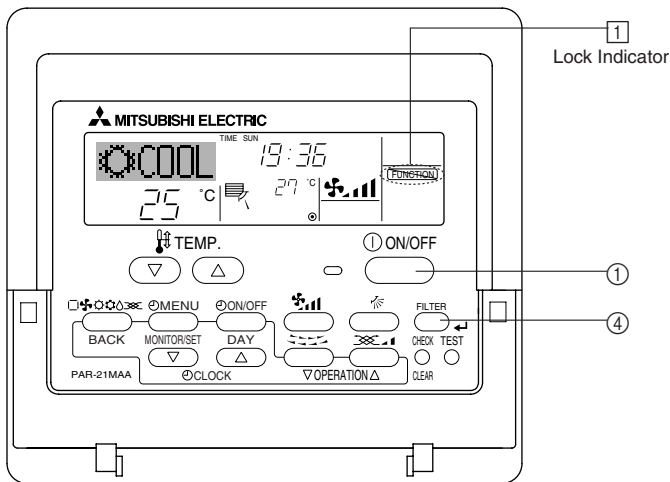

2. Fonctionnement

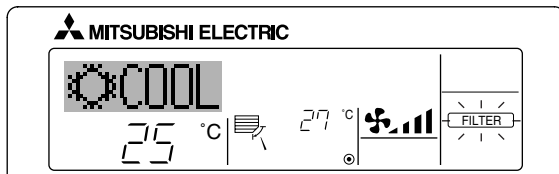
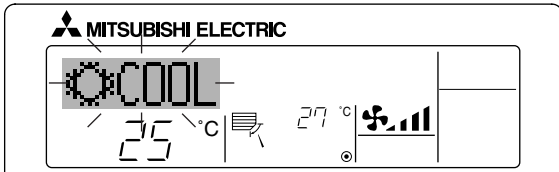
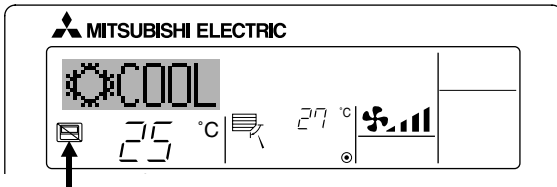

2.9. Autres indications

2.9.1. Commande centralisée

- S'affiche lorsque le fonctionnement est contrôlé par un contrôleur central, etc. Les fonctionnements réduits sont illustrés ci-dessous.
 - ON/OFF (y compris le fonctionnement de la minuterie)
 - Mode de fonctionnement
 - Réglage de la température

Remarque:

Peut aussi être réduit de manière individuelle.

2.9.2. Indicateur de mode clignotant

- Lorsqu'il clignote de manière continue
 - S'affiche lorsqu'un autre appareil intérieur connecté à l'appareil extérieur fonctionne déjà dans un autre mode.
 - Correspond au mode de fonctionnement de l'autre appareil intérieur.

- Si le mode est activé après le clignotement de l'affichage
 - S'affiche si le mode de fonctionnement est réduit pour chaque saison par un contrôleur central, etc.
 - Utilisez un autre mode de fonctionnement.

2.9.3. "Filtre" clignotant

- Affiche qu'il faut nettoyer le filtre.
 - Nettoyez le filtre.
 - Pour réinitialiser l'affichage "FILTER" (filtre)
 - Si vous appuyez deux fois successives sur la touche [FILTER] (filtre) après avoir nettoyé le filtre, l'affichage s'éteint puis est réinitialisé.

Remarque:

- Si deux types d'appareils intérieurs (ou plus) sont contrôlés, la période entre les nettoyages dépend du type de filtre. Si vous devez nettoyer le filtre de l'appareil principal, "FILTER" (filtre) s'affiche. Si l'affichage s'éteint, la période cumulée est réinitialisée.
- "FILTER" (filtre) indique la période entre les nettoyages en heure si le climatiseur est utilisé dans des conditions d'air intérieur normales. Toutefois, le degré d'encrassement du filtre dépend des conditions environnementales ; nettoyez-le donc en conséquence.
- La période cumulée avant le nettoyage du filtre varie selon les modèles.

2.9.4. Codes d'erreur clignotants

- Si le témoin de marche et le code d'erreur clignotent tous les deux : Cela signifie que le conditionneur d'air est hors service et que le fonctionnement est arrêté (et qu'il ne peut être relancé). Notez le numéro d'unité et le code d'erreur, puis éteignez l'alimentation du conditionneur et appelez votre fournisseur ou votre technicien de maintenance.

- Si seul le code d'erreur clignote (alors que le témoin de marche reste allumé) : L'opération continue, mais il se peut que le système ait un problème. Dans ce cas, vous devez noter le code d'erreur, puis appeler votre fournisseur ou votre technicien pour lui demander son avis.

- * Si vous avez entré un numéro de téléphone à appeler en cas de problème, appuyez sur le bouton Check pour l'afficher à l'écran. (Vous pouvez effectuer ce réglage sous la sélection des fonctions. Pour de plus amples informations, reportez-vous section 2.10.)

Si vous avez entré un numéro de téléphone à appeler en cas de problème, l'écran affiche ce numéro. (Vous pouvez effectuer ce réglage sous la sélection des fonctions. Pour de plus amples informations, reportez-vous section 2.10.)

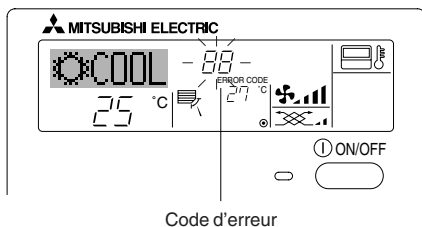
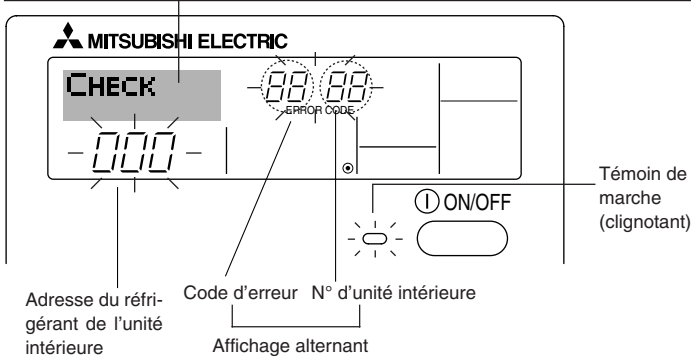

Quand on appuie sur le bouton Check :

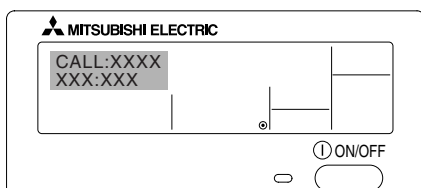

2. Fonctionnement

2.10. Sélection des fonctions de la commande à distance

Le réglage des fonctions de la commande suivantes peut être modifié à l'aide du mode de sélection des fonctions de la commande à distance. Modifiez le réglage au besoin.

Elément 1	Elément 2	Elément 3 (contenu de réglage)
1. Modification de la langue ("CHANGE LANGUAGE")	Réglage des langues d'affichage	<ul style="list-style-type: none"> L'affichage en plusieurs langues est possible.
2. Limitation des fonctions ("SELECTION FONCTIONS")	(1) Réglage de la limitation des fonctions de fonctionnement (verrouillage de fonctionnement) ("BLOCAGE FONCTIONS")	Réglage de la plage de limitation de fonctionnement (verrouillage de fonctionnement)
	(2) Utilisation du réglage du mode automatique ("SELECTION DU MODE AUTO")	Activation ou désactivation du mode de fonctionnement "automatique"
	(3) Réglage de la limitation de la plage de températures ("LIMITATION TEMPERATURE")	Réglage de la plage de températures ajustable (maximum, minimum)
3. Sélection des modes ("SELECTION DU MODE")	(1) Réglage de la commande à distance principale/secondaire ("TELCOMMANDE MAITRE/ESCLAVE")	Sélection de la commande à distance principale ou secondaire * Lorsque deux commandes à distance sont connectées à un groupe, l'une des deux doit être réglée en tant que commande secondaire.
	(2) Utilisation du réglage de l'horloge ("AFFICHAGE HORLOGE")	Activation ou désactivation de la fonction d'horloge
	(3) Réglage de la fonction de minuterie ("PROG HEBDO MADAIRE")	Réglage du type de minuterie
	(4) Réglage du numéro à contacter en cas d'erreur ("CALL.")	Affichage du numéro à contacter en cas d'erreur Réglage du numéro de téléphone
4. Modification de l'affichage ("AFFICHAGE SOUS MENU")	(1) Réglage de l'affichage de la température °C/°F ("TEMPERATURE °C/°F")	Réglage de l'unité de température (°C ou °F) à afficher
	(2) Réglage de l'affichage de la température de l'air d'aspiration ("TEMPERATURE AMBIANTE")	Activation ou désactivation de l'affichage de la température de l'air (d'aspiration) intérieur
	(3) Réglage de l'affichage du refroidissement/chauffage automatique ("AFFICHAGE AUTO F/C")	Activation ou désactivation de l'affichage "Cooling" (Refroidissement) ou "Heating" (Chauffage) pendant le fonctionnement en mode automatique

2.10.1. Organigramme de sélection des fonctions

[1] Arrêtez le climatiseur pour activer le mode de sélection des fonctions de la commande à distance. → [2] Sélectionnez l'élément 1. → [3] Sélectionnez l'élément 2. → [4] Effectuez le réglage (vous trouverez plus de détails dans la colonne Elément 3). → [5] Réglage terminé. → [6] Repassez à l'affichage normal (fin).

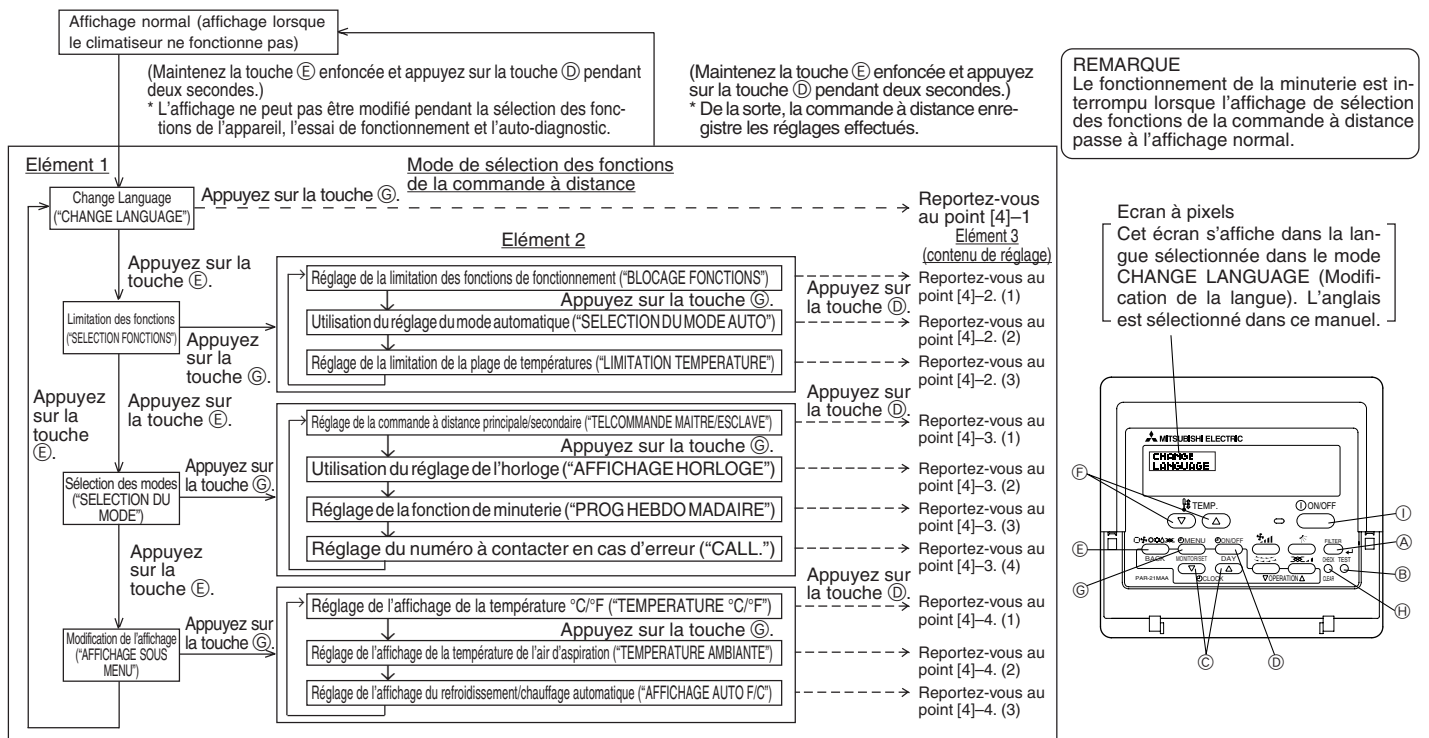

2. Fonctionnement

2.10.2. Réglage détaillé

[4]-1. Réglage CHANGE LANGUAGE (Modification de la langue)

La langue d'affichage de l'écran à pixels peut être sélectionnée.

- Appuyez sur la touche [⊖MENU] ⊕ pour modifier la langue.
 - Japonais (JP),
 - Anglais (GB),
 - Allemand (D),
 - Espagnol (E),
 - Russe (RU),
 - Italien (I),
 - Chinois (CH),
 - Français (F)

[4]-2. Limitation des fonctions

(1) Réglage de la limitation des fonctions de fonctionnement (verrouillage de fonctionnement)

- Pour commuter le réglage, appuyez sur la touche [⊖ON/OFF] ⊕.
 - no1 : Le réglage du verrouillage de fonctionnement est appliqué à toutes les touches autres que la touche [⊖ON/OFF].
 - no2 : Le réglage du verrouillage de fonctionnement est appliqué à toutes les touches.
 - OFF (valeur de réglage initial) :
Le réglage du verrouillage de fonctionnement n'est pas appliqué.
- * Pour appliquer le réglage du verrouillage de fonctionnement à l'écran normal, il est nécessaire d'appuyer sur les touches (Appuyez simultanément sur les touches [FILTER] et [⊖ON/OFF] en même temps et les maintenir enfoncées pendant deux secondes.) sur l'écran normal après avoir effectué le réglage ci-dessus.

(2) Utilisation du réglage du mode automatique

Lorsque la commande à distance est connectée à l'appareil disposant du mode de fonctionnement automatique, les réglages suivants peuvent être effectués.

- Pour commuter le réglage, appuyez sur la touche [⊖ON/OFF] ⊕.
 - ON (valeur de réglage initial) : Le mode automatique s'affiche lorsque ce mode de fonctionnement est sélectionné.
 - OFF : Le mode automatique ne s'affiche pas lorsque ce mode de fonctionnement est sélectionné.

(3) Réglage de la limitation de la plage de températures

Une fois ce réglage effectué, la température peut être modifiée dans la plage définie.

- Pour commuter le réglage, appuyez sur la touche [⊖ON/OFF] ⊕.
 - LIMITE TEMP MODE FROID :
Le mode de la plage de températures peut être modifié en mode refroidissement/déshumidification.
 - LIMITE TEMP MODE CHAUD :
Le mode de la plage de températures peut être modifié en mode chauffage.
 - LIMITE TEMP MODE AUTO :
Le mode de la plage de températures peut être modifié en mode automatique.
 - OFF (programmation initiale) : La limitation de la plage de températures n'est pas active.
- * Lorsqu'un réglage autre que OFF est sélectionné, le réglage de la limitation de la plage de températures des modes refroidissement, chauffage et automatique s'effectue en même temps. Toutefois, la plage ne peut pas être limitée lorsque la plage de températures réglée n'a pas été modifiée.
- Pour augmenter ou diminuer la température, appuyez sur la touche [TEMP. (▽) ou (△)] ⊕.
- Pour commuter entre le réglage maximal et minimal, appuyez sur la touche [TEMP.] ⊕. Le réglage sélectionné clignote et la température peut être réglée.
- Plage réglable

Mode refroidissement/déshumidification :	Limite inférieure : 19°C à 30°C	Limite supérieure : 30°C à 19°C
Mode chauffage :	Limite inférieure : 17°C à 28°C	Limite supérieure : 28°C à 17°C
Mode automatique :	Limite inférieure : 19°C à 28°C	Limite supérieure : 28°C à 19°C
- * La plage réglable varie en fonction de l'appareil à connecter (Mr. Slim, CITY MULTI et à température intermédiaire)

[4]-3. Réglage de la sélection des modes

(1) Réglage de la commande à distance principale/secondaire

- Pour commuter le réglage, appuyez sur la touche [⊖ON/OFF] ⊕.
 - Maitre : La commande devient la commande principale.
 - Esclave : La commande devient la commande secondaire.

(2) Utilisation du réglage de l'horloge

- Pour commuter le réglage, appuyez sur la touche [⊖ON/OFF] ⊕.
 - ON : La fonction d'horloge peut être utilisée.
 - OFF : La fonction d'horloge ne peut pas être utilisée.

(3) Réglage de la fonction de minuterie

- Pour commuter le réglage, appuyez sur la touche [⊖ON/OFF] ⊕ (Choisissez l'une des fonctions suivantes).
 - PROG HEBDO MADAIRE (programmation initiale sur le modèle MA Deluxe):
La minuterie hebdomadaire peut être utilisée.
 - PROG HORAIRE ARRET AUTO:
L'arrêt différé automatique peut être utilisé.
 - PROG HORAIRE SIMPLIFIE (réglage par défaut sur le modèle MA Smooth):
La minuterie simple peut être utilisée.
 - PROG HORAIRE INACTIF:
Le mode de minuterie ne peut pas être utilisé.
- * Lorsque l'utilisation du réglage de l'horloge est définie sur OFF, la fonction "PROG HEBDO MADAIRE" ne peut pas être utilisée.

(4) Réglage du numéro à contacter en cas d'erreur

- Pour commuter le réglage, appuyez sur la touche [⊖ON/OFF] ⊕.
 - CALL OFF : Les numéros à contacter définis ne s'affichent pas en cas d'erreur.
 - CALL **** * : Les numéros à contacter définis s'affichent en cas d'erreur.
 - CALL_ : Le numéro à contacter peut être réglé lorsque l'affichage est tel qu'illustré à gauche.
- Réglage des numéros à contacter
Pour régler les numéros à contacter, effectuez la procédure suivante.
Déplacez le curseur clignotant sur les numéros réglés. Appuyez sur la touche [TEMP. (▽) et (△)] ⊕ pour déplacer le curseur vers la droite (gauche). Appuyez sur la touche [⊖CLOCK (▽) et (△)] ⊕ pour régler les numéros.

2. Fonctionnement

[4]-4. Réglage de l'affichage

(1) Réglage de l'affichage de la température °C/°F

- Pour commuter le réglage, appuyez sur la touche [⊕ ON/OFF] ⊖.
 - °C : L'unité de température °C est utilisée.
 - °F : L'unité de température °F est utilisée.

(2) Réglage de l'affichage de la température de l'air d'aspiration

- Pour commuter le réglage, appuyez sur la touche [⊕ ON/OFF] ⊖.
 - ON : La température de l'air d'aspiration s'affiche.
 - OFF : La température de l'air d'aspiration ne s'affiche pas.

(3) Réglage de l'affichage du refroidissement/chauffage automatique

- Pour commuter le réglage, appuyez sur la touche [⊕ ON/OFF] ⊖.
 - ON : L'une des fonctions "Automatic cooling" (Refroidissement automatique) ou "Automatic heating" (Chauffage automatique) s'affiche en mode automatique.
 - OFF : Seule la fonction "Automatic" (Automatique) s'affiche en mode automatique.

3. Entretien et nettoyage

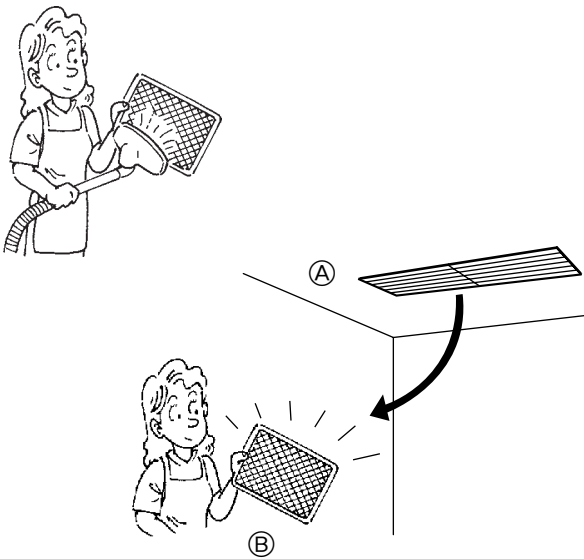

3.1. Nettoyage des filtres et de l'appareil intérieur

Nettoyage des filtres

- Nettoyer les filtres avec un aspirateur. Si vous ne possédez pas d'aspirateur, battre les filtres contre un objet dur afin de les secouer et de retirer toutes les saletés et la poussière.
- Si les filtres sont particulièrement sales, les laver à l'eau tiède. Veiller à rincer soigneusement toute trace de détergent et laisser sécher les filtres complètement avant de les remonter dans le climatiseur.

⚠ Précaution:

- Ne jamais laisser sécher les filtres au soleil ni les sécher en utilisant une source de chaleur comme un chauffage électrique : vous risqueriez de les déformer.
- Ne jamais laver les filtres à l'eau chaude (au-dessus de 50°C) car vous risqueriez de les faire gondoler.
- Veiller à ce que les filtres à air soient toujours en place. La mise en marche de l'appareil alors que les filtres sont retirés pourrait en effet être à l'origine d'un mauvais fonctionnement.

⚠ Précaution:

- Avant de commencer à nettoyer l'appareil, l'arrêter et le mettre HORS tension.
- Le filtre à air doit être obtenu auprès du revendeur local. Vérifier l'emplacement et le mode d'installation du filtre à air auprès du fournisseur lorsque le climatiseur effectue un essai. (Exemple) Le filtre à air doit être fixé sur l'arrivée d'air de l'appareil intérieur (à l'arrière de l'appareil).

Ⓐ Arrivée d'air

Ⓑ Filtre

4. Guide de dépannage

Avant de faire appel à un technicien pour les réparations, veuillez consulter le tableau suivant pour voir si votre problème ne peut pas être résolu très simplement.

[Pour la télécommande à fil]

Problème	Remède	Problème	Remède
L'appareil ne refroidit pas ou ne chauffe pas correctement.	Nettoyer le filtre.	Les fonctions de mise en marche/arrêt ne sont pas disponibles juste après la remise en marche de l'appareil.	Attendre environ 3 minutes (le fonctionnement a été arrêté pour éviter tout dégât au climatiseur).
L'appareil s'arrête de fonctionner avant d'arriver à la température programmée en mode de chauffage.	Du givre se forme lorsque la température extérieure est basse et que le taux d'humidité est élevé. Attendre environ dix minutes que le givre fonde.	"PLEASE WAIT" s'affiche sur la télécommande.	Un test de démarrage automatique est en cours (il durera environ deux minutes).
L'appareil intérieur dégage une buée blanche.	Cela peut se produire juste après la mise sous tension de l'appareil, lorsque le taux d'humidité de la pièce est très élevé.	Un code d'erreur s'affiche sur la télécommande.	La fonction d'auto-diagnostic s'est activée pour préserver le climatiseur. * Ne jamais essayer d'effectuer soi-même les réparations. Eteindre l'interrupteur principal et contacter le revendeur qui vous a vendu le climatiseur. Vous devrez lui fournir le nom du modèle et les informations qui s'affichent sur la télécommande.
Les témoins de la télécommande ne s'allument pas.	Mettre l'appareil sous tension. "●" doit s'afficher.		
L'indication CENTRALLY CONTROLLED (contrôle centralisé) s'affiche sur la télécommande.	Les fonctions de mise en marche/arrêt de la télécommande ne sont pas disponibles lorsque le message CENTRALLY CONTROLLED est allumé.		

Si aucune des situations reprises ci-dessus ne correspond à la vôtre, veuillez éteindre l'interrupteur principal et contacter le représentant qui vous a vendu le climatiseur, en lui communiquant le nom du modèle et la nature du problème. Ne jamais essayer de réparer l'appareil par vous-même.

4. Guide de dépannage

Dans tous les cas suivants, veuillez éteindre l'interrupteur principal et contacter votre revendeur local pour une assistance technique:

- Le voyant de fonctionnement (de la télécommande) clignote.
- Lorsque les interrupteurs ne fonctionnent pas correctement.
- Lorsque le coupe-circuit s'active trop souvent (ou que le fusible saute fréquemment).
- Lorsque du liquide a accidentellement pénétré dans l'appareil.
- Lors de fuites d'eau provenant de l'appareil.
- Lorsqu'un corps étranger a accidentellement pénétré dans le climatiseur.
- Lorsqu'un bruit inhabituel se fait entendre pendant le fonctionnement de l'appareil.

Les faits suivants n'indiquent pas un mauvais fonctionnement de l'appareil:

Une émanation d'odeurs: des odeurs comme celles du tabac ou de produits cosmétiques peuvent persister après leur aspiration dans l'appareil.
Le son de liquide s'écoulant au sein de l'appareil intérieur: ceci peut se produire pendant ou après une période de fonctionnement et il s'agit simplement du bruit du liquide réfrigérant qui circule au sein de l'appareil.
Un son de cliquetis provenant de l'appareil intérieur: ce phénomène peut se produire lorsque le refroidissement ou le chauffage vient d'être activé ou arrêté. Il est dû au léger resserrement ou à une certaine dilatation de l'appareil intérieur suite au changement de température.

REMARQUE: Le réfrigérant chargé dans le climatiseur n'est pas dangereux. Il ne fuit normalement pas mais, si cela devait se produire à l'intérieur et que le réfrigérant devait entrer en contact avec un chauffage, un poêle, etc. il risque de dégager des substances nocives.
Toujours veiller à demander au représentant du service technique s'il y a eu des fuites de réfrigérant ou non lors de réparations éventuelles.

5. Installation, déplacement et inspection

Conseils concernant l'emplacement

Évitez d'installer le climatiseur dans les endroits suivants :

- Où il y a risque de fuite de gaz inflammable.

⚠ Précaution:

N'installez pas l'appareil dans un endroit où il pourrait y avoir une fuite de gaz combustible.

Si le gaz fuit et s'accumule autour de l'appareil, il y aura un risque d'explosion.

- Où il y a grande quantité d'huile pour machines.
- Dans un endroit à haute teneur en sel, par exemple au bord de la mer.
- Près d'une source chaude émanant du soufre.
- Où il pourrait y avoir des éclaboussements d'huile ou de la fumée de graisse.

Installation électrique

- Installez un circuit électrique réservé exclusivement au climatiseur.
- Respectez la capacité du disjoncteur.

⚠ Avertissement:

- Le client ne doit pas installer l'appareil. Si l'installation n'est pas effectuée correctement, il y aura risque d'incendie, de choc électrique, de blessure (si l'appareil tombe), de fuite d'eau, etc.
- N'utilisez pas de dérivation ou de rallonge pour le connecter, et ne branchez pas plusieurs appareils à la même prise.
Un incendie ou un choc électrique pourrait être le résultat d'un mauvais contact, une mauvaise isolation, trop de courant, etc.
Veuillez consulter votre concessionnaire.

⚠ Précaution:

- Mettez à la terre.
Ne connectez pas un fil de mise à la terre à un tuyau de gaz, un tuyau d'eau, un paratonnerre ou au fil de mise à la terre d'un téléphone.
Une mauvaise mise à la terre pourrait être la cause d'un choc électrique.
- Installez un disjoncteur différentiel selon l'endroit où le climatiseur sera installé (endroit humide, etc.)
Si le disjoncteur différentiel n'est pas installé, il y aura risque de choc électrique.

Inspection et entretien

- Quand le climatiseur est utilisé pendant plusieurs saisons, sa performance peut être amoindrie du fait de saletés se trouvant à l'intérieur de l'appareil.
- Suivant les conditions d'utilisation, il se peut qu'il y ait une odeur ou que l'eau accumulée durant l'assèchement ne s'évacue pas correctement à cause de la saleté, la poussière, etc.
- Il est recommandé de faire inspecter et réviser l'appareil (à vos frais) par un spécialiste en plus de l'entretien normal. Veuillez consulter votre concessionnaire.

Bruit de l'appareil

- Ne placez pas d'objet près de la sortie d'air de l'appareil extérieur. Cela pourrait en amoindrir la performance ou augmenter le bruit durant le fonctionnement.
- Si un bruit anormal est entendu pendant la marche, veuillez consulter votre concessionnaire.

Entsorgung

- Quand le climatiseur doit être enlevé ou réinstallé à cause de travaux, d'un déménagement, etc., cela doit être fait par un technicien qualifié.

⚠ Avertissement:

Le client ne doit pas réparer ou déplacer l'appareil lui-même.

Si cela est fait incorrectement, il y aura risque d'incendie, de choc électrique, de blessure (si l'appareil tombe), de fuite d'eau, etc. Veuillez consulter votre concessionnaire.

Pour s'en débarrasser

- Pour jeter ce produit, veuillez consulter votre concessionnaire.

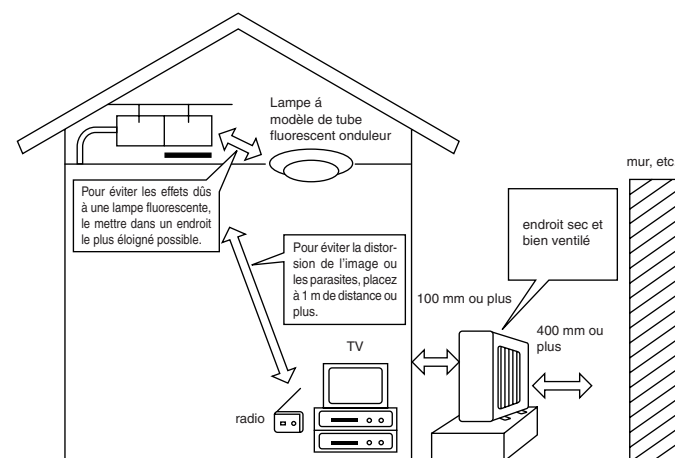

Si vous avez d'autres questions, veuillez consulter votre concessionnaire.

6. Spécifications techniques

Modèle		SEZ-KA35VA		SEZ-KA50VA		SEZ-KA60VA	
Fonction		Cooling	Chauffage	Cooling	Chauffage	Cooling	Chauffage
Alimentation principale		~/N, 230V, 50Hz					
Puissance	kW	3,5	4,0	5,0	5,9	5,5	6,9
	BTU/h	11.900	13.600	17.100	20.100	18.800	23.500
Entrée		kW	1,06	1,10	1,78	1,84	1,96
Appareil intérieur		SEZ-KA35VA		SEZ-KA50VA		SEZ-KA60VA	
Ventilateur	Débit d'air Faible-Elevé CMM	10-13		12-17		12-20	
	Pression statique extérieure Pa (mmaq)	Std. : 30 (3) Max. : 50 (5)		Std. : 30 (3) Max. : 50 (5)		Std. : 30 (3) Max. : 50 (5)	
	Niveau de bruit Faible-Elevé dB (A)	30-35		31-39		32-43	
Poids		kg	33,5	33,5	33,5	33,5	33,5
Appareil extérieur		SUZ-KA35VA		SUZ-KA50VA		SUZ-KA60VA	
Niveau de bruit Faible-Elevé		dB (A)	48	55	55	55	55
Réfrigérant R410A		kg	1,05	1,6	1,6	1,8	1,8
Poids		kg	35	53	53	53	53

Remarques: 1. Conditions de tension (refroidissement) A l'intérieur : 27°C DB (BS), 19°C WB (BH) A l'extérieur : 35°C DB (BS)
 2. Conditions de tension (chauffage) A l'intérieur : 20°C DB (BS) A l'extérieur : 7°C DB (BS), 6°C WB (BH)
 3. Spécifications sujettes à modifications sans avis préalable.

Fourchette de fonctionnement garantie

		A l'intérieur	A l'extérieur	
			KA35	KA50, KA60
Refroidis- sement	Maximum	32°C DB, 23°C WB	46°C DB, -	43°C DB, -
	Minimum	21°C DB, 15°C WB	-10°C DB, -	
Chauffage	Maximum	27°C DB, -	24°C DB, 18°C WB	
	Minimum	20°C DB, -	-10°C DB, -11°C WB	

Les appareils doivent être installés par un électricien professionnel agréé en fonction des normes locales.

Inhoud

1. Veiligheidsvoorschriften	44
2. Gebruik	45
3. Onderhoud en schoonmaken	55
4. Problemen en oplossingen	55
5. Installeren, verplaatsen en controleren	56
6. Specificaties	57

1. Veiligheidsvoorschriften

- ▶ Lees alle "Veiligheidsvoorschriften" voordat u het apparaat installeert.
- ▶ In de "Veiligheidsvoorschriften" staan belangrijke instructies met betrekking tot de veiligheid. Volg ze zorgvuldig op.
- ▶ Stel de aanleverende instantie op de hoogte of vraag om toestemming voordat u het systeem aansluit op het net.

Symbolen die in de tekst worden gebruikt

Waarschuwing:

Beschrijft maatregelen die genomen moeten worden om het risico van verwonding of dood van de gebruiker te voorkomen.

Voorzichtig:

Beschrijft maatregelen die genomen moeten worden om schade aan het apparaat te voorkomen.

Symbolen die in de afbeeldingen worden gebruikt

 : Geeft een handeling aan die u beslist niet moet uitvoeren.

 : Geeft aan dat er belangrijke instructies opgevolgd moeten worden.

 : Geeft een onderdeel aan dat geaard moet worden.

 : Betekent dat u voorzichtig moet zijn met draaiende onderdelen.

 : Geeft aan dat het apparaat moet worden uitgezet voor onderhoud.

 : Geeft aan dat er een risico van elektrische schokken bestaat.

 : Geeft aan dat u op dient te passen voor hete oppervlakken.

Waarschuwing:

Lees de stickers die op het apparaat zitten zorgvuldig.

Waarschuwing:

- Het apparaat mag niet door de gebruiker zelf worden geïnstalleerd. Vraag de zaak waar u het apparaat gekocht heeft of een erkend bedrijf om het apparaat te installeren. Als het apparaat niet juist is geïnstalleerd, kan dit lekkage, elektrische schokken of brand tot gevolg hebben.
- Ga niet op het apparaat staan en plaats geen voorwerpen op het apparaat.
- Zorg ervoor dat u geen water op het apparaat knoeit en raak het apparaat nooit met natte handen aan. Dit kan elektrische schokken tot gevolg hebben.
- Spuit niet met brandbaar gas in de buurt van het apparaat. Dit kan brand tot gevolg hebben.
- Zet geen gasverwarmingstoestel of een ander toestel met open vuur op een plaats waar het blootstaat aan de lucht die het apparaat uitblaast. Dit kan onvolledige verbranding tot gevolg hebben.
- Ventileer de kamer als er koelstof lekt wanneer de unit in werking is.
Als de koelstof met vuur in contact komt, komen er giftige gassen vrij.
- Verwijder nooit de beschermkap van de ventilator in het buitenapparaat terwijl het apparaat aan staat. U kunt gewond raken als u onderdelen aanraakt die draaien, heet zijn of onder stroom staan.
- Duw nooit uw vingers of stokjes of iets dergelijks in de toevoer- en afvoeropeningen - dit kan tot verwondingen leiden, aangezien de ventilator in het apparaat met hoge snelheid draait.
- Als u iets vreemds ruikt, dient u het apparaat niet meer te gebruiken. Draai de schakelaar uit en raadpleeg uw dealer.
- Deze airconditioner is NIET bedoeld voor gebruik door kinderen of onbekwame personen die niet onder toezicht staan.
- Jonge kinderen moeten onder toezicht staan om te voorkomen dat ze met de airconditioning gaan spelen.

Voorzichtig:

- Gebruik geen scherpe voorwerpen om de toetsen in te drukken - hiermee kunt u het bedieningspaneel beschadigen.
- Zorg ervoor dat de toevoer- en afvoeropeningen van het binnen- of buitenapparaat nooit verstopt raken of afgedekt worden.

Het apparaat verwijderen

Raadpleeg de zaak waar u het apparaat gekocht heeft indien u zich van het apparaat wilt ontdoen. Als de buizen op de verkeerde manier worden verwijderd, kan er koelstof (fluorkoolzuurgas) uit ontsnappen en in contact komen met uw huid, met letsel tot gevolg. Koelstof in de lucht laten ontsnappen is ook schadelijk voor het milieu.

2. Gebruik

2.1. Beschrijving van de functie "AUTO RESTART"

- Dit apparaat is uitgerust met de functie Auto Restart (automatisch opnieuw starten). Wanneer de voeding wordt ingeschakeld, start de airconditioner automatisch in de werkstand die was ingesteld met de afstandsbediening voordat de stroomtoevoer werd onderbroken.
- Als de airconditioner was uitgeschakeld met de afstandsbediening voordat de stroomtoevoer werd onderbroken, blijft het apparaat uitgeschakeld, ook nadat de voeding wordt ingeschakeld.
- Als de airconditioner bezig was met de uitvoering van een test voordat de stroomtoevoer werd onderbroken, start het apparaat, wanneer de voeding wordt ingeschakeld, in de werkstand die was ingesteld met de afstandsbediening vóór de uitvoering van de test.

2.2. De dag van de week en de tijd instellen

- Via dit scherm wijzigt u de huidige dag van de week en de tijd.

Opmerking:

De dag en tijd worden niet weergegeven als de klok is uitgeschakeld bij Function Selection.

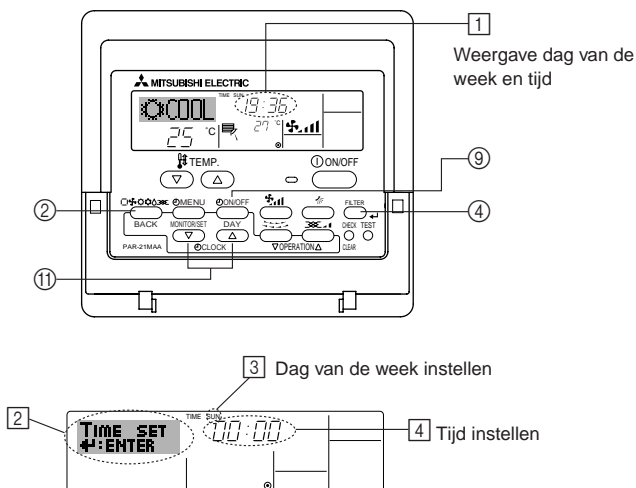

► De dag van de week en de tijd instellen...

1. Druk op ∇ of op Δ van Set Time ① zodat ② wordt weergegeven.
2. Druk op Timer On/Off (Set Day) ⑨ om de dag in te stellen.
 - * Met elke druk op de knop schuift de weergegeven dag bij ③ een dag op: Sun → Mon → ... → Fri → Sat (Zo, ma, ... vr, za).
3. Druk zo vaak als nodig is op Set Time ① om de tijd in te stellen.
 - * Als u de knop ingedrukt houdt, neemt de tijd (bij ④) eerst toe in minuten, dan met een interval van tien minuten en tenslotte met een interval van een uur.
4. Nadat u bij de stappen 2 en 3 de juiste instellingen hebt ingevoerd, drukt u op Filter \leftarrow ④ om de waarden te vergrendelen.

Opmerking:

De nieuwe waarden die u hebt ingevoerd bij de stappen 2 en 3 worden geannuleerd als u op Mode (Return) ② drukt voordat u op Filter \leftarrow ④ hebt gedrukt.

5. Druk op Mode (Return) ② om de instelprocedure te voltooien. Het standaard bedieningsscherm wordt weer weergegeven. Bij ① wordt nu de zojuist ingestelde dag en tijd weergegeven.

2.3. Het apparaat in- en uitschakelen

- U mag de stroomvoorziening niet uitschakelen als de airconditioner aanstaat. Dit kan ervoor zorgen dat het apparaat defect gaat.

- ① Druk op de ON/OFF (AAN/UIT)-toets.

Ⓐ De "ON" indicator moet gaan branden.

- Zelfs als u direct op de ON/OFF (AAN/UIT)-toets drukt nadat u de air-conditioner net uitgeschakeld hebt, zal het apparaat voor ongeveer drie minuten niet starten. Dit is om te voorkomen dat interne onderdelen schade oplopen.
- Indien het apparaat stopt vanwege een stroomonderbreking, gaat het niet automatisch weer aan nadat de stroom is hersteld. Druk op ON/OFF om het apparaat weer aan te zetten.

2.4. Kiezen van de werkingsstand

- ① Als het apparaat is uitgeschakeld, druk dan op ON/OFF (AAN/UIT) om het aan te zetten.

Ⓐ Het ON-controlelampje moet gaan branden.

- ② Druk op knop Operation mode (\square \odot \odot \odot) en kies de gewenste werkingsstand.

- Ⓑ
- \odot (COOL) Koelen
 - \odot (DRY) Drogen
 - \odot (FAN) Ventilieren
 - \odot (HEAT) Verwarmen
 - \square (AUTO) Automatisch (koelen/verwarmen)

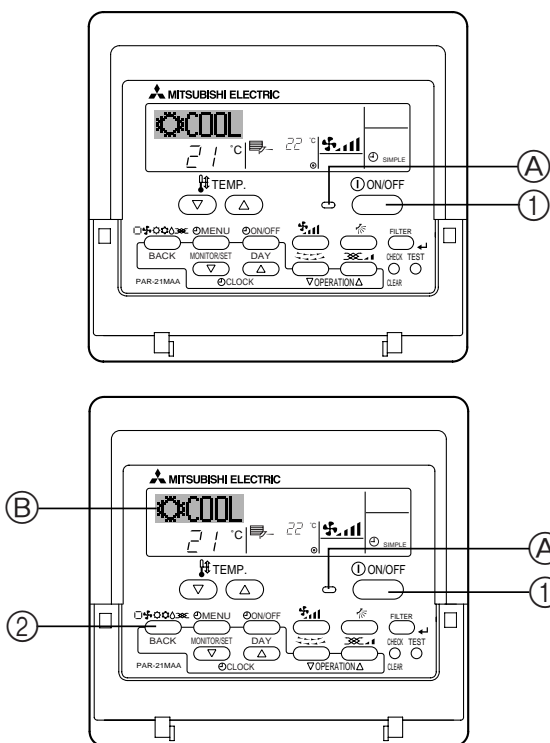

Informatie over de multi system-airconditioner (Buitenunit: MXZ-LIJN)

► Bij de Multi-System-airconditioner (buitenunit: MXZ-lijn) kunt u twee of meer binnenunits op één buitenunit aansluiten. Afhankelijk van de capaciteit kunt u meer dan twee binnenunits tegelijk in werking hebben.

- Wanneer u probeert meer dan twee binnenunits, aangesloten op één buitenunit, te gebruiken, een voor koelen en een andere voor te verwarmen, wordt de werkstand gekozen van het binnenunit dat als eerste in werking werd gesteld. De overige binnenunits die later in werking zouden worden gesteld, stellen zichzelf buiten gebruik en geven een indicatie weer. In dit geval dient u alle binnenunits op dezelfde werkstand in te stellen.
- Als de binnenunit is ingeschakeld in de automatische modus (AUTO), is het mogelijk dat de bedieningsmodus (COOL ↔ HEAT) niet kan worden gewijzigd. In plaats hiervan wordt de unit dan stand-by gezet.
- Wanneer het binnenunit in werking treedt terwijl het buitenunit bezig is met ontdooien, duurt het enkele minuten (maximaal 15) voordat het warme lucht begint uit te blazen.
- In de verwarmingsstand kan de binnenunit warm worden of kan het geluid van stromende koelvloeistof worden gehoord, terwijl de binnenunit niet functioneert. In deze gevallen is er geen sprake van een storing. De oorzaak ligt in het feit dat de koelvloeistof voortdurend door de binnenunit stroomt.

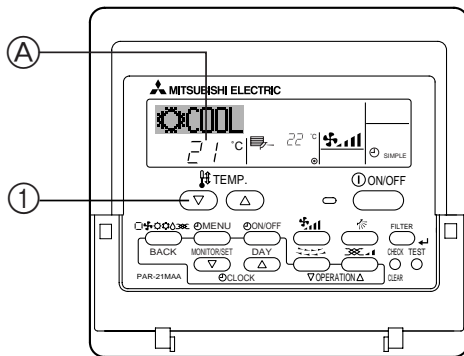

2.5. De temperatuur instellen TEMP.

► Om de kamertemperatuur te verlagen:

- 1 Druk op om de gewenste temperatuur in te stellen.

A De ingestelde temperatuur wordt weergegeven.

- De temperatuurstelling gaat elke keer als u de toets drukt met 1 °C omlaag.

► Om de kamertemperatuur te verhogen:

- 1 Druk op om de gewenste temperatuur in te stellen.

A De ingestelde temperatuur wordt weergegeven.

- De temperatuurstelling gaat elke keer als u de toets drukt met 1 °C omhoog.

- Het beschikbare temperatuurbereik dat ingesteld kan worden is:

Koelen & Drogen:	19 - 30 °C
Verwarmen:	17 - 28 °C
Automatisch:	19 - 28 °C

- Het display knippert op 8 °C of op 39 °C ten teken dat de kamertemperatuur onder 8 °C of boven 39 °C ligt.

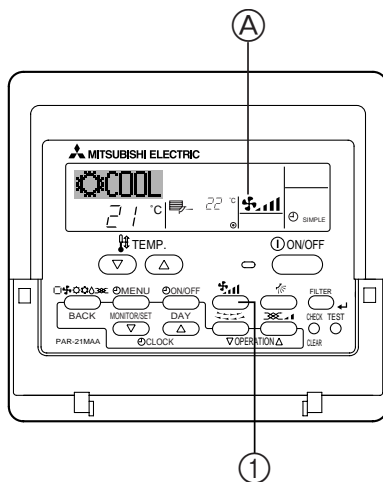

2.6. De ventilatorsnelheid instellen

- 1 Druk op om de gewenste ventilatorsnelheid in te stellen.

- Telkens als u op de toets drukt, veranderen de beschikbare opties met de display A op de afstandsbediening, zoals hieronder aangegeven.

Vitesse de ventilateur	Display van de afstandsbediening	
	Laag	Hoog
2-staps		

Het display en de ventilatorsnelheid van het apparaat wijken in de volgende gevallen van elkaar af.

- Wanneer STAND-BY of DEFROST (ontdooien) wordt weergegeven.
- Onmiddellijk na afloop van de verwarmingsstand (wanneer het apparaat wacht totdat er wordt overgeschakeld naar een andere gebruiksinstelling).
- Wanneer de kamertemperatuur hoger is dan de temperatuur die is ingesteld op het apparaat, in de verwarmingsstand.
- In de droogstand gaat de binnenventilator automatisch over op lage snelheid. U kunt de ventilatorsnelheid niet wijzigen in deze stand.
- Als de temperatuur van de warmtewisselaar in de verwarmingsstand laag is (bijvoorbeeld onmiddellijk nadat het verwarmen begonnen is).

2. Gebruik

Werkingsnummer (No.)

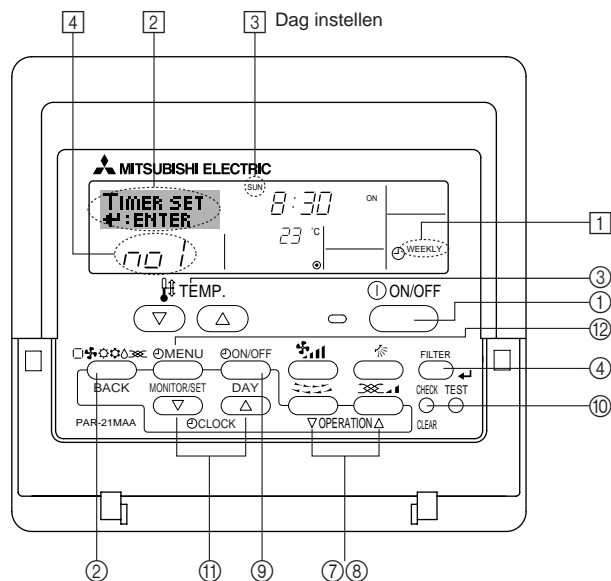

2.7. De timer

Hieronder wordt uitgelegd hoe u de timer instelt en gebruikt. Met behulp van Function Selection kunt u aangeven welk van de drie typen timers u wilt gebruiken: ① Weekly timer (schakelklok), ② Simple timer (enkelvoudige timer) of ③ Auto Off timer (automatisch uitschakelen).

Zie paragraaf 2.10. [4]–3 (3) als u meer wilt weten over het instellen van Function Selection.

2.7.1. De Weekly Timer (Schakelklok)

Met de schakelklok kunt u maximaal acht handelingen opgeven voor elke dag van de week.

- Elke handeling kan bestaan uit: aan/uit-tijd in combinatie met een temperatuur, alleen de aan/uit-tijd of alleen de temperatuur.
- Als de huidige tijd op de ingestelde tijd van deze timer komt, wordt de op de timer ingestelde handeling op de airconditioner uitgevoerd.

De minimale tijd die u kunt instellen op de timer is 1 minuut.

Opmerking:

*1. De schakelklok, enkelvoudige timer en automatisch uitschakelen kunnen niet tegelijkertijd worden gebruikt.

*2. De schakelklok werkt niet als aan een van de volgende voorwaarden is voldaan.

De timerfunctie is uitgeschakeld; het systeem bevindt zich in een abnormale staat; er is een testrun gaande; op de afstandsbediening wordt een zelftest of diagnose uitgevoerd; de gebruiker schakelt op dit moment een functie of timer in of stelt de huidige dag van de week of de tijd in; het systeem wordt centraal bestuurd. (Op het systeem worden met name geen handelingen uitgevoerd (unit aan, unit uit, temperatuur instellen) die tijdens deze omstandigheden zijn uitgeschakeld.)

► Schakelklok instellen

1. Zorg dat u het standaard bedieningsscherm voor u hebt en dat de indicator van de schakelklok ① op het display wordt weergegeven.
 2. Druk op Timer Menu ②, zodat "Set Up" op het scherm verschijnt (bij ②). (Met elke druk op de knop schakelt u tussen "Set Up" en "Monitor".)
 3. Druk op Timer On/Off (Set Day) ③ om de dag in te stellen. Met elke druk op de knop schuift de weergegeven dag bij ③ een dag op, in de onderstaande volgorde: "Sun Mon Tues Wed Thurs Fri Sat" → "Sun" → ... → "Fri" → "Sat" → "Sun Mon Tues Wed Thurs Fri Sat" ...
 4. Druk zo vaak als nodig op ▽ of ▲ voor Operation ⑦ of ⑧ om het juiste werkingsnummer te selecteren (1 tot en met 8) ④.
- * Door middel van uw keuze bij de stappen 3 en 4 wordt een van de cellen uit de onderstaande matrix geselecteerd (op het display van de afstandsbediening links wordt weergegeven wat op het display komt te staan als u Operation 1 voor Sunday (Werking 1 voor zondag) op de onderstaande warden instelt).

Instellingsmatrix

Op No.	Sunday	Monday	...	Saturday	
No. 1	• 8:30 • ON • 23 °C				→ <Operation 1-instellingen voor zondag> Start de airconditioner om 8.30 uur, met een ingestelde temperatuur van 23 °C.
No. 2	• 10:00 • OFF	• 10:00 • OFF	• 10:00 • OFF	• 10:00 • OFF	
...					→ <Operation 2-instellingen voor elke dag> Zet de airconditioner uit om 10.00 uur.
No. 8					

Opmerking:

Als u de dag instelt op "Sun Mon Tues Wed Thurs Fri Sat", kunt u elke dag dezelfde handelingen laten uitvoeren op dezelfde tijd.

(Bijvoorbeeld: Operation 2 hierboven, die voor alle dagen van de week gelijk is.)

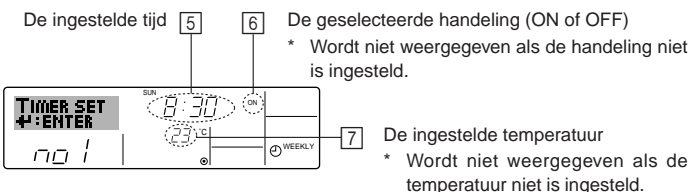

► Schakelklok instellen

5. Druk zo vaak als nodig op de betreffende Set Time-knop ⑪ om de gewenste tijd in te stellen (bij ⑤).
 - * Als u de knop ingedrukt houdt, neemt de tijd eerst toe in minuten, dan met een interval van tien minuten en tenslotte met een interval van een uur.
 6. Druk op ON/OFF ① om de gewenste handeling te selecteren (ON of OFF), bij ⑥.
 - * Met elke druk op de knop wijzigt de volgende instelling, in de onderstaande volgorde: geen weergave (geen instelling) → "ON" → "OFF"
 7. Druk zo vaak als nodig op de betreffende Set Temperature-knop ③ om de gewenste temperatuur in te stellen (bij ⑦).
 - * Met elke druk op de knop wijzigt u de instelling, in de onderstaande volgorde: geen weergave (geen instelling) ⇔ 24 ⇔ 25 ⇔ ... ⇔ 29 ⇔ 30 ⇔ 12 ⇔ ... ⇔ 23 ⇔ geen weergave.
- (Beschikbaar bereik: het instellingsbereik varieert van 12 °C tot 30 °C. Het daadwerkelijke bereik voor de temperatuurregeling is echter afhankelijk van het type unit dat is aangesloten.)





De ingestelde tijd ⑤ ⑥ De geselecteerde handeling (ON of OFF)
* Wordt niet weergegeven als de handeling niet is ingesteld.



De ingestelde temperatuur ⑦
* Wordt niet weergegeven als de temperatuur niet is ingesteld.

- Nadat u bij de stappen 5, 6 en 7 de juiste instellingen hebt ingevoerd, drukt u op Filter  ④ om de waarden te vergrendelen.
Als u de huidige reeks waarden voor de geselecteerde handeling wilt verwijderen, drukt u eenmaal op Check (Clear)  ① en laat deze snel weer los.
* De weergegeven tijd verandert in “—:—” en de instellingen On/Off en temperatuur verdwijnen allemaal.
(Als u alle schakelklokinstellingen in een keer wilt wissen, houdt u Check (Clear)  ① twee seconden of langer ingedrukt. Het display begint te knippen ter aanduiding dat alle instellingen zijn gewist.)











Opmerking:

De nieuwe waarden worden geannuleerd als u op Mode (Return)  ② drukt voordat u op Filter  ④ hebt gedrukt.



Als u twee of meer verschillende handelingen voor precies dezelfde tijd hebt ingesteld, wordt alleen de handeling met het hoogste Operation No. uitgevoerd.

- Herhaal, indien nodig, de stappen 3 tot en met 8, om alle gewenste cellen te vullen.
- Druk op Mode (Return)  ② om terug te keren naar het standaard bedienings-scherm en de instelprocedure te voltooien.
- Voor het activeren van de timer drukt u op Timer On/Off  ⑨, zodat de indicatie “Timer Off” van het scherm verdwijnt. **Controleer of de indicatie “Timer Off” niet langer wordt weergegeven.**
* Als er geen timerinstellingen meer zijn, knippert de indicatie “Timer Off” op het scherm.

► Schakelklokinstellingen weergeven

- Controleer dat de schakelklokindicator zichtbaar is op het scherm (bij  1).
- Druk op Timer Menu  ⑩, zodat “Monitor” op het scherm verschijnt (bij  8).
- Druk zo vaak als nodig op Timer On/Off (Set Day)  ⑨ om de dag weer te geven waarvan u de instellingen wilt bekijken.
- Druk zo vaak als nodig op  of  voor Operation ( ⑦ of  ⑧) om het juiste werkingsnummer op het display weer te geven (bij  9).
- Met elke druk op de knop wordt geschakeld naar de volgende timerhandeling, in volgorde van de ingestelde tijd.
- Als u de monitor wilt sluiten en terug wilt keren naar het standaard bedienings-scherm drukt u op Mode (Return)  ②.

► De schakelklok uitschakelen

Druk op Timer On/Off  ⑨, zodat de indicatie “Timer Off” verschijnt bij  10.

► De schakelklok inschakelen

Druk op Timer On/Off  ⑨, zodat de indicatie “Timer Off” donker wordt (bij  10).

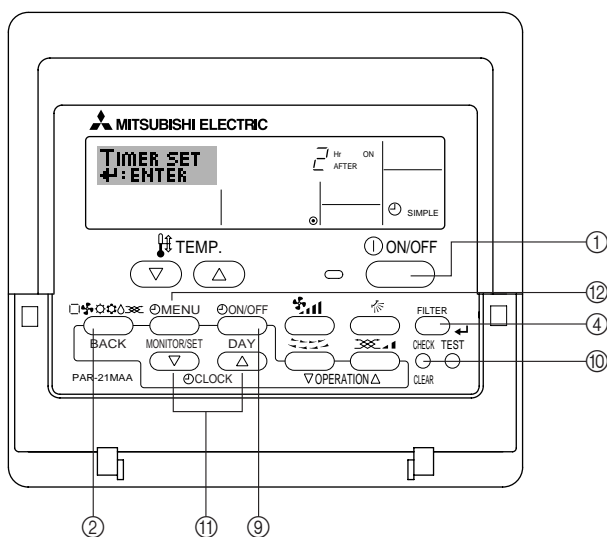
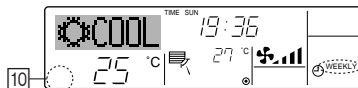
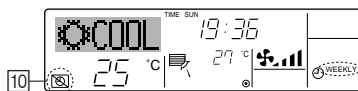
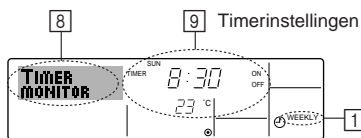

2.7.2. De Simple Timer (Enkelvoudige timer)

■ U kunt de enkelvoudige timer op drie manieren instellen.

- Alleen begintijd: de airconditioner wordt ingeschakeld als de ingestelde tijd is verstreken.
- Alleen eindtijd: de airconditioner wordt uitgeschakeld als de ingestelde tijd is verstreken.
- Begin- en eindtijden: de airconditioner wordt in- en uitgeschakeld als de ingestelde tijdstippen zijn verstreken.

■ De enkelvoudige timer (starten en stoppen) kan slechts eenmaal binnen een periode van 72 uur worden ingesteld. De tijd kan worden ingesteld in intervallen van een uur.

Opmerking:

*1. De schakelklok, enkelvoudige timer en automatisch uitschakelen kunnen niet tegelijkertijd worden gebruikt.

*2. De enkelvoudige timer werkt niet als aan een van de volgende voorwaarden is voldaan.

De timerfunctie is uitgeschakeld; het systeem bevindt zich in een abnormale staat; er is een testrun gaande; op de afstandsbediening wordt een zelftest of diagnose uitgevoerd; de gebruiker stelt op dit moment een functie in; het systeem wordt centraal bestuurd. (Onder deze voorwaarden is de On/Off-handeling uitgeschakeld.)

2. Gebruik

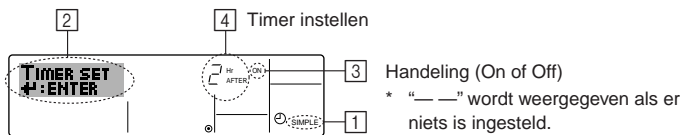

► Enkelvoudige timer instellen

- Zorg dat u het standaard bedieningsscherm voor u hebt en dat de indicator van de enkelvoudige timer 1 op het display wordt weergegeven. Als niet de enkelvoudige timer wordt weergegeven, maar iets anders, stelt u de SIMPLE TIMER in via de afstandsbediening (zie 2.10. [4]–3 (3)) timerfunctie inschakelen.
- Druk op Timer Menu 2, zodat "Set Up" op het scherm verschijnt (bij 2). (Met elke druk op de knop schakelt u tussen "Set Up" en "Monitor".)
- Druk op ON/OFF 1 om de huidige instelling van de enkelvoudige timer weer te geven (ON of OFF). Druk eenmaal op de knop om de resterende tijd voor ON weer te geven en druk dan nogmaals op de knop om de resterende tijd voor OFF weer te geven. (de indicatie ON/OFF ziet u bij 3).
 - "ON"-timer: de airconditioner wordt ingeschakeld als het opgegeven aantal uren is verstreken.
 - "OFF"-timer: de airconditioner wordt uitgeschakeld als het opgegeven aantal uren is verstreken.
- "ON" of "OFF" wordt weergegeven bij 3: Druk zo vaak als nodig op de betreffende Set Time-knop 1 om de uren ON in te stellen (als "ON" wordt weergegeven) of de uren OFF (als "OFF" wordt weergegeven bij 4).
 - Beschikbaar bereik: 1 tot 72 uur
- Als u zowel de ON- als de OFF-tijden wilt instellen, herhaalt u de stappen 3 en 4.
 - * De ON- en OFF-tijden kunnen echter niet op dezelfde waarde worden ingesteld.
- Zo wilt u de huidige ON- of OFF-instelling: Geef de ON- of OFF-instelling weer (zie stap 3) en druk vervolgens op Check (Clear) 3 zodat de tijd op "—" komt te staan bij 4. (Wilt u alleen een ON-instelling of alleen een OFF-instelling gebruiken, controleer dan of de instelling die u niet wilt gebruiken als "—" wordt weergegeven.)
- Nadat u de stappen 3 tot en met 6 hebt ingevoerd, drukt u op Filter 4 om de waarden te vergrendelen.

Opmerking:

De nieuwe waarden worden geannuleerd als u op Mode (Return) 2 drukt voordat u op Filter 4 hebt gedrukt.

- Druk op Mode (Return) 2 om terug te keren naar het standaard bedieningsscherm.
- Druk op Timer On/Off 3 om het aftellen te starten. Als de timer aftelt, is de waarde zichtbaar op het display. **Controleer of de timerwaarde zichtbaar en goed wordt weergegeven.**

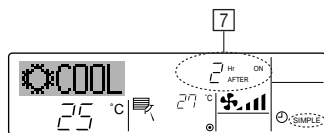
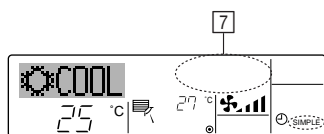
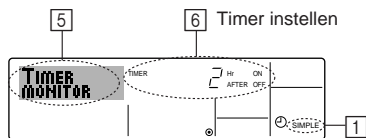

► De huidige instellingen van de enkelvoudige timer weergeven

- Controleer dat de indicator van de enkelvoudige timer zichtbaar is op het scherm (bij 1).
- Druk op Timer Menu 2, zodat "Monitor" op het scherm verschijnt (bij 5).
 - Als de ON- of OFF-enkelvoudige timer wordt uitgevoerd, verschijnt de huidige timerwaarde bij 6.
 - Als zowel de ON- als de OFF-waarden zijn ingesteld, worden de beide waarden om en om weergegeven.
- Druk op Mode (Return) 2 om de monitorweergave te sluiten en terug te keren naar het standaard bedieningsscherm.

► De enkelvoudige timer uitschakelen...

Druk op Timer On/Off 3, zodat de timerinstelling niet meer op het scherm wordt weergegeven (bij 7).

► De enkelvoudige timer starten...

Druk op Timer On/Off 3, zodat de timerinstelling verschijnt bij 7.

2. Gebruik

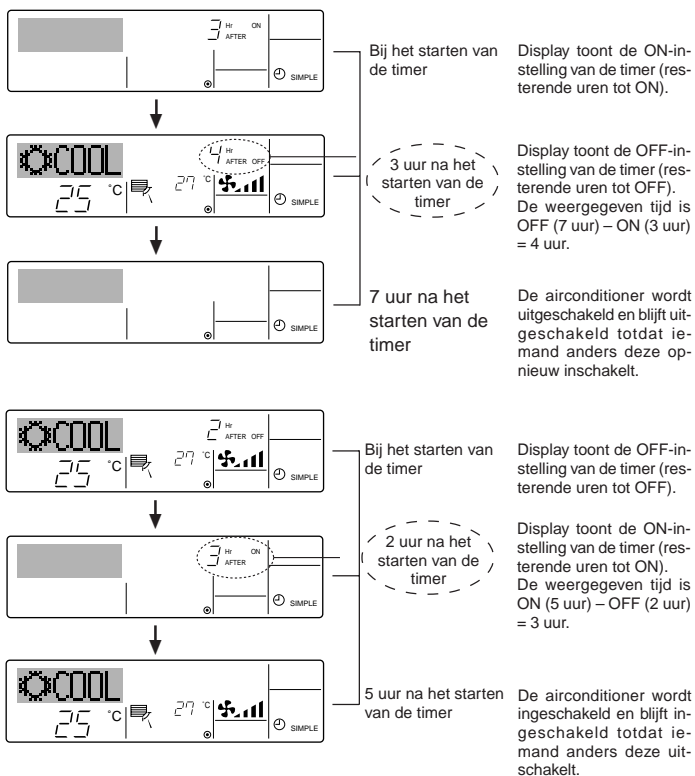

Voorbeelden

Als zowel de ON- als de OFF-tijden zijn ingeschakeld voor de enkelvoudige timer, is de werking en weergave als volgt.

Voorbeeld 1:

Start de timer, waarbij de ON-tijd vroeger is dan de OFF-tijd

ON-instelling: 3 uur

OFF-instelling: 7 uur

Voorbeeld 2:

Start de timer, waarbij de OFF-tijd vroeger is dan de ON-tijd

ON-instelling: 5 uur

OFF-instelling: 2 uur

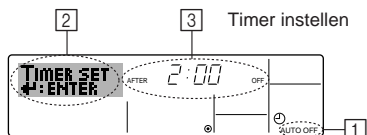
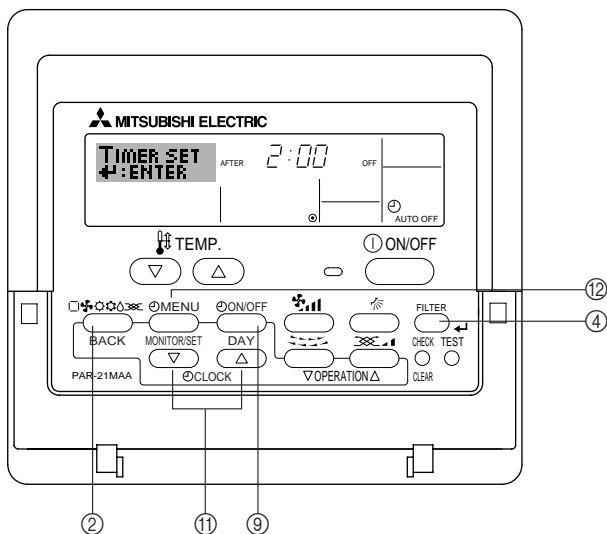

2.7.3. Automatisch uitschakelen (de Auto Off-timer)

- Deze timer begint met aftellen als de airconditioner wordt ingeschakeld en schakelt de airconditioner uit als de ingestelde tijd is verstreken.
- De beschikbare instellingen variëren van 30 minuten tot 4 uur, met intervallen van 30 minuten.

Opmerking:

- *1. De schakelklok, enkelvoudige timer en automatisch uitschakelen kunnen niet tegelijkertijd worden gebruikt.
- *2. De Auto Off-timer werkt niet als aan een van de volgende voorwaarden is voldaan. De timerfunctie is uitgeschakeld; het systeem bevindt zich in een abnormale staat; er is een testrun gaande; op de afstandsbediening wordt een zelftest of diagnose uitgevoerd; de gebruiker stelt op dit moment een functie in; het systeem wordt centraal bestuurd. (Onder deze voorwaarden is de On/Off-handeling uitgeschakeld.)

► Auto Off-timer instellen

1. Zorg dat u het standaard bedieningsscherm voor u hebt en dat de indicator van de Auto Off-timer (bij 1) op het display wordt weergegeven. Als automatisch uitschakelen niet wordt weergegeven, maar iets anders, stelt u de AUTO OFF TIMER in via de afstandsbediening (zie 2.10. [4]-3 (3)) timerfunctie inschakelen.
2. Houd Timer Menu (2) drie seconden lang ingedrukt, zodat "Set Up" op het scherm verschijnt (bij 2). (Met elke druk op de knop schakelt u tussen "Set Up" en "Monitor".)
3. Druk zo vaak als nodig op de betreffende Set Time-knop (3) om de OFF-tijd in te stellen (bij 3).
4. Druk op Filter (4) om de instelling te vast te zetten.

Opmerking:

De nieuwe waarde wordt geannuleerd als u op Mode (Return) (2) drukt voordat u op Filter (4) hebt gedrukt.

2. Gebruik

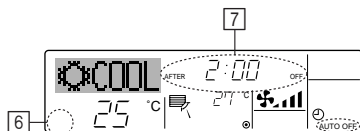
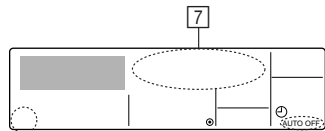
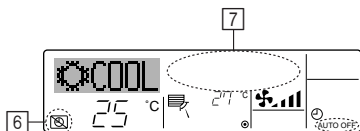
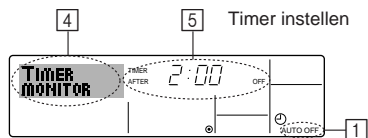

5. Druk op Mode (Return) ② om de instelprocedure af te sluiten en terug te keren naar het standaard bedieningsscherm.
6. Als de airconditioner al aan staat, begint de timer direct met aftellen. **Controleer dat de instelling van de timer correct wordt weergegeven op het display.**

► De instelling van de Auto Off-timer controleren

1. Controleer dat "Auto Off" zichtbaar is op het scherm (bij ①).
2. Houd Timer Menu ⑫ drie seconden lang ingedrukt, zodat "Monitor" op het scherm verschijnt (bij ④).
 - De tijd tot uitschakeling ziet u staan bij ⑤.
3. Als u de monitor wilt sluiten en terug wilt keren naar het standaard bedieningsscherm drukt u op Mode (Return) ②.

► De Auto-Off timer uitschakelen...

- Houd Timer On/Off ⑨ drie seconden lang ingedrukt, zodat "Timer Off" op het scherm verschijnt (bij ⑥) en de timerwaarde (bij ⑦) verdwijnt.

- Of zet de airconditioner zelf uit. De timerwaarde (bij ⑦) verdwijnt van het scherm.

► De Auto-Off timer starten...

- Houd Timer On/Off ⑨ drie seconden lang ingedrukt. De indicatie "Timer Off" verdwijnt (bij ⑥) en de timerinstelling licht (bij ⑦) op het display op.
- Of zet de airconditioner aan. De timerwaarde wordt weergegeven bij ⑦.

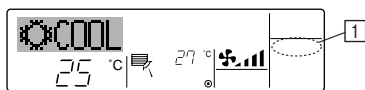
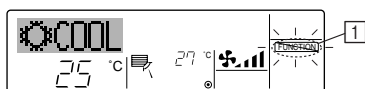
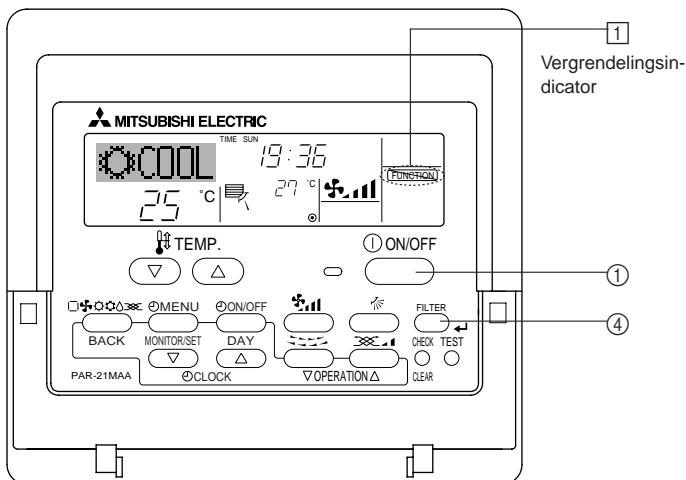

2.8. De knoppen van de afstandsbediening vergrendelen (functiebeperking van Operation)

- Als u dat wilt, kunt u de knoppen van de afstandsbediening vergrendelen. Met behulp van de instellingen van Function Selection kunt u aangeven welk type vergrendeling u wilt gebruiken. (Zie paragraaf 2.10. [4]-2 (1) als u meer wilt weten over het selecteren van het type vergrendeling.)

U hebt met name de keuze uit de onderstaande twee vergrendelingstypen.

- ① Lock All Buttons:
hiermee vergrendelt u alle knoppen op de afstandsbediening.
- ② Lock All Except ON/OFF:
hiermee vergrendelt u alle knoppen op de afstandsbediening, behalve de knoppen On en Off.

Opmerking:

De indicatie "Locked" (Vergrendeld) verschijnt op het scherm om aan te geven dat de knoppen momenteel zijn vergrendeld.

► De knoppen vergrendelen

1. Druk, terwijl u de knop Filter ④ ingedrukt houdt, op ON/OFF ① en houd deze twee seconden ingedrukt. De indicatie "Locked" (Vergrendeld) verschijnt op het scherm (bij ①) om aan te geven dat de vergrendeling actief is.

* Als de vergrendeling is uitgeschakeld in Function Selection verschijnt op het scherm de melding "Not Available" (Niet beschikbaar) als u op de hierboven genoemde knoppen drukt.

- Als u op een vergrendelde knop drukt, knippert de indicatie "Locked" (Vergrendeld) op het display (bij ①).

► De knoppen ontgrendelen

1. Druk, terwijl u de knop Filter ④ ingedrukt houdt, op ON/OFF ① en houd deze twee seconden ingedrukt, zodat de indicatie "Locked" (Vergrendeld) verdwijnt van het scherm (bij ①).

2. Gebruik

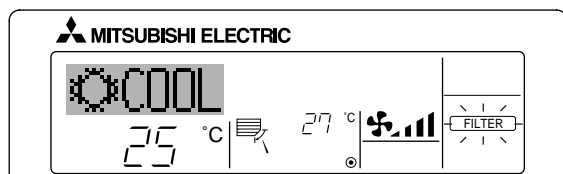
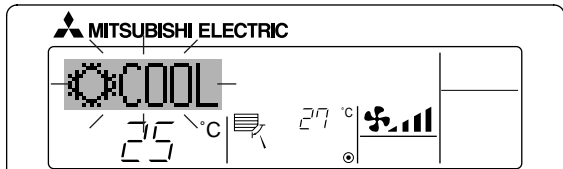
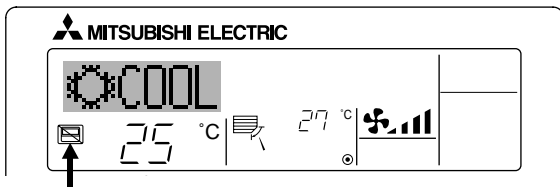

2.9. Andere indicaties

2.9.1. Centrally Controlled (Centrale besturing)

- Wordt weergegeven als er een bedieningshandeling wordt uitgevoerd via het bedieningspaneel CENTRAAL REGELEN. Hieronder treft u een overzicht aan van de handelingen die niet kunnen worden uitgevoerd.
 - In-/uitschakelen met [AAN/UIT]-knop (inclusief bediening van de timer)
 - Werkstandkeuze
 - Temperatuur instellen

Opmerking:

Kunnen ook afzonderlijk worden geblokkeerd.

2.9.2. Indicator Knipperende modus

- Als de aanduiding blijft knipperen
De aanduiding verschijnt als een ander binnenapparaat dat op het buitenapparaat is aangesloten al in werking is, maar in een andere werkstand staat. Zorg dat de beide binnenapparaten in dezelfde werkstand komen te staan.

- Als u de werkstand wijzigt nadat de aanduiding is gaan knipperen
Verschijnt als een werkstand is geblokkeerd voor een bepaald seizoen, via de centrale bedieningseenheid, etc. Stel in op een andere werkstand.

2.9.3. Knipperende indicatie "Filter"

- Hiermee wordt aangegeven dat het filter moet worden schoongemaakt. Reinig het filter.
- De aanduiding "FILTER" uitschakelen
Druk, nadat u het filter heeft schoongemaakt, de [FILTER]-knop tweemaal achter elkaar in. De aanduiding verdwijnt.

Opmerking:

- Als er twee of meer verschillende soorten binnenapparaten worden bediend, verschilt dit schoonmaakinterval, afhankelijk van het soort filter. Op het tijdstip dat het filter van het hoofdapparaat moet worden schoongemaakt, verschijnt de aanduiding "FILTER". Als de aanduiding weer verdwijnt, begint de telling opnieuw.
- "FILTER" geeft het schoonmaakinterval aan dat wordt gehanteerd als het binnenapparaat onder normale omstandigheden wordt gebruikt. Er wordt alleen rekening gehouden met de verstreken gebruiksduur. Als het filter wordt gebruikt in situaties waar de lucht vervuild is, dient u het filter vaker schoon te maken.
- Het schoonmaakinterval voor het filter verschilt van model tot model.

2.9.4. Knipperende foutcodes

- Het ON-lampje en de foutcode knipperen allebei: dit betekent dat de airconditioner defect is en de werking is onderbroken (kan niet worden hervat). Schrijf het aangegeven unitnummer en de foutcode op, schakel de stroom van de airconditioner uit en bel de leverancier of de onderhoudstechnicus.

Als u een telefoonnummer hebt opgegeven dat moet worden gebeld in geval van problemen, wordt dit nummer op het scherm weergegeven. (U kunt dit nummer instellen onder Function Selection. Zie paragraaf 2.10. voor meer informatie.)

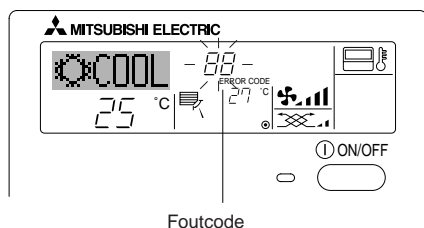
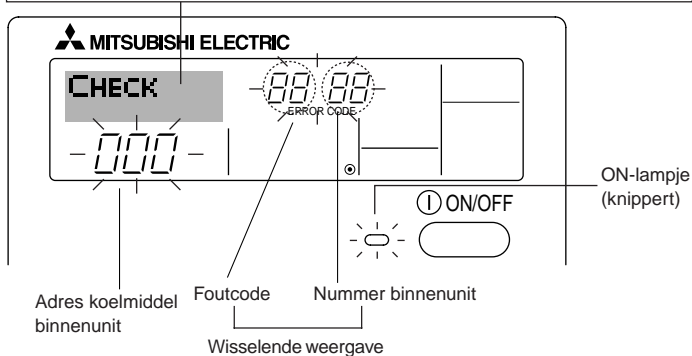

Na het drukken op de Check-knop:

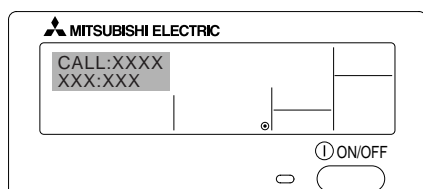

- Alleen de foutcode knippert (terwijl het ON-lampje blijft branden): het apparaat blijft werken, hoewel er mogelijk een probleem is ontstaan. Schrijf in dit geval de foutcode op en bel de leverancier of de onderhoudstechnicus voor advies.

* Als u een telefoonnummer hebt opgegeven dat moet worden gebeld in geval van problemen, drukt u op Check om dit nummer op het scherm weer te geven. (U kunt dit nummer instellen onder Function Selection. Zie paragraaf 2.10. voor meer informatie.)

2. Gebruik

2.10. Functiekeuze van de afstandsbediening

De instelling van de volgende functies van de afstandsbediening kan in de functiekeuzestand van de afstandsbediening worden gewijzigd. Wijzig de instelling indien nodig.

Item 1	Item 2	Item 3 (betekenis van de instelling)
1. De taal wijzigen ("CHANGE LANGUAGE")	Instelling displaytaal	• Weergave is mogelijk in meerdere talen.
2. Functiebegrenzing ("FUNCTION SELECTION")	(1) Instelling begrenzing bedrijfsfuncties (bedrijfsblokkering) ("LOCKING FUNCTION")	• Het instellen van de begrenzing van bedrijfsfuncties (bedrijfsblokkering)
	(2) Instelling gebruik van de automatische stand ("SELECT AUTO MODE")	• Instelling van het wel of niet gebruiken van de "automatische" bedrijfsstand
	(3) Instelling van de temperatuurbegrenzings ("LIMIT TEMP FUNCTION")	• Instellen van het instelbare temperatuurbereik (maximum, minimum)
3. Standkeuze ("MODE SELECTION")	(1) Instelling hoofd/sub-afstandsbediening ("CONTROLLER MAIN/SUB")	• Keuze van de hoofd- of subafstandsbediening * Indien op één groep twee afstandsbedieningen zijn aangesloten, dient één afstandsbediening als "sub" te worden ingesteld.
	(2) Instelling klok gebruiken ("CLOCK")	• Instelling van het wel of niet gebruiken van de klokfunctie
	(3) Instelling van de timerfunctie ("WEEKLY TIMER")	• Instelling van het type timer
	(4) Instelling contactnummer bij storingen ("CALL.")	• Weergave van het te bellen nummer bij storingen • Instelling van het telefoonnummer
4. Display wijzigen ("DISP MODE SETTING")	(1) Instelling temperatuurweergave °C/°F ("TEMP MODE °C/°F")	• Instelling van de weer te geven temperatuureenheid (°C of °F)
	(2) Instelling weergave afzuigluchttemperatuur ("ROOM TEMP DISP SELECT")	• Instelling van het wel of niet gebruiken van het display van de binnen- (aanzuig)-luchttemperatuur
	(3) Instelling weergave automatisch koelen/verwarmen ("AUTO MODE DISP C/H")	• Instelling van het wel of niet gebruiken van het display voor "koelen" of "verwarmen" tijdens bedrijf in de automatische stand

2.10.1. Stroomdiagram functiekeuze

[1] Stop de airconditioner om met de selectieprocedure van de afstandsbediening te kunnen starten. → [2] Maak een keuze uit item 1. → [3] Maak een keuze uit item 2. → [4] Voer de instelling uit. (De details worden toegelicht in item 3) → [5] Instelling voltooid. → [6] Wijzig het display naar normaal. (Einde)

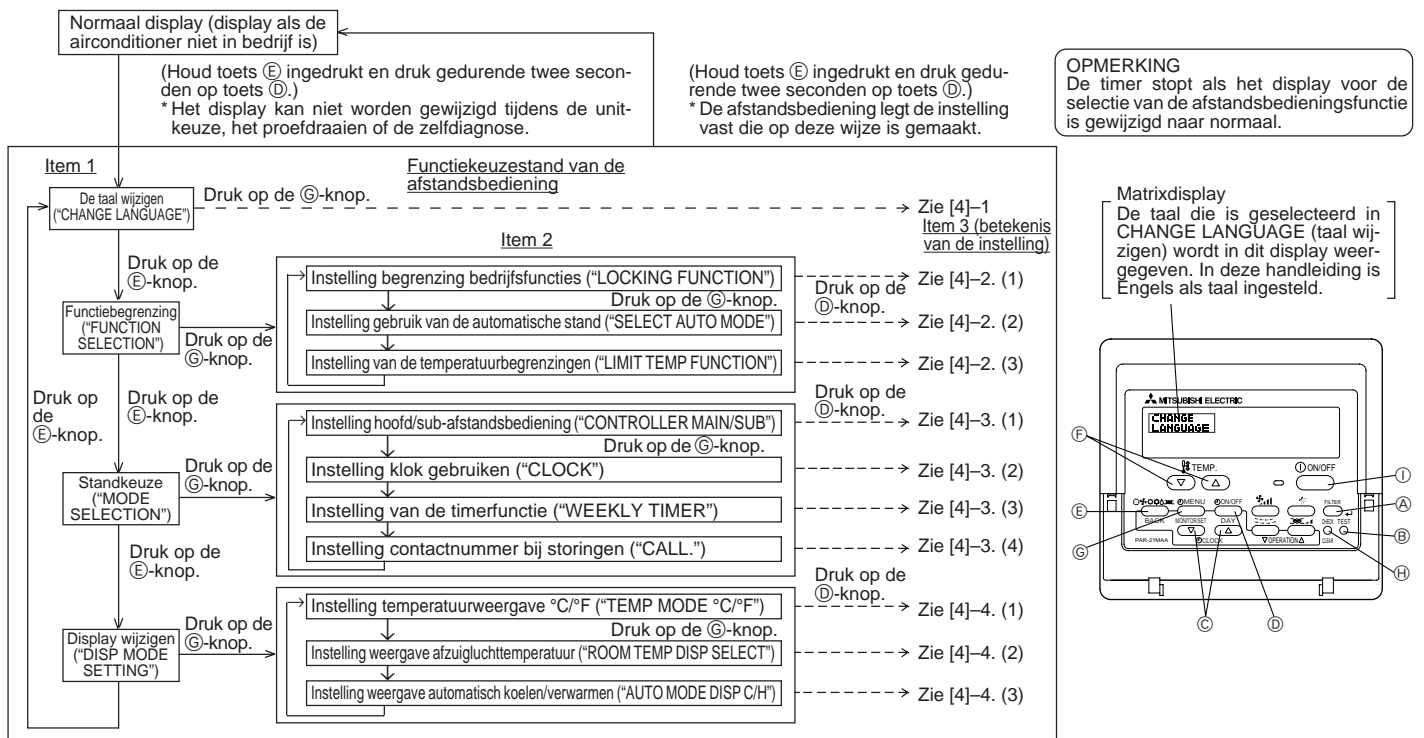

2. Gebruik

2.10.2. Details van de instellingen

[4]-1. Instelling CHANGE LANGUAGE (taal wijzigen)

De taal in het matrixdisplay kan worden geselecteerd.

- Druk op de [MENU]-toets ⑥ om de taal te wijzigen.
 - ① Japans (JP), ② Engels (GB), ③ Duits (D), ④ Spaans (E), ⑤ Russisch (RU), ⑥ Italiaans (I), ⑦ Chinees (CH), ⑧ Frans (F)

[4]-2. Functiebegrenzing

(1) Instelling begrenzing bedrijfsfuncties (bedrijfsblokkering)

- Om de instelling te wijzigen drukt u op de [ON/OFF]-knop ⑩.
 - ① no1 : Voor de instelling van de bedrijfsblokkering worden alle toetsen behalve de [ON/OFF]-knop gebruikt.
 - ② no2 : De bedrijfsblokkering wordt via alle toetsen ingesteld.
 - ③ OFF (Initiële instelling) : De bedrijfsblokkering wordt niet ingesteld.
- * Om de instelling van de bedrijfsblokkering op het normale scherm van kracht te laten worden, moeten de [FILTER]- en de [ON/OFF]-knoppen gedurende twee seconden tegelijkertijd worden ingedrukt, bij het normale scherm en nadat de bovenstaande instelling is uitgevoerd.

(2) Instelling gebruik van de automatische stand

Indien de afstandsbediening aangesloten is op een unit met automatische bedrijfsstand, kunnen de volgende instellingen worden uitgevoerd.

- Om de instelling te wijzigen drukt u op de [ON/OFF]-knoppen ⑩.
 - ① ON (Initiële instelling) : Als de bedrijfsstand wordt geselecteerd, wordt de automatische stand getoond.
 - ② OFF : Als de bedrijfsstand wordt geselecteerd, wordt de automatische stand niet getoond.

(3) Instelling van de temperatuurbegrenzingen

Nadat deze instelling is gemaakt, kan de temperatuur binnen het ingestelde bereik worden gewijzigd.

- Om de instelling te wijzigen drukt u op de [ON/OFF]-knoppen ⑩.
 - ① LIMIT TEMP COOL MODE : Het temperatuurbereik kan in de koel/droogstand worden gewijzigd.
 - ② LIMIT TEMP HEAT MODE : Het temperatuurbereik kan in de verwarmingsstand worden gewijzigd.
 - ③ LIMIT TEMP AUTO MODE : Het temperatuurbereik kan in de automatische stand worden gewijzigd.
 - ④ OFF (initiële instelling) : De begrenzing van het temperatuurbereik is niet geactiveerd.
- * Indien de instelling wordt gemaakt (behalve bij OFF (uit)), wordt tegelijkertijd de temperatuurbegrenzing bij koelen, verwarmen en automatisch ingesteld. Het bereik kan echter niet worden begrensd als het ingestelde temperatuurbereik niet is gewijzigd.
- Om de temperatuur hoger of lager te maken, drukt u op [TEMP. (▽) of (△)] ⑩.
- Om naar de instelling van de bovenste en onderste begrenzing te schakelen, drukt u op [SIGNAL] ⑩. De geselecteerde instelling zal knipperen waarna het temperatuurbereik kan worden ingesteld.
- Instelbaar bereik

Koel/droogstand :	Ondergrens: 19°C t/m 30°C	Bovengrens: 30°C t/m 19°C
Verwarmingsstand :	Ondergrens: 17°C t/m 28°C	Bovengrens: 28°C t/m 17°C
Automatische stand :	Ondergrens: 19°C t/m 28°C	Bovengrens: 28°C t/m 19°C
- * Het instelbare gebied varieert afhankelijk van de aan te sluiten unit (Mr. Slim-units, CITY MULTI-units, en tussenliggende-temperatuur-units)

[4]-3. Standkeuze-instelling

(1) Instelling hoofd/sub-afstandsbediening

- Om de instelling te wijzigen drukt u op de [ON/OFF]-knop ⑩.
 - ① Main : De afstandsbediening is de hoofd-afstandsbediening.
 - ② Sub : De afstandsbediening is de sub-afstandsbediening.

(2) Instelling klok gebruiken

- Om de instelling te wijzigen drukt u op de [ON/OFF]-knop ⑩.
 - ① ON : De klokfunctie kan worden gebruikt.
 - ② OFF : De klokfunctie kan niet worden gebruikt.

(3) Instelling van de timerfunctie

- Om de instelling te wijzigen drukt u op de [ON/OFF]-knop ⑩ (Kies één van de volgende.)
 - ① WEEKLY TIMER (initiële instelling op de MA Deluxe) : De weektimer kan worden gebruikt.
 - ② AUTO OFF TIMER : De auto-uit-timer kan worden gebruikt.
 - ③ SIMPLE TIMER (Standaardinstelling op de MA Smooth) : De eenvoudige timer kan worden gebruikt.
 - ④ TIMER MODE OFF : De timer kan niet worden gebruikt.
- * Indien de instelling voor het gebruik van de klok OFF (uit) is, kan de "WEEKLY TIMER" niet worden gebruikt.

(4) Instelling contactnummer bij storingen

- Om de instelling te wijzigen drukt u op de [ON/OFF]-knop ⑩.
 - ① CALL OFF : De ingestelde te bellen nummers worden bij een storing niet getoond.
 - ② CALL **** * : De ingestelde te bellen nummers worden bij een storing getoond.
 - CALL_ : Het te bellen nummer kan worden ingesteld als het display verschijnt dat links wordt getoond.
- Het instellen van de te bellen nummers
Om de te bellen nummers in te stellen dient u de onderstaande procedures te volgen.
Verplaats de knipperende cursor naar de in te stellen nummers. Druk op [TEMP. (▽) en (△)]-knoppen ⑩ om de cursor naar rechts of links te verplaatsen. Druk op [CLOCK (▽) en (△)]-knoppen ⑩ om de nummers in te stellen.

2. Gebruik

[4]-4. Displayweergave-instelling

(1) Instelling temperatuurweergave °C/°F

- Om de instelling te wijzigen drukt u op de [⊕ ON/OFF]-knop ⊕.
 - °C : Voor de temperatuur wordt de eenheid °C gebruikt.
 - °F : Voor de temperatuur wordt de eenheid °F gebruikt.

(2) Instelling weergave afzuigluchttemperatuur

- Om de instelling te wijzigen drukt u op de [⊖ ON/OFF]-knop ⊖.
 - ON : De afzuigluchttemperatuur wordt weergegeven.
 - OFF : De afzuigluchttemperatuur wordt niet weergegeven.

(3) Instelling weergave automatisch koelen/verwarmen

- Om de instelling te wijzigen drukt u op de [⊕ ON/OFF]-knop ⊕.
 - ON : Bij automatisch bedrijf wordt "automatisch koelen" of "automatisch verwarmen" weergegeven.
 - OFF : Bij automatisch bedrijf wordt alleen "automatisch" getoond.

3. Onderhoud en schoonmaken

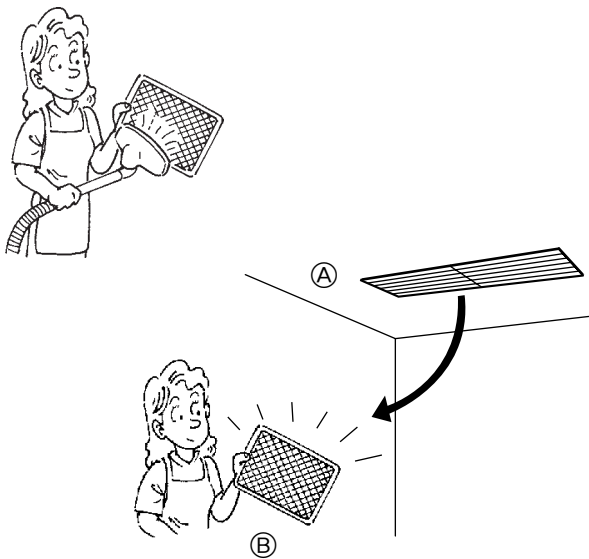

3.1. Reinigen van de filters en het binnenapparaat

Reinigen van de filters

- Maak de filters schoon met behulp van een stofzuiger. Als u niet de beschikking heeft over een stofzuiger, klop de filters dan lichtjes tegen een hard voorwerp zodat al het stof en vuil eruit valt.
- Als de filters heel erg vuil zijn, was deze dan in lauw water. Als u wasmiddel gebruikt, zorg dan dat dit hierna grondig wordt weggespoeld en laat de filters goed drogen voordat u deze weer plaatst.

⚠ Voorzichtig:

- Droog de filters nooit in direct zonlicht of met behulp van een warmtebron zoals een straalkachel of een haardroger; hierdoor kunnen de filters kromtrekken.
- Was de filters nooit in heet water (meer dan 50°C); hierdoor kunnen de filters kromtrekken.
- Let erop dat de filters altijd zijn geïnstalleerd als u het apparaat gebruikt. Gebruik van het apparaat zonder de filters kan leiden tot beschadiging ervan.

⚠ Voorzichtig:

- Voordat u de unit reinigt, moet u de unit buiten werking stellen en de stroomtoevoer uitschakelen.
- Het luchtfilter moet u ter plaatse aanschaffen. Tijdens de proefwerking van de airconditioner, moet u uw leverancier raadplegen over de installatieplaats en -methode van het luchtfilter. (Voorbeeld) het luchtfilter moet aan de luchtinlaatzijde (aan de achterzijde) van de binneneenheid worden bevestigd.

Ⓐ Luchtinlaat

Ⓑ Filter

4. Problemen en oplossingen

Controleer, voordat u een reparateur belt, de volgende tabel om te zien of er een eenvoudige oplossing voor uw probleem is.

[Voor de snoer afstandsbediening]

Probleem	Oplossing	Probleem	Oplossing
Het apparaat koelt of verwarmt niet goed.	Maak het filter schoon.	De start- en stopfuncties van de afstandsbediening zijn niet beschikbaar onmiddellijk nadat het apparaat opnieuw is ingeschakeld.	Wacht ongeveer drie minuten (het apparaat is opgehouden om schade aan de airconditioner te voorkomen).
Het apparaat houdt op voordat de ingestelde temperatuur in de verwarmingsstand wordt bereikt.	Is zet zich af op het apparaat wanneer de buitentemperatuur laag is en de vochtigheidsgraad hoog. Wacht circa 10 minuten zodat het ijs kan smelten.	Het bericht "PLEASE WAIT" wordt weergegeven op het display van de afstandsbediening.	Het apparaat voert een automatische opstartproef uit (deze duurt ongeveer twee minuten).
Het binnenapparaat stoot een witte nevel uit.	Dit kan optreden kort nadat het apparaat is ingeschakeld, wanneer de vochtigheidsgraad in de kamer hoog is.	Er wordt een foutcode weergegeven op het display van de afstandsbediening.	Het apparaat voert een zelfdiagnosefunctie uit om de airconditioner te beschermen. * Probeer het apparaat niet zelf te repareren. Schakel de hoofdschakelaar uit en neem contact op met de dealer bij wie u de airconditioner heeft gekocht. Geef deze persoon de modelnaam van het apparaat en de informatie die wordt weergegeven op het display van de afstandsbediening.
De indicatielampjes van de afstandsbediening gaan niet branden wanneer deze wordt gebruikt.	Schakel de netspanning in. Op het display wordt "●" weergegeven.		
Op het display van de afstandsbediening wordt "CENTRALLY CONTROLLED" (CENTRAAL BESTUURD) weergegeven.	De start- en stopfuncties van de afstandsbediening zijn niet beschikbaar wanneer het bericht "CENTRALLY CONTROLLED" wordt weergegeven.		

Als geen van bovenstaande oplossingen helpt, dient u de netschakelaar uit te schakelen en contact op te nemen met de zaak waar u de airconditioner gekocht heeft. Noem altijd het model en het soort probleem. Probeer het apparaat niet zelf te repareren.

4. Problemen en oplossingen

In de volgende gevallen dient u de netschakelaar uit te schakelen en contact op te nemen met de plaatselijke dealer:

- Het bedieningslampje (op de afstandsbediening) knippert.
- De schakelaars werken niet goed.
- De stroomverbreker schiet vaak los (of de zekering springt regelmatig).
- Er is per ongeluk water in het apparaat gekomen.
- Er lekt water uit het apparaat.
- Er is per ongeluk iets in de airconditioner gevallen.
- Tijdens de werking klinkt een abnormaal geluid.

De volgende zaken wijzen niet op een storing:

Geur: geuren zoals van tabak of parfum blijven hangen, zelfs nadat ze in het apparaat zijn gezogen.

Geluid van vloeistof die binnen het binnenapparaat stroomt: dit kan tijdens of na de werking optreden en is gewoon het geluid van koelstof die binnenin het apparaat circuleert.

Tikkend geluid in het binnenapparaat: dit kan te horen zijn wanneer het koelen of verwarmen net begonnen of gestopt is. Het wordt veroorzaakt doordat het binnenapparaat enigszins krimpt of uitzet als gevolg van de temperatuurwisseling.

OPMERKING: Het koelmiddel in de airconditioner is veilig. In normale omstandigheden lekt het koelmiddel niet. Mocht er binnenshuis toch koelgas lekken en in contact komen met het vuur van een kachel, fornuis, etc, komen er schadelijke stoffen vrij. Vraag aan de monteur of er koelgas is vrijgekomen tijdens een reparatie.

5. Installeren, verplaatsen en controleren

Installatieplaats

Vermijd installatie van de airconditioner op de volgende plaatsen:

- Waar ontvlambaar gas kan lekken.

⚠ Voorzichtig:

Installeer de airconditioner niet op plaatsen waar mogelijk ontvlambaar gas lekt. Gelekt gas rond de airconditioner veroorzaakt mogelijk een ontploffing.

- In de buurt van machineolie.
- In zoute gebieden, bijvoorbeeld aan de kust.
- In de buurt van sulfidegas, bijvoorbeeld bij hete bronnen.
- Bij oliespatten of olieachtige rook.

Elektrische voorzieningen

- Zorg voor een apart, gescheiden spanningscircuit voor de airconditioner.
- Neem de capaciteit van het circuit in acht.

⚠ Waarschuwing:

- De klant dient de airconditioner niet zelf te installeren. Indien de installatie niet juist wordt uitgevoerd, bestaat er kans op brand, een elektrische schok, letsel als het apparaat zou vallen, waterschade, enz.
- Gebruik geen afgetakt stopcontact of een verlengsnoer en sluit nooit teveel apparaten op hetzelfde stopcontact aan. Slechte contacten, slechte isolatie, overschrijding van het toelaatbare vermogen, enz. kunnen brand of een elektrische schok tot gevolg hebben. Raadpleeg uw dealer.

⚠ Voorzichtig:

- Sluit het apparaat aan op aarde. Gebruik voor de aarding geen gas- of waterleidingen, bliksemafleiding of telefoonaarding. Slecht uitgevoerde aarding kan een elektrische schok tot gevolg hebben.
- Installeer, afhankelijk van de installatieplaats, een aardelekschakelaar (bijvoorbeeld bij installatie op een vochtige plaats). Indien er in dit geval geen aardelekschakelaar is geplaatst, kan dit een elektrische schok veroorzaken.

Inspecteren en onderhoud

- Als u de airconditioner gedurende enkele seizoenen heeft gebruikt, is het mogelijk dat de capaciteit vermindert wegens stof of vuil binnenin de airconditioner.
- Afhankelijk van de omstandigheden wordt er mogelijk een geur opgewekt of kunnen vuil, stof, enz. een goede afvoer tegenhouden.
- Behalve het normale onderhoud bevelen wij u aan dat u de airconditioner door een specialist laat inspecteren en onderhouden (tegen betaling). Raadpleeg uw dealer.

Let op geluidsoverlast

- Plaats geen voorwerpen rond de luchtuitlaat van de buitenunit. Dit kan de capaciteit verlagen of het geluid doen toenemen.
- Raadpleeg uw dealer indien de airconditioner tijdens gebruik abnormaal veel lawaai maakt.

Verplaatsen

- Wanneer de airconditioner vanwege renovatie, verhuizing of dergelijke moet worden verplaatst, moet u dit door een erkend installateur laten uitvoeren omdat er namelijk speciale kennis en werkzaamheden voor zijn vereist.

⚠ Waarschuwing:

Reparatie of het verplaatsen dient niet door de klant zelf te worden uitgevoerd.

Als dit verkeerd wordt uitgevoerd, kunnen brand, een elektrische schok, letsel door een vallend apparaat, waterschade, enz. het gevolg zijn. Raadpleeg uw dealer.

Weggooien

- Raadpleeg uw handelaar wanneer u dit toestel wilt weggooien.

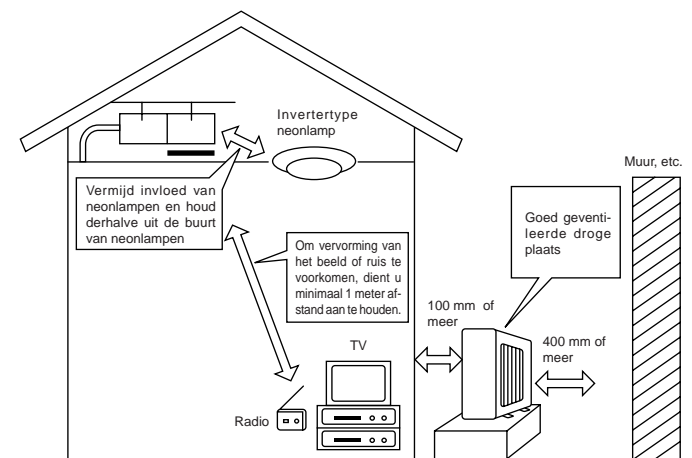

Raadpleeg uw handelaar indien u verdere vragen heeft.

6. Specificaties

Model		SEZ-KA35VA		SEZ-KA50VA		SEZ-KA60VA	
Functie		Koelen	Verwarmen	Koelen	Verwarmen	Koelen	Verwarmen
Stroomtoevoer		~/N, 230V, 50Hz					
Capaciteit	kW	3,5	4,0	5,0	5,9	5,5	6,9
	BTU/h	11.900	13.600	17.100	20.100	18.800	23.500
Invoer	kW	1,06	1,10	1,78	1,84	1,96	2,45
Binnenapparaat		SEZ-KA35VA		SEZ-KA50VA		SEZ-KA60VA	
Ventilator	Luchtstrom (Lo-Hi) CMM	10-13		12-17		12-20	
	Externe statische druk Pa (mmaq)	Std. : 30 (3) Max. : 50 (5)		Std. : 30 (3) Max. : 50 (5)		Std. : 30 (3) Max. : 50 (5)	
	Geluidsniveau (Lo-Hi) dB (A)	30-35		31-39		32-43	
Gewicht	kg	33,5		33,5		33,5	
Binnenapparaat		SUZ-KA35VA		SUZ-KA50VA		SUZ-KA60VA	
Geluidsniveau (Lo-Hi)	dB (A)	48		55		55	
Koelstof R410A	kg	1,05		1,6		1,8	
Gewicht	kg	35		53		53	

- Opmerkingen: 1. **Bedrijfsvoorwaarden (koelen)** : Binnen : 27°C DB, 19°C WB Buiten : 35°C DB
 2. **Bedrijfsvoorwaarden (verwarmen)** : Binnen : 20°C DB Buiten : 7°C DB, 6°C WB
 3. **Specificaties kunnen zonder voorafgaand bericht gewijzigd worden.**

Gegarandeerd gebruiksbereid

		Binnen	Buiten	
			KA35	KA50, KA60
Koelen	Hoogste limiet	32°C DB, 23°C WB	46°C DB, –	43°C DB, –
	Laagste limiet	21°C DB, 15°C WB	-10°C DB, –	
Verwarmen	Hoogste limiet	27°C DB, –	24°C DB, 18°C WB	
	Laagste limiet	20°C DB, –	-10°C DB, -11°C WB	

De apparaten moeten worden geïnstalleerd door een erkend elektricien, in overeenstemming met de plaatselijke eisen.

Contenido

1. Medidas de Seguridad	58
2. Manejo	59
3. Mantenimiento y limpieza	69
4. Localización de fallos	69
5. Instalación, reubicación e inspección	70
6. Especificaciones	71

1. Medidas de Seguridad

- ▶ Antes de instalar la unidad, asegúrese de haber leído el capítulo de “Medidas de seguridad”.
- ▶ Las “Medidas de seguridad” señalan aspectos muy importantes sobre seguridad. Es importante que se cumplan todos.
- ▶ Antes de conectar el sistema, informe al servicio de suministro o pídale permiso para efectuar la conexión.

Símbolos utilizados en el texto

⚠ Atención:

Describe precauciones que deben tenerse en cuenta para evitar el riesgo de lesiones o muerte del usuario.

⚠ Cuidado:

Describe las precauciones que se deben tener para evitar daños en la unidad.

Símbolos utilizados en las ilustraciones

⊘ : Indica una acción que debe evitarse.

❗ : Indica que deben seguirse unas instrucciones importantes.

⚡ : Indica una pieza que debe estar conectada a tierra.

⚠ : Indica que debe tenerse cuidado con las piezas giratorias.

⚡ : Indica que debe apagarse el interruptor principal antes de intervenir en la unidad.

⚠ : Peligro de descarga eléctrica.

⚠ : Peligro por superficie caliente.

⚠ Atención:

Lea atentamente las etiquetas adheridas a la unidad principal.

⚠ Atención:

- La unidad no debe ser instalada por el usuario. Pida a su distribuidor o a una empresa debidamente autorizada que se lo instale. La incorrecta instalación de la unidad puede dar lugar a goteo de agua, descarga eléctrica o fuego.
- No se suba encima ni coloque objetos sobre la unidad.
- No vierta agua sobre la unidad ni la toque con las manos húmedas. Puede producirse una descarga eléctrica.
- No rocíe gases combustibles en las proximidades de la unidad. Puede haber riesgo de incendio.
- No coloque calentadores de gas o cualquier otro aparato de llama abierta expuestos a la corriente de aire descargada por la unidad. Puede dar lugar a una combustión incompleta.
- Si el refrigerante gotea durante el uso, ventile la habitación.
Si el refrigerante entra en contacto con una llama, se producirán gases tóxicos.
- No extraiga el panel frontal del ventilador de la unidad exterior mientras esté en funcionamiento. Puede resultar herido si toca piezas giratorias, calientes o de alto voltaje.
- No inserte nunca dedos, palos, etc. en las tomas o salidas de aire ya que pueden ocurrir graves accidentes debido a la alta velocidad de giro de la unidad.
- Si detecta olores raros pare la unidad, desconecte el interruptor de red y consulte con su distribuidor.
- Este aparato de aire acondicionado NO debe ser utilizado por niños ni por personas inválidas sin el control de una persona adulta.
- Los niños pequeños deben estar vigilados por personas adultas para impedir que jueguen con el equipo de aire acondicionado.

⚠ Cuidado:

- No utilice objetos puntiagudos para apretar los botones ya que podría dañarse el controlador remoto.
- No bloquee ni cubra nunca las tomas y salidas de las unidades interior y exterior.

Eliminación de la unidad

Cuando deba eliminar la unidad, consulte con su distribuidor. Si las conducciones se extraen incorrectamente puede haber fuga de refrigerante (gas de fluorocarbono) que entre en contacto con su piel causándole daño. La liberación del gas a la atmósfera también perjudica al medio ambiente.

2. Manejo

2.1. Descripción de la función de reencendido automático “AUTO RESTART FUNCTION”

- Este aparato dispone de una función de reencendido automático. El equipo, al encenderse, vuelve automáticamente al mismo modo de funcionamiento seleccionado desde el mando a distancia antes de apagarlo desde el interruptor principal.
- Si el equipo se apaga desde el mando a distancia antes de hacerlo desde el interruptor principal, el aparato permanece detenido aunque se encienda desde el interruptor principal.
- Si el equipo estaba en prueba de funcionamiento antes de apagarlo desde el interruptor principal, volverá al mismo modo de funcionamiento seleccionado desde el mando a distancia antes de prueba de funcionamiento.

2.2. Configuración de día de la semana y hora

- Utilice esta pantalla para cambiar la configuración de día de la semana y hora actual.

Nota:

El día y la hora no aparecerán si se ha desactivado la utilización del reloj en la Selección de Función.

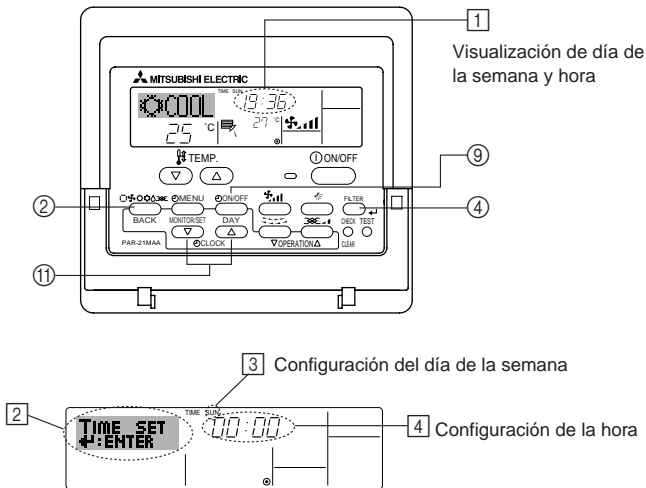

► Cómo configurar el día de la semana y la hora...

1. Pulse ∇ o Δ del botón Set Time ⑪ para que muestre el indicador ②.
2. Pulse el botón Timer On/Off (Set Day) ⑨ para fijar el día.
 - * Cada pulsación avanza el día que se muestra en ③: Sun → Mon → ... → Fri → Sat.
3. Pulse el botón Set Time apropiado ⑩ según sea necesario para configurar la hora.
 - * Mientras mantiene presionado el botón, la hora (en ④) avanzará primero en intervalos de minutos, luego en intervalos de diez minutos y después en intervalos de una hora.
4. Después de realizar las configuraciones apropiadas en los Pasos 2 y 3, pulse el botón \leftarrow Filter ④ para fijar los valores.

Nota:

Sus nuevas entradas en los Pasos 2 y 3 se cancelarán si presiona el botón Mode (Return) ② antes de presionar el botón \leftarrow Filter ④.

5. Pulse el botón Mode (Return) ② para completar el procedimiento de configuración. Esto volverá a la pantalla de control estándar, donde ① mostrará ahora el día y la hora recientemente configurados.

2.3. Encendido y apagado de la unidad

- No se debe desconectar la alimentación principal mientras el acondicionador esté funcionando; podría provocar la rotura de la unidad.

① Pulse el botón de encendido ON/OFF.

Ⓐ El indicador ON se encenderá.

- Aunque pulse una vez más el botón de encendido ON/OFF inmediatamente después de apagar el aparato, el acondicionador de aire no se pondrá en marcha hasta pasados tres minutos. Esto tiene como fin evitar daños en los componentes internos.
- Si el acondicionador se para por un corte de corriente, la unidad no se pondrá automáticamente en marcha al volver la corriente. Para ponerla en marcha pulse el botón de encendido ON/OFF para poner la unidad en marcha.

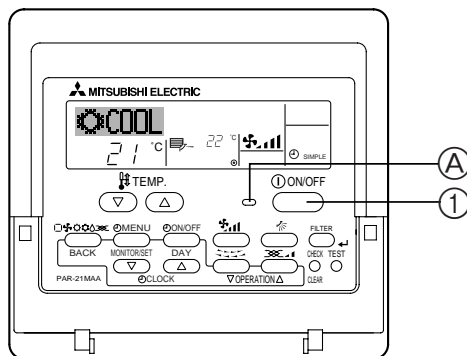

2.4. Selección de modo

① Si la unidad está apagada, pulse el botón de encendido ON/OFF para ponerla en marcha.

Ⓐ Se encenderá el indicador ON.

② Pulse el botón de modos de funcionamiento (②) y seleccione el modo de funcionamiento.

Ⓑ

❄️ (COOL) Modo de enfriamiento

💧 (DRY) Modo secado

🌀 (FAN) Modo de ventilador

☀️ (HEAT) Modo de calefacción

⏸️ (AUTO) Modo automático (enfriamiento/calefacción)

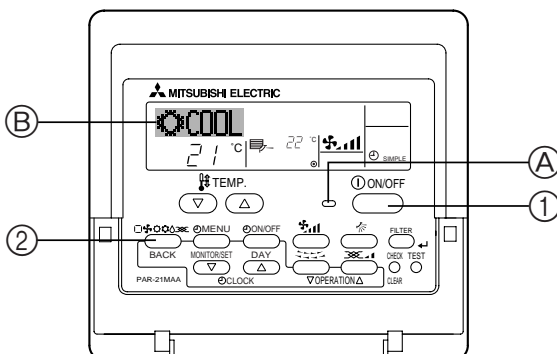

Información sobre los equipos de aire acondicionado multisistema (Unidad exterior: serie MXZ)

► Los equipos de aire acondicionado multisistema (unidad exterior de la serie MXZ) permiten conectar dos o más unidades interiores a una sola unidad exterior. Estas unidades interiores (dos o más) podrán funcionar simultáneamente, dependiendo de la capacidad del equipo.

- Si intenta poner en funcionamiento de manera simultánea dos o más unidades interiores conectadas a una sola unidad exterior, una para la refrigeración y otra para la calefacción, el equipo selecciona el modo de funcionamiento de la unidad interior que ha de funcionar en primer término. Las demás unidades interiores que tendrán que ponerse en funcionamiento posteriormente no pueden activarse, indicando un estado de funcionamiento. En este caso, seleccione el mismo modo de funcionamiento en todas las unidades interiores.
- Puede darse el caso de que la unidad interior, que esté funcionando en modo  (AUTO), no pueda cambiar entre los modos (FRÍO ↔ CALOR) y quede en estado de espera.
- Si la unidad interior empieza a funcionar al mismo tiempo que la unidad exterior está eliminando la escarcha, tardará unos minutos (Máx. 15 minutos aproximadamente) en generar aire caliente.
- En el modo de calefacción, aunque la unidad interior no esté en funcionamiento, es posible que dicha unidad se caliente o se oiga el ruido del refrigerante, pero esto no supone ninguna anomalía. Lo que sucede es que el refrigerante circula continuamente dentro de la unidad interior.

2.5. Ajuste de la temperatura

► Para disminuir la temperatura de la habitación:

① Pulse el botón  para fijar la temperatura deseada.

Ⓐ En el visor aparecerá la temperatura seleccionada.

- Cada vez que pulse el botón el valor de la temperatura disminuye 1 °C.

► Para aumentar la temperatura de la habitación:

① Pulse el botón  para fijar la temperatura deseada.

Ⓐ En el visor aparecerá la temperatura seleccionada.

- Cada vez que pulse el botón el valor de la temperatura aumentará 1 °C.

- Las gamas de ajuste de temperaturas disponibles son las siguientes:

Enfriamiento y secado: 19 - 30 °C

Calefacción: 17 - 28 °C



Automático: 19 - 28 °C

- La pantalla parpadea 8 °C -39 °C para informar si la temperatura de la habitación es inferior o superior a la temperatura que se visualiza.

2.6. Ajuste de la velocidad del ventilador

① Pulse el botón  para seleccionar la velocidad de ventilador deseada.

- Cada vez que pulse el botón cambian las opciones disponibles, y en el visor Ⓐ del control remoto se verá lo que se indica a continuación.

Vitesse de ventilateur	Pantalla del controlador remoto	
	Baja	Alta
de 2 fases		

La pantalla y la velocidad del ventilador de la unidad difieren en las siguientes situaciones.

- Cuando aparezcan en la pantalla STAND BY y DEFROST (RESERVA y DES-CONGELACIÓN).
- Después del modo de calefacción (mientras espera el cambio a otro modo).
- Cuando la temperatura de la habitación es superior al ajuste de temperatura de la unidad que está funcionando en el modo de calefacción.
- En el modo de secado se selecciona automáticamente la velocidad baja del ventilador y resulta imposible cambiarla.
- Cuando la temperatura del intercambiador de calor está baja en el modo de calefacción (p. ej., inmediatamente tras el inicio del funcionamiento de calefacción).

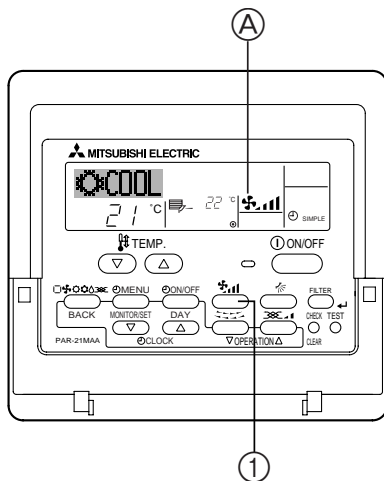
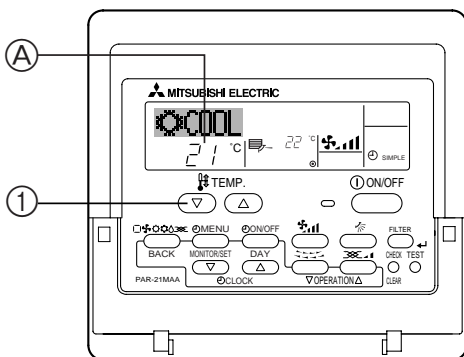

2. Manejo

Nº de Funcionamiento

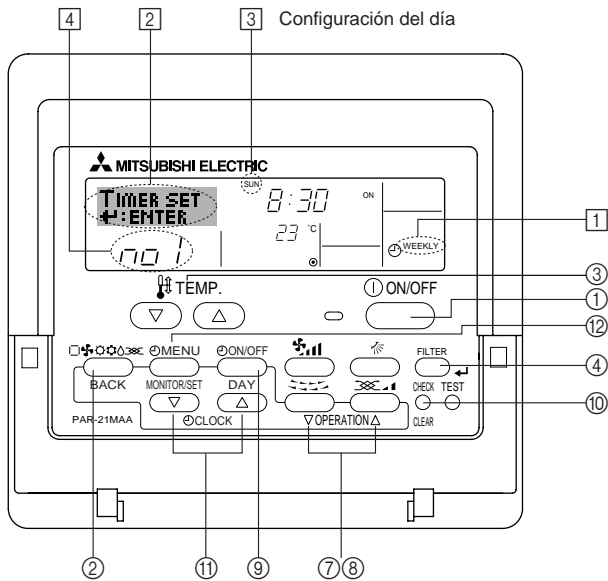

2.7. Utilización del temporizador

Esta sección explica cómo configurar y utilizar el temporizador. Puede utilizar la Selección de Función para seleccionar cuál de los tres tipos de temporizador utilizar: ① temporizador semanal, ② temporizador simple o ③ temporizador automático. Para obtener información sobre cómo configurar la Selección de Función, consulte la sección 2.10. [4]–3 (3).

2.7.1. Utilización del temporizador semanal

- El temporizador semanal puede utilizarse para configurar hasta ocho funciones para cada día de la semana.
 - Cada función puede consistir en cualquiera de las siguientes: hora de encendido y apagado junto a una configuración de la temperatura, sólo hora de encendido y apagado o sólo configuración de la temperatura.
 - Cuando la hora actual alcanza la hora configurada en este temporizador, el acondicionador de aire realiza la acción configurada por el temporizador.
- El tiempo necesario para la configuración de la hora para este temporizador es de 1 minuto.

Nota:

- *1. El temporizador semanal, el temporizador simple y el temporizador automático no pueden utilizarse al mismo tiempo.
- *2. El temporizador semanal no funcionará si se da alguna de las siguientes condiciones. La función de temporizador está desactivada, el sistema está en estado anómalo, está realizándose una prueba de funcionamiento, el mando a distancia está realizando una autoevaluación o diagnóstico, el usuario está configurando el día de la semana u hora actual, el sistema está bajo control central. (Específicamente, el sistema no realizará las funciones (encendido, apagado de la unidad o configuración de la temperatura) deshabilitadas durante estas condiciones).

► Cómo configurar el temporizador semanal

1. Asegúrese de que se encuentra en la pantalla de control estándar y de que el indicador del temporizador semanal [1] se muestra en la pantalla.
2. Pulse el botón Timer Menu [2], de modo que aparezca en la pantalla "Set Up" (en [2]). (Recuerde que cada pulsación del botón cambia la pantalla entre "Set Up" y "Monitor").
3. Pulse el botón Timer On/Off (Set Day) [3] para configurar el día. Cada pulsación avanza la pantalla [3] a la próxima configuración en la secuencia que se indica a continuación: "Sun Mon Tues Wed Thurs Fri Sat" → "Sun" → ... (Domingo Lunes Martes Miércoles Jueves Viernes Sábado → Domingo) → "Fri" → "Sat" → "Sun Mon Tues Wed Thurs Fri Sat" ... (Viernes → Sábado → Domingo Lunes Martes Miércoles Jueves Viernes Sábado)
4. Pulse el botón ∇ o ∆ Operation [7] o [8] según sea necesario para seleccionar el número de operación apropiado (1 a 8) [4].
 - * La información introducida en los Pasos 3 y 4 seleccionará una de las celdas de la matriz ilustrada a continuación.
 - (La pantalla del mando a distancia en la izquierda muestra cómo se mostraría la pantalla cuando se configura Operación 1 para el domingo con los valores indicados a continuación).

Matriz de configuración

Nº de op.	Sunday	Monday	...	Saturday	
No. 1	• 8:30 • ON • 23 °C				→ <Valores de Operación 1 para el domingo> Iniciar el funcionamiento del acondicionador de aire a las 8:30, con la temperatura fijada en 23 °C.
No. 2	• 10:00 • OFF	• 10:00 • OFF	• 10:00 • OFF	• 10:00 • OFF	
...					→ <Valores de Operación 2 para todos los días> Apagar el acondicionador de aire a las 10:00.
No. 8					

Nota:

Configurando el día a "Sun Mon Tues Wed Thurs Fri Sat", puede configurar la misma operación a la misma hora todos los días. (Por ejemplo: la Operación 2 arriba mencionada es la misma para todos los días de la semana).

► Configuración del temporizador semanal

5. Pulse el botón Set Time apropiado [11] según sea necesario para fijar la hora deseada (en [5]).
 - * Durante su pulsación, la hora avanza primero en intervalos de un minuto, luego en intervalos de diez minutos y finalmente en intervalos de una hora.
6. Pulse el botón ON/OFF [1] para seleccionar la operación deseada (encendido o apagado), en [6].
 - * Cada pulsación cambia al siguiente valor en la secuencia que se indica a continuación: sin indicación (sin configuración) → "ON" → "OFF"
7. Pulse el botón Set Temperature apropiado [3] para fijar la temperatura deseada (en [7]).
 - * Cada pulsación cambia la configuración en la secuencia que se indica a continuación: sin indicación (sin configuración) ⇔ 24 ⇔ 25 ⇔ ... ⇔ 29 ⇔ 30 ⇔ 12 ⇔ ... ⇔ 23 ⇔ sin indicación.
 - (Rango disponible: el rango de configuración es de 12 °C a 30 °C. El rango real de control de temperatura, sin embargo, variará según el tipo de unidad conectada).

Muestra la configuración de la hora [5] [6] Muestra la operación seleccionada (encendido o apagado)
* No aparece si no se ha configurado la operación.

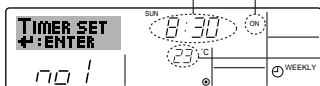

[7] Muestra la temperatura fijada
* No aparece si no se ha fijado la temperatura.

8. Después de realizar las configuraciones apropiadas en los Pasos 5, 6 y 7, pulse el botón **Filter** (4) para guardar los valores.

Para borrar los valores actualmente configurados para la operación seleccionada, pulse y suelte rápidamente el botón **Check (Clear)** (1) una vez.

* El valor de la hora mostrada cambiará a “—:—” y desaparecerán tanto los valores de encendido/apagado como el de temperatura.

(Para borrar todas las configuraciones del temporizador semanal de una vez, mantenga pulsado el botón **Check (Clear)** (1) durante dos o más segundos. La pantalla comenzará a parpadear, indicando que se han borrado todos los valores fijados).

Nota:

Sus datos nuevos se cancelarán si pulsa el botón Mode (Return) (2) antes de pulsar el botón Filter (4).

Si ha configurado dos o más operaciones diferentes para la misma hora exactamente, sólo se realizará la operación con el número más elevado.

9. Repita los Pasos 3 a 8 según sea necesario para completar tantas celdas disponibles como desee.

10. Pulse el botón **Mode (Return)** (2) para regresar a la pantalla de control estándar y completar el procedimiento de configuración.

11. Para activar el temporizador, pulse el botón **Timer On/Off** (9), de modo que el indicador “Timer Off” desaparezca de la pantalla. **Asegúrese de que ya no se muestre el indicador “Timer Off”.**

* Si no hay valores fijados del temporizador, el indicador “Timer Off” parpadeará en la pantalla.

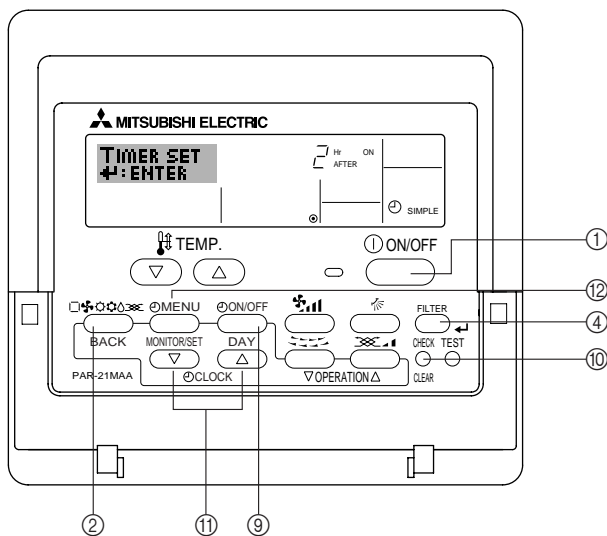
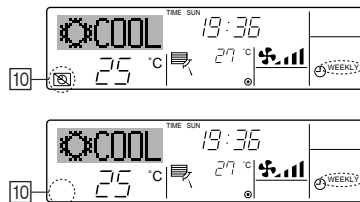
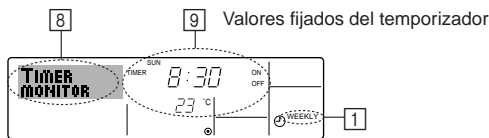

► Cómo visualizar los valores fijados del temporizador semanal

1. Asegúrese de que se muestra en la pantalla el indicador del temporizador semanal (en 1).

2. Pulse el botón **Timer Menu** (12) de modo que se indique en la pantalla “Monitor” (en 8).

3. Pulse el botón **Timer On/Off (Set Day)** (9) según sea necesario para seleccionar el día que desea visualizar.

4. Pulse el botón **Operation** ∇ o Δ (7 o 8) según sea necesario para cambiar el funcionamiento del temporizador mostrado en la pantalla (en 9).

* Cada pulsación, avanzará a la próxima operación del temporizador, en el orden de configuración de la hora.

5. Para cerrar el monitor y regresar a la pantalla Standard Control, pulse el botón **Mode (Return)** de 2.

► Para desactivar el temporizador semanal

Pulse el botón **Timer On/Off** (9) de modo que aparezca “Timer Off” en 10.

► Para activar el temporizador semanal

Pulse el botón **Timer On/Off** (9) de modo que el indicador “Timer Off” (en 10) se oscurezca.

2.7.2. Utilización del temporizador simple

■ Puede configurar el temporizador simple de cualquiera de las tres formas siguientes.

- Sólo hora de puesta en marcha: el acondicionador de aire comenzará a funcionar cuando haya transcurrido el tiempo fijado.
- Sólo hora de parada: el acondicionador de aire se detendrá cuando haya transcurrido el tiempo fijado.
- Horas de puesta en marcha y de parada: el acondicionador de aire comienza a funcionar y se detiene cuando hayan transcurrido las horas respectivas.

■ El temporizador simple (puesta en marcha y parada) puede configurarse sólo una vez en un periodo de 72 horas. La configuración de la hora se realiza en aumentos de una hora.

Nota:

*1. El temporizador semanal, el temporizador simple y el temporizador automático no pueden utilizarse al mismo tiempo.

*2. El temporizador simple no funcionará si se da cualquiera de las condiciones siguientes.

El temporizador está desactivado, el sistema está en estado anómalo, está realizándose una prueba de funcionamiento, el mando a distancia está realizando una autoevaluación o diagnóstico, el usuario está seleccionando una función o configurando el temporizador, el sistema está bajo control central. (En estas condiciones, la operación de encendido y apagado está deshabilitada).

2. Manejo

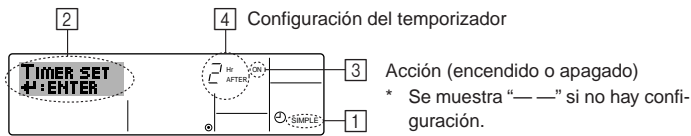

► Cómo configurar el temporizador simple

- Asegúrese de que se encuentra en una pantalla de control estándar y de que el indicador de temporizador simple se muestra en la pantalla (en [1]). Cuando se muestre algo diferente a Temporizador Simple, colóquelo en TEMPORIZADOR SIMPLE utilizando el ajuste de función de temporizador del mando a distancia (véase 2.10. [4]–3 (3)).
- Pulse el botón Timer Menu [2], de modo que aparezca en la pantalla "Set Up" (en [2]). (Recuerde que cada pulsación del botón cambia la pantalla entre "Set Up" y "Monitor").
- Pulse el botón ON/OFF [1] para mostrar los valores configurados actuales de encendido o apagado del temporizador simple. Pulse el botón una vez para ver el tiempo restante hasta el encendido y luego de nuevo para ver el tiempo restante hasta el apagado. (El indicador ON/OFF aparece en [3]).
 - Temporizador "ON": el acondicionador de aire comenzará a funcionar cuando haya transcurrido el número de horas especificado.
 - Temporizador "OFF": el acondicionador de aire se detendrá cuando haya transcurrido el número de horas especificado.
- Mostrando "ON" u "OFF" en [3]: pulse el botón Set Time [1] apropiado según sea necesario para fijar las horas hasta el encendido (si se muestra "ON") o las horas hasta el apagado (si se muestra "OFF") en [4].
 - Rango disponible: 1 a 72 horas
- Para fijar las horas hasta el encendido y el apagado, repita los Pasos 3 y 4.
 - * Recuerde que las horas de encendido y apagado no pueden fijarse en el mismo valor.
- Para borrar la configuración de encendido o apagado actual: Muestre el valor configurado de encendido o apagado (véase el paso 3) y luego pulse el botón Check (Clear) [0] para borrar la configuración de la hora a "—" en [4]. (Si desea utilizar sólo un valor de configuración de encendido o una configuración de apagado, asegúrese de que la configuración que no desea utilizar se muestra como "—").
- Después de completar los Pasos 3 y 6 arriba mencionados, pulse el botón Filter [4] para fijar el valor.

Nota:

Sus configuraciones nuevas se cancelarán si pulsa el botón Mode (Return) [2] antes de pulsar el botón Filter [4].

- Pulse el botón Mode (Return) [2] para regresar a la pantalla de control estándar.
- Pulse el botón Timer On/Off [9] para iniciar la cuenta atrás del temporizador. Cuando el temporizador está funcionando, su valor es visible en la pantalla. **Asegúrese de que el valor del temporizador sea visible y apropiado.**

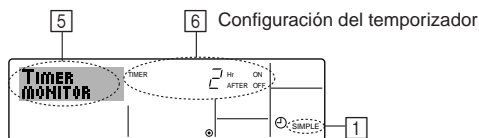

► Visualización de las configuraciones actuales del temporizador simple

- Asegúrese de que el indicador del temporizador simple está visible en la pantalla (en [1]).
- Pulse el botón Timer Menu [2], para que aparezca "Monitor" en la pantalla (en [5]).
 - Si el temporizador simple de encendido o apagado está funcionando, su valor actual aparecerá en [6].
 - Si se han fijado ambos valores, encendido y apagado, aparecen alternativamente ambos valores.
- Pulse el botón Mode (Return) [2] para cerrar la pantalla del monitor y regresar a la pantalla de control estándar.

► Para desactivar el temporizador simple...

Pulse el botón Timer On/Off [9] para que la configuración del temporizador ya no aparezca en la pantalla (en [7]).

► Para iniciar el temporizador simple...

Pulse el botón Timer On/Off [9] para que la configuración del temporizador sea visible en [7].

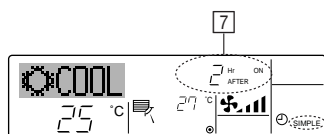
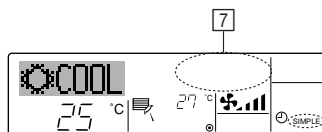

Ejemplos

Si se han configurado las horas de encendido y apagado en el temporizador simple, el funcionamiento y la pantalla son según se indica a continuación

Ejemplo 1:

Inicie el temporizador, con la hora de encendido fijada más temprano que la hora de apagado.

Configuración de encendido: 3 horas
Configuración de apagado: 7 horas

Ejemplo 2:

Inicie el temporizador, con la hora de apagado fijada más temprano que la hora de encendido

Configuración de encendido: 5 horas
Configuración de apagado: 2 horas

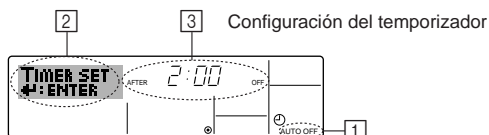
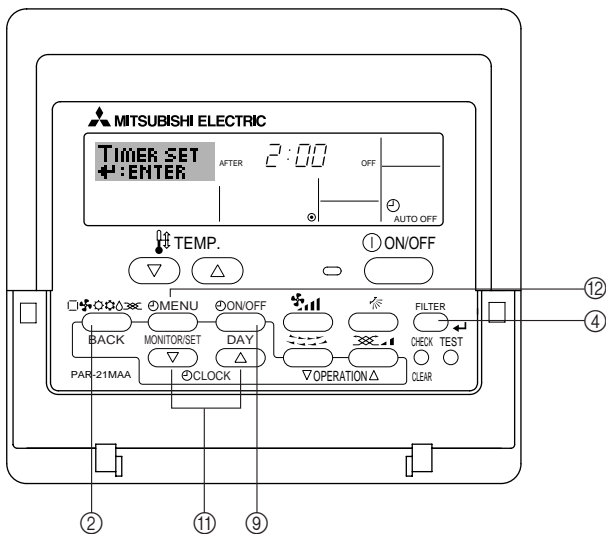
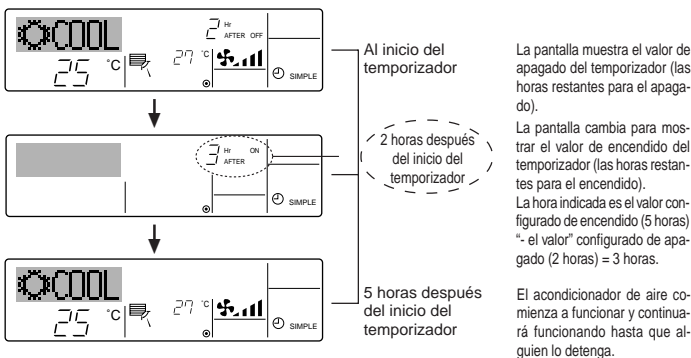
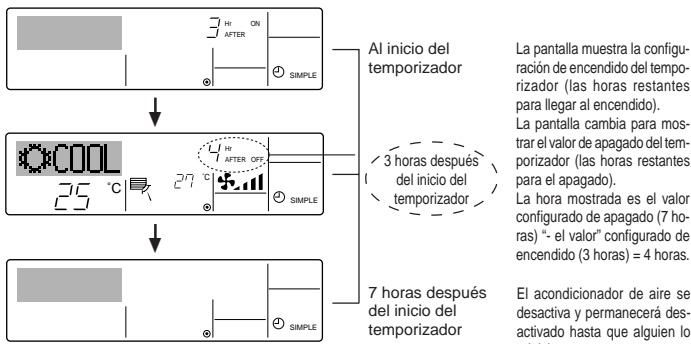

2.7.3. Utilización del temporizador de apagado automático

- Este temporizador comienza la cuenta atrás cuando el acondicionador de aire comienza a funcionar y apaga el acondicionador cuando haya transcurrido el tiempo fijado.
- Los valores disponibles abarcan desde 30 minutos a 4 horas, en intervalos de 30 minutos.

Nota:

- El temporizador semanal, el temporizador simple y el temporizador automático no pueden utilizarse al mismo tiempo.
- El temporizador Auto Off no funcionará si se dan cualquiera de las siguientes condiciones.

El temporizador está desactivado, el sistema está en estado anómalo, está realizándose una prueba de funcionamiento, el mando a distancia está realizando una autoevaluación o diagnóstico, el usuario está seleccionando una función o configurando el temporizador, el sistema está bajo control central. (En estas condiciones, la operación de encendido y apagado está deshabilitada).

► Cómo configurar el temporizador de apagado automático

- Asegúrese de que usted se encuentre en una pantalla de control estándar y que el indicador del temporizador de apagado automático Auto Off se muestre en la pantalla (en [1]).
Cuando se muestre algo diferente al Temporizador Automático, colóquelo en TEMPORIZADOR AUTOMÁTICO utilizando el ajuste de función de temporizador del mando a distancia (véase 2.10. [4]-3 (3)).
- Mantenga pulsado el botón Timer Menu [12] durante 3 segundos, para que aparezca "Set Up" en la pantalla (en [2]). (Recuerde que cada pulsación del botón cambia la pantalla entre "Set Up" y "Monitor").
- Pulse el botón Set Time apropiado [11] según sea necesario para configurar la hora de apagado (en [3]).
- Pulse el botón Filter [4] para fijar la configuración.

Nota:

Los datos introducidos se cancelarán si pulsa el botón Mode (Return) [2] antes de pulsar el botón Filter [4].

2. Manejo

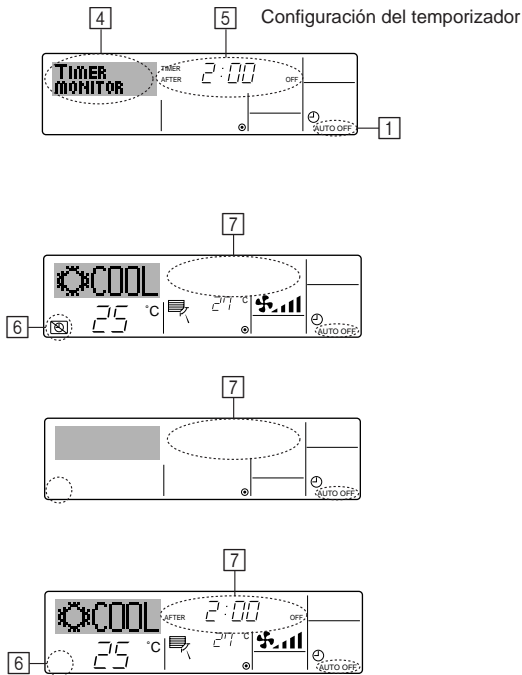

5. Pulse el botón Mode (Return) ② para completar el procedimiento de configuración y regresar a la pantalla de control estándar.
6. Si el acondicionador de aire ya está funcionando, el temporizador comienza inmediatamente la cuenta atrás. **Asegúrese de comprobar que el valor fijado del temporizador aparece correctamente en la pantalla.**

► Comprobación de la configuración actual del temporizador de apagado automático

1. Asegúrese de que "Auto Off" esté visible en la pantalla (en ①).
2. Mantenga pulsado el botón Timer Menu ⑫ durante 3 segundos, para que se indique en la pantalla "Monitor" (en ④).
 - El tiempo restante para el apagado aparece en ⑤.
3. Para cerrar el monitor y regresar a la pantalla Standard Control, pulse el botón Mode (Return) de ②.

► Para desactivar temporizador de apagado automático...

- Mantenga pulsado el botón Timer On/Off ⑨ durante 3 segundos para que aparezca "Timer Off" (en ⑥) y desaparezca el valor del temporizador (en ⑦).

- Alternativamente, desconecte el acondicionador de aire. El valor del temporizador (en ⑦) desaparecerá de la pantalla.

► Para iniciar el temporizador de apagado automático...

- Mantenga pulsado el botón Timer On/Off ⑨ durante 3 segundos. Desaparece la indicación "Timer Off" (en ⑥) y la configuración del temporizador aparece en la pantalla (en ⑦).
- Alternativamente, encienda el acondicionador de aire. El valor del temporizador aparecerá en ⑦.

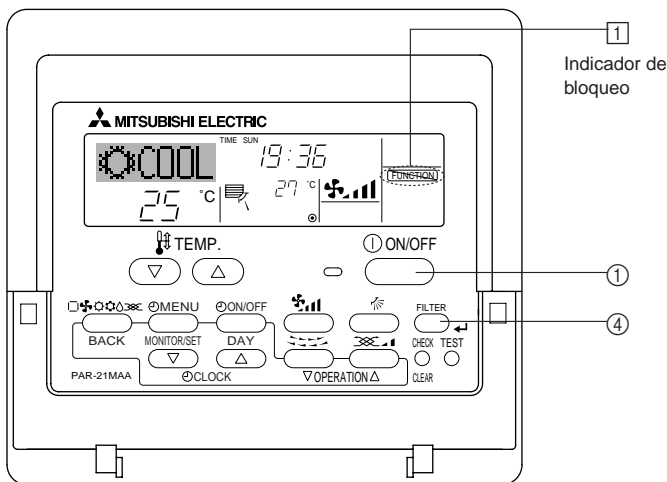

2.8. Bloqueo de los botones del mando a distancia (límite de función de Operación)

- Si lo desea, puede bloquear los botones del mando a distancia. Puede utilizar los valores de la Selección de Funciones para seleccionar qué tipo de bloqueo utilizar. (Para más información sobre selección del tipo de bloqueo, consulte la sección 2.10., punto [4]-2 (1)).

Específicamente, puede utilizar cualquiera de los dos tipos de bloqueo que se indican a continuación.

- ① Bloquear todos los botones:
bloquea todos los botones en el mando a distancia.
- ② Bloquear todo excepto ON/OFF (encendido/apagado):
bloquea todos los botones excepto el botón ON/OFF.

Nota:

Aparece en la pantalla el indicador "Locked" (bloqueado) para indicar que los botones están bloqueados en este momento.

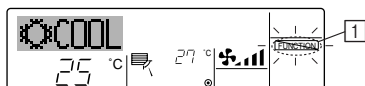
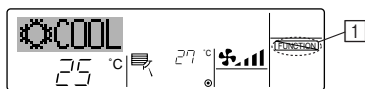

► Cómo bloquear los botones

1. Mientras pulsa el botón Filter ④, pulse y mantenga pulsado el botón ON/OFF ① durante 2 segundos. Aparece en la pantalla el indicador "Locked" (en ①) indicando que está activado el bloqueo.

* Si el bloqueo se ha deshabilitado en Function Selection, la pantalla mostrará el mensaje "Not Available" (no disponible) cuando pulse los botones según se describe anteriormente.

- Si pulsa un botón bloqueado, parpadeará en la pantalla el indicador "Locked" (en ①).

► Cómo desbloquear los botones

1. Mientras pulsa el botón Filter ④, pulse y mantenga pulsado el botón ON/OFF ① durante 2 segundos para que el indicador "Locked" desaparezca de la pantalla (en ①).

2. Manejo

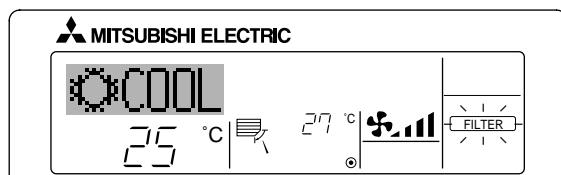
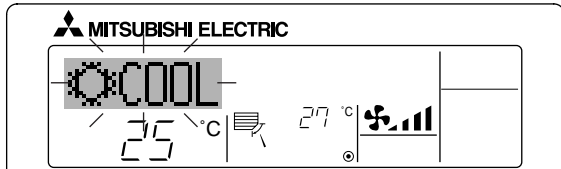
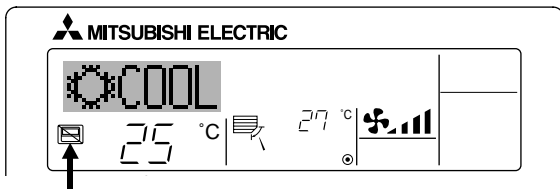

2.9. Otras indicaciones

2.9.1. Centrally Controlled

- Aparece cuando el funcionamiento se controla desde el controlador central o sistema similar.
 - A continuación se muestra el funcionamiento restringido.
 - ON/OFF (incluyendo el funcionamiento del temporizador)
 - Modo de funcionamiento
 - Ajuste de temperatura

Nota:

Es posible que se restrinjan de forma individual.

2.9.2. Indicador de modo parpadeante

- Cuando parpadea de forma continua
 - Aparece cuando otra unidad interior conectada a la unidad exterior está en funcionamiento en un modo de funcionamiento distinto. Iguale con el modo de funcionamiento de la unidad interior.
- Cuando cambia el modo después de que parpadee el indicador
 - Aparece cuando el modo de funcionamiento se restringe para cada estación mediante el controlador central o sistema similar. Utilice otro modo de funcionamiento.

2.9.3. "Filter" parpadeante

- Indica que el filtro necesita una limpieza.
 - Limpie el filtro.
- Cuando restablezca el indicador "FILTER" (Filtro)
 - Cuando presiona el botón [FILTER] (Filtro) dos veces sucesivamente después de haber limpiado el filtro, el indicador se apagará y se restablecerá.

Nota:

- Cuando se controlan dos o más tipos diferentes de unidad interior, el periodo de limpieza difiere con el tipo de filtro. Cuando llega el momento de limpiar la unidad principal, aparece "FILTER" (Filtro). Cuando se apague el indicador del filtro, el tiempo acumulado se reajustará.
- "FILTER" (Filtro) indica el periodo de limpieza en que se usó el acondicionador de aire bajo las condiciones generales de aire interior por tiempo. Ya que el grado de suciedad depende de las condiciones ambientales, limpie el filtro de acuerdo con las circunstancias.
- El periodo acumulado de limpieza del filtro difiere según el modelo.

2.9.4. Códigos de error parpadeantes

- Si parpadean la lámpara ON y el código de error: esto significa que el acondicionador de aire está estropeado y su funcionamiento se ha detenido (y no puede reanudarse). Tome nota del número de unidad indicado y del código de error; luego desconecte la alimentación del acondicionador de aire y llame a su distribuidor o proveedor de servicio técnico.

- Si sólo parpadea el código de error (mientras la lámpara ON permanece encendida): continúa el funcionamiento, pero puede existir un problema en el sistema. En este caso, debe anotar el código de error y luego llamar a su distribuidor o proveedor de servicio técnico para asesoramiento.

* Si ha introducido un número de teléfono al cual llamar en caso de problemas, pulse el botón Check para mostrarlo en la pantalla. (Puede configurarlo en la Selección de Función. Para más información, consulte la sección 2.10.).

Si ha introducido un número telefónico al cual llamar en caso de problemas, la pantalla mostrará este número. (Puede configurarlo en la Selección de Función. Para más información, consulte la sección 2.10.).

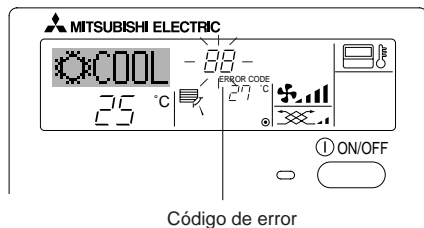
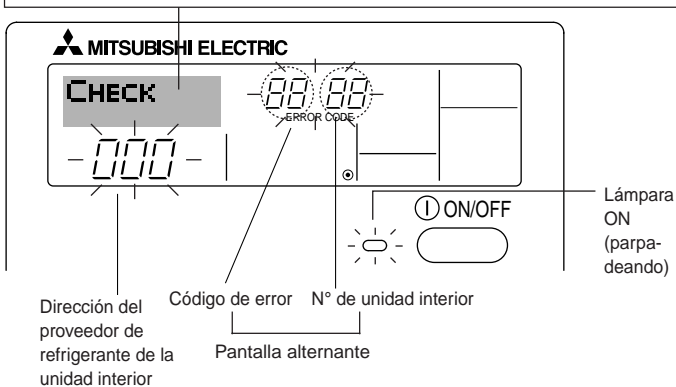

Cuando se pulsa el botón Check:

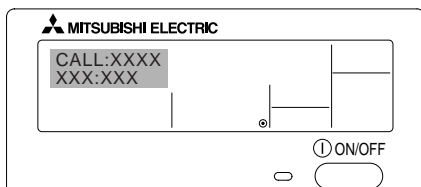

2. Manejo

2.10. Selección de funciones del controlador remoto

El ajuste de las siguientes funciones del controlador remoto se puede cambiar utilizando el modo Selección de función del controlador remoto. Cambie el ajuste cuando sea necesario.

Ítem 1	Ítem 2	Ítem 3 (Contenido de ajuste)
1. Cambio de idioma ("CHANGE LANGUAGE")	Ajuste del idioma que aparece en el indicador	• El indicador puede aparecer en distintos idiomas.
2. Límite de funciones ("SELECCIÓN DE FUNCIONES")	(1) Ajuste del límite de funciones (bloqueo de funciones) ("FUNCIÓN BLOQUEADA")	• Ajuste del rango de límite de funcionamiento (bloqueo de funcionamiento)
	(2) Uso del ajuste de modo automático ("SELECCIÓN MODO AUTO")	• Ajuste del uso (o no) del modo de funcionamiento "automático"
	(3) Ajuste del límite de rango de temperatura ("LIMIT TEMP CONSIGNA")	• Ajuste del rango de temperatura (máximo, mínimo)
3. Selección de modo ("SELECCIÓN DE MODO")	(1) Ajuste del controlador remoto principal/secundario ("CONTROL PRINCIPAL/SECUNDARIO")	• Selección del controlador remoto principal o secundario * Si se conectan dos controladores remotos a un grupo, uno de los controladores debe seleccionarse como secundario.
	(2) Uso del ajuste del reloj ("RELOJ")	• Ajuste del uso (o no) de la función de reloj
	(3) Ajuste de la función de temporizador ("TEMPORIZADOR SEMANAL")	• Ajuste del tipo de temporizador
	(4) Ajuste de número de contacto en caso de error ("CALL.")	• Indicador del número de contacto en caso de error • Ajuste del número de teléfono
4. Cambio de indicador ("MOSTRAR MODO")	(1) Ajuste del indicador de temperatura °C/°F ("TEMP. GRADOS °C/°F")	• Ajuste de la unidad de temperatura (°C o °F) que debe aparecer en el indicador
	(2) Ajuste del indicador de temperatura del aire de aspiración ("MOSTRAR TEMP.")	• Ajuste del uso (o no) del indicador de temperatura del aire (aspiración) del interior
	(3) Ajuste del indicador de refrigeración/calefacción automática ("MOSTRAR F/C EN AUTO")	• Ajuste del uso (o no) del indicador de "Cooling" (Refrigeración) o "Heating" (Calefacción) durante el funcionamiento en modo automático

2.10.1. Diagrama de flujo de selección de función]

[1] Apague el acondicionador de aire para iniciar el modo Selección de función del controlador remoto. → [2] Seleccione del Ítem 1. → [3] Seleccione del Ítem 2. → [4] Realice el ajuste. (Los detalles se especifican en el Ítem 3) → [5] Ajuste finalizado. → [6] Cambie el indicador al modo normal. (Fin)

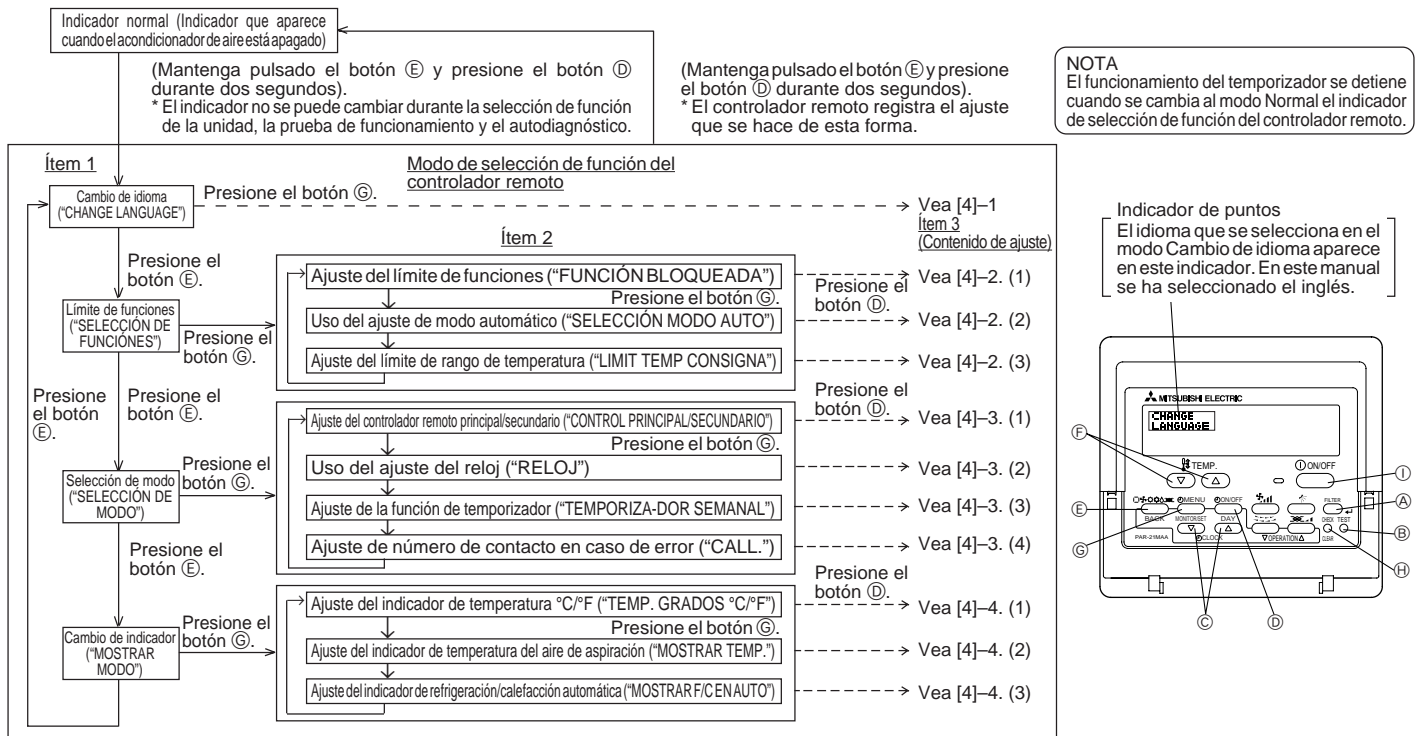

2. Manejo

2.10.2. Ajuste detallado

[4]-1. Ajuste de Cambio de idioma

Se puede seleccionar el idioma que aparece en el indicador de puntos.

- Presione el botón [MENU] para cambiar el idioma.
 - ① Japonés (JP), ② Inglés (GB), ③ Alemán (D), ④ Español (E), ⑤ Ruso (RU), ⑥ Italiano (I), ⑦ Chino (CH), ⑧ Francés (F)

[4]-2. Límite de funciones

(1) Ajuste del límite de funciones (bloqueo de funciones)

- Para cambiar el ajuste, presione el botón [ON/OFF].
 - ① no1 : Se realiza el ajuste de bloqueo de funcionamiento en todos los botones salvo en el botón [ON/OFF].
 - ② no2 : Se realiza el ajuste de bloqueo de funcionamiento en todos los botones.
 - ③ OFF (Valor del ajuste inicial) : No se realiza el bloqueo de funcionamiento.
- * Para que el bloqueo de funcionamiento sea válido en la pantalla normal, hay que presionar los botones (Presione y mantenga pulsados a la vez los botones [FILTER] y [ON/OFF] durante dos segundos) en la pantalla normal una vez que se ha realizado el ajuste anterior.

(2) Uso del ajuste de modo automático

Cuando se conecta el controlador remoto a la unidad que tiene ajustado el modo funcionamiento automático, se pueden realizar los siguientes ajustes.

- Para cambiar el ajuste, presione el botón [ON/OFF].
 - ① ON (Valor del ajuste inicial) : Aparece el modo automático cuando se selecciona el modo de funcionamiento.
 - ② OFF : No aparece el modo automático cuando se selecciona el modo de funcionamiento.

(3) Ajuste del límite de rango de temperatura

Una vez que se realiza el ajuste, se puede cambiar la temperatura dentro del rango establecido.

- Para cambiar el ajuste, presione el botón [ON/OFF].
 - ① LIMIT TEMP MODO FRÍO :
El rango de temperatura se puede cambiar en modo refrigeración/secado.
 - ② LIMIT TEMP MODO CALOR :
El rango de temperatura se puede cambiar en modo calefacción.
 - ③ LIMIT TEMP MODO AUTO :
El rango de temperatura se puede cambiar en modo automático.
 - ④ OFF (ajuste inicial) :
No está activo el límite de rango de temperatura.
- * Cuando se ajusta una posición distinta de la de desactivación (OFF), se ajusta a la vez el límite de rango de temperatura en modo refrigeración, calefacción y automático. No obstante, no se puede limitar el rango cuando no ha cambiado el rango de temperatura establecido.
- Para disminuir o aumentar la temperatura, presione el botón [TEMP. (▽) o (△)].
- Para cambiar el ajuste de límite superior y el ajuste de límite inferior, presione el botón [MULTI]. El ajuste seleccionado parpadeará y ya se puede ajustar la temperatura.
- Rango ajustable

Modo Refrigeración/Secado :	Límite inferior: 19°C a 30°C	Límite superior: 30°C a 19°C
Modo Calefacción :	Límite inferior: 17°C a 28°C	Límite superior: 28°C a 17°C
Modo Automático :	Límite inferior: 19°C a 28°C	Límite superior: 28°C a 19°C
- * El rango ajustable varía en función de la unidad que hay que conectar (unidades Mr. Slim, CITY MULTI y de temperatura intermedia)

[4]-3. Ajuste de selección de modo

(1) Ajuste del controlador remoto principal/secundario

- Para cambiar el ajuste, presione el botón [ON/OFF].
 - ① Principal : El controlador será el principal.
 - ② Secundario : El controlador será el secundario.

(2) Uso del ajuste del reloj

- Para cambiar el ajuste, presione el botón [ON/OFF].
 - ① ON : Se puede usar la función de reloj.
 - ② OFF : No se puede usar la función de reloj.

(3) Ajuste de la función de temporizador

- Para cambiar el ajuste, presione el botón [ON/OFF] (Elija una de las siguientes funciones).
 - ① TEMPORIZADOR SEMANAL (ajuste inicial en MA Deluxe) : Se puede usar el temporizador semanal.
 - ② APAGADO AUTOMÁTICO : Se puede usar el temporizador de desactivación automática.
 - ③ TEMPORIZADOR SIMPLE (Ajuste por defecto en MA Smooth) : Se puede usar el temporizador simple.
 - ④ TEMPORIZADOR APAGADO : No se puede usar el modo temporizador.
- * Cuando el uso del ajuste de reloj está desactivado (OFF), no se puede usar el "TEMPORIZADOR SEMANAL".

(4) Ajuste de número de contacto en caso de error

- Para cambiar el ajuste, presione el botón [ON/OFF].
 - ① CALL OFF : Los números de contacto establecidos no aparecen en el indicador en caso de error.
 - ② CALL **** * : Los números de contacto establecidos aparecen en el indicador en caso de error.
CALL_ : El número de contacto se puede ajustar cuando el indicador aparece según se muestra a la izquierda.
- Ajuste de los números de contacto
Para ajustar los números de contacto, proceda del siguiente modo.
Mueva el cursor parpadeante para ajustar los números. Presione el botón [TEMP. (▽) y (△)] para mover el cursor a la derecha (izquierda). Presione el botón [CLOCK (▽) y (△)] (Reloj) para ajustar los números.

2. Manejo

[4]-4. Ajuste del cambio de indicador

(1) Ajuste del indicador de temperatura °C/°F

- Para cambiar el ajuste, presione el botón [⊕ON/OFF] ⊕.
 - °C : Se utiliza la unidad de temperatura en °C.
 - °F : Se utiliza la unidad de temperatura en °F.

(2) Ajuste del indicador de temperatura del aire de aspiración

- Para cambiar el ajuste, presione el botón [⊕ON/OFF] ⊕.
 - ON : Aparece la temperatura del aire de aspiración.
 - OFF : No aparece la temperatura del aire de aspiración.

(3) Ajuste del indicador de refrigeración/calefacción automática

- Para cambiar el ajuste, presione el botón [⊕ON/OFF] ⊕.
 - ON : Aparece la posición "Automatic cooling" (Refrigeración automática) o "Automatic heating" (Calefacción automática) en el modo automático.
 - OFF : Sólo aparece la posición "Automatic" (Automático) en el modo automático.

3. Mantenimiento y limpieza

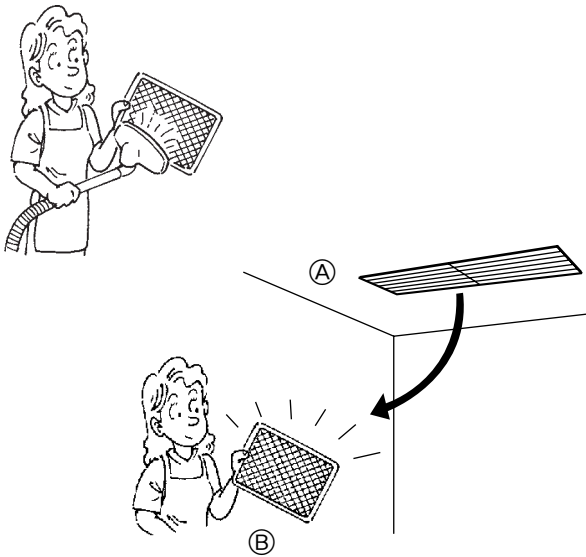

3.1. Limpieza de los filtros y de la unidad interior

Limpieza de los filtros

- Limpe los filtros con ayuda de una aspiradora. Si no tiene aspiradora, golpee suavemente los filtros contra un objeto sólido para desprender el polvo y la suciedad.
- Si los filtros están especialmente sucios, lávelos con agua tibia. Tenga cuidado de aclarar bien cualquier resto de detergente y deje que los filtros se sequen completamente antes de volver a ponerlos en la unidad.

⚠ Cuidado:

- No seque los filtros colocándolos al sol o con una fuente de calor como el de una estufa eléctrica; podrían deformarse.
- No lave los filtros en agua caliente (más de 50°C) ya que se deformarían.
- Cerórese de que los filtros están siempre instalados. El funcionamiento de la unidad sin filtros puede provocar un mal funcionamiento.

⚠ Cuidado:

- Antes de iniciar la limpieza, pare el aparato y desconecte la fuente de alimentación.
- El filtro de aire se debe obtener en el comercio local. Confirme con el instalador la ubicación y el método de instalación del filtro de aire durante la prueba de funcionamiento del acondicionador de aire. (Ejemplo) El filtro de aire se debe acoplar a la toma de aire de la unidad interior (parte posterior de la unidad).

Ⓐ Toma de aire

Ⓑ Filtro

4. Localización de fallos

Antes de llamar al servicio técnico, compruebe la tabla siguiente para ver si hay alguna solución fácil a su problema.

[Para controlador remoto cableado]

Problema	Solución	Problema	Solución
La unidad no refrigera ni calienta muy bien.	Limpe el filtro.	Las funciones de arranque y parada del controlador remoto no están disponibles después del rearranque de la unidad.	Espere aproximadamente tres minutos (el funcionamiento se ha interrumpido para evitar una anomalía en el acondicionador de aire).
La unidad detiene su funcionamiento antes de alcanzar la temperatura ajustada en el modo de calefacción.	Se forma escarcha cuando la temperatura exterior es baja y la humedad es elevada. Espere aproximadamente 10 minutos para que se derrita la escarcha.	En el controlador remoto se visualiza la indicación "PLEASE WAIT".	Se está realizando una prueba de arranque automático que durará aproximadamente dos minutos.
La unidad interior expulsa un vaho blanco.	Esto puede producirse inmediatamente después de encenderse la unidad cuando existe un elevado nivel de humedad en la habitación.	En el controlador remoto se visualiza un código de error.	Se está ejecutando una función de autodiagnóstico para preservar el acondicionador de aire. * No intente efectuar usted mismo las reparaciones. Apague el equipo y póngase en contacto con el concesionario en donde adquirió el acondicionador de aire y proporcione a la persona responsable el nombre de la unidad y la información que visualice en el controlador remoto.
Los indicadores del controlador remoto no se encienden cuando se activa.	Encienda el equipo. Se visualizará el indicador "●".		
Se visualiza en el controlador remoto la indicación CENTRALLY CONTROLLED (CONTROLADO CENTRALMENTE).	Las funciones de arranque y parada del controlador remoto no están disponibles cuando se enciende el mensaje CENTRALLY CONTROLLED.		

Si ninguno de los fallos descritos arriba se aplica a su problema, desconecte el interruptor principal y llame al distribuidor al que adquirió el aparato de aire acondicionado; dígame el modelo y la naturaleza del problema. No intente reparar usted mismo la unidad.

4. Localización de fallos

En cualquiera de los casos siguientes desconecte el interruptor principal y contacte con su distribuidor local para servicio técnico:

- Verá parpadear la luz de operación (en el controlador remoto).
- Los conmutadores no funcionan correctamente.
- El diferencial salta con frecuencia (o saltan los fusibles con frecuencia).
- Se ha vertido accidentalmente agua en la unidad.
- Pérdidas de agua en la unidad.
- Algo ha entrado accidentalmente en la unidad.
- Se escucha un ruido inusual durante el funcionamiento.

Lo siguiente no supone un funcionamiento incorrecto:

Olores: Los olores como tabaco o cosméticos pueden perdurar tras haber sido absorbidos por la unidad.

Ruido de líquido dentro de la unidad interior: Esto puede suceder durante o después del funcionamiento y no es más que el refrigerante que circula dentro de la unidad.

Ruido de "clics" en la unidad interior: Esto puede suceder cuando acaba de empezar o de acabar el proceso de enfriado o calentamiento. El ruido lo causa la ligera expansión y contracción por los cambios de temperatura en la unidad.

NOTA: El refrigerante cargado en el acondicionador de aire es seguro. Normalmente este refrigerante no gotea; no obstante, si el gas refrigerante tiene fugas en un espacio interior y entra en contacto con una llama proveniente del calentador de un ventilador, de un calentador de habitaciones, de una estufa, etc., se generarán sustancias nocivas.

Asegúrese de consultar con su representante de mantenimiento si existe alguna fuga de refrigerante cuando se realicen las reparaciones del aparato.

5. Instalación, reubicación e inspección

Lugar para la instalación

Evite instalar el acondicionador de aire en los siguientes lugares:

- Donde pudiera gotear gas inflamable.

⚠ Cuidado:

No instale la unidad en lugares en los que pueda haber fugas de gas inflamable. Si se producen fugas de gas y éste se acumula se podría producir una explosión.

- Donde haya mucho aceite de máquinas.
- Lugar de mucha sal como en la costa.
- Donde se genere gas sulfúrico, tal como aguas termales.
- Donde se salpique aceite o haya mucho humo graso.

Partes eléctricas

- Facilite un circuito exclusivo para el suministro de corriente del acondicionador de aire.
- Asegúrese de observar la potencia del interruptor.

⚠ Atención:

- No instale la unidad por su cuenta. Si la instalación es incorrecta podrían producirse incendios, descargas eléctricas, fugas de agua, podría resultar herido de caerse el acondicionador de aire, etc.
 - No haga la conexión mediante un conector múltiple o un alargó y no acople demasiados cables de alimentación a un mismo enchufe, ya que podrían producirse descargas eléctricas por mala conexión, mal aislamiento, exceso de corriente, etc.
- Póngase en contacto con su proveedor.

⚠ Cuidado:

- Conexión de la toma de tierra:
No conecte el cable de tierra a una tubería de gas o de agua, a un pararrayos o a la toma de tierra de un teléfono. Si la conexión a tierra no se efectúa correctamente podrían producirse descargas eléctricas.
- Instale el interruptor contra tierras según el lugar en el que va a instalar la unidad de aire acondicionado (en un lugar húmedo, etc...). Si no se instala el interruptor contra tierras se podrían producir descargas eléctricas.

Inspección y mantenimiento

- Si usa el acondicionador durante varias temporadas, es posible que su potencia se reduzca por acumulación de suciedad dentro de la unidad.
- Según las condiciones de uso, es posible que se produzcan algunos olores o que el agua de la deshumidificación no se desagüe correctamente debido a la suciedad, el polvo, etc.
- Además del mantenimiento habitual se recomienda que solicite a un especialista la inspección y el mantenimiento (a su cargo) del acondicionador de aire. Póngase en contacto con su proveedor.

Observe también el sonido del funcionamiento

- No coloque nada sobre la salida de aire de la unidad exterior, ya que podría reducirse la potencia o aumentar el sonido producido por el funcionamiento.
- Si oye un ruido anormal mientras funciona, consulte a su proveedor.

Reubicación

- Cuando se ha de extraer o reinstalar el acondicionador de aire debido a nueva construcción, cambio de casa, etc. se requieren técnicas y trabajos especiales.

⚠ Atención:

No repare ni cambie de lugar el acondicionador de aire por su cuenta.

Si no se hace correctamente podrían producirse incendios, descargas eléctricas, fugas de agua, podría resultar herido de caerse el acondicionador de aire, etc. Póngase en contacto con su proveedor.

Cuando quiera deshacerse de la unidad

- Antes de tirar este artículo, consulte a su proveedor.

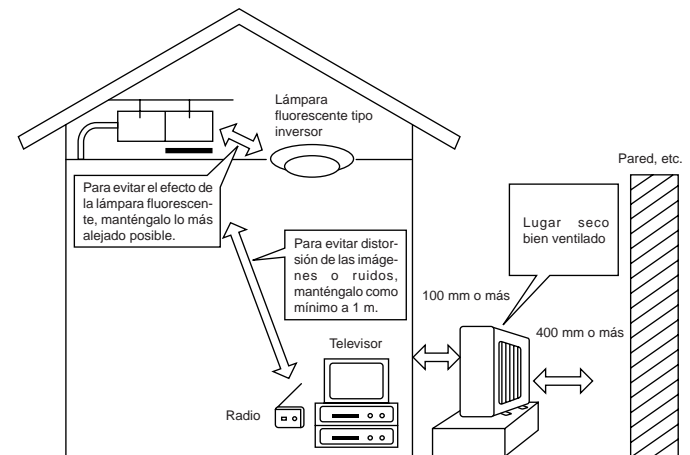

Ante cualquier duda, consulte a su proveedor.

6. Especificaciones

Modelo		SEZ-KA35VA		SEZ-KA50VA		SEZ-KA60VA	
Función		Frío	Calor	Frío	Calor	Frío	Calor
Tensión		~N, 230V, 50Hz					
Potencia	kW	3,5	4,0	5,0	5,9	5,5	6,9
	BTU/h	11.900	13.600	17.100	20.100	18.800	23.500
Entrada	kW	1,06	1,10	1,78	1,84	1,96	2,45
Unidad interior		SEZ-KA35VA		SEZ-KA50VA		SEZ-KA60VA	
Ventilador	Caudal Lo-Hi	CMM		10-13		12-17	
	Presión estática exterior	Pa (mmaq)		Std. : 30 (3) Máx. : 50 (5)		Std. : 30 (3) Máx. : 50 (5)	
	Nivel de ruidos Lo-Hi	dB (A)		30-35		31-39	
Peso	kg	33,5		33,5		33,5	
Unidad exterior		SUZ-KA35VA		SUZ-KA50VA		SUZ-KA60VA	
Nivel de ruidos	dB (A)	48		55		55	
Refrigerante R410A	kg	1,05		1,6		1,8	
Peso	kg	35		53		53	

- Notas:**
1. Condiciones de evaluación (frío) Interior : 27°C TS, 19°C TH Fuera : 35°C TS
 2. Condiciones de evaluación (calor) Interior : 20°C TS Fuera : 7°C TS, 6°C TH
 3. Especificaciones sujetas a cambios sin previo aviso.

Gama de funcionamiento garantizado

		Interior	Fuera	
			KA35	KA50, KA60
Frío	Máximo	32°C DB, 23°C WB	46°C DB, -	43°C DB, -
	Mínimo	21°C DB, 15°C WB	-10°C DB, -	
Calor	Máximo	27°C DB, -	24°C DB, 18°C WB	
	Mínimo	20°C DB, -	-10°C DB, -11°C WB	

TS = Termómetro seco, TH = Termómetro húmedo

La instalación de las unidades la realizará un técnico electricista autorizado según la normativa local.

Indice

1. Misure di sicurezza	72
2. Funzionamento	73
3. Cura e pulizia	83
4. Ricerca dei guasti	83
5. Installazione, spostamento e controllo	84
6. Specifiche tecniche	85

1. Misure di sicurezza

- ▶ Leggere attentamente la sezione "Misure di sicurezza" prima di far funzionare l'unità.
- ▶ La sezione "Misure di sicurezza" contiene informazioni importanti sulla sicurezza di funzionamento dell'unità. Accertarsi che vengano seguite perfettamente.
- ▶ Prima di collegare l'equipaggiamento alla rete di alimentazione, contattare o chiedere l'autorizzazione dell'autorità competente.

Simboli utilizzati nel testo

Avvertenza:

Descrive le precauzioni da prendere per evitare il rischio di lesioni, anche mortali, per l'utente.

Cautela:

Descrive le precauzioni da prendere per evitare il danneggiamento dell'unità.

Simboli utilizzati nelle illustrazioni

 : Indica un'azione da evitare.

 : Indica la necessità di rispettare un'istruzione importante.

 : Indica la necessità di collegare un componente a massa.

 : Indica che occorre operare con grande cautela con le parti rotanti.

 : Indica che l'interruttore principale deve essere disattivato prima di effettuare la manutenzione.

 : Attenzione alle scosse elettriche.

 : Attenzione alle superfici roventi.

Avvertenza:

Leggere attentamente le etichette attaccate all'unità principale.

Avvertenza:

- L'unità non deve essere installata dall'utente. Richiedere al distributore o ad una società autorizzata di installare l'unità. Se l'unità non è installata correttamente, vi è il rischio di perdite d'acqua, di scosse elettriche o di incendio.
- Non salire e non appoggiare alcun oggetto sull'unità.
- Non spruzzare acqua sull'unità e non toccarla con le mani bagnate. Ciò può provocare una scossa elettrica.
- Non spruzzare gas combustibile nei pressi dell'unità, per evitare il rischio di un incendio.
- Non piazzare un riscaldatore a gas o qualsiasi altro apparecchio a fiamma aperta in un luogo esposto all'aria scaricata dall'unità. Ciò può essere alla base di una combustione incompleta.
- In caso di perdite di refrigerante durante il funzionamento, ventilare la stanza.
Se il refrigerante viene a contatto con fiamme vengono esalati gas tossici.
- Non rimuovere il pannello anteriore o la griglia di protezione del ventilatore dalla sezione esterna durante il funzionamento dell'unità. Un eventuale contatto con le parti rotanti, roventi o ad alta tensione può infatti causare conseguenze gravi.
- Non inserire le dita, oggetti appuntiti, ecc..., nei fori di entrata o di uscita dell'unità per evitare di ferirsi, in quanto il ventilatore all'interno dell'unità ruota ad alta velocità.
- In presenza di odori particolari, arrestare il funzionamento dell'unità, spegnere l'interruttore di alimentazione e contattare il proprio distributore.
- Il climatizzatore NON può essere usato da bambini o persone inferme senza la sorveglianza appropriata.
- È opportuno sorvegliare i bambini piccoli affinché non giochino con il climatizzatore.

Cautela:

- Non usare alcun oggetto appuntito per premere i pulsanti, in modo da non danneggiare il comando a distanza.
- Non bloccare o coprire gli ingressi o le uscite interni od esterni dell'unità.

Eliminazione dell'unità

Se occorre eliminare l'unità, contattare il proprio distributore. Nel caso in cui i tubi siano rimossi in modo non corretto, il refrigerante (gas fluorocarburo) può infatti fuoriuscire e venire a contatto della pelle, con conseguenze gravi. Il rilascio di refrigerante nell'atmosfera è inoltre dannoso per l'ambiente.

2. Funzionamento

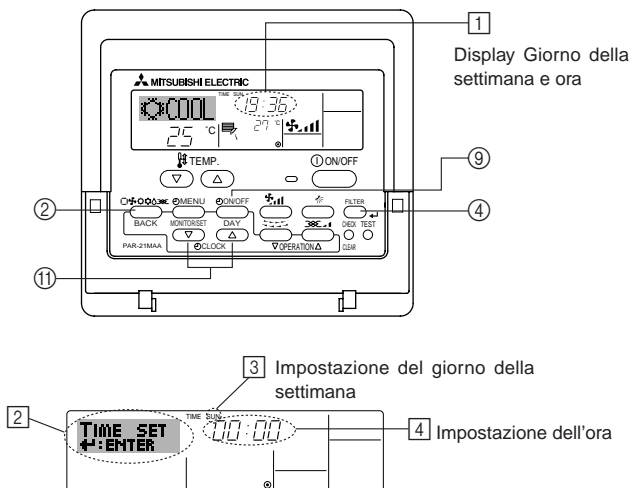

2.1. Descrizione della “FUNZIONE DI RIAVVIO AUTOMATICO”

- Questa unità è dotata della funzione di riavvio automatico. Quando l'interruttore generale dell'unità è stato acceso, il condizionatore d'aria comincerà a funzionare nella stessa modalità di funzionamento impostata con il telecomando prima dell'interruzione di corrente.
- Se l'unità è stata disattivata con il telecomando prima dell'interruzione di corrente, non riprenderà a funzionare automaticamente con il ritorno della corrente.
- Se l'unità era in mode di prova di funzionamento prima dell'interruzione di corrente, riprenderà a funzionare nella stessa modalità di funzionamento impostata con il telecomando prima del mode di prova di funzionamento.

2.2. Impostazione del giorno della settimana e dell'ora

- Usare questa schermata per modificare il giorno corrente della settimana e l'impostazione dell'ora.

Nota:

Il giorno e l'ora non saranno visualizzati se in Selezione funzioni è stato disattivato l'uso dell'orologio.

► Come impostare il giorno della settimana e l'ora...

1. Premere il pulsante “Set Time” ∇ o Δ ⑪ per visualizzare il display ②.
2. Premere il pulsante “Timer On/Off” (Set Day) ⑨ per impostare il giorno.
 - * Ad ogni pressione del pulsante si passa al giorno successivo a quello visualizzato in ③: Dom → Lun → ... → Ven → Sab
3. Premere il pulsante “Set Time” appropriato ⑩ per regolare l'ora nel modo desiderato.
 - * Tenendo premuto il pulsante, l'ora (v. ④) aumenterà prima ad intervalli di un minuto, poi ad intervalli di dieci minuti, e quindi ad intervalli di un'ora.
4. Dopo aver effettuato le impostazioni appropriate ai passaggi 2 e 3 premere il pulsante ④ “Filter” \leftarrow per confermare i valori.

Nota:

I nuovi valori immessi nei passaggi 2 e 3 saranno cancellati se si preme il pulsante “Mode” (Return) ② prima di premere il pulsante ④ “Filter” \leftarrow .

5. Premere il pulsante ② “Mode” (Return) per completare la procedura di impostazione. Premendo questo pulsante il display visualizzerà nuovamente la schermata di controllo standard; in ① saranno visualizzati il giorno e l'ora appena impostati.

2.3. Accensione/spegnimento dell'unità

- Evitare di interrompere l'alimentazione del condizionatore quando questo sta funzionando, per non danneggiarlo.

- ① Premere il pulsante ON/OFF.

Ⓐ La spia di accensione si illumina.

- Anche se viene premuto il pulsante ON/OFF immediatamente dopo lo spegnimento dell'unità, il condizionatore non si avvierà durante tre minuti. Ciò serve ad evitare che i componenti interni rimangano danneggiati.
- Se il funzionamento del condizionatore viene arrestato a seguito di un'interruzione di corrente, l'unità verrà riavviata automaticamente solo al ripristino della corrente. Premere il pulsante ON/OFF per riavviare l'unità.

2.4. Selezione della modalità

- ① Se l'unità è spenta, premere il pulsante ON/OFF per accenderla.

Ⓐ La spia di accensione si illumina.

- ② Premere il pulsante della modalità di funzionamento (\square \square \square \square) e selezionare la modalità desiderata.

Ⓑ

- ⊖ (COOL) Modalità di raffreddamento
- 💧 (DRY) Modalità di deumidificazione
- 🌀 (FAN) Modalità di ventilazione
- ☀️ (HEAT) Modalità di riscaldamento
- ⊞ (AUTO) Modalità automatica (raffreddamento/riscaldamento)

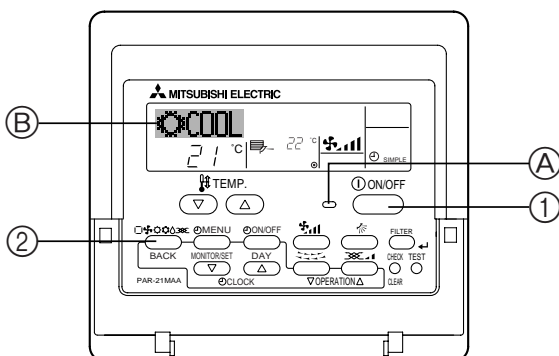
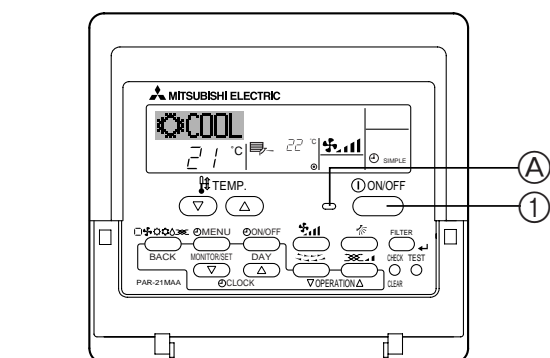

Informazioni relative al condizionatore dell'aria multi system (Sezione esterna: serie MXZ)

► condizionatore dell'aria Multi System (sezione esterna: serie MXZ) può collegare più di due unità ad una singola sezione esterna. Conformemente alla capacità, è possibile far funzionare simultaneamente più di due sezioni interne.

- Quando si cerca di far funzionare più di due sezioni interne simultaneamente ad una singola sezione esterna, una per il raffreddamento e l'altra per il riscaldamento, viene selezionata la modalità di funzionamento della sezione interna che funziona per prima. L'altra sezione interna che inizierà a funzionare successivamente, arresterà il suo funzionamento e verrà indicato il messaggio. In questo caso, si prega di impostare tutte le sezioni interne nella stessa modalità di funzionamento.
- Quando l'unità interna funziona in modalità  (AUTO), può accadere che non riesca a passare alla modalità di funzionamento (RAFFREDDAMENTO ↔ RISCALDAMENTO); in questo caso l'unità entrerà in stato di attesa (standby).
- Quando la sezione interna inizia a funzionare una volta completata la fase di sbrinamento della sezione esterna, ci vorranno alcuni minuti (max. circa 15 minuti) prima che venga soffiata aria calda.
- In modalità riscaldamento, se la parte superiore della sezione interna diventa calda o viene percepito il rumore causato dal flusso di gas, non si è in presenza, nei due casi, di un malfunzionamento. Il motivo è da ricercarsi nel fatto che il gas refrigerante scorre continuamente all'interno della sezione interna anche questa non sta funzionando.

2.5. Impostazione della temperatura

► Per abbassare la temperatura della stanza:

- 1 Premere il pulsante  per impostare la temperatura desiderata.
 - A Verrà visualizzata la temperatura selezionata.
- Ogni volta che si preme il pulsante, la temperatura diminuisce di 1 °C.

► Per aumentare la temperatura della stanza:



- 1 Premere il pulsante  per impostare la temperatura desiderata.
 - A Verrà visualizzata la temperatura selezionata.
- Ogni volta che si preme il pulsante, la temperatura aumenta di 1 °C.



• I campi di valori della temperatura disponibili sono:

- Raffreddamento e deumidificazione: 19 - 30 °C
- Riscaldamento: 17 - 28 °C
- Automatico: 19 - 28 °C

- Sul display lampeggia sia 8 °C - 39 °C per informarvi se la temperatura della stanza è inferiore o superiore a quella visualizzata.

2.6. Selezione della velocità del ventilatore

- 1 Premere il pulsante  per selezionare una velocità del ventilatore.
- Ogni volta che si preme il pulsante, vengono visualizzate in sequenza sul display  le opzioni disponibili come mostrato qui sotto.

Velocità del ventilatore	Display del regolatore a distanza	
	Bassa	Alta
2 modalità		

Il display e la velocità di ventilazione dell'unità differiranno nelle seguenti situazioni:

- Quando vengono visualizzati i messaggi STAND BY (ATTESA) e DEFROST (SBRINAMENTO).
- Subito dopo la modalità riscaldamento (in attesa di cambiare verso un'altra modalità).
- Quando la temperatura reale della stanza è superiore a quella impostata sull'unità che sta funzionando in modalità riscaldamento.
- Durante l'attivazione della funzione di deumidificazione, il ventilatore interno viene impostato automaticamente su velocità bassa. Sarà impossibile modificare tale impostazione.
- Quando la temperatura dello scambiatore di calore è bassa nella modalità di riscaldamento (ad esempio, subito dopo l'avvio del funzionamento in modalità di riscaldamento).

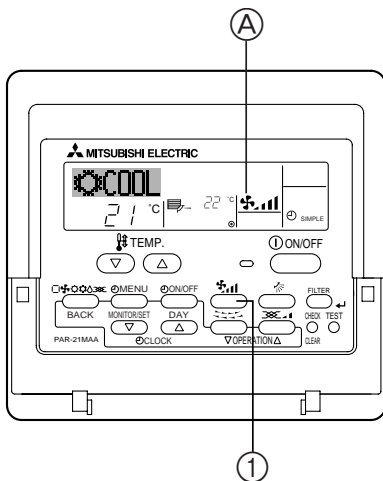
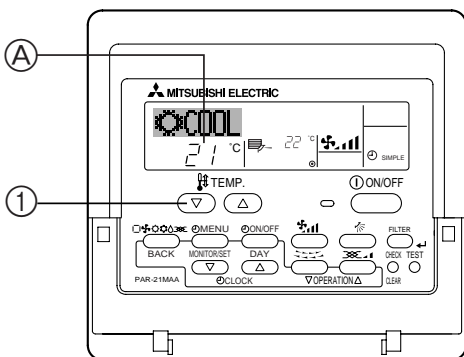

2. Funzionamento

N. operazione

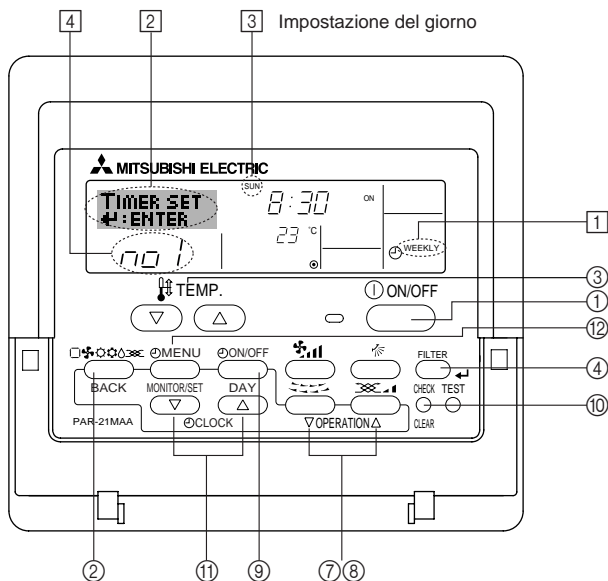

2.7. Utilizzo del timer

In questa sezione si spiega come impostare e utilizzare il timer. Si può usare la Selezione funzioni per scegliere quale utilizzare tra i tre tipi di timer: ① Timer settimanale, ② Timer semplice, o ③ Timer di arresto automatico.

Per informazioni su come impostare la Selezione funzioni, fare riferimento alla sezione 2.10. [4]–3 (3).

2.7.1. Utilizzo del timer settimanale

■ Il timer settimanale può essere utilizzato per impostare un massimo di otto operazioni per ciascun giorno della settimana.

- Si può scegliere tra le seguenti operazioni: Accensione/arresto timer con impostazione della temperatura, solo Accensione/arresto timer, oppure solo Impostazione della temperatura.
- Quando viene raggiunto l'orario impostato per il timer, il condizionatore d'aria esegue l'azione impostata dal timer.

■ La risoluzione per l'impostazione di questo timer è di 1 minuto.

Nota:

*1. Il Timer settimanale/Timer semplice/Timer di arresto automatico non possono essere usati contemporaneamente.

*2. Il timer settimanale non funzionerà in presenza di una qualsiasi delle seguenti condizioni:

La funzione timer è disattivata; presenza di una condizione anomala dell'impianto; è in corso un test; il telecomando sta effettuando un controllo o una diagnosi; l'utente sta impostando una funzione, un timer o un'impostazione; sull'impianto è impostato il controllo centralizzato. (In particolare, l'impianto non eseguirà le operazioni (accensione/spegnimento unità o impostazione temperatura) che sono disattivate in presenza di tali condizioni).

► Come impostare il timer settimanale

1. Assicurarsi che sia visualizzata la schermata di controllo standard e che l'indicatore corrispondente al timer settimanale ① sia visualizzato sul display.
2. Premere il pulsante "Timer Menu" ⑫ per visualizzare il messaggio "Set Up" sullo schermo (in ②).
3. Premere il pulsante "Timer On/Off (Set Day)" ⑨ per impostare il giorno. Ad ogni pressione del pulsante in ③ viene visualizzata l'impostazione successiva, in base alla seguente sequenza: "Dom Lun Mar Mer Gio Ven Sab" → "Dom" → ... → "Ven" → "Sab" → "Dom Lun Mar Mer Gio Ven Sab"...
4. Premere il pulsante "Operation" ▽ o △ (⑦ o ⑧) il numero di volte necessario per selezionare il numero di operazione desiderato (da 1 a 8) ④.

* Con le scelte effettuate ai passaggi 3 e 4 si selezionerà una delle celle della matrice illustrata di seguito.

(Il display del telecomando illustrato a sinistra mostra l'aspetto del display quando si imposta l'Operazione 1 per Domenica con i valori riportati di seguito).

Matrice di impostazione

N. op.	Sunday	Monday	...	Saturday	
No. 1	• 8:30 • ON • 23°C				→ <Impostazioni Operazione 1 per Domenica> Avviare il condizionatore alle 8.30, ad una temperatura di 23 °C.
No. 2	• 10:00 • OFF	• 10:00 • OFF	• 10:00 • OFF	• 10:00 • OFF	
...					→ <Impostazioni Operazione 2 per tutti i giorni> Spegnere il condizionatore alle 10.00.
No. 8					

Nota:

Impostando come giorno "Dom Lun Mar Mer Gio Ven Sab", si può fare in modo che la stessa Operazione sia eseguita ogni giorno alla stessa ora.

(Esempio: L'Operazione 2 descritta in precedenza, uguale per tutti i giorni della settimana).

► Impostazione del timer settimanale

5. Premere il pulsante "Set Time" ⑪ appropriato fino a impostare l'ora desiderata (in ⑤).
- * Tenendo premuto il pulsante, l'ora aumenta prima ad intervalli di un minuto, poi ad intervalli di dieci minuti, e quindi ad intervalli di un'ora.
6. Premere il pulsante "ON/OFF" ① per selezionare l'operazione desiderata (ON o OFF) in ⑥.
- * Ad ogni pressione del pulsante si passa all'impostazione successiva, in base alla seguente sequenza: nessun display (nessuna impostazione) → "ON" → "OFF"
7. Premere il pulsante "Set Temperature" ③ appropriato fino a impostare la temperatura desiderata (in ⑦).
- * Ad ogni pressione del pulsante si passa all'impostazione successiva, in base alla seguente sequenza: nessun display (nessuna impostazione) ⇔ 24 ⇔ 25 ⇔ ... ⇔ 29 ⇔ 30 ⇔ 12 ⇔ ... ⇔ 23 ⇔ nessun display.

(Intervallo disponibile: L'intervallo disponibile per questa impostazione è compreso tra 12 °C e 30 °C. Tuttavia l'intervallo effettivo per il controllo della temperatura varia a seconda del tipo di unità collegata).

Visualizza l'ora impostata

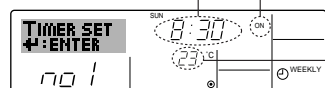

Visualizza l'operazione selezionata (ON o OFF)
* Non viene visualizzato se non si è impostata un'operazione.

Visualizza la temperatura impostata
* Non viene visualizzato se non si è impostata la temperatura.

2. Funzionamento

8. Dopo aver effettuato le impostazioni appropriate ai passaggi 5, 6 e 7, premere il pulsante ④ "Filter" ← per confermare i valori.

Per cancellare i valori correntemente impostati per l'operazione selezionata, premere una volta e rilasciare rapidamente il pulsante "Check (Clear)" ⑩.

* L'impostazione dell'ora visualizzata diventerà "—:—", e le impostazioni di accensione/spegnimento (on/off) e di temperatura si spegneranno.

(Per annullare in una sola operazione tutte le impostazioni del timer settimanale, tenere premuto il pulsante "Check (Clear)" ⑩ per due o più secondi. Il display inizierà a lampeggiare per segnalare la cancellazione di tutte le impostazioni).

Nota:

Le nuove impostazioni immesse saranno cancellate se si preme il pulsante "Mode" (Return) ② prima di premere il pulsante ④ "Filter" ←.

Se si sono impostate due o più operazioni diverse per la stessa ora, sarà eseguita soltanto l'operazione corrispondente al N. Operazione più alto.

9. Ripetere i passaggi da 3 a 8 fino a riempire tutte le celle disponibili desiderate.
10. Premere il pulsante "Mode" (Return) ② per tornare alla schermata di controllo standard e completare la procedura di impostazione.

11. Per attivare il timer, premere il pulsante "Timer On/Off" ⑨ per far scomparire dallo schermo l'indicatore "Timer Off". **Assicurarsi che l'indicatore "Timer Off" non sia più visualizzato.**

* Se non sono attive delle impostazioni timer, l'indicatore "Timer Off" inizierà a lampeggiare sullo schermo.

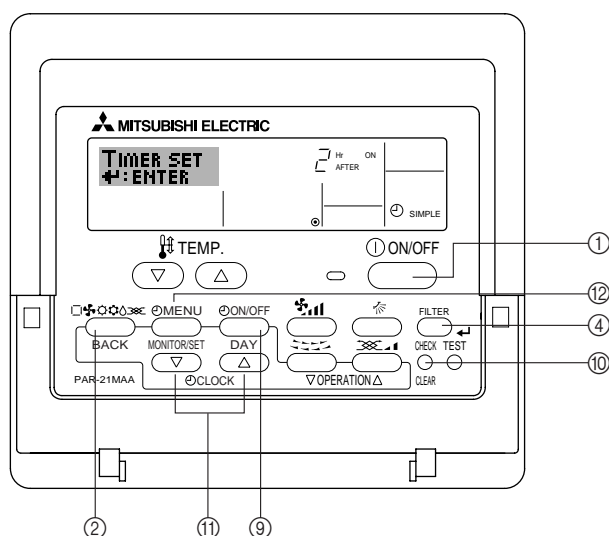
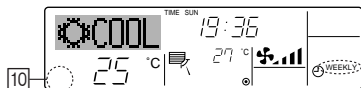
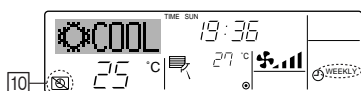
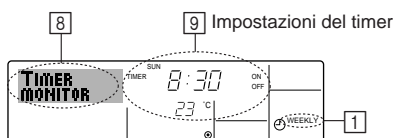

► Come visualizzare le impostazioni del timer settimanale

1. Assicurarsi che l'indicatore corrispondente al timer settimanale sia visibile sullo schermo (in ①).

2. Premere il pulsante "Timer Menu" ⑩ per visualizzare il messaggio "Monitor" sullo schermo (in ⑧).

3. Premere il pulsante "Timer On/Off (Set Day)" ⑨ il numero di volte necessarie per selezionare il giorno desiderato.

4. Premere il pulsante "Operation" ▽ o △ (⑦ o ⑧) per modificare l'operazione timer visualizzata sul display (in ⑨).

* Ad ogni pressione del pulsante si passerà all'operazione timer successiva, seguendo l'ordine di impostazione.

5. Per chiudere il monitor e tornare alla schermata di controllo standard, premere il pulsante "Mode" (Return) ②.

► Per disattivare il timer settimanale

Premere il pulsante "Timer On/Off" ⑨ per visualizzare il messaggio "Timer Off" ⑩.

► Attivare il timer settimanale

Premere il pulsante "Timer On/Off" ⑨ per spegnere l'indicatore "Timer Off" (in ⑩).

2.7.2. Utilizzo del timer semplice

■ Il timer semplice può essere impostato in uno dei tre modi seguenti.

- Start time only (Solo ora di avvio):
Il condizionatore d'aria si mette in funzione all'ora impostata.
- Stop time only (Solo ora di spegnimento):
Il condizionatore d'aria smette di funzionare all'ora impostata.
- Start & stop times (Ore di accensione e spegnimento):
Il condizionatore d'aria si avvia e si spegne agli orari rispettivamente impostati.

■ Il timer semplice (avvio e arresto) può essere impostato soltanto una volta nell'arco di 72 ore. L'impostazione dell'ora viene effettuata con incrementi di un'ora.

Nota:

*1. Il Timer settimanale/Timer semplice/Timer di arresto automatico non possono essere usati contemporaneamente.

*2. Il timer semplice non funzionerà in presenza di una qualsiasi delle seguenti condizioni:

Il timer è disattivato; presenza di una condizione anomala dell'impianto; è in corso un test; il telecomando sta effettuando un controllo o una diagnosi; l'utente sta selezionando una funzione; l'utente sta impostando il timer; sull'impianto è impostato il controllo centralizzato. (In presenza di queste condizioni, l'operazione "On/Off" viene disattivata).

2. Funzionamento



► Come impostare il timer semplice

1. Assicurarsi che sia visualizzata la schermata di controllo standard e che l'indicatore corrispondente al timer semplice [1] sia visualizzato sul display. Quando è visualizzata una modalità diversa dal Timer semplice, impostare il TIMER SEMPLICE con il telecomando (v. 2.10. [4]-3 (3)) – impostazione della funzione timer.
2. Premere il pulsante "Timer Menu" [2] per visualizzare il messaggio "Set Up" sullo schermo (in [2]). (Tenere presente che ad ogni pressione del pulsante sul display si alterneranno i messaggi "Set Up" e "Monitor").
3. Premere il pulsante "ON/OFF" [1] per visualizzare le impostazioni correnti per l'accensione (ON) o lo spegnimento (OFF) del timer semplice. Premere una volta il pulsante per visualizzare quanto tempo rimane prima dell'accensione (ON), e premerlo nuovamente per visualizzare quanto tempo rimane prima dello spegnimento (OFF). (L'indicatore "ON/OFF" viene visualizzata in [3]).
 - Timer di accensione (ON):
Il condizionatore d'aria si metterà in funzione una volta trascorso il numero di ore specificato.
 - Timer di spegnimento (OFF):
Il condizionatore d'aria smetterà di funzionare una volta trascorso il numero di ore specificato.
4. Con "ON" o "OFF" visualizzati in [3]: Premere il pulsante "Set Time" [1] appropriato per impostare l'orario di accensione (se è visualizzato "ON") o l'orario di spegnimento (se in [4] è visualizzato "OFF").
 - Intervalli disponibili: da 1 a 72 ore
5. Per impostare l'orario di accensione (ON) e spegnimento (OFF), ripetere i passaggi 3 e 4.
 - * Tenere presente che non si può impostare lo stesso valore come orario di accensione e spegnimento.
6. Per annullare le impostazioni di accensione e spegnimento correnti: Visualizzare l'impostazione di accensione (ON) o spegnimento (OFF) (v. passaggio 3) e quindi premere il pulsante "Check (Clear)" [2]; l'impostazione dell'ora sarà cancellata e sarà visualizzato "—" in [4]. (Per usare soltanto un'impostazione di accensione (ON) o spegnimento (OFF), assicurarsi che per l'impostazione che non si desidera utilizzare sia visualizzato "—" sul display).
7. Dopo aver completato i passaggi da 3 a 6, premere il pulsante [4] "Filter" [4] per confermare il valore.

Nota:

Le nuove impostazioni immesse saranno cancellate se si preme il pulsante "Mode" (Return) [2] prima di premere il pulsante [4] "Filter" [4].

8. Premere il pulsante [2] "Mode" (Return) per tornare alla schermata di controllo standard.
9. Premere il pulsante "Timer On/Off" [3] per avviare il conto alla rovescia del timer. Quando il timer è in funzione, il valore del timer viene visualizzato sul display. **Assicurarsi che il valore del timer sia visibile e corretto.**

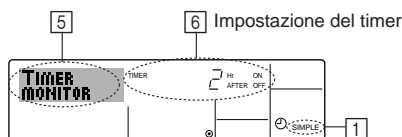

► Visualizzazione delle impostazioni correnti del timer semplice

1. Assicurarsi che l'indicatore corrispondente al timer semplice sia visibile sullo schermo (in [1]).
2. Premere il pulsante "Timer Menu" [2] per visualizzare il messaggio "Monitor" sullo schermo (in [5]).
 - Se è in funzione il timer semplice di accensione (ON) o spegnimento (OFF), il valore del timer corrente sarà visualizzato in [6].
 - Se si sono impostati entrambi i valori di accensione e spegnimento (ON/OFF), i due valori vengono visualizzati in sequenza.
3. Premere il pulsante "Mode" (Return) [2] per chiudere il display del monitor e tornare alla schermata di controllo standard.

► Per disattivare il timer semplice...

Premere il pulsante "Timer On/Off" [3] in modo che l'impostazione timer non sia più visualizzata sullo schermo (in [7]).

► Per avviare il timer del semplice...

Premere il pulsante "Timer On/Off" [3] per visualizzare l'impostazione timer in [7].

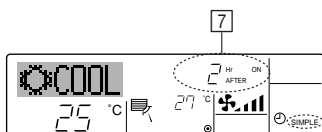
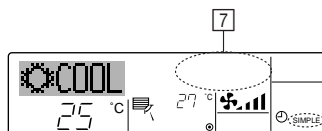

2. Funzionamento

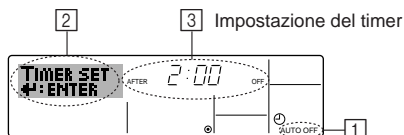
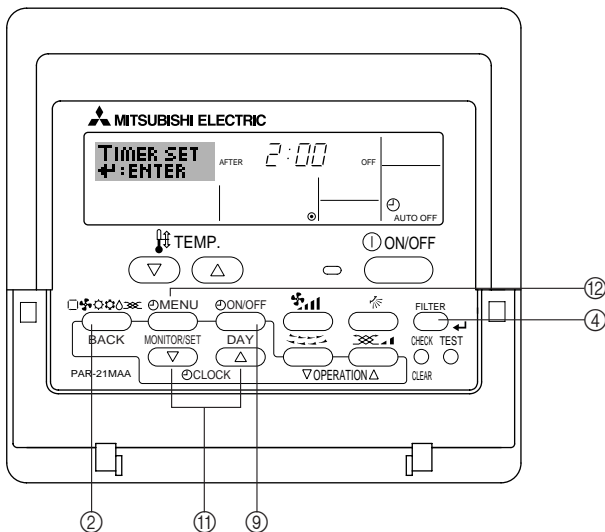
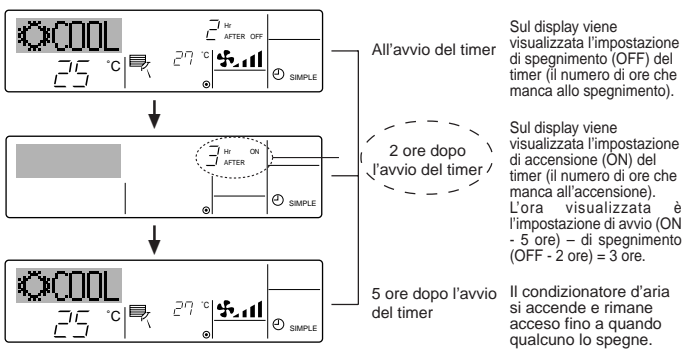
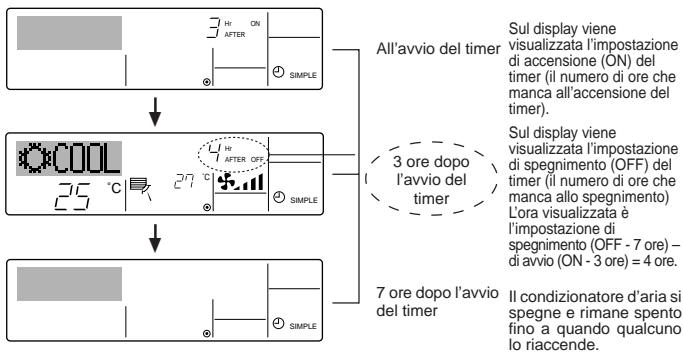

Esempi

Se gli orari di accensione (ON) e spegnimento (OFF) sono stati impostati sul timer semplice, l'operazione e il display si presenteranno nel modo seguente.

Esempio 1:

Avvio del timer, con orario di accensione (ON) impostato prima dell'orario di spegnimento (OFF)

Impostazione di accensione (ON): 3 ore
Impostazione di spegnimento (OFF): 7 ore

Esempio 2:

Avvio del timer, con orario di spegnimento (OFF) impostato prima dell'orario di accensione (ON)

Impostazione di accensione (ON): 5 ore
Impostazione di spegnimento (OFF): 2 ore

2.7.3. Utilizzo del Timer di arresto automatico (Auto Off)

- Questo timer inizia il conto alla rovescia quando il condizionatore d'aria si mette in funzione, e lo spegne all'orario impostato.
- Le impostazioni disponibili vanno da 30 minuti a 4 ore, in intervalli di 30 minuti.

Nota:

- *1. Il Timer settimanale/Timer semplice/Timer di arresto automatico non possono essere usati contemporaneamente.
- *2. Il timer di arresto automatico non funzionerà in presenza di una qualsiasi delle seguenti condizioni:
Il timer è disattivato; presenza di una condizione anomala dell'impianto; è in corso un test; il telecomando sta effettuando un controllo o una diagnosi; l'utente sta selezionando una funzione; l'utente sta impostando il timer; sull'impianto è impostato il controllo centralizzato. (In presenza di queste condizioni, l'operazione "On/Off" viene disattivata).

► Come impostare il timer di arresto automatico

1. Assicurarsi che sia visualizzata la schermata di controllo standard e che l'indicatore corrispondente al timer di arresto automatico ① sia visualizzato sul display.
Quando è visualizzata una modalità diversa dal Timer di arresto automatico, impostare il TIMER DI ARRESTO AUTOMATICO con il telecomando (see 2.10. [4]-3 (3)) - impostazione della funzione timer).
2. Premere il pulsante "Timer Menu" ② per 3 secondi, fino a visualizzare il messaggio "Set Up" sullo schermo (in ②).
3. Premere il pulsante "Set Time" ③ appropriato fino a impostare l'ora di spegnimento (OFF) desiderata (in ③).
4. Premere il pulsante ④ "Filter" per confermare le impostazioni.

Nota:

Le impostazioni immesse saranno cancellate se si preme il pulsante "Mode" (Return) ② prima di premere il pulsante ④ "Filter".

2. Funzionamento

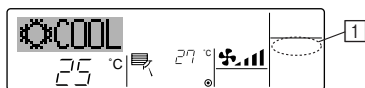
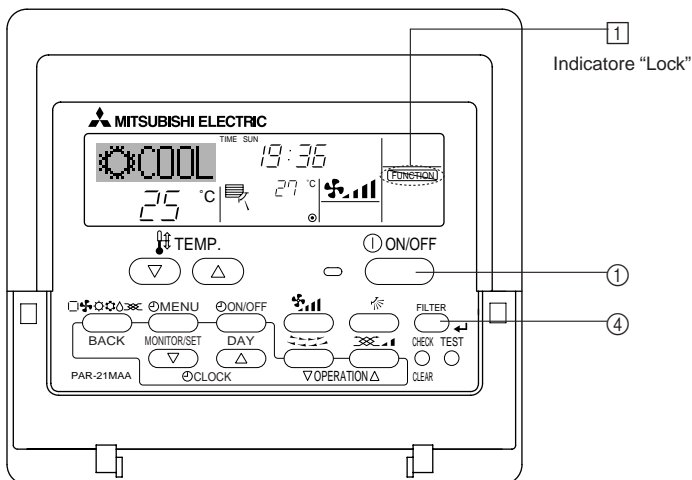
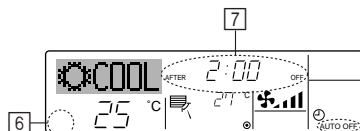
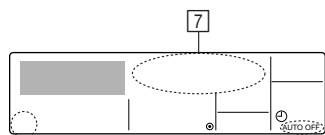
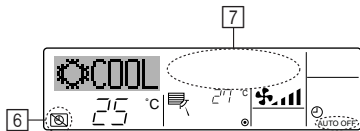
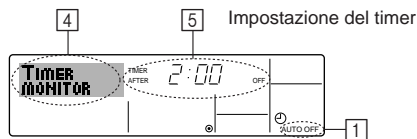

5. Premere il pulsante "Mode" (Return) ② per completare la procedura d'impostazione e tornare alla schermata di controllo standard.
6. Se il condizionatore d'aria è già in funzione, il timer inizierà immediatamente il conto alla rovescia. **Verificare che le impostazioni timer siano visualizzate correttamente sul display.**

► Controllo delle impostazioni del timer di arresto automatico

1. Assicurarsi che l'indicatore corrispondente al timer di arresto automatico sia visibile sullo schermo (in ①).
2. Premere il pulsante "Timer Menu" ② per 3 secondi, fino a visualizzare il messaggio "Monitor" sullo schermo (in ④).
 - In ⑤ viene visualizzato il tempo che rimane prima dell'arresto dell'apparecchio.
3. Per chiudere il monitor e tornare alla schermata di controllo standard, premere il pulsante "Mode" (Return) ②.

► Disattivare il timer di arresto automatico...

- Tenere premuto il pulsante "Timer On/Off" ③ per 3 secondi, fino a quando viene visualizzato "Timer Off" (in ⑥) e scompare il valore timer (in ⑦).

- In alternativa, spegnere il condizionatore d'aria. Il valore timer (in ⑦) scomparirà dallo schermo.

► Avviare il timer di arresto automatico...

- Tenere premuto il pulsante "Timer On/Off" ③ per 3 secondi. L'indicazione "Timer off" scompare (in ⑥), e l'impostazione timer viene visualizzata sul display (in ⑦).
- In alternativa, accendere il condizionatore d'aria. Il valore timer sarà visualizzato in ⑦.

2.8. Blocco dei pulsanti del telecomando (limite di funzionamento)

■ Se lo si desidera, si possono bloccare i pulsanti del telecomando. Si possono usare le impostazioni di Selezione funzioni per selezionare il tipo di blocco da utilizzare. (Per informazioni sulla selezione del tipo di blocco, vedere la sezione 2.10. [4]-2 (1)).

Più precisamente, si possono usare i seguenti due tipi di blocco.

- ① Blocca tutti i pulsanti: Blocca tutti i pulsanti del telecomando.
- ② Blocca tutti tranne ON/OFF: Blocca tutti i pulsanti tranne il pulsante ON/OFF.

Nota:

L'indicatore "Locked" viene visualizzato sullo schermo per segnalare il blocco dei pulsanti.

► Come bloccare i pulsanti

1. Tenendo premuto il pulsante "Filter" ④, premere e tenere premuto il pulsante ON/OFF ① per 2 secondi. L'indicazione "Locked" si accende sullo schermo (in ①), per segnalare l'attivazione del blocco.
 - Se il blocco è stato disattivato in Selezione funzioni, quando si premeranno i pulsanti nel modo descritto in precedenza sullo schermo sarà visualizzato il messaggio "Not available".

- Se si preme un pulsante bloccato, l'indicazione "Locked" (in ①) lampeggerà sul display.

► Come sbloccare i pulsanti

1. Tenendo premuto il pulsante "Filter" ④, premere e tenere premuto il pulsante ON/OFF ① per 2 secondi; l'indicazione "Locked" scomparirà dallo schermo (in ①).

2. Funzionamento

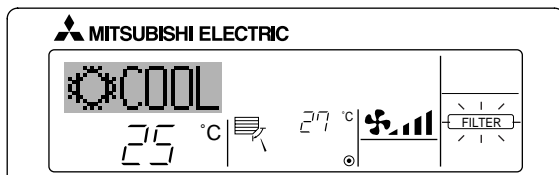
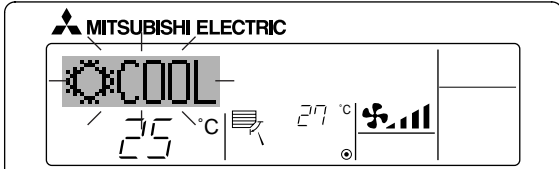
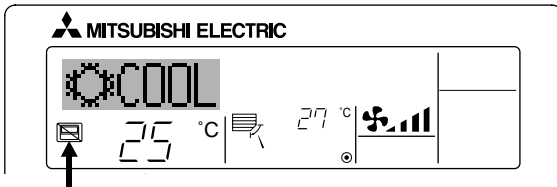

2.9. Altre indicazioni

2.9.1. Centrally Controlled (Controllo centralizzato)

- Viene visualizzato quando il funzionamento è controllato dal sistema di controllo centrale, ecc.
- Le operazioni limitate sono indicate sotto.
 - ON/OFF (incluso il funzionamento del timer).
 - Modalità di funzionamento
 - Temperatura impostata

Nota:

Si possono anche limitare individualmente.

2.9.2. Indicatore "Mode" lampeggiante

■ Lampeggiamento continuo

Viene visualizzato quando un'altra sezione interna collegata alla sezione esterna è già in funzione in una diversa modalità operativa.

Far corrispondere con la modalità di funzionamento dell'altra sezione interna.

■ Lampeggiamento display "Modalità modificata dopo"

Viene visualizzato quando la modalità di funzionamento è limitata in ogni stagione dal sistema di controllo centrale, ecc.

Utilizzare un'altra modalità di funzionamento.

2.9.3. Indicatore "Filter" lampeggiante

■ Indica che il filtro deve essere pulito.

Pulire il filtro.

■ Reset display "FILTER" (FILTRO)

Quando si preme due volte successivamente il pulsante [FILTER] (FILTRO) dopo la pulizia del filtro, il display si spegne e viene ripristinato.

Nota:

- Quando vengono controllati due o più tipi di sezioni interne, il periodo di pulizia differisce a seconda del tipo di filtro. Quando arriva il momento di pulire l'unità principale, viene visualizzato "FILTER" (FILTRO). Quando si spegne il display del filtro, viene ripristinato il periodo di tempo cumulativo.
- "FILTER" (FILTRO) indica il periodo di pulizia quando è stato utilizzato il climatizzatore secondo le condizioni generali dell'aria interna. Poiché il grado di sporcizia dipende dalle condizioni ambientali, pulire il filtro in conseguenza.
- Il periodo di tempo cumulativo per la pulizia del filtro varia a seconda del modello.

2.9.4. Codici di errore lampeggianti

- Se lampeggiano sia l'indicatore ON, sia il codice di errore: Significa che il condizionatore d'aria è guasto e il funzionamento è stato interrotto (e non può essere ripristinato). Prendere nota del numero unità indicato e del codice di errore, quindi togliere l'alimentazione al condizionatore d'aria e contattare il proprio rivenditore o tecnico.

- Se lampeggia soltanto il codice di errore (e l'indicatore ON rimane acceso): L'apparecchio continua a funzionare, ma c'è un problema nell'impianto. In questo caso, prendere nota del codice di errore e contattare il proprio rivenditore o tecnico per una consulenza.

* Se si è immesso un recapito telefonico di riferimento per eventuali problemi, premere il pulsante "Check" per visualizzarlo sullo schermo. (Questa impostazione può essere effettuata in Selezione funzioni. Per informazioni, fare riferimento alla sezione 2.10.)

Se si è fornito un recapito telefonico di riferimento per eventuali problemi, il numero viene visualizzato sullo schermo. (Questa impostazione può essere effettuata in Selezione funzioni. Per informazioni, fare riferimento alla sezione 2.10.)

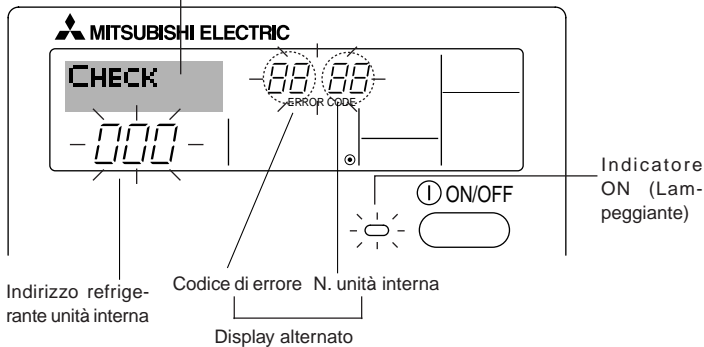

Indicatore ON (Lampeggiante)

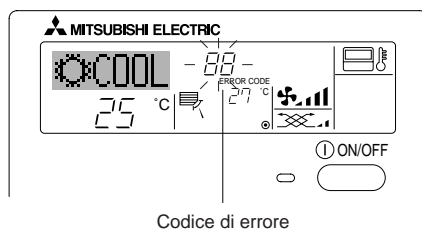

Codice di errore

Quando è abbassato il pulsante "Check":

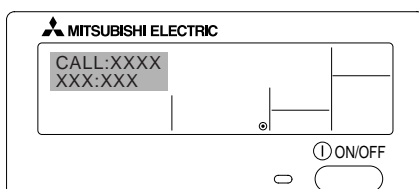

2. Funzionamento

2.10. Selezione delle funzioni del comando a distanza

L'impostazione delle funzioni del comando a distanza elencate di seguito può essere modificata mediante la modalità di selezione delle funzioni del comando a distanza. Modificare l'impostazione se necessario.

Elemento 1	Elemento 2	Elemento 3 (descrizione dell'impostazione)
1. Modifica lingua ("CHANGE LANGUAGE")	Impostazione lingua visualizzata sul display	<ul style="list-style-type: none"> La visualizzazione in più lingue è possibile.
2. Limite funzioni ("SELEZIONE FUNZIONI")	(1) Impostazione limite funzioni di funzionamento (blocco funzionamento) ("BLOCCO FUNZIONI")	Impostazione dell'intervallo del limite di funzionamento (blocco funzionamento)
	(2) Uso impostazione modalità automatica ("SELEZIONE MODO AUTO")	Impostazione dell'uso o meno della modalità di funzionamento "automatica"
	(3) Impostazione limite intervallo temperatura ("LIMITAZIONE TEMPAERATURA")	Impostazione dell'intervallo regolabile della temperatura (massima, minima)
3. Selezione modalità ("SELEZIONE MODO")	(1) Impostazione comando a distanza principale/asservito ("CONTROLLO MAIN/SUB")	Selezione del comando a distanza principale o asservito * Se due comandi a distanza sono collegati a un unico gruppo, un comando a distanza deve essere impostato come asservito.
	(2) Uso impostazione orologio ("OROLOGIO")	Impostazione dell'uso o meno della funzione orologio
	(3) Impostazione funzione timer ("TIMER SETTIMANALE")	Impostazione del tipo di timer
	(4) Impostazione numero da chiamare in caso di errore ("CALL.")	Visualizzazione del numero da chiamare in caso di errore Impostazione del numero di telefono
4. Modifica display ("IMPOSTAZIONE MODO DISPLAY")	(1) Impostazione display temperatura °C/°F ("TEMPERATURA °C/°F")	Impostazione dell'unità di temperatura (°C o °F) visualizzata
	(2) Impostazione display temperatura aria aspirata ("TEMPERATURA AMBIENTE")	Impostazione dell'uso o meno del display della temperatura dell'aria interna (aspirata)
	(3) Impostazione display raffreddamento/riscaldamento automatico ("AUTO C/H")	Impostazione dell'uso o meno del display "Cooling" (Raffreddamento) o "Heating" (Riscaldamento) durante il funzionamento nella modalità automatica

2.10.1. Flusso di selezione delle funzioni

[1] Arrestare il climatizzatore per avviare la modalità di selezione delle funzioni del comando a distanza. → [2] Selezionare una voce dell'elenco Elemento 1. → [3] Selezionare una voce dell'elenco Elemento 2. → [4] Eseguire l'impostazione. (I dettagli sono specificati nell'elenco Elemento 3.) → [5] Impostazione completata. → [6] Reimpostare il display normale. (Fine)

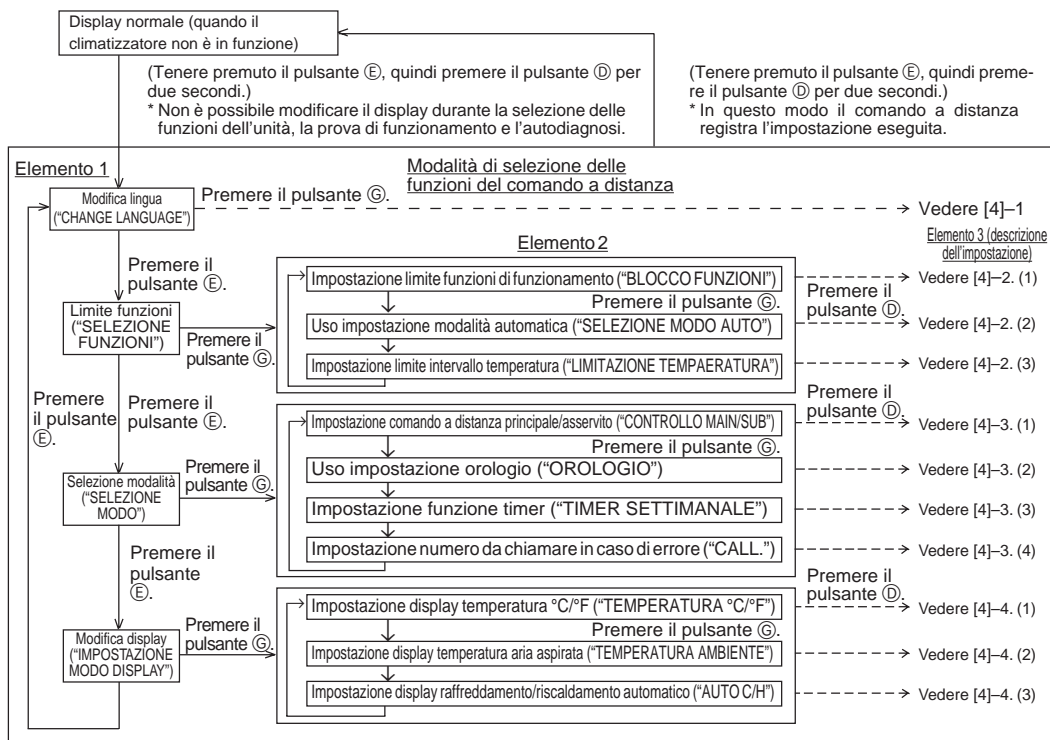

NOTA
Il funzionamento del timer si arresta quando il display di selezione delle funzioni del comando a distanza viene sostituito con il display normale.

Display a matrice di punti
La lingua selezionata mediante la funzione CHANGE LANGUAGE (Cambia lingua) viene visualizzata in questo display. Nel presente manuale è impostata la lingua inglese.

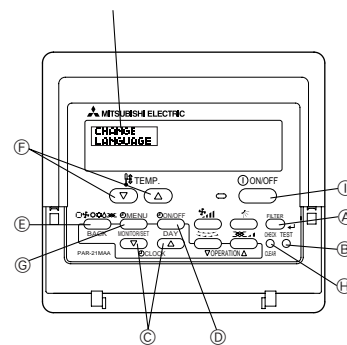

2. Funzionamento

2.10.2. Impostazione dettagliata

[4]-1. Impostazione CHANGE LANGUAGE (Cambia lingua)

La lingua visualizzata nel display a matrice di punti può essere selezionata.

- Per cambiare lingua, premere il pulsante [MENU] Ⓞ.
 - ① Giapponese (JP), ② Inglese (GB), ③ Tedesco (D), ④ Spagnolo (E), ⑤ Russo (RU), ⑥ Italiano (I), ⑦ Cinese (CH), ⑧ Francese (F)

[4]-2. Limite funzioni

(1) Impostazione limite funzioni di funzionamento (blocco funzionamento)

- Per attivare o disattivare l'impostazione, premere il pulsante [ON/OFF] Ⓞ.
 - ① no1 : L'impostazione di blocco del funzionamento viene eseguita per tutti i pulsanti, tranne il pulsante [ON/OFF].
 - ② no2 : L'impostazione di blocco del funzionamento viene eseguita per tutti i pulsanti.
 - ③ OFF (Impostazione iniziale) : L'impostazione di blocco del funzionamento non viene eseguita.
- * Per rendere effettiva l'impostazione di blocco del funzionamento nel display normale, è necessario premere e tenere premuti contemporaneamente per due secondi i pulsanti [FILTER] e [ON/OFF] sul display normale dopo avere eseguito la suddetta impostazione.

(2) Uso impostazione modalità automatica

Quando il comando a distanza è collegato a un'unità che funziona in modalità automatica, è possibile eseguire le impostazioni seguenti.

- Per attivare o disattivare l'impostazione, premere il pulsante [ON/OFF] Ⓞ.
 - ① ON (Impostazione iniziale) : Quando viene selezionata la modalità di funzionamento, la modalità automatica viene visualizzata.
 - ② OFF : Quando viene selezionata la modalità di funzionamento, la modalità automatica non viene visualizzata.

(3) Impostazione limite intervallo temperatura

Una volta eseguita questa impostazione, è possibile modificare la temperatura entro l'intervallo impostato.

- Per attivare o disattivare l'impostazione, premere il pulsante [ON/OFF] Ⓞ.
 - ① LIMITAZIONE MODO COOL :
L'intervallo di temperatura può essere modificato nella modalità di raffreddamento/deumidificazione.
 - ② LIMITAZIONE MODO HEAT :
L'intervallo di temperatura può essere modificato nella modalità di riscaldamento.
 - ③ LIMITAZIONE MODO AUTO :
L'intervallo di temperatura può essere modificato nella modalità automatica.
 - ④ OFF (impostazione iniziale) : Il limite dell'intervallo di temperatura non è attivo.
- * Quando viene eseguita un'impostazione diversa da OFF, contemporaneamente viene impostato il limite dell'intervallo di temperatura nelle modalità di raffreddamento, riscaldamento e automatica. Tuttavia, tale intervallo non può essere limitato se l'intervallo di temperatura impostato non è stato modificato.
- Per aumentare o ridurre la temperatura, premere il pulsante [TEMP. (▽) o (△)] Ⓞ.
- Per impostare il limite superiore e il limite inferiore, premere il pulsante [TEMP. (▽) o (△)] Ⓞ. L'impostazione selezionata lampeggia ed è possibile impostare la temperatura.
- Intervallo impostabile

Modalità di raffreddamento/deumidificazione :	Limite inferiore: 19°C a 30°C	Limite superiore: 30°C a 19°C
Modalità di riscaldamento :	Limite inferiore: 17°C a 28°C	Limite superiore: 28°C a 17°C
Modalità automatica :	Limite inferiore: 19°C a 28°C	Limite superiore: 28°C a 19°C
- * L'intervallo impostabile varia a seconda dell'unità da collegare (unità Mr. Slim, unità CITY MULTI o unità a temperatura intermedia).

[4]-3. Selezione della modalità

(1) Impostazione comando a distanza principale/asservito

- Per attivare o disattivare l'impostazione, premere il pulsante [ON/OFF] Ⓞ.
 - ① Main : Il comando a distanza viene impostato come principale.
 - ② Sub : Il comando a distanza viene impostato come asservito.

(2) Uso impostazione orologio

- Per attivare o disattivare l'impostazione, premere il pulsante [ON/OFF] Ⓞ.
 - ① ON : La funzione orologio può essere utilizzata.
 - ② OFF : La funzione orologio non può essere utilizzata.

(3) Impostazione funzione timer

- Per attivare o disattivare l'impostazione, premere il pulsante [ON/OFF] Ⓞ (Scegliere una delle impostazioni seguenti).
 - ① TIMER SETTIMANALE (impostazione iniziale di MA Deluxe) : È possibile utilizzare il timer settimanale.
 - ② AUTO OFF TIMER : È possibile utilizzare il timer a disattivazione automatica.
 - ③ TIMER SEMPLIFICATO (impostazione predefinita di MA Smooth) : È possibile utilizzare il timer semplice.
 - ④ TIMER OFF : Non è possibile utilizzare la modalità timer.
- * Se l'orologio è impostato in modo da non essere usato (OFF), non è possibile utilizzare il "TIMER SETTIMANALE".

(4) Impostazione numero da chiamare in caso di errore

- Per attivare o disattivare l'impostazione, premere il pulsante [ON/OFF] Ⓞ.
 - ① CALL OFF : I numeri da chiamare impostati non vengono visualizzati in caso di errore.
 - ② CALL **** * : I numeri da chiamare impostati vengono visualizzati in caso di errore.
 - CALL_ : Quando il display è come quello mostrato a sinistra, è possibile impostare i numeri da chiamare.
- Impostazione dei numeri da chiamare
Per impostare i numeri da chiamare, attenersi alla procedura seguente.
Spostare il cursore lampeggiante per impostare i numeri. Premere i pulsanti [TEMP. (▽) e (△)] Ⓞ per spostare il cursore verso destra e verso sinistra. Premere i pulsanti [CLOCK (▽) e (△)] Ⓞ per impostare i numeri.

2. Funzionamento

[4]-4. Impostazione del display

(1) Impostazione display temperatura °C/°F

- Per attivare o disattivare l'impostazione, premere il pulsante [⊖ ON/OFF] ⊕.
 - °C : Viene utilizzata l'unità di temperatura °C.
 - °F : Viene utilizzata l'unità di temperatura °F.

(2) Impostazione display temperatura aria aspirata

- Per attivare o disattivare l'impostazione, premere il pulsante [⊖ ON/OFF] ⊕.
 - ON : La temperatura dell'aria aspirata viene visualizzata.
 - OFF : La temperatura dell'aria aspirata non viene visualizzata.

(3) Impostazione display raffreddamento/riscaldamento automatico

- Per attivare o disattivare l'impostazione, premere il pulsante [⊖ ON/OFF] ⊕.
 - ON : Nella modalità automatica vengono visualizzati "Automatic cooling" (Raffreddamento automatico) e "Automatic heating" (Riscaldamento automatico).
 - OFF : Nella modalità automatica viene visualizzato solo "Automatic" (Automatica).

3. Cura e pulizia

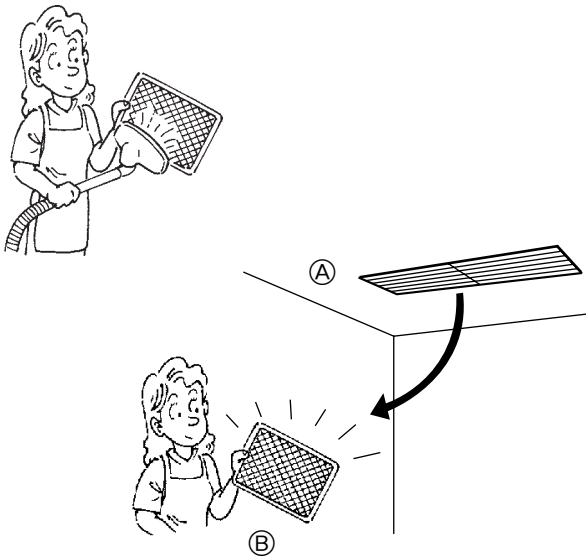

3.1. Pulizia dei filtri e della sezione interna

Pulizia dei filtri

- Pulire i filtri utilizzando un aspirapolvere. Qualora questo non sia disponibile, battere i filtri contro un oggetto solido per far partire la sporcizia e la polvere.
- Se i filtri sono particolarmente sporchi, lavarli in acqua tiepida. Accertarsi di sciacquare via completamente qualsiasi traccia di detergente e far asciugare completamente i filtri prima di rimetterli nell'unità.

⚠ Cautela:

- Non far asciugare i filtri alla luce diretta del sole o usando una sorgente di calore, come un elettroriscaldatore: questo potrebbe deformarli.
- Non lavare i filtri in acqua calda (sopra i 50°C), per non deformarli.
- Accertarsi che i filtri dell'aria siano sempre installati. La mancanza di detti filtri nell'unità può causare un cattivo funzionamento della stessa.

⚠ Cautela:

- Prima di iniziare la pulizia, spegnere l'apparecchio e staccare l'alimentazione (OFF).
- Il filtro aria è disponibile presso il distributore locale. Prima di effettuare una prova di funzionamento del condizionatore d'aria, chiedere al rivenditore conferma riguardo alla posizione ed all'installazione del filtro. (Esempio) Il filtro aria va fissato alla presa d'aria dell'unità interna (sul retro dell'unità).

Ⓐ Presa d'aria

Ⓑ Filtro

4. Ricerca dei guasti

Prima di chiamare un tecnico, fare riferimento alla seguente tabella per controllare se l'inconveniente può essere risolto in un modo più semplice.

[Per il regolatore a distanza con fili]

Inconveniente	Soluzione	Inconveniente	Soluzione
L'unità non raffredda o riscalda molto bene.	Pulire il filtro.	Le funzioni di avvio e arresto non sono disponibili subito dopo aver riavviato l'unità.	Attendere tre minuti circa (il funzionamento si è interrotto per evitare danni al condizionatore).
L'unità si arresta prima di arrivare alla temperatura impostata in modalità riscaldamento.	Si forma una brina quando la temperatura esterna è bassa e il tasso di umidità è elevato. Attendere per circa 10 minuti che la brina si scioglia.	Viene visualizzato il messaggio "PLEASE WAIT" sul display del regolatore a distanza.	Viene effettuato un test di avviamento automatico (dura due minuti circa).
Dalla sezione interna esce una nebbiolina bianca.	Questo può succedere appena dopo l'accensione dell'unità, quando vi è nella stanza una forte umidità.	È stato visualizzato un codice di anomalia sul display del regolatore a distanza.	Viene effettuata un'autodiagnosi in modo da conservare il condizionatore in buone condizioni. * Non cercare di riparare da soli. Spegnere l'interruttore di alimentazione principale e contattare il concessionario presso cui è stata acquistata l'unità. Indicare a quest'ultimo il nome del modello e comunicargli tutte le informazioni visualizzate sul display del regolatore a distanza.
Le spie del regolatore a distanza non si accendono quando vengono attivate le funzioni corrispondenti.	Accendere l'interruttore di alimentazione. Verrà visualizzato "●".		
Viene visualizzato il messaggio CENTRALLY CONTROLLED (controllo centrale) nel regolatore a distanza.	Le funzioni di accensione e spegnimento del regolatore a distanza non sono disponibili quando viene visualizzato sul display il messaggio CENTRALLY CONTROLLED.		

Se nessuna delle indicazioni fornite qui sopra consente la ripresa del funzionamento dell'unità, spegnere l'interruttore di alimentazione principale e contattare il distributore presso cui è stato effettuato l'acquisto. Comunicargli il nome del modello e la natura del problema. Non cercare di riparare l'unità da soli.

4. Ricerca dei guasti

In uno qualsiasi dei casi seguenti, spegnere l'interruttore di alimentazione principale e contattare il distributore locale per ottenere assistenza:

- La spia di funzionamento del telecomando lampeggia.
- Gli interruttori non funzionano correttamente.
- L'interruttore di circuito scatta frequentemente (oppure il fusibile si brucia frequentemente).
- È stata spruzzata incidentalmente dell'acqua sull'unità.
- L'unità presenta delle perdite d'acqua.
- Un oggetto è incidentalmente caduto all'interno del condizionatore.
- Viene percepito un rumore anormale durante il funzionamento.

Ciò che segue non è un segno indicativo di un eventuale malfunzionamento dell'unità:

Odori: odori come quello del tabacco o di cosmetici possono persistere anche dopo che sono stati aspirati nell'unità.

Rumore di liquido che si muove all'interno della sezione interna: questo fatto può essere riscontrato durante o dopo il funzionamento, ed è semplicemente il rumore del refrigerante all'interno dell'unità.

Ticchettio proveniente dalla sezione interna: ciò può verificarsi immediatamente dopo l'inizio o l'arresto del raffreddamento o del riscaldamento, a seguito di un restringimento o di una dilatazione dell'unità causati da una variazione della temperatura.

NOTA: Il refrigerante caricato nel condizionatore è sicuro. Di solito, non vi sono perdite. Tuttavia, qualora vi siano delle perdite di refrigerante all'interno e questo venga a contatto con apparecchi di riscaldamento, fornelli, ecc., verranno generate delle sostanze pericolose.

Chiedere quindi al tecnico, al momento della riparazione, di verificare la presenza di eventuali perdite di refrigerante.

5. Installazione, spostamento e controllo

Posizione di installazione

Evitate di installare il condizionatore nelle seguenti posizioni:

- Dove potrebbero esserci perdite di gas infiammabili.

⚠ Attenzione:

Non installate l'unità in luoghi caratterizzati dalla presenza di perdite di gas infiammabili.

In caso di perdita e di raccolta di tali gas attorno all'apparecchio, vi è il rischio di esplosione.

- Dove c'è molto olio di macchina.
- Zone con atmosfera salina, come ad esempio vicino al mare.
- Dove vengono generati gas solforosi, per esempio vicino a fonti termali.
- Dove ci sono spruzzi d'olio o molti fumi di olio.

Installazione elettrica

- Prevedete un circuito separato per l'alimentazione di corrente del condizionatore.
- Accertatevi di rispettare il potere di rottura del sezionatore dell'impianto di condizionamento.

⚠ Avvertenza:

Il cliente non deve installare l'apparecchio da solo. Errori nell'installazione possono infatti provocare incendi, scosse elettriche, infortuni a seguito del ribaltamento dell'apparecchio, perdite di acqua, ecc...

Evitate di collegare l'apparecchio usando un'uscita a diramazione o una prolunga, e non collegate più carichi alla stessa uscita di corrente.

Vi è infatti il rischio di incendio o scosse elettriche a seguito di un contatto non corretto, un isolamento scadente, un carico troppo elevato, ecc....

Consultate per questo il vostro rivenditore.

⚠ Attenzione:

Mettete a terra l'apparecchio.

Non collegate la linea di messa a terra a qualsiasi tubo del gas, tubo dell'acqua, asta di illuminazione o linea di messa a terra del telefono, per evitare il rischio di scosse elettriche.

Installate un interruttore del circuito per dispersione verso terra in funzione delle caratteristiche del luogo in cui dovrà essere installato il condizionatore (luogo umido, ecc...).

In caso di mancata installazione di questo interruttore, vi è il rischio di scosse elettriche.

Controllo e manutenzione

- Se utilizzate il condizionatore per diverse stagioni, lo sporco che si accumula nell'apparecchio può ridurne le prestazioni.
- In funzione delle condizioni di utilizzo, lo sporco, la polvere, ecc... possono provocare cattivi odori o l'intasamento di un tubo di drenaggio con perdite d'acqua.
- Oltre alla normale manutenzione, Vi raccomandiamo di far controllare ed eseguire la manutenzione da uno specialista (con addebito dei costi). Consultate il Vostro rivenditore.

State anche attenti al rumore di funzionamento

- Non ponete oggetti intorno all'uscita dell'aria dell'apparecchio esterno, possono ridurne le prestazioni o far aumentare il rumore di funzionamento.
- Se sentite rumori anomali durante il funzionamento, consultate il Vostro rivenditore.

Spostamenti

- Se è necessario smontare il condizionatore per installarlo in una posizione diversa a seguito di lavori edili, traslochi ecc., sono necessarie tecniche particolari e personale specializzato.

⚠ Avvertenza:

La riparazione o lo spostamento non devono essere effettuati dal cliente.

Se maneggiato impropriamente, il condizionatore può provocare incendi, scosse elettriche, infortuni se si ribalta o cade, perdite di acqua, ecc.

Consultate il vostro rivenditore.

Smaltimento

- Consultate il Vostro rivenditore per lo smaltimento di questo prodotto.

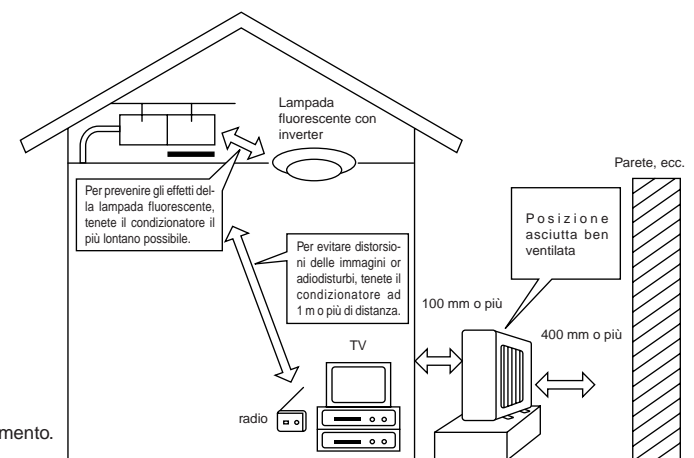

6. Specifiche tecniche

Modello		SEZ-KA35VA		SEZ-KA50VA		SEZ-KA60VA		
Funzione		Raffreddamento	Riscaldamento	Raffreddamento	Riscaldamento	Raffreddamento	Riscaldamento	
Alimentazione corrente		~/N, 230V, 50Hz						
Portenza		kW	3,5	4,0	5,0	5,9	5,5	6,9
		BTU/h	11.900	13.600	17.100	20.100	18.800	23.500
Potenza assorbita		kW	1,06	1,10	1,78	1,84	1,96	2,45
Sezione interna		SEZ-KA35VA		SEZ-KA50VA		SEZ-KA60VA		
Ventilatore	Portata d'aria bassa/alta	CMM	10-13		12-17		12-20	
	Pressione statica esterna	Pa (mmaq)	Std. : 30 (3) Max. : 50 (5)		Std. : 30 (3) Max. : 50 (5)		Std. : 30 (3) Max. : 50 (5)	
	Livello sonoro bassa/alta	dB (A)	30-35		31-39		32-43	
Peso		kg	33,5		33,5		33,5	
Sezione esterna		SUZ-KA35VA		SUZ-KA50VA		SUZ-KA60VA		
Livello sonoro		dB (A)	48		55		55	
Refrigerante R410A		kg	1,05		1,6		1,8	
Peso		kg	35		53		53	

- Notas:**
1. Condizioni di funzionamento nominali (raffreddamento) Temp. interna : 27°C DB, 19°C WB. Temp. esterna : 35°C DB.
 2. Condizioni di funzionamento nominali (riscaldamento) Temp. interna : 20°C DB. Temp. esterna : 7°C DB, 6°C WB.
 3. Le specifiche possono essere modificate senza obbligo di comunicazione preventiva.

Gamma di funzionamento garantita

		Temp. interna	Temp. esterna	
			KA35	KA50, KA60
Raffred- damento	Max	32°C DB, 23°C WB	46°C DB, -	43°C DB, -
	Min	21°C DB, 15°C WB	-10°C DB, -	
Riscaldamento	Max	27°C DB, -	24°C DB, 18°C WB	
	Min	20°C DB, -	-10°C DB, -11°C WB	

Le unità devono essere installate da un elettricista autorizzato conformemente ai regolamenti locali in vigore.

Περιεχόμενα

1. Προφυλακτικά Μέτρα Ασφαλείας	86
2. Λειτουργία	87
3. Φροντίδα και καθάρισμα	97
4. Εντοπισμός βλαβών	97
5. ΕΓΚΑΤΑΣΤΑΣΗ, ΜΕΤΑΚΟΜΙΣΗ ΚΑΙ ΕΠΙΘΕΩΡΗΣΗ	98
6. Προδιαγραφές	99

1. Προφυλακτικά Μέτρα Ασφαλείας

- ▶ Πριν κάνετε την εγκατάσταση της μονάδας, βεβαιωθείτε ότι διαβάσατε όλα τα “Προφυλακτικά Μέτρα Ασφαλείας”.
- ▶ Τα “Προφυλακτικά Μέτρα Ασφαλείας” παρέχουν πολύ σημαντικές πληροφορίες σχετικά με την ασφάλεια. Παρακαλείστε να βεβαιώνετε ότι εφαρμόζετε τα μέτρα ασφαλείας που προβλέπονται.
- ▶ Πριν κάνετε τη σύνδεση στο σύστημα, παρακαλούμε να αναφέρετε ή να ζητήσετε επιβεβαίωση από τον αρμόδιο οργανισμό ανεφοδιασμού.

Σύμβολα που χρησιμοποιούνται στο κείμενο

 Προειδοποίηση:

Περιγράφει τα μέτρα ασφαλείας που πρέπει να λαμβάνονται για την πρόληψη του κινδύνου τραυματισμού ή και θανάτου του χρήστη.

 Προσοχή:

Περιγράφει προφυλακτικά μέτρα που πρέπει να λαμβάνονται για ν'αποφεύγεται θλάθη στη μονάδα.

Σύμβολα που χρησιμοποιούνται στις εικονογραφήσεις

 : Δείχνει ενέργεια που πρέπει ν'αποφεύγεται.

 : Δείχνει ότι πρέπει ν'ακολουθούνται οδηγίες σημαντικού περιεχομένου.

 : Δείχνει μέρος της συσκευής που πρέπει να γειώνεται.

 : Σημάνει ότι πρέπει να προσέχετε τα μέρη που περιστρέφονται.

 : Δείχνει ότι ο κεντρικός διακόπτης πρέπει να κλείσει πριν από τη συντήρηση.

 : Κίνδυνος ηλεκτροπληξίας.

 : Κίνδυνος λόγω καυτής επιφανείας.

 Προειδοποίηση:

Διαβάστε προσεχτικά τις ετικέτες που είναι κολλημένες πάνω στην κύρια μονάδα.

 Προειδοποίηση:

- Η εγκατάσταση της μονάδας δεν πρέπει να γίνεται από τον χρήστη. Ζητήστε από το κατάστημα που την αγοράσατε ή από εξουσιοδοτημένη εταιρεία να κάνουν την εγκατάσταση της μονάδας. Εάν η εγκατάσταση της μονάδας δεν γίνει όπως προβλέπεται, ενδέχεται να έχει σαν αποτέλεσμα να παρουσιαστεί διαρροή νερού, να προκληθεί ηλεκτροπληξία ή να συμβεί πυρκαγιά.
- Μη στέκεστε ή τοποθετείτε διάφορα είδη πάνω στη μονάδα.
- Μη πετάτε ή πιτσιλίζετε νερό πάνω στη μονάδα και μη την αγγίζετε με βρεγμένα χέρια. Υπάρχει κίνδυνος να προκληθεί ηλεκτροπληξία.
- Μη ψεκάσετε εύφλεκτο αέριο κοντά στη μονάδα. Ενδέχεται να προκληθεί πυρκαγιά.
- Μη τοποθετείτε θερμάστρα γκαζιού ή κάθε άλλη συσκευή που παράγει γυμνή φλόγα σε μέρος όπου θα εκτίθεται στην αποβολή αερίων από τη μονάδα. Η καύση της θερμάστρας ενδέχεται να είναι ατελής.
- Αερίστε το χώρο σε περίπτωση διαρροής ψυκτικού κατά τη λειτουργία της μονάδας.
Αν το ψυκτικό έρθει σε επαφή με φλόγα, θα απελευθερωθούν δηλητηριώδη αέρια.
- Μην αφαιρείτε το μπροστινό πλαίσιο ή το προστατευτικό του ανεμιστήρα από την εξωτερική μονάδα όταν λειτουργεί. Αν αγγίξετε τα περιστρεφόμενα μέρη ή τα μέρη υψηλής θερμότητας ή τάσης της μονάδας, υπάρχει κίνδυνος τραυματισμού.
- Μην βάζετε τα δάχτυλά σας, αιχμηρά ή άλλα αντικείμενα στις εισόδους ή τις εξόδους αέρα γιατί υπάρχει κίνδυνος τραυματισμού από τον ανεμιστήρα στο εσωτερικό της μονάδας ο οποίος περιστρέφεται με υψηλή ταχύτητα.
- Αν διαπιστώσετε παράξενες μυρωδιές, σταματήστε τη μονάδα, κλείστε το διακόπτη τροφοδοσίας και επικοινωνήστε με τον αντιπρόσωπο.
- Το συγκεκριμένο κλιματιστικό ΔΕΝ προορίζεται για να χρησιμοποιείται χωρίς επίβλεψη από παιδιά ή άτομα με ειδικές ανάγκες.
- Μικρά παιδιά πρέπει να επιβλέπονται ώστε να μην παίζουν με το κλιματιστικό.

 Προσοχή:

- Μη χρησιμοποιείτε αιχμηρά αντικείμενα για να πατάτε τα κουμπιά, η ενέργεια αυτή ενδέχεται να προκαλέσει θλάθη στο τηλεχειριστήριο.
- Ποτέ μη μπλοκάρετε ή καλύπτετε τα ανοίγματα εισόδου και εξόδου αέρα της εσωτερικής και της εξωτερικής μονάδας.

Πέταγμα της μονάδας σαν άχρηστη

Όταν χρειαστεί να πετάξετε την παλιά μονάδα, συμβουλευτείτε τον αντιπρόσωπο. Σε περίπτωση που οι σωληνώσεις δεν αποσυνδεθούν με τον σωστό τρόπο, υπάρχει κίνδυνος απελευθέρωσης ψυκτικού (αέριο φθωριωμένου υδρογονάνθρακα) το οποίο εάν έρθει σε επαφή με το δέρμα προκαλεί τραυματισμό. Η απελευθέρωση ψυκτικού στην ατμόσφαιρα είναι επιβλαβής για το περιβάλλον.

2. Λειτουργία

2.1. Περιγραφή της λειτουργίας “ΑΥΤΟΜΑΤΗ ΕΠΑΝΕΚΚΙΝΗΣΗ”

- Η μονάδα αυτή είναι εξοπλισμένη με λειτουργία αυτόματης επανεκκίνησης. Όταν ανοίξετε τον κεντρικό διακόπτη τροφοδοσίας, το κλιματιστικό θα αρχίσει να λειτουργεί αυτόματα με τον ίδιο τρόπο λειτουργίας που είχε επιλεγεί με το τηλεχειριστήριο πριν κλείσετε το διακόπτη.
- Αν είχατε σταματήσει τη λειτουργία του κλιματιστικού με το τηλεχειριστήριο προτού κλείσετε τον κεντρικό διακόπτη τροφοδοσίας, θα παραμείνει κλειστό ακόμη και αφού ανοίξετε τον κεντρικό διακόπτη.
- Αν η μονάδα εκτελούσε ΔΟΚΙΜΑΣΤΙΚΗ ΛΕΙΤΟΥΡΓΙΑ (TEST RUN) προτού κλείσετε τον κεντρικό διακόπτη τροφοδοσίας, θα αρχίσει και πάλι να λειτουργεί με τον ίδιο τρόπο που είχε επιλεγεί στο τηλεχειριστήριο πριν τη ΔΟΚΙΜΑΣΤΙΚΗ ΛΕΙΤΟΥΡΓΙΑ μόλις ανοίξετε τον κεντρικό διακόπτη.

2.2. Ρύθμιση της ημέρας της εβδομάδας και της ώρας

- Χρησιμοποιήστε την οθόνη αυτή για να αλλάξετε τη ρύθμιση της τρέχουσας ημέρας της εβδομάδας ή της ώρας.

Παρατήρηση:

Δεν θα εμφανιστεί η ημέρα και η ώρα αν έχει απενεργοποιηθεί η χρήση ρολογιού από την επιλογή λειτουργίας.

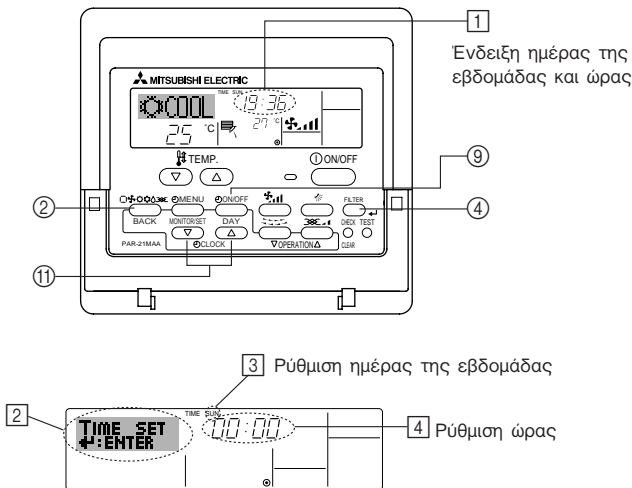

► Πώς να ρυθμίσετε την ημέρα της εβδομάδας και την ώρα...

1. Πιέστε το πλήκτρο ρύθμισης χρόνου ▽ ή △ (1) για να εμφανιστεί η ένδειξη 2.
2. Πιέστε το πλήκτρο χρονοδιακόπτη έναρξης/διακοπής λειτουργίας (ρύθμισης ημέρας) (9) για να ρυθμίσετε την ημέρα.
 - * Με κάθε πάτημα του πλήκτρου, προχωράει η ημέρα που εμφανίζεται στο 3: Sun → Mon → ... → Fri → Sat.
3. Πιέστε το κατάλληλο πλήκτρο ρύθμισης χρόνου (11), όπως απαιτείται, για να ρυθμίσετε την ώρα.
 - * Καθώς πιέζετε παρατεταμένα το πλήκτρο, η ώρα (στο 4) θα αυξάνεται σταδιακά πρώτα σε βήματα του ενός λεπτού, κατόπιν σε βήματα των δέκα λεπτών και έπειτα σε βήματα της μίας ώρας.
4. Αφού κάνετε τις κατάλληλες ρυθμίσεις στα βήματα 2 και 3, πιέστε το πλήκτρο φίλτρου ◀ (4) για να κλειδώσετε τις τιμές.

Παρατήρηση:

Οι νέες καταχωρίσεις που κάνετε στα θήματα 2 και 3 θα ακυρωθούν αν πιέσετε το πλήκτρο κατάστασης (επιστροφής) (2) πριν πιέσετε το πλήκτρο φίλτρου ◀ (4).

5. Πιέστε το πλήκτρο κατάστασης (επιστροφής) (2) για να ολοκληρώσετε τη διαδικασία ρύθμισης. Η ένδειξη θα επιστρέψει στην τυπική οθόνη ελέγχου, όπου το 1 θα δείχνει τώρα την πρόσφατα ρυθμισμένη ημέρα και ώρα.

2.3. Άνοιγμα και κλείσιμο της μονάδας

- Η ηλεκτρική παροχή δεν πρέπει να κλείνει ενώ βρίσκεται σε λειτουργία η μονάδα κλιματισμού. Η ενέργεια αυτή ενδεχομένως να προκαλέσει βλάβη στη συσκευή.

- 1 Πατήστε το διακόπτη λειτουργίας με την ένδειξη ON/OFF.

(A) Το φωτάκι λειτουργίας ανάβει (ON).

- Ακόμη κι αν πατήσετε το διακόπτη λειτουργίας με την ένδειξη ON/OFF για ν'ανοίξετε πάλι τη συσκευή αμέσως μόλις την κλείσατε, δεν πρόκειται να τεθεί σε λειτουργία πριν περάσουν τρία λεπτά. Αυτό συμβαίνει για να προστατεύονται τα εσωτερικά μέρη της συσκευής από τυχόν βλάβες.
- Εάν η λειτουργία της συσκευής σταματήσει λόγω προσωρινής διακοπής του ηλεκτρικού ρεύματος, δεν επαναλειτουργεί αυτόματα όταν επανέρχεται το ρεύμα. Για ν'αρχίσει η λειτουργία της πρέπει να πατήσετε το διακόπτη λειτουργίας με την ένδειξη ON/OFF.

2.4. Επιλογή τρόπου λειτουργίας

- 1 Εάν η μονάδα είναι κλειστή, πατήστε το διακόπτη λειτουργίας με την ένδειξη ON/OFF για να την ανοίξετε.

(A) Το φωτάκι λειτουργίας ανάβει (ON).

- 2 Πατήστε το κουμπί επιλογής λειτουργίας (1) και επιλέξτε τον τρόπο λειτουργίας.

- (B)
- (COOL) Λειτουργία κλιματισμού με κρύο αέρα
 - (DRY) Λειτουργία αφύγρυνσης
 - (FAN) Λειτουργία ανεμιστήρα
 - (HEAT) Λειτουργία θέρμανσης
 - (AUTO) Αυτόματη λειτουργία (ψύξης/θέρμανσης)

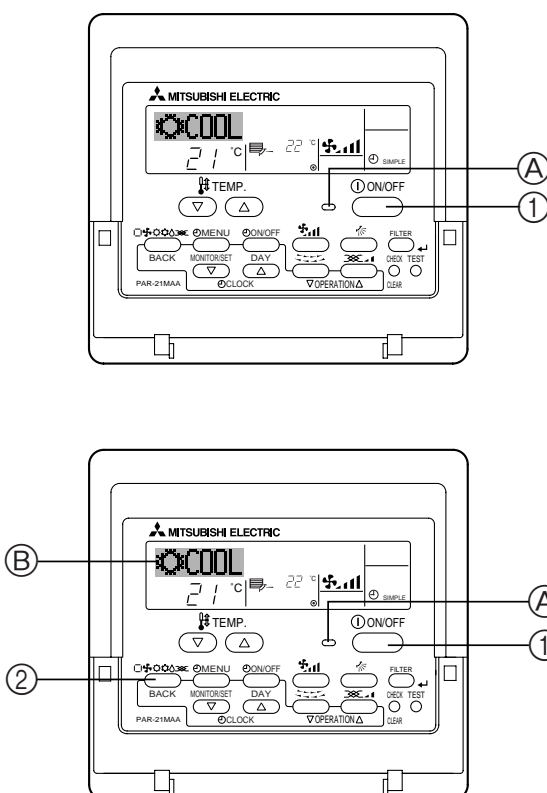

Πληροφορίες για τα συστήματα Multi (Εξωτερική μονάδα: Σειρά MXZ)

► Στα συστήματα Multi (Εξωτερική μονάδα: σειρά MXZ) είναι δυνατή η σύνδεση δύο ή περισσότερων εσωτερικών μονάδων σε μία εξωτερική μονάδα. Ανάλογα με την ικανότητα του συστήματος, μπορούν να λειτουργούν ταυτόχρονα δύο ή περισσότερες μονάδες.

- Κατά την ταυτόχρονη λειτουργία δύο ή περισσότερων εσωτερικών μονάδων με μία εξωτερική μονάδα, μία σε λειτουργία ψύξης και οι άλλες σε λειτουργία θέρμανσης, επιλέγεται ο τρόπος λειτουργίας της εσωτερικής μονάδας που αρχίζει να λειτουργεί νωρίτερα από τις άλλες. Οι άλλες εσωτερικές μονάδες που θα ξεκινήσουν αργότερα δεν μπορούν να λειτουργήσουν, εμφανίζοντας μια ένδειξη λειτουργίας.
Στην περίπτωση αυτή, επιλέξτε για όλες τις εσωτερικές μονάδες την ίδια κατάσταση λειτουργίας.
- Υπάρχει ενδεχόμενο η εσωτερική μονάδα, η οποία λειτουργεί σε αυτόματη λειτουργία (AUTO) να μην μπορεί να αλλάξει σε κατάσταση ψύξης - θέρμανσης (COOL ↔ HEAT) και να τίθεται σε κατάσταση αναμονής.
- Όταν η εσωτερική μονάδα αρχίζει να λειτουργεί ενώ η εκτελείται απόψυξη της εξωτερικής μονάδας, θα χρειαστούν μερικά λεπτά (περίπου 15 λεπτά το πολύ) για να αρχίσει να εξέρχεται ζεστός αέρας από τη μονάδα.
- Στη λειτουργία θέρμανσης, παρόλο που η εσωτερική μονάδα δεν λειτουργεί, μπορεί να αναπτυχθεί υψηλή θερμοκρασία ή να ακουστεί ο ήχος του ψυκτικού που κυλά. Αυτά δεν είναι ενδείξεις βλάβης. Ο λόγος είναι ότι το ψυκτικό δεν σταματά να κυλά στο εσωτερικό της μονάδας.

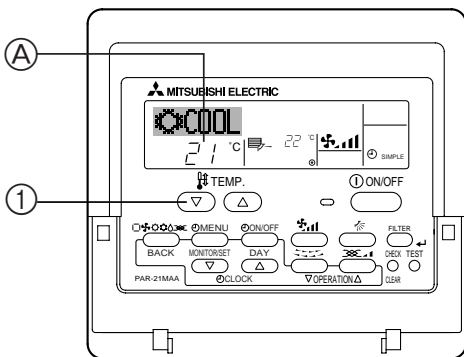

2.5. Επιλογή θερμοκρασίας

► Για να χαμηλώσετε τη θερμοκρασία δωματίου:

- 1 Πατήστε το κουμπί με την ένδειξη  για να τοποθετήσετε τη θερμοκρασία που θέλετε.

Ⓐ Η θερμοκρασία που έχετε επιλέξει εμφανίζεται.

- Κάθε φορά που πατάτε το κουμπί, η θερμοκρασία μειώνεται κατά 1 °K.

► Για να αυξήσετε τη θερμοκρασία δωματίου:

- 1 Πατήστε το κουμπί με την ένδειξη  για να τοποθετήσετε τη θερμοκρασία που θέλετε.

Ⓐ Η θερμοκρασία που έχετε επιλέξει εμφανίζεται.

- Κάθε φορά που πατάτε το κουμπί, η θερμοκρασία αυξάνει κατά 1 °K.

- Οι κλίμακες θερμοκρασιών που διατίθενται είναι:

Κρύος & Στεγνός αέρας: 19 - 30 °K

Θερμός αέρας: 17 - 28 °K

Αυτόματη λειτουργία: 19 - 28 °K

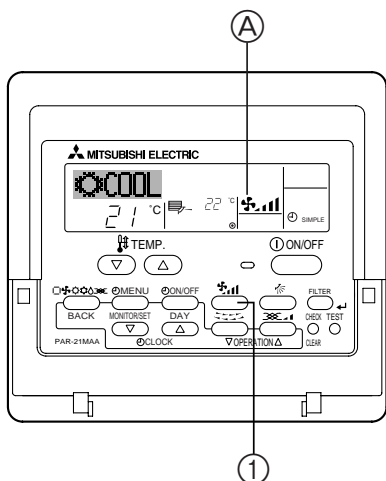

- Στην οθόνη αναβοσβήνει μία από τις δύο ενδείξεις 8 °K ή 39 °K για να σας πληροφορήσει εάν η θερμοκρασία του χώρου είναι χαμηλότερη ή υψηλότερη από την ένδειξη που εμφανίζεται στην οθόνη.



2.6. Επιλογή ταχύτητας ανεμιστήρα

- 1 Πατήστε το κουμπί με την ένδειξη  για να επιλέξετε την ταχύτητα που θέλετε περιστροφής του ανεμιστήρα.

- Κάθε φορά που πατάτε το κουμπί, οι διαθέσιμες επιλογές αλλάζουν στη μικρή οθόνη Ⓐ του τηλεχειριστήριου, ως φαίνονται πιο κάτω.

Ταχύτητα ανεμιστήρα	Οθόνη τηλεχειριστήριου	
	Χαμηλή	Υψηλή
2-διαβαθμίσεις		

Η ένδειξη στην οθόνη και η ταχύτητα του ανεμιστήρα της μονάδας θα διαφέρουν στις ακόλουθες περιπτώσεις:

- Όταν εμφανίζονται οι ενδείξεις STAND BY (Αναμονή) και DEFROST (Απόψυξη).
- Αμέσως μετά τη λειτουργία θέρμανσης (διάστημα αναμονής για αλλαγή λειτουργίας).
- Όταν η θερμοκρασία του χώρου είναι υψηλότερη από την προεπιλεγμένη θερμοκρασία της μονάδας για τη λειτουργία θέρμανσης.
- Κατά τη λειτουργία στέγνωσης, ο εσωτερικός ανεμιστήρας τίθεται αυτόματως σε λειτουργία χαμηλής ταχύτητας. Η αλλαγή ταχύτητας του ανεμιστήρα δεν είναι δυνατή.
- Όταν η θερμοκρασία του εναλλάκτη θερμότητας είναι χαμηλή στη λειτουργία θέρμανσης (π.χ. αμέσως μετά την έναρξη της λειτουργίας θέρμανσης).

2. Λειτουργία

Αρ. λειτουργίας

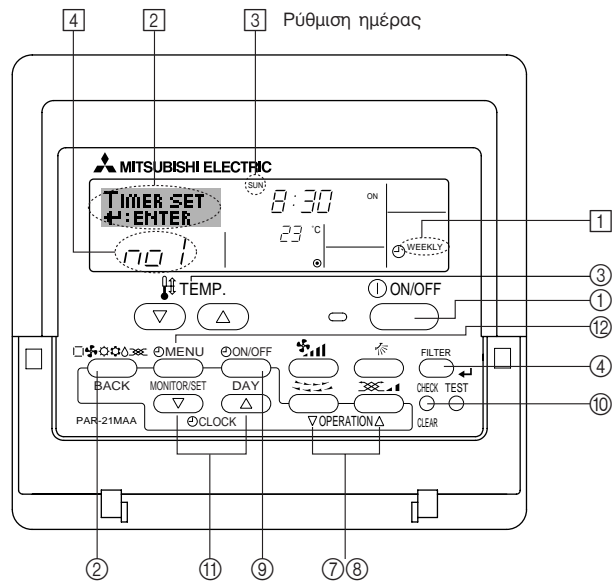

2.7. Χρήση του χρονοδιακόπτη

Η ενότητα αυτή εξηγεί τον τρόπο ρύθμισης και χρήσης του χρονοδιακόπτη. Μπορείτε να χρησιμοποιήσετε την επιλογή λειτουργίας για να επιλέξετε έναν από τους τρεις τύπους χρονοδιακόπτη για χρήση: ① Εβδομαδιαίος χρονοδιακόπτης, ② Απλός χρονοδιακόπτης ή ③ Χρονοδιακόπτης αυτόματης διακοπής.

Για πληροφορίες σχετικά με τον τρόπο ρύθμισης της επιλογής λειτουργίας, ανατρέξτε στην ενότητα 2.10. [4]-3 (3).

2.7.1. Χρήση του εβδομαδιαίου χρονοδιακόπτη

■ Μπορείτε να χρησιμοποιήσετε τον εβδομαδιαίο χρονοδιακόπτη για να ρυθμίσετε έως οκτώ λειτουργίες για κάθε ημέρα της εβδομάδας.

- Κάθε λειτουργία ενδεχομένως να αποτελείται από οποιαδήποτε από τα εξής: Χρόνος έναρξης/διακοπής λειτουργίας μαζί με ρύθμιση θερμοκρασίας ή μόνο χρόνος έναρξης/διακοπής λειτουργίας ή μόνο ρύθμιση θερμοκρασίας.
- Όταν ο τρέχων χρόνος φτάσει το χρόνο που έχει ρυθμιστεί στο χρονοδιακόπτη αυτόν, το κλιματιστικό εκτελεί την ενέργεια που έχει ρυθμιστεί στο χρονοδιακόπτη.

■ Η ανάλυση ρύθμισης χρόνου για το χρονοδιακόπτη αυτό είναι 1 λεπτό.

Παρατήρηση:

- Δεν είναι δυνατό να χρησιμοποιηθούν ταυτόχρονα: εβδομαδιαίος χρονοδιακόπτης/απλός χρονοδιακόπτης/χρονοδιακόπτης αυτόματης διακοπής.
- Ο εβδομαδιαίος χρονοδιακόπτης δεν θα λειτουργεί όταν ισχύει μία από τις εξής συνθήκες:
Ο χρονοδιακόπτης είναι ανενεργός, το σύστημα δεν βρίσκεται σε φυσιολογική κατάσταση, βρίσκεται σε εξέλιξη δοκιμή, το τηλεχειριστήριο πραγματοποιεί αυτο-έλεγχο ή διάγνωση, ο χρήστης βρίσκεται στη διαδικασία ρύθμισης μιας λειτουργίας ή του χρονοδιακόπτη ή της τρέχουσας ημέρας της εβδομάδας ή της ώρας, το σύστημα ελέγχεται κεντρικά. (Ειδικότερα, το σύστημα δεν θα πραγματοποιεί λειτουργίες [έναρξη λειτουργίας μονάδας, διακοπή λειτουργίας μονάδας ή ρύθμιση θερμοκρασίας] που είναι απενεργοποιημένες κατά τη διάρκεια των συνθηκών αυτών).

► Πώς να ρυθμίσετε τον εβδομαδιαίο χρονοδιακόπτη

- Βεβαιωθείτε ότι βρίσκεστε σε τυπική οθόνη ελέγχου και εμφανίζεται ο δείκτης εβδομαδιαίου χρονοδιακόπτη [1] στην ένδειξη.
- Πιέστε το πλήκτρο μενού χρονοδιακόπτη [2] για να εμφανιστεί το Set Up στην οθόνη (στο [2]).
(Σημειώσατε ότι, με κάθε πάτημα του πλήκτρου, αλλάζει η ένδειξη μεταξύ Set Up και Monitor).
- Πιέστε το πλήκτρο χρονοδιακόπτη έναρξης/διακοπής λειτουργίας (ρύθμισης ημέρας) [3] για να ρυθμίσετε την ημέρα. Με κάθε πάτημα του πλήκτρου, η ένδειξη στο [3] προχωράει στην επόμενη ρύθμιση σύμφωνα με την εξής ακολουθία: "Sun Mon Tues Wed Thurs Fri Sat" → "Sun" → ... → "Fri" → "Sat" → "Sun Mon Tues Wed Thurs Fri Sat"...
- Πιέστε το πλήκτρο λειτουργίας ▽ ή △ ([7] ή [8]), όπως απαιτείται, για να επιλέξετε τον κατάλληλο αριθμό λειτουργίας (1 έως 8) [4].
* Με τις καταχωρίσεις σας στα βήματα 3 και 4 θα επιλέξετε ένα από τα κελιά του πίνακα που απεικονίζεται παρακάτω.
(Η ένδειξη τηλεχειριστηρίου στα αριστερά παρουσιάζει τον τρόπο που θα εμφανιστεί η ένδειξη αν ρυθμίσετε τη λειτουργία 1 στις τιμές που υποδεικνύονται παρακάτω για την Κυριακή).

Πίνακας ρύθμισης

Αρ. λειτουργίας	Sunday	Monday	...	Saturday	
No. 1	• 8:30 • ON • 23 °K				-<Ρυθμίσεις λειτουργίας 1 για την Κυριακή> Εναρξη κλιματιστικού στις 8:30, με τη θερμοκρασία ρυθμισμένη στους 23 °K.
No. 2	• 10:00 • OFF	• 10:00 • OFF	• 10:00 • OFF	• 10:00 • OFF	
...					-<Ρυθμίσεις λειτουργίας 2 για κάθε ημέρα> Διακοπή της λειτουργίας του κλιματιστικού στις 10:00.
No. 8					

Παρατήρηση:

Αν ρυθμίσετε την ημέρα σε "Sun Mon Tues Wed Thurs Fri Sat", μπορείτε να ρυθμίσετε να πραγματοποιηθεί η ίδια λειτουργία την ίδια ώρα κάθε ημέρα. (Παράδειγμα: Η λειτουργία 2 παραπάνω, η οποία είναι η ίδια για όλες τις ημέρες της εβδομάδας).

► Ρύθμιση του εβδομαδιαίου χρονοδιακόπτη

- Πιέστε το κατάλληλο πλήκτρο ρύθμισης χρόνου [1], όπως απαιτείται, για να ρυθμίσετε τον επιθυμητό χρόνο (στο [5]).
* Καθώς πιέζετε το πλήκτρο παρατεταμένα, ο χρόνος αυξάνεται σταδιακά πρώτα σε βήματα του ενός λεπτού, κατόπιν σε βήματα των δέκα λεπτών και έπειτα σε βήματα της μίας ώρας.
- Πιέστε το πλήκτρο έναρξης/διακοπής λειτουργίας [1] για να επιλέξετε την επιθυμητή λειτουργία (έναρξη ή διακοπή λειτουργίας) στο [6].
* Με κάθε πάτημα του πλήκτρου, αλλάζει η ρύθμιση σύμφωνα με την εξής ακολουθία: καμία ένδειξη (καμία ρύθμιση) → ON → OFF
- Πιέστε το κατάλληλο πλήκτρο ρύθμισης θερμοκρασίας [3] για να ρυθμίσετε την επιθυμητή θερμοκρασία (στο [7]).
* Με κάθε πάτημα του πλήκτρου, αλλάζει η ρύθμιση σύμφωνα με την εξής ακολουθία: καμία ένδειξη (καμία ρύθμιση) ⇔ 24 ⇔ 25 ⇔ ... ⇔ 29 ⇔ 30 ⇔ 12 ⇔ ... ⇔ 23 ⇔ καμία ένδειξη.
(Διαθέσιμη περιοχή τιμών: Η περιοχή τιμών για τη ρύθμιση είναι 12 °K έως 30 °K. Όμως, η πραγματική περιοχή τιμών εντός της οποίας μπορεί να ελέγχεται η θερμοκρασία διαφέρει ανάλογα με το είδος της μονάδας που είναι συνδεδεμένη).

Εμφανίζει τη ρύθμιση χρόνου

[5]

Εμφανίζει την επιλεγμένη λειτουργία (έναρξη ή διακοπή λειτουργίας)

* Δεν εμφανίζεται αν δεν είναι ρυθμισμένη η λειτουργία.

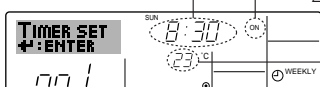

Εμφανίζει τη ρύθμιση θερμοκρασίας

* Δεν εμφανίζεται αν δεν είναι ρυθμισμένη η θερμοκρασία.

2. Λειτουργία

8. Αφού κάνετε τις κατάλληλες ρυθμίσεις στα βήματα 5, 6 και 7, πιέστε το πλήκτρο φίλτρου ◀ (4) για να κλειδώσετε τις τιμές. Για να διαγράψετε τις τρέχουσες ρυθμισμένες τιμές για την επιλεγμένη λειτουργία, πιέστε και αφήστε γρήγορα το πλήκτρο ελέγχου (διαγραφής) (1) μία φορά.
- * Η ρύθμιση χρόνου που εμφανίζεται θα αλλάξει σε “—:—” και θα σβήσουν οι ρυθμίσεις έναρξης/διακοπής λειτουργίας και θερμοκρασίας. (Για να διαγράψετε ταυτόχρονα όλες τις ρυθμίσεις εβδομαδιαίου χρονοδιακόπτη, πιέστε παρατεταμένα το πλήκτρο ελέγχου (διαγραφής) (10) για δύο δευτερόλεπτα ή περισσότερο. Θα αρχίσει να αναβοσβήνει η ένδειξη, υποδεικνύοντας ότι έχουν διαγραφεί όλες οι ρυθμίσεις).

Παρατήρηση:

Οι νέες καταχωρίσεις που κάνετε θα ακυρωθούν αν πιέσετε το πλήκτρο κατάστασης (επιστροφής) (2) πριν πιέσετε το πλήκτρο φίλτρου ◀ (4). Σε περίπτωση που έχετε ρυθμίσει δύο ή περισσότερες διαφορετικές λειτουργίες για την ίδια ώρα, θα πραγματοποιηθεί μόνο η λειτουργία με το μεγαλύτερο αριθμό λειτουργίας.

9. Επαναλάβετε τα βήματα 3 έως 8, όπως απαιτείται, για να συμπληρώσετε όσα από τα διαθέσιμα κελιά επιθυμείτε.
10. Πιέστε το πλήκτρο κατάστασης (επιστροφής) (2) για να επιστρέψετε στην τυπική οθόνη ελέγχου και να ολοκληρώσετε τη διαδικασία ρύθμισης.
11. Για να ενεργοποιήσετε το χρονοδιακόπτη, πιέστε το πλήκτρο χρονοδιακόπτη έναρξης/διακοπής λειτουργίας (9), ώστε να σβήσει ο δείκτης ανενεργού χρονοδιακόπτη από την οθόνη. **Βεβαιωθείτε ότι έσβησε ο δείκτης ανενεργού χρονοδιακόπτη.**
- * Αν δεν υπάρχουν ρυθμίσεις χρονοδιακόπτη, στην οθόνη αναβοσβήνει ο δείκτης ανενεργού χρονοδιακόπτη.

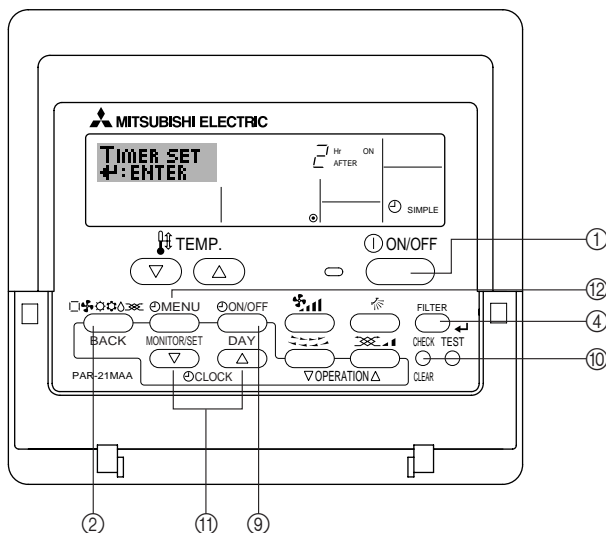
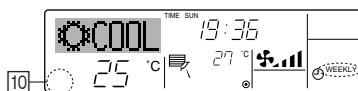
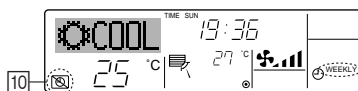
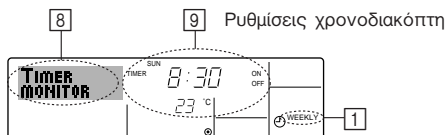

► Πώς να προβάλετε τις ρυθμίσεις εβδομαδιαίου χρονοδιακόπτη

1. Βεβαιωθείτε ότι ο δείκτης εβδομαδιαίου χρονοδιακόπτη εμφανίζεται στην οθόνη (στο 11).
 2. Πιέστε το πλήκτρο μενού χρονοδιακόπτη (12) για να εμφανιστεί το Monitor στην οθόνη (στο 8).
 3. Πιέστε το πλήκτρο χρονοδιακόπτη έναρξης/διακοπής λειτουργίας (ρύθμισης ημέρας) (9), όπως απαιτείται, για να επιλέξετε την ημέρα που επιθυμείτε να προβάλετε.
 4. Πιέστε το πλήκτρο λειτουργίας ∇ ή ∆ (7 ή 8), όπως απαιτείται, για να αλλάξετε τη λειτουργία χρονοδιακόπτη που εμφανίζεται στην ένδειξη (στο 9).
- * Με κάθε πάτημα του πλήκτρου, θα προχωράτε στην επόμενη λειτουργία χρονοδιακόπτη σύμφωνα με τη σειρά της ρύθμισης χρόνου.
5. Για να κλείσετε την παρακολούθηση και να επιστρέψετε στην τυπική οθόνη ελέγχου, πιέστε το πλήκτρο κατάστασης (επιστροφής) (2).

► Για να απενεργοποιήσετε τον εβδομαδιαίο χρονοδιακόπτη

Πιέστε το πλήκτρο χρονοδιακόπτη έναρξης/διακοπής λειτουργίας (9) ώστε να εμφανιστεί ο δείκτης ανενεργού χρονοδιακόπτη στο 10.

► Για να ενεργοποιήσετε τον εβδομαδιαίο χρονοδιακόπτη

Πιέστε το πλήκτρο χρονοδιακόπτη έναρξης/διακοπής λειτουργίας (9) ώστε να σβήσει ο δείκτης ανενεργού χρονοδιακόπτη (στο 10).

2.7.2. Χρησιμοποιήστε τον απλό χρονοδιακόπτη

- Μπορείτε να ρυθμίσετε τον απλό χρονοδιακόπτη με τρεις τρόπους.
 - Χρόνος έναρξης μόνο: Το κλιματιστικό ξεκινά όταν παρέλθει ο χρόνος ρύθμισης.
 - Χρόνος διακοπής μόνο: Το κλιματιστικό σταματά όταν παρέλθει ο χρόνος ρύθμισης.
 - Χρόνοι έναρξης και διακοπής: Το κλιματιστικό ξεκινά και σταματά όταν παρέλθουν οι αντίστοιχοι χρόνοι.
- Μπορείτε να ρυθμίσετε τον απλό χρονοδιακόπτη (έναρξη και διακοπή) μόνο μία φορά εντός χρονικού διαστήματος 72 ωρών. Η ρύθμιση χρόνου γίνεται με βήματα της μίας ώρας.

Παρατήρηση:

- *1. Δεν είναι δυνατό να χρησιμοποιηθούν ταυτόχρονα: εβδομαδιαίος χρονοδιακόπτης/απλός χρονοδιακόπτης/χρονοδιακόπτης αυτόματης διακοπής.
- *2. Ο απλός χρονοδιακόπτης δεν θα λειτουργεί όταν ισχύει μία από τις εξής συνθήκες:
 - Ο χρονοδιακόπτης είναι ανενεργός, το σύστημα δεν βρίσκεται σε φυσιολογική κατάσταση, θρίσκεται σε εξέλιξη δοκιμή, το τηλεχειριστήριο πραγματοποιεί αυτο-έλεγχο ή διάγνωση, ο χρήστης βρίσκεται στη διαδικασία επιλογής μιας λειτουργίας, ο χρήστης βρίσκεται στη διαδικασία ρύθμισης του χρονοδιακόπτη, το σύστημα ελέγχεται κεντρικά. (Στις συνθήκες αυτές, απενεργοποιείται η λειτουργία έναρξης/διακοπής).

2. Λειτουργία

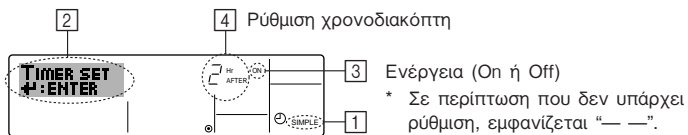

► Πώς να ρυθμίσετε τον απλό χρονοδιακόπτη

1. Βεβαιωθείτε ότι βρίσκεστε σε τυπική οθόνη ελέγχου και εμφανίζεται ο δείκτης απλού χρονοδιακόπτη στην ένδειξη (στο [1]). Όταν εμφανίζεται ένδειξη διαφορετική του απλού χρονοδιακόπτη, ρυθμίστε την στο SIMPLE TIMER χρησιμοποιώντας τη ρύθμιση λειτουργίας χρονοδιακόπτη του τηλεχειριστηρίου (βλ. 2.10. [4]–3 (3)).
2. Πιέστε το πλήκτρο μενού χρονοδιακόπτη [2] για να εμφανιστεί το Set Up στην οθόνη (στο [2]). (Σημειώσατε ότι, με κάθε πάτημα του πλήκτρου, αλλάζει η ένδειξη μεταξύ Set Up και Monitor).
3. Πιέστε το πλήκτρο έναρξης/διακοπής λειτουργίας [1] για να εμφανιστεί η τρέχουσα ρύθμιση απλού χρονοδιακόπτη ON ή OFF. Πιέστε το πλήκτρο μία φορά για να εμφανίσετε το χρόνο που απομένει έως την έναρξη και κατόπιν πιέστε το ξανά για να εμφανίσετε το χρόνο που απομένει έως τη διακοπή. (Ο δείκτης έναρξης/διακοπής λειτουργίας εμφανίζεται στο [3]).
 - Χρονοδιακόπτης έναρξης: Το κλιματιστικό θα αρχίσει να λειτουργεί όταν παρέλθει ο καθορισμένος αριθμός ωρών.
 - Χρονοδιακόπτης διακοπής: Το κλιματιστικό θα σταματήσει να λειτουργεί όταν παρέλθει ο καθορισμένος αριθμός ωρών.
4. Με ON ή OFF να εμφανίζεται στο [3]. Πιέστε το κατάλληλο πλήκτρο ρύθμισης χρόνου [4], όπως απαιτείται, για να ρυθμίσετε τις ώρες έως την έναρξη λειτουργίας (αν εμφανίζεται ON) ή τις ώρες έως τη διακοπή λειτουργίας (αν εμφανίζεται OFF στο [4]).
 - Διαθέσιμη περιοχή τιμών: 1 έως 72 ώρες.
5. Για να ρυθμίσετε τις ώρες έναρξης και διακοπής λειτουργίας, επαναλάβετε τα βήματα 3 και 4.
 - * Σημειώσατε ότι δεν μπορείτε να ρυθμίσετε τις ώρες έναρξης και διακοπής λειτουργίας στην ίδια τιμή.
6. Για να διαγράψετε την τρέχουσα ρύθμιση έναρξης ή διακοπής λειτουργίας: Εμφανίστε τη ρύθμιση έναρξης ή διακοπής λειτουργίας (βλ. βήμα 3) και κατόπιν πιέστε το πλήκτρο ελέγχου (διαγραφής) [10] ώστε η ρύθμιση χρόνου να αλλάξει σε “—” στο [4]. (Σε περίπτωση που επιθυμείτε να χρησιμοποιήσετε μόνο τη ρύθμιση έναρξης λειτουργίας ή μόνο τη ρύθμιση διακοπής λειτουργίας, βεβαιωθείτε ότι εμφανίζεται ως “—” η ρύθμιση που δεν επιθυμείτε να χρησιμοποιήσετε).
7. Αφού ολοκληρώσετε τα παραπάνω βήματα 3 έως 6, πιέστε το πλήκτρο φίλτρου [4] για να κλειδώσετε την τιμή.

Παρατήρηση:

Οι νέες ρυθμίσεις που κάνατε θα ακυρωθούν αν πιέσετε το πλήκτρο κατάστασης (επιστροφής) [2] πριν πιέσετε το πλήκτρο φίλτρου [4].

8. Πιέστε το πλήκτρο κατάστασης (επιστροφής) [2] για να επιστρέψετε στην τυπική οθόνη ελέγχου.
9. Πιέστε το πλήκτρο έναρξης/διακοπής λειτουργίας χρονοδιακόπτη [9] για να ξεκινήσετε την αντίστροφη μέτρηση του χρονοδιακόπτη. Όταν λειτουργεί ο χρονοδιακόπτης, ως ένδειξη εμφανίζεται η τιμή του χρονοδιακόπτη. **Βεβαιωθείτε ότι η τιμή του χρονοδιακόπτη είναι ορατή και σωστή.**

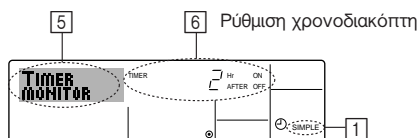

► Προβολή των τρεχουσών ρυθμίσεων απλού χρονοδιακόπτη

1. Βεβαιωθείτε ότι ο δείκτης απλού χρονοδιακόπτη εμφανίζεται στην οθόνη (στο [1]).
2. Πιέστε το πλήκτρο μενού χρονοδιακόπτη [2] για να εμφανιστεί η ένδειξη Monitor στην οθόνη (στο [5]).
 - Σε περίπτωση που βρίσκεται σε λειτουργία ο απλός χρονοδιακόπτης έναρξης ή διακοπής λειτουργίας, εμφανίζεται η τρέχουσα τιμή του χρονοδιακόπτη στο [6].
 - Σε περίπτωση που έχουν γίνει και οι δύο ρυθμίσεις έναρξης και διακοπής λειτουργίας, εμφανίζονται διαδοχικά οι δύο αυτές τιμές.
3. Πιέστε το πλήκτρο κατάστασης (επιστροφής) [2] για να κλείσετε την ένδειξη παρακολούθησης και να επιστρέψετε στην τυπική οθόνη ελέγχου.

► Για να απενεργοποιήσετε τον απλό χρονοδιακόπτη...

Πιέστε το πλήκτρο χρονοδιακόπτη έναρξης/διακοπής λειτουργίας [9] ώστε να μην εμφανίζεται πλέον η ρύθμιση χρονοδιακόπτη στην οθόνη (στο [7]).

► Για να ξεκινήσετε τον απλό χρονοδιακόπτη...

Πιέστε το πλήκτρο χρονοδιακόπτη έναρξης/διακοπής λειτουργίας [9] ώστε να εμφανιστεί η ρύθμιση χρονοδιακόπτη στο [7].

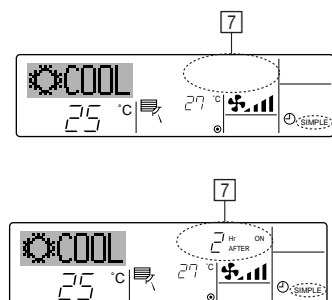

2. Λειτουργία

Παράδειγματα

Σε περίπτωση που έχουν ρυθμιστεί οι ώρες έναρξης και διακοπής λειτουργίας στον απλό χρονοδιακόπτη, η λειτουργία και η ένδειξη υποδεικνύονται παρακάτω.

Παράδειγμα 1:

Έναρξη χρονοδιακόπτη, με το χρόνο έναρξης λειτουργίας να προηγείται του χρόνου διακοπής λειτουργίας
 Ρύθμιση έναρξης λειτουργίας: 3 ώρες
 Ρύθμιση διακοπής λειτουργίας: 7 ώρες

Παράδειγμα 2:

Έναρξη χρονοδιακόπτη, με το χρόνο διακοπής λειτουργίας να προηγείται του χρόνου έναρξης λειτουργίας
 Ρύθμιση έναρξης λειτουργίας: 5 ώρες
 Ρύθμιση διακοπής λειτουργίας: 2 ώρες

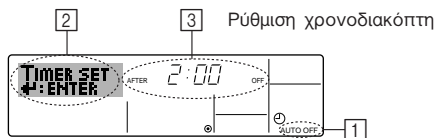
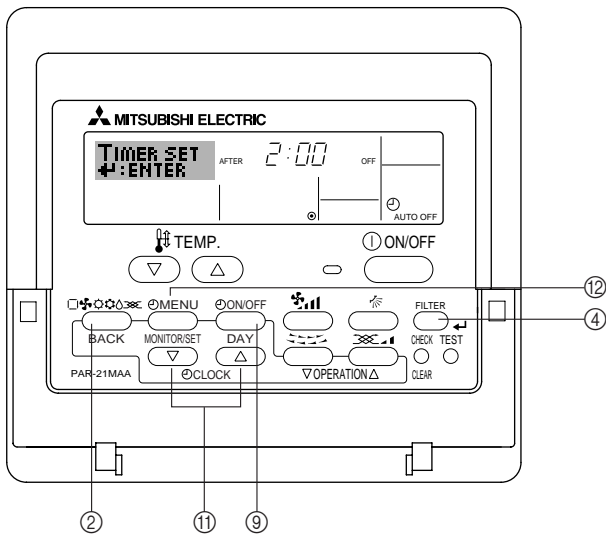
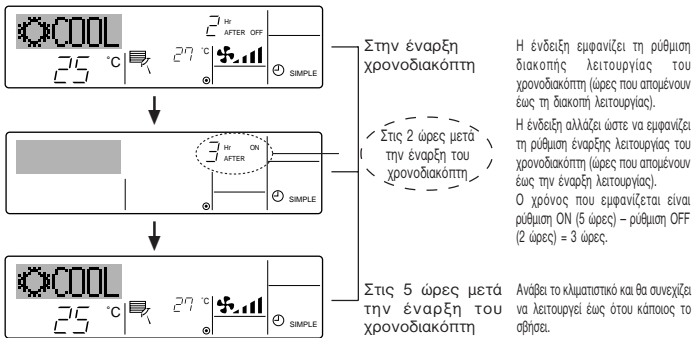
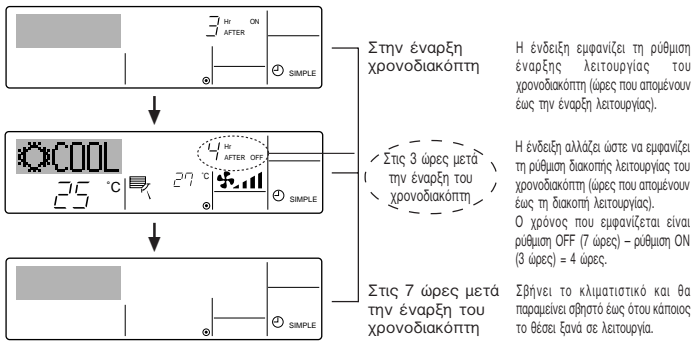

2.7.3. Χρήση του χρονοδιακόπτη αυτόματης διακοπής

- Ο χρονοδιακόπτης αυτός ξεκινάει αντίστροφη μέτρηση όταν αρχίσει το κλιματιστικό να λειτουργεί και διακόπτει τη λειτουργία του κλιματιστικού όταν παρέλθει ο ρυθμισμένος χρόνος.
- Οι διαθέσιμες ρυθμίσεις είναι από 30 λεπτά έως 4 ώρες, σε βήματα των 30 λεπτών.

Παρατήρηση:

- *1. Δεν είναι δυνατό να χρησιμοποιηθούν ταυτόχρονα: εβδομαδιαίος χρονοδιακόπτης/απλός χρονοδιακόπτης/χρονοδιακόπτης αυτόματης διακοπής.
- *2. Ο χρονοδιακόπτης αυτόματης διακοπής δεν θα λειτουργεί όταν ισχύει μία από τις εξής συνθήκες:
 Ο χρονοδιακόπτης είναι ανενεργός, το σύστημα δεν βρίσκεται σε φυσιολογική κατάσταση, βρίσκεται σε εξέλιξη δοκιμή, το τηλεχειριστήριο πραγματοποιεί αυτο-έλεγχο ή διάγνωση, ο χρήστης βρίσκεται στη διαδικασία ρύθμισης μιας λειτουργίας, ο χρήστης βρίσκεται στη διαδικασία ρύθμισης του χρονοδιακόπτη, το σύστημα ελέγχεται κεντρικά. (Στις συνθήκες αυτές, απενεργοποιείται η λειτουργία έναρξης/διακοπής).

► Πώς να ρυθμίσετε το χρονοδιακόπτη αυτόματης διακοπής

1. Βεβαιωθείτε ότι βρίσκεστε σε τυπική οθόνη ελέγχου και εμφανίζεται ο δείκτης χρονοδιακόπτη αυτόματης διακοπής στην ένδειξη (στο 1).
- Όταν εμφανίζεται ένδειξη διαφορετική του χρονοδιακόπτη αυτόματης διακοπής, ρυθμίστε την στο AUTO OFF TIMER χρησιμοποιώντας τη ρύθμιση λειτουργίας χρονοδιακόπτη του τηλεχειριστηρίου (βλ. 2.10. [4]-3 (3)).
2. Πιέστε παρατεταμένα το πλήκτρο μενού χρονοδιακόπτη 2 για 3 δευτερόλεπτα για να εμφανιστεί το Set Up στην οθόνη (στο 2). (Σημειώσατε ότι, με κάθε πάτημα του πλήκτρου, αλλάζει η ένδειξη μεταξύ Set Up και Monitor).
3. Πιέστε το κατάλληλο πλήκτρο ρύθμισης χρόνου 11, όπως απαιτείται, για να ρυθμίσετε το χρόνο διακοπής (στο 3).
4. Πιέστε το πλήκτρο φίλτρο ← 4 για να κλειδώσετε τη ρύθμιση.

Παρατήρηση:

Η καταχώριση που κάνατε θα ακυρωθεί αν πιέσετε το πλήκτρο κατάσταση (επιστροφής) 2 πριν πιέσετε το πλήκτρο φίλτρου ← 4.

2. Λειτουργία

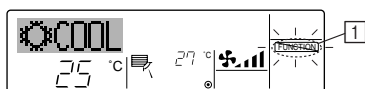
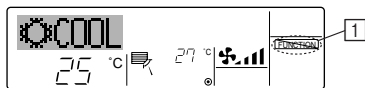
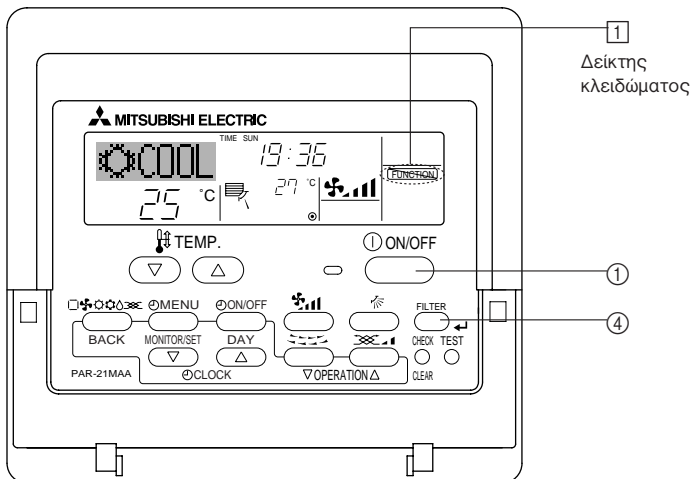
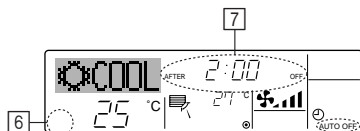
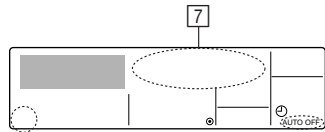
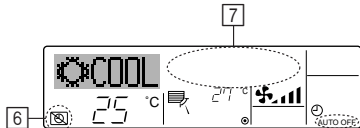
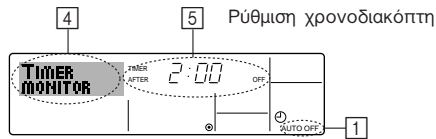

5. Πιέστε το πλήκτρο κατάστασης (επιστροφής) ② για να ολοκληρώσετε τη διαδικασία ρύθμισης και να επιστρέψετε στην τυπική οθόνη ελέγχου.
6. Σε περίπτωση που ήδη λειτουργεί το κλιματιστικό, το χρονόμετρο αρχίζει αμέσως την αντίστροφη μέτρηση. **Βεβαιωθείτε ότι εμφανίζεται σωστά η ρύθμιση χρονοδιακόπτη στην ένδειξη.**

► Έλεγχος της τρέχουσας ρύθμισης χρονοδιακόπτη αυτόματης διακοπής

1. Βεβαιωθείτε ότι εμφανίζεται στην οθόνη η ένδειξη "Auto Off" (στο ①).
2. Πιέστε παρατεταμένα το πλήκτρο μενού χρονοδιακόπτη ④ για 3 δευτερόλεπτα για να εμφανιστεί το Monitor στην οθόνη (στο ④).
 - Ο χρόνος που απομένει έως τη διακοπή εμφανίζεται στο ⑤.
3. Για να κλείσετε την παρακολούθηση και να επιστρέψετε στην τυπική οθόνη ελέγχου, πιέστε το πλήκτρο κατάστασης (επιστροφής) ②.

► Για να απενεργοποιήσετε τον χρονοδιακόπτη αυτόματης διακοπής...

- Πιέστε παρατεταμένα το πλήκτρο έναρξης/διακοπής χρονοδιακόπτη ⑨ για 3 δευτερόλεπτα ώστε να εμφανιστεί ο δείκτης ανενεργού χρονοδιακόπτη (στο ⑥) και να σβήσει η τιμή του χρονοδιακόπτη (στο ⑦).

- Εναλλακτικά, σβήστε το ίδιο το κλιματιστικό. Θα σβήσει η τιμή του χρονοδιακόπτη (στο ⑦) από την οθόνη.

► Για να ξεκινήσετε τον χρονοδιακόπτη αυτόματης διακοπής...

- Πιέστε παρατεταμένα το πλήκτρο έναρξης/διακοπής χρονοδιακόπτη ⑨ για 3 δευτερόλεπτα. Σβήνει ο δείκτης ανενεργού χρονοδιακόπτη (στο ⑥) και εμφανίζεται η ρύθμιση χρονοδιακόπτη στην ένδειξη (στο ⑦).
- Εναλλακτικά, ανάψτε το κλιματιστικό. Η τιμή του χρονοδιακόπτη θα εμφανιστεί στο ⑦.

2.8. Κλειδώμα των πλήκτρων του τηλεχειριστηρίου (όριο λειτουργίας)

- Αν το επιθυμείτε, μπορείτε να κλειδώσετε τα πλήκτρα του τηλεχειριστηρίου. Έχετε τη δυνατότητα να χρησιμοποιήσετε τις ρυθμίσεις της επιλογής λειτουργίας για να επιλέξετε το είδος κλειδώματος που θα χρησιμοποιήσετε. (Για πληροφορίες σχετικά με την επιλογή του είδους κλειδώματος, ανατρέξτε στην ενότητα 2.10. [4]-2 (1)).

Ειδικότερα, μπορείτε να χρησιμοποιήσετε οποιοδήποτε από τα εξής δύο είδη κλειδώματος.

- ① Κλειδώμα όλων των πλήκτρων:
Κλειδώνει όλα τα πλήκτρα του τηλεχειριστηρίου.
- ② Κλειδώμα όλων των πλήκτρων εκτός του πλήκτρου ON/OFF:
Κλειδώνει όλα τα πλήκτρα εκτός από το πλήκτρο λειτουργίας (ON/OFF).

Παρατήρηση:

Στην οθόνη εμφανίζεται ο δείκτης κλειδώματος για να υποδείξει ότι τα πλήκτρα είναι τώρα κλειδωμένα.

► Πώς να κλειδώσετε τα πλήκτρα

1. Ενώ πιέζετε το πλήκτρο φίλτρου ④, πιέστε παρατεταμένα το πλήκτρο λειτουργίας (ON/OFF) ① για 2 δευτερόλεπτα. Εμφανίζεται ο δείκτης κλειδώματος στην οθόνη (στο ①), υποδεικνύοντας ότι είναι τώρα ενεργοποιημένο το κλειδώμα.

* Σε περίπτωση που έχει απενεργοποιηθεί το κλειδώμα από την επιλογή λειτουργίας, στην οθόνη θα εμφανιστεί το μήνυμα "Not Available" (Δεν διατίθεται) όταν πιέζετε τα πλήκτρα όπως περιγράφεται παραπάνω.

- Αν πιέσετε ένα κλειδωμένο πλήκτρο, ως ένδειξη αναβοσβήνει ο δείκτης κλειδώματος (στο ①).

► Πώς να ξεκλειδώσετε τα πλήκτρα

1. Ενώ πιέζετε το πλήκτρο φίλτρου ④, πιέστε παρατεταμένα το πλήκτρο λειτουργίας (ON/OFF) ① για 2 δευτερόλεπτα-ώστε να σβήσει από την οθόνη ο δείκτης κλειδώματος (στο ①).

2. Λειτουργία

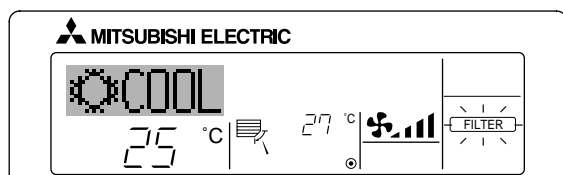
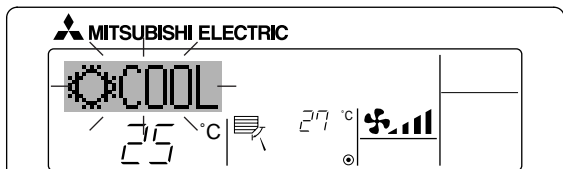
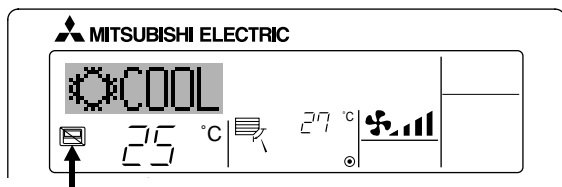

2.9. Άλλοι δείκτες

2.9.1. Κεντρικός έλεγχος

- Εμφανίζεται όταν η λειτουργία της μονάδας ελέγχεται από κεντρική μονάδα ελέγχου κτλ.
- Ισχύουν οι παρακάτω περιορισμοί.
 - Λειτουργία ON/OFF (συμπεριλαμβανομένης και της λειτουργίας χρονοδιακόπτη)
 - Τρόπος λειτουργίας
 - Καθορισμένη θερμοκρασία

Παρατήρηση:

Μπορεί να ισχύουν και μεμονωμένοι περιορισμοί.

2.9.2. Δείκτης κατάστασης που αναβοσβήνει

- Όταν αναβοσβήνει συνεχώς
Συμβαίνει όταν μία άλλη εσωτερική μονάδα συνδεδεμένη στην εξωτερική μονάδα λειτουργεί ήδη με διαφορετικό τρόπο λειτουργίας.
Επιλέξτε ίδιο τρόπο λειτουργίας με την άλλη εσωτερική μονάδα.
- Όταν εμφανίζεται ο τρόπος λειτουργίας αφού αναβοσβήσει το λαμπάκι
Συμβαίνει όταν υπάρχει περιορισμός του τρόπου λειτουργίας από την κεντρική μονάδα ελέγχου κτλ. ανάλογα με την εποχή.
Επιλέξτε άλλο τρόπο λειτουργίας.

2.9.3. Δείκτης καθαρισμού φίλτρου που αναβοσβήνει

- Δηλώνει ότι το φίλτρο χρειάζεται καθαρίσματος.
Καθαρίστε το φίλτρο.
- Για το μηδενισμό της ένδειξης "FILTER"
Όταν πατήσετε το κουμπί [FILTER] δύο φορές διαδοχικά αφού καθαρίσετε το φίλτρο, η ένδειξη σβήνει και μηδενίζεται.

Παρατήρηση:

- Όταν ελέγχονται δύο ή περισσότεροι διαφορετικοί τύποι εσωτερικών μονάδων, η περίοδος καθαρισμού του φίλτρου ποικίλλει ανάλογα με τον τύπο του φίλτρου. Όταν το φίλτρο της κύριας μονάδας χρειάζεται καθαρίσματος, η ένδειξη "FILTER" (ΦΙΛΤΡΟ) εμφανίζεται στην οθόνη. Όταν η ένδειξη φίλτρου παύει να εμφανίζεται, ο συνολικός χρόνος μηδενίζεται.
- Η ένδειξη "FILTER" αφορά τον καθαρισμό του φίλτρου όταν το κλιματιστικό χρησιμοποιείται σε φυσιολογικές συνθήκες εσωτερικών χώρων και γίνεται μόνο με χρονικά κριτήρια. Επειδή η βρωμιά του φίλτρου εξαρτάται από τις περιβαλλοντικές συνθήκες, συνιστάται να καθαρίζετε το φίλτρο όποτε είναι απαραίτητο.
- Ο συνολικός χρόνος για τη διάρκεια της περιόδου καθαρισμού του φίλτρου εξαρτάται από το μοντέλο.

2.9.4. Κωδικόι σφαλμάτων που αναβοσβήνουν

- Σε περίπτωση που αναβοσβήνουν και η λυχνία λειτουργίας και ο κωδικός σφάλματος: Αυτό σημαίνει ότι το κλιματιστικό είναι χαλασμένο και έχει διακοπεί η λειτουργία (δεν είναι δυνατή η επαναφορά του). Σημειώστε τον αριθμό μονάδας και τον κωδικό σφάλματος που υποδεικνύονται, αποσυνδέστε το κλιματιστικό από την ηλεκτρική παροχή και καλέστε τον πωλητή ή τον υπεύθυνο συντήρησης.

- Σε περίπτωση που αναβοσβήνει μόνο ο κωδικός σφάλματος (ενώ παραμένει αναμμένη η λυχνία λειτουργίας): Η λειτουργία συνεχίζεται, αλλά ενδεχομένως να υπάρχει πρόβλημα με το σύστημα. Στην περίπτωση αυτή, θα πρέπει να σημειώσετε τον κωδικό σφάλματος και κατόπιν να καλέσετε τον πωλητή ή τον υπεύθυνο συντήρησης για συμβουλή.

* Αν έχετε εισάγει κάποιον τηλεφωνικό αριθμό τον οποίο μπορείτε να καλέσετε σε περίπτωση κάποιου προβλήματος, πιέστε το πλήκτρο ελέγχου για να το εμφανίσετε στην οθόνη. (Η ρύθμιση αυτή μπορεί να γίνει στην επιλογή λειτουργίας. Για πληροφορίες, ανατρέξτε στην ενότητα 2.10.).

Αν έχετε εισάγει κάποιον τηλεφωνικό αριθμό τον οποίο μπορείτε να καλέσετε σε περίπτωση κάποιου προβλήματος, στην οθόνη θα εμφανίζεται ο αριθμός αυτός. (Η ρύθμιση αυτή μπορεί να γίνει στην επιλογή λειτουργίας. Για πληροφορίες, ανατρέξτε στην ενότητα 2.10.).

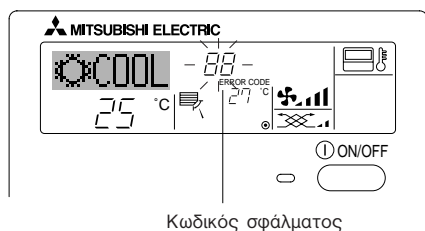
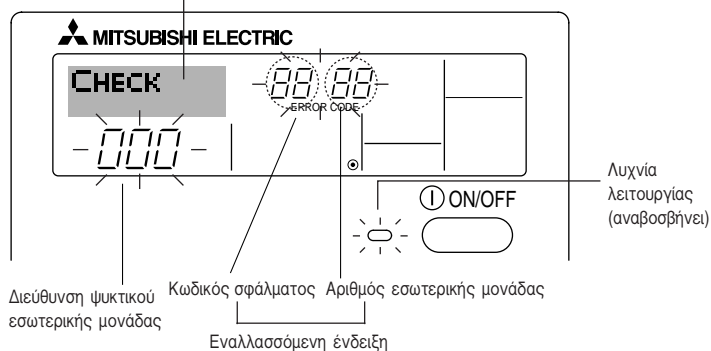

Όταν πιέσετε το πλήκτρο ελέγχου:

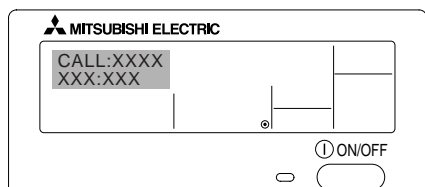

2. Λειτουργία

2.10. Επιλογή λειτουργίας τηλεχειριστηρίου

Η ρύθμιση των ακόλουθων λειτουργιών τηλεχειριστηρίου μπορεί να αλλάξει με τη χρήση της επιλογής λειτουργίας του τηλεχειριστηρίου. Αλλάξτε τις ρυθμίσεις όταν είναι απαραίτητο.

Στοιχείο 1	Στοιχείο 2	Στοιχείο 3 (Πληροφορίες ρύθμισης)
1. Αλλαγή γλώσσας ("CHANGE LANGUAGE")	Ρύθμιση γλώσσας εμφάνισης	• Είναι δυνατή η εμφάνιση των ενδείξεων σε πολλές γλώσσες.
2. Όριο λειτουργίας ("FUNCTION SELECTION")	(1) Ρύθμιση ορίου λειτουργίας (λειτουργία κλειδώματος) ("LOCKING FUNCTION")	• Ρύθμιση του εύρους του ορίου λειτουργίας (λειτουργία κλειδώματος)
	(2) Χρήση ρύθμισης αυτόματης λειτουργίας ("SELECT AUTO MODE")	• Ενεργοποίηση ή μη της "αυτόματης" λειτουργίας
	(3) Ρύθμιση εύρους θερμοκρασίας ("LIMIT TEMP FUNCTION")	• Ρύθμιση του εύρους επιλεγόμενης θερμοκρασίας (μέγιστη τιμή, ελάχιστη τιμή)
3. Επιλογή λειτουργίας ("MODE SELECTION")	(1) Ρύθμιση κύριου/δευτερεύοντος τηλεχειριστηρίου ("CONTROLLER MAIN/SUB")	• Επιλογή του κυρίου ή του δευτερεύοντος τηλεχειριστηρίου * Όταν συνδέονται δύο τηλεχειριστήρια σε μία ομάδα, το ένα τηλεχειριστήριο πρέπει να οριστεί ως δευτερεύον.
	(2) Ρύθμιση ώρας ("CLOCK")	• Ενεργοποίηση ή μη της λειτουργίας ρολογιού
	(3) Ρύθμιση λειτουργίας χρονοδιακόπτη ("WEEKLY TIMER")	• Ρύθμιση του τύπου χρονομέτρου
	(4) Ρύθμιση αριθμού επικοινωνίας σε περίπτωση τεχνικού προβλήματος ("CALL.")	• Αριθμός επικοινωνίας σε περίπτωση τεχνικού προβλήματος • Επιλογή του αριθμού τηλεφώνου
4. Αλλαγή ενδείξεων ("DISP MODE SETTING")	(1) Επιλογή μονάδας μέτρησης θερμοκρασίας °C/°F ("TEMP MODE °C/°F")	• Ρύθμιση της μονάδας θερμοκρασίας (°C ή °F) που θα εμφανίζεται
	(2) Ρύθμιση ένδειξης θερμοκρασίας εισερχόμενου αέρα ("ROOM TEMP DISP SELECT")	• Ενεργοποίηση ή μη της εμφάνισης της ένδειξης θερμοκρασίας εσωτερικού (εισερχόμενου) αέρα
	(3) Ρύθμιση ένδειξης αυτόματης ψύξης/θέρμανσης ("AUTO MODE DISP C/H")	• Ενεργοποίηση ή μη της εμφάνισης της ένδειξης "Cooling" (Ψύξη) ή "Heating" (Θέρμανση) κατά τη διάρκεια αυτόματης λειτουργίας

2.10.1. Διάγραμμα επιλογής λειτουργίας

[1] Σταματήστε τη λειτουργία του κλιματιστικού για να αρχίσετε την επιλογή λειτουργίας του τηλεχειριστηρίου. → [2] Κάντε μία επιλογή από το στοιχείο 1. → [3] Κάντε μία επιλογή από το στοιχείο 2. → [4] Κάντε τη ρύθμιση. (Οι λεπτομέρειες επεξηγούνται στο στοιχείο 3) → [5] Ολοκλήρωση ρύθμισης. → [6] Αλλαγή των ενδείξεων οθόνης στις κανονικές. (Τέλος)

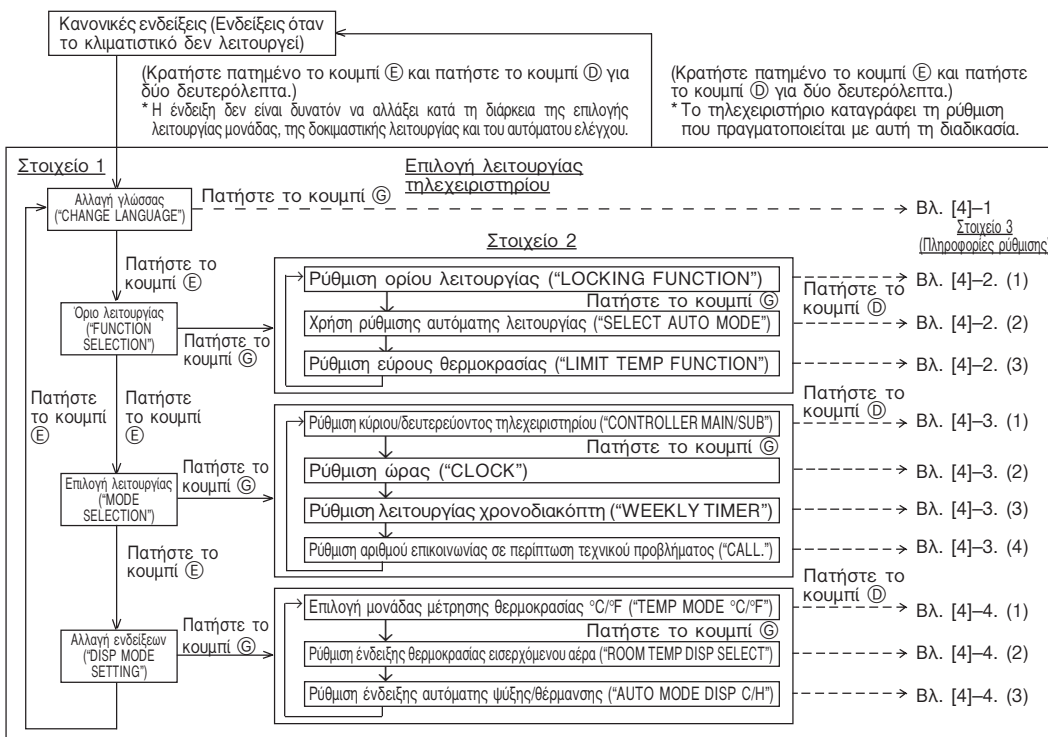

ΣΗΜΕΙΩΣΗ
Η λειτουργία του χρονοδιακόπτη σταματάει όταν η ένδειξη για την επιλογή λειτουργίας τηλεχειριστηρίου αλλάζει στην κανονική.

Οθόνη κοκίδων
[Η γλώσσα που έχει επιλεγεί στην κατάσταση λειτουργίας CHANGE LANGUAGE (ΑΛΛΑΓΗ ΓΛΩΣΣΑΣ) εμφανίζεται σε αυτή την οθόνη. Σε αυτό το εγχειρίδιο έχουν επιλεγεί τα αγγλικά.]

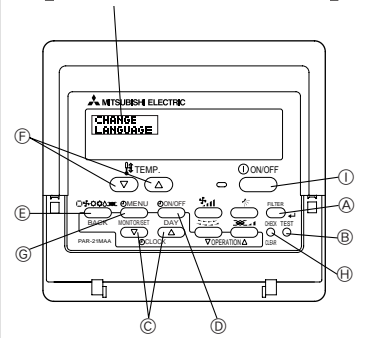

2. Λειτουργία

2.10.2. Λεπτομέρειες ρύθμισης

[4]-1. Ρύθμιση CHANGE LANGUAGE (ΑΛΛΑΓΗ ΓΛΩΣΣΑΣ)

Μπορεί να επιλεγεί η γλώσσα που θα εμφανίζεται στην οθόνη κουκίδων.

- Πιέστε το κουμπί [⊕]MENU [Ⓞ] για να αλλάξετε τη γλώσσα.
 - ① Ιαπωνικά (JP), ② Αγγλικά (GB), ③ Γερμανικά (D), ④ Ισπανικά (E), ⑤ Ρώσικα (RU), ⑥ Ιταλικά (I), ⑦ Κινέζικα (CH), ⑧ Γαλλικά (F)

[4]-2. Όριο λειτουργίας

(1) Ρύθμιση ορίου λειτουργίας (λειτουργία κλειδώματος)

- Για να αλλάξετε τη ρύθμιση, πατήστε το κουμπί [⊖]ON/OFF [Ⓞ].
 - ① no1 : Η ρύθμιση της λειτουργίας κλειδώματος ισχύει για όλα τα κουμπιά εκτός από το [⊖]ON/OFF.
 - ② no2 : Η ρύθμιση της λειτουργίας κλειδώματος ισχύει για όλα τα κουμπιά.
 - ③ OFF (Τιμή αρχικής ρύθμισης) : Η λειτουργία κλειδώματος δεν είναι ενεργοποιημένη.
- * Για να ενεργοποιήσετε τη ρύθμιση λειτουργίας κλειδώματος στην κανονική οθόνη, είναι απαραίτητο να πατήσετε κάποια κουμπιά (Πατήστε ταυτόχρονα και κρατήστε πατημένα τα κουμπιά [FILTER] και [⊖]ON/OFF για δύο δευτερόλεπτα) στην κανονική οθόνη αφού γίνει η παραπάνω ρύθμιση.

(2) Χρήση ρύθμισης αυτόματης λειτουργίας

Όταν το τηλεχειριστήριο είναι συνδεδεμένο με μονάδα η οποία βρίσκεται σε αυτόματη λειτουργία, μπορούν να πραγματοποιηθούν οι ακόλουθες ρυθμίσεις.

- Για να αλλάξετε τη ρύθμιση, πατήστε το κουμπί [⊖]ON/OFF [Ⓞ].
 - ① ON (Τιμή αρχικής ρύθμισης) : Η ένδειξη αυτόματης λειτουργίας εμφανίζεται όταν επιλέγεται η κατάσταση λειτουργίας.
 - ② OFF : Η ένδειξη αυτόματης λειτουργίας δεν εμφανίζεται όταν επιλέγεται η κατάσταση λειτουργίας.

(3) Ρύθμιση εύρους θερμοκρασίας

Αφού πραγματοποιηθεί αυτή η ρύθμιση, μπορεί να επιλεγεί μία θερμοκρασία ανάμεσα στο καθορισμένο εύρος.

- Για να αλλάξετε τη ρύθμιση, πατήστε το κουμπί [⊖]ON/OFF [Ⓞ].
 - ① LIMIT TEMP COOL MODE :
Το εύρος θερμοκρασίας μπορεί να αλλάξει στη λειτουργία ψύξης/αφύγρανσης.
 - ② LIMIT TEMP HEAT MODE :
Το εύρος θερμοκρασίας μπορεί να αλλάξει στη λειτουργία θέρμανσης.
 - ③ LIMIT TEMP AUTO MODE :
Το εύρος θερμοκρασίας μπορεί να αλλάξει στην αυτόματη λειτουργία.
 - ④ OFF (αρχική ρύθμιση) :
Το εύρος θερμοκρασίας δεν είναι ενεργό.
- * Όταν γίνει ρύθμιση άλλη πέραν της OFF (ΑΠΕΝΕΡΓΟΠΟΙΗΣΗ), γίνεται ταυτόχρονα η ρύθμιση του εύρους θερμοκρασίας για τις λειτουργίες αυτόματη, ψύξη και θέρμανση. Όμως, δεν είναι δυνατό να τεθεί όριο για το εύρος όταν δεν έχει αλλάξει η επιλεγμένη θερμοκρασία.
- Για να αυξήσετε ή να μειώσετε τη θερμοκρασία, πατήστε το κουμπί [TEMP. (▽) ή (Δ)] [Ⓞ].
- Για να αλλάξετε τη ρύθμιση ανώτερου και κατώτερου ορίου, πατήστε το κουμπί [TEMP. (▽) ή (Δ)] [Ⓞ]. Η επιλεγμένη ρύθμιση θα αναβοσβήσει και μπορείτε να ρυθμίσετε τη θερμοκρασία.
- Εύρος ρύθμισης
Λειτουργία ψύξης/αφύγρανσης: Κατώτερο όριο: 19°C έως 30°C Ανώτερο όριο: 30°C έως 19°C
Λειτουργία θέρμανσης: Κατώτερο όριο: 17°C έως 28°C Ανώτερο όριο: 28°C έως 17°C
Αυτόματη λειτουργία: Κατώτερο όριο: 19°C έως 28°C Ανώτερο όριο: 28°C έως 19°C
- * Το εύρος ρύθμισης αλλάζει ανάλογα με τη συνδεδεμένη μονάδα (Μονάδες Mr. Slim, μονάδες CITY MULTI και μονάδες ενδιάμεσης θερμοκρασίας)

[4]-3. Ρύθμιση επιλογής λειτουργίας

(1) Ρύθμιση κύριου/δευτερεύοντος τηλεχειριστηρίου

- Για να αλλάξετε τη ρύθμιση, πατήστε το κουμπί [⊖]ON/OFF [Ⓞ].
 - ① Main : Το τηλεχειριστήριο θα είναι το κύριο τηλεχειριστήριο.
 - ② Sub : Το τηλεχειριστήριο θα είναι το δευτερεύον τηλεχειριστήριο.

(2) Ρύθμιση ώρας

- Για να αλλάξετε τη ρύθμιση, πατήστε το κουμπί [⊖]ON/OFF [Ⓞ].
 - ① ON : Η λειτουργία ρολογιού είναι ενεργοποιημένη.
 - ② OFF : Η λειτουργία ρολογιού δεν είναι ενεργοποιημένη.

(3) Ρύθμιση λειτουργίας χρονοδιακόπτη

- Για να αλλάξετε τη ρύθμιση, πατήστε το κουμπί [⊖]ON/OFF [Ⓞ] (Επιλέξτε ένα από τα ακόλουθα).
 - ① WEEKLY TIMER (Αρχική ρύθμιση στο τηλεχειριστήριο MA deluxe) : Μπορεί να χρησιμοποιηθεί ο εβδομαδιαίος χρονοδιακόπτης.
 - ② AUTO OFF TIMER : Μπορεί να χρησιμοποιηθεί ο χρονοδιακόπτης αυτόματης απενεργοποίησης.
 - ③ SIMPLE TIMER (Προεπιλεγμένη ρύθμιση στο απλό τηλεχειριστήριο MA) : Μπορεί να χρησιμοποιηθεί ο απλός χρονοδιακόπτης.
 - ④ TIMER MODE OFF : Δεν μπορεί να χρησιμοποιηθεί η λειτουργία χρονοδιακόπτη.
- * Όταν το ρολόι είναι απενεργοποιημένο (ρύθμιση OFF), δεν μπορεί να χρησιμοποιηθεί ο "WEEKLY TIMER" (ΕΒΔΟΜΑΔΙΑΙΟΣ ΧΡΟΝΟΔΙΑΚΟΠΤΗΣ).

(4) Ρύθμιση αριθμού επικοινωνίας σε περίπτωση τεχνικού προβλήματος

- Για να αλλάξετε τη ρύθμιση, πατήστε το κουμπί [⊖]ON/OFF [Ⓞ].
 - ① CALL OFF : Σε περίπτωση τεχνικού προβλήματος δεν εμφανίζονται οι καθορισμένοι αριθμοί επικοινωνίας.
 - ② CALL **** * : Σε περίπτωση τεχνικού προβλήματος εμφανίζονται οι καθορισμένοι αριθμοί επικοινωνίας.
CALL_ : Ο αριθμός επικοινωνίας μπορεί να επιλεγεί όταν η ένδειξη της οθόνης είναι όμοια με εκείνη στα αριστερά.
- Επιλογή των αριθμών επικοινωνίας
Για να επιλέξετε τους αριθμούς επικοινωνίας, ακολουθήστε την παρακάτω διαδικασία.
Μετακινήστε τον δρομέα που αναβοσβήνει για να ορίσετε τους αριθμούς. Πιέστε το κουμπί [TEMP. (▽) ή (Δ)] [Ⓞ] για να μετακινήσετε τον δρομέα προς τα δεξιά (ή αριστερά). Πιέστε το κουμπί [CLOCK (▽) και (Δ)] [Ⓞ] για να ορίσετε τους αριθμούς.

2. Λειτουργία

[4]-4. Ρύθμιση αλλαγής ενδείξεων

(1) Επιλογή μονάδας μέτρησης θερμοκρασίας °C/°F

- Για να αλλάξετε τη ρύθμιση, πατήστε το κουμπί [⊖ON/OFF] ⊕.
 - ① °C : Χρησιμοποιείται η μονάδα θερμοκρασίας °C.
 - ② °F : Χρησιμοποιείται η μονάδα θερμοκρασίας °F.

(2) Ρύθμιση ένδειξης θερμοκρασίας εισερχόμενου αέρα

- Για να αλλάξετε τη ρύθμιση, πατήστε το κουμπί [⊖ON/OFF] ⊕.
 - ① ON : Εμφανίζεται η θερμοκρασία εισερχόμενου αέρα.
 - ② OFF : Δεν εμφανίζεται η θερμοκρασία εισερχόμενου αέρα.

(3) Ρύθμιση ένδειξης αυτόματης ψύξης/θέρμανσης

- Για να αλλάξετε τη ρύθμιση, πατήστε το κουμπί [⊖ON/OFF] ⊕.
 - ① ON : Εμφανίζεται είτε το "Automatic cooling" (Αυτόματη ψύξη) είτε το "Automatic heating" (Αυτόματη θέρμανση) όταν έχει επιλεγθεί η αυτόματη λειτουργία.
 - ② OFF : Εμφανίζεται μόνο το "Automatic" (Αυτόματη λειτουργία) όταν έχει επιλεγθεί η αυτόματη λειτουργία.

3. Φροντίδα και καθαρισμός

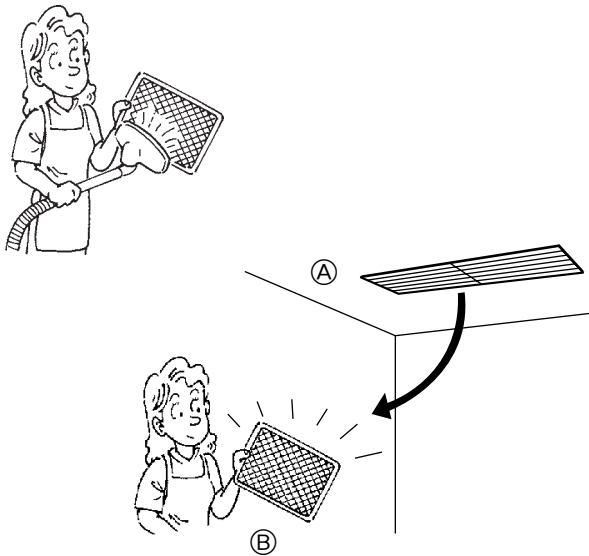

3.1. Καθαρισμός των φίλτρων και της εσωτερικής μονάδας Καθαρισμός των φίλτρων

- Καθαρίστε τα φίλτρα με ηλεκτρική σκούπα. Αν δεν έχετε ηλεκτρική σκούπα, χτυπήστε ελαφρά τα φίλτρα σε ένα στερεό αντικείμενο για να φύγει η σκόνη και η βρωμιά.
- Αν τα φίλτρα είναι πολύ βρώμικα, πλύντε τα με χλιαρό νερό. Φροντίστε να ξεβγάλετε πολύ καλά το απορρυπαντικό που χρησιμοποιήσατε και αφήστε τα φίλτρα να στεγνώσουν εντελώς πριν τα τοποθετήσετε ξανά στη μονάδα.

⚠ Προσοχή:

- Μην αφήνετε τα φίλτρα να στεγνώσουν στον ήλιο και μη χρησιμοποιείτε πηγή θερμότητας, όπως μια ηλεκτρική θερμάστρα, για να τα στεγνώσετε γιατί υπάρχει κίνδυνος να παραμορφωθούν.
- Μην πλένετε τα φίλτρα με ζεστό νερό (πάνω από 50°K) γιατί μπορεί να παραμορφωθούν.
- Βεβαιωθείτε ότι τα φίλτρα βρίσκονται πάντα στη θέση τους. Η λειτουργία της μονάδας χωρίς φίλτρα αέρα μπορεί να προκαλέσει θάλαση.

⚠ Προσοχή:

- Προτού αρχίσετε τον καθαρισμό, διακόψτε τη λειτουργία και απενεργοποιήστε την παροχή ρεύματος.
- Το φίλτρο αέρα θα πρέπει να αγοράζεται τοπικά. Συμβουλευθείτε τον προμηθευτή για την θέση και τη μέθοδο εγκατάστασης του φίλτρου αέρα, κατά την εκτέλεση δοκιμαστικής λειτουργίας του κλιματιστικού. (Παράδειγμα) Το φίλτρο αέρα θα πρέπει να προσαρμόζεται στην εισαγωγή αέρα της εσωτερικής μονάδας (πίσω όψη της μονάδας).

Ⓐ Εισαγωγή αέρα

Ⓑ Φίλτρο

4. Εντοπισμός βλαβών

Πριν καλέσετε κάποιον ειδικό για επισκευή της μονάδας, ελέγξτε από τον πιο κάτω πίνακα για να διαπιστώσετε εάν υπάρχει απλή λύση στο πρόβλημά σας.

[για ενσύρματο τηλεχειριστήριο]

Πρόβλημα	Λύση	Πρόβλημα	Λύση
Η μονάδα δεν θερμαίνει ούτε ψύχει πολύ καλά.	Καθαρίστε το φίλτρο.	Αμέσως μετά το άναμμα της μονάδας οι λειτουργίες έναρξης και διακοπής λειτουργίας δεν είναι διαθέσιμες.	Περιμένετε περίπου τρία λεπτά (η λειτουργία έχει διακοπεί για να προληφθεί ζημιά στο κλιματιστικό).
Η μονάδα σταματά πριν φτάσει στην επιλεγμένη θερμοκρασία της λειτουργίας θέρμανσης.	Όταν η εξωτερική θερμοκρασία είναι χαμηλή και η υγρασία υψηλή, δημιουργείται πάγος. Περιμένετε περίπου 10 λεπτά για να λειώσει ο πάγος.	Στο τηλεχειριστήριο εμφανίζεται η ένδειξη "PLEASE WAIT".	Εκτελείται ένα αυτόματο τεστ έναρξης λειτουργίας (θα διαρκέσει περίπου δύο λεπτά).
Λευκή ομίχλη βγαίνει από την εσωτερική μονάδα.	Αυτό μπορεί να συμβεί κατά την έναρξη λειτουργίας της μονάδας εάν στο χώρο υπάρχει υψηλό ποσοστό υγρασίας.	Στο τηλεχειριστήριο εμφανίζεται ένας κωδικός σφάλματος.	Έχει ενεργοποιηθεί μία αυτοδιαγνωστική λειτουργία για την προστασία του κλιματιστικού.
Οι ενδεικτικές λυχνίες του τηλεχειριστηρίου δεν ανάβουν όταν αυτό λειτουργεί.	Ανοίξτε το διακόπτη τροφοδοσίας. Θα εμφανιστεί η ένδειξη "●".		* Μην προσπαθείτε να κάνετε επισκευή μόνοι σας. Κλείστε τον κεντρικό διακόπτη και επικοινωνήστε με τον αντηρόσωπο από τον οποίο αγοράσατε το κλιματιστικό παρέχοντας το όνομα της μονάδας και τις πληροφορίες που εμφανίζονται στο τηλεχειριστήριο.
Στο τηλεχειριστήριο εμφανίζεται η ένδειξη CENTRALLY CONTROLLED (Κεντρικά ελεγχόμενο).	Όταν εμφανίζεται το μήνυμα CENTRALLY CONTROLLED (Κεντρικά ελεγχόμενο) οι λειτουργίες έναρξης και διακοπής λειτουργίας δεν είναι διαθέσιμες.		

Εάν καμία από τις ενέργειες που σας προτείνουμε στον πίνακα πιο πάνω δεν έχει αποκαταστήσει τη βλάβη στη συσκευή σας, κλείστε τον ηλεκτρικό διακόπτη και επικοινωνήστε με το κατάστημα που αγοράσατε τη συσκευή, τους οποίους να ενημερώσετε για το μοντέλο που έχετε και τη φύση του προβλήματος. Μην επιχειρήσετε να επιδιορθώσετε τη μονάδα οι ίδιοι.

4. Εντοπισμός βλαβών

Σε κάθε μία από τις πιο κάτω περιπτώσεις, κλείστε τον ηλεκτρικό διακόπτη και επικοινωνήστε με τον αντιπρόσωπο της περιοχής σας για επίσκεψη:

- Το λαμπάκι λειτουργίας (στο τηλεχειριστήριο) αναβοσβήνει.
- Οι διακόπτες δεν λειτουργούν κανονικά.
- Ο διακόπτης του κυκλώματος ενεργοποιείται συχνά (ή η ασφάλεια καίγεται συχνά).
- Νερό έχει μπει τυχαία μέσα στη μονάδα.
- Υπάρχει διαρροή από τη μονάδα.
- Κάτι έπεσε τυχαία μέσα στη μονάδα.
- Στη διάρκεια λειτουργίας της μονάδας ακούγεται ασυνήθιστος θόρυβος.

Τα πιο κάτω δεν δείχνουν ελαττωματική λειτουργία της μονάδας:

Οσμές: μυρωδιές όπως αυτές από το κάπνισμα ή από καλλυντικά ενδεχομένως να επιμένουν μετά την απορρόφησή τους μέσα στη μονάδα.

Ο ήχος από υγρό που ρέει μέσα στην εσωτερική μονάδα: ο ήχος αυτός ενδεχομένως να ακούγεται τόσο στη διάρκεια ή και μετά τη λειτουργία της μονάδας, οφείλεται στον ήχο που παράγεται από την κυκλοφορία του ψυκτικού υγρού στο εσωτερικό της μονάδας.

Ο ήχος τικ-τακ που προέρχεται μέσα από την εσωτερική μονάδα: ο ήχος αυτός παράγεται μόλις αρχίζει ή μόλις σταματά ο κλιματισμός με κρύο ή με θερμό αέρα. Οφείλεται σε ελαφρή συστολή ή διαστολή της εσωτερικής μονάδας εξαιτίας της μεταβολής των θερμοκρασιών.

ΣΗΜΕΙΩΣΗ: Το ψυκτικό μέσο που χρησιμοποιείται στο κλιματιστικό είναι ασφαλές. Το ψυκτικό συνήθως δεν παρουσιάζει διαρροές. Εάν, ωστόσο, σημειωθεί διαρροή του ψυκτικού αερίου σε εσωτερικό χώρο και έρθει σε επαφή με τη φλόγα μιας θερμάστρας υγραερίου ή άλλου τύπου, μπορεί να δημιουργηθούν επικίνδυνες ουσίες. Κατά την εκτέλεση επισκευών, να ρωτάτε πάντα τον τεχνικό εάν υπάρχει διαρροή ψυκτικού ή όχι.

5. ΕΓΚΑΤΑΣΤΑΣΗ, ΜΕΤΑΚΟΜΙΣΗ ΚΑΙ ΕΠΙΘΕΩΡΗΣΗ

Χώρος εγκατάστασης

Αποφύγετε την τοποθέτηση του κλιματιστικού τσα παρακάτω μέρη.

- Όπου μπορεί να διαρρέουν εύφλεκτα αέρια.

⚠ ΠΡΟΣΟΧΗ:

Μην τοποθετείτε την μονάδα σε μέρος όπου μπορεί να διαφύγει εύφλεκτο αέριο.

Εάν διαφύγει αέριο και συγκεντρωθεί γύρω από την μονάδα, μπορεί να προκαλέσει έκρηξη.

- Όπου υπάρχουν πολλά λιπαντικά μηχανικά έλαια.
- Όπου υπάρχει πολύ αλάτι, για παράδειγμα σε ακτές.
- Όπου παράγονται θειούχα αέρια, για παράδειγμα σε θερμές πηγές.
- Όπου πιτσιλιέται λάδι ή όπου ο χώρος είναι γεμάτος καπνούς λαδιού.

Ηλεκτρολογική εγκατάσταση

- Τραβήξτε μία αποκλειστική γραμμή για την τροφοδοσία του κλιματιστικού.
- Βεβαιωθείτε ότι τηρήτε την επιτρεπόμενη ένταση του διακόπτη τροφοδοσίας.

⚠ Προειδοποίηση:

Η εγκατάσταση της μονάδας δεν πρέπει να γίνεται από τον πελάτη. Αν η εγκατάσταση δεν γίνει σωστά, υπάρχει κίνδυνος πυρκαγιάς, ηλεκτροπληξίας, τραυματισμού από πτώση της μονάδας, διαρροής νερού κτλ.

Μην χρησιμοποιείτε για τη σύνδεση καλώδιο επέκτασης ή διακλάδωση και μην συνδέετε περισσότερες συσκευές στην ίδια ηλεκτρική πρίζα.

Υπάρχει κίνδυνος πυρκαγιάς ή ηλεκτροπληξίας εξαιτίας κακής επαφής, ανεπαρκούς μόνωσης, υπέρβασης του επιτρεπόμενου ηλεκτρικού φορτίου κτλ.

Απευθυνθείτε στον αντιπρόσωπό σας.

⚠ Προσοχή:

Εφαρμογή γείωσης

Μην συνδέετε το καλώδιο γείωσης σε σωλήνα αερίου, νερού, αλεξικέραυνο ή σε καλώδιο γείωσης τηλεφωνικής γραμμής.

Αν η γείωση δεν γίνει σωστά, μπορεί να προκληθεί ηλεκτροπληξία.

Τοποθετήστε διακόπτη διαρροής γείωσης ανάλογα με το σημείο εγκατάστασης του κλιματιστικού (μέρος με υγρασία κτλ.).

Αν δεν τοποθετήσετε διακόπτη διαρροής γείωσης, υπάρχει κίνδυνος ηλεκτροπληξίας.

Έλεγχος και συντήρηση

Όταν το κλιματιστικό χρησιμοποιείται για αρκετά χρόνια, η απόδοσή του μπορεί να μειωθεί εξαιτίας των ρύπων που συσσωρεύονται στο εσωτερικό της μονάδας.

Ανάλογα με τις συνθήκες χρήσης του κλιματιστικού, μπορεί να παρουσιαστούν οσμές ή να μην γίνεται σωστή αποστράγγιση λόγω της συσσώρευσης σκόνης, ρύπων κτλ.

Εκτός από την τακτική συντήρηση, σας συνιστούμε να εκτελείτε προληπτικό έλεγχο και συντήρηση του κλιματιστικού από ειδικό (με χρέωση). Απευθυνθείτε στον αντιπρόσωπό σας.

Να λαμβάνετε υπόψη σας και τον ήχο λειτουργίας του κλιματιστικού

Μην τοποθετείτε αντικείμενα γύρω από την έξοδο αέρα της εξωτερικής μονάδας. Μπορεί να μειωθεί η απόδοση του κλιματιστικού ή να αυξηθεί ο θόρυβος κατά τη λειτουργία του.

Αν ο ήχος κατά τη λειτουργία του κλιματιστικού δεν είναι φυσιολογικός, απευθυνθείτε στον αντιπρόσωπό σας.

Αλλαγή θέσης

Όταν πρόκειται να αλλάξετε θέση εγκατάστασης του κλιματιστικού λόγω μετακόμισης, ανακαίνισης κτλ., απαιτούνται ειδικές εργασίες και διαδικασίες.

⚠ Προειδοποίηση:

Η επίσκεψη ή η αλλαγή της θέσης εγκατάστασης του κλιματιστικού δεν πρέπει να γίνονται από τον πελάτη.

Αν δεν γίνουν σωστά, μπορεί να προκληθεί πυρκαγιά, ηλεκτροπληξία, τραυματισμός από την πτώση της μονάδας, διαρροή νερού κτλ. Απευθυνθείτε στον αντιπρόσωπό σας.

Απόρριψη

Για να απορρίψετε αυτό το προϊόν, συμβουλευτείτε τον αντιπρόσωπό σας.

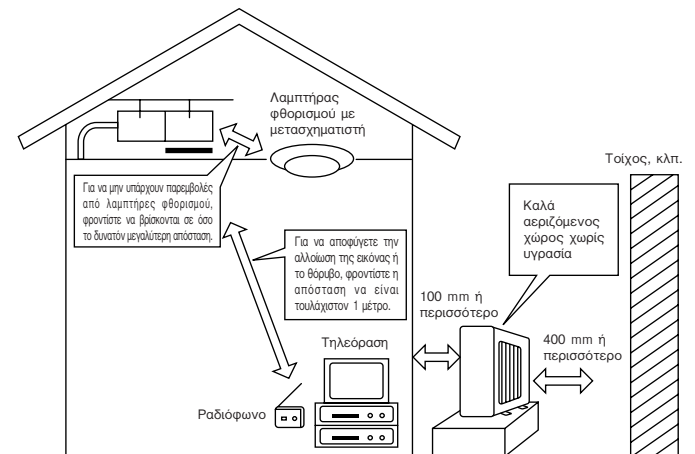

Αν έχετε οποιαδήποτε ερώτηση, συμβουλευτείτε τον αντιπρόσωπό σας.

6. Προδιαγραφές

Μοντέλο		SEZ-KA35VA		SEZ-KA50VA		SEZ-KA60VA	
Λειτουργία		Ψύξη	Θέρμανση	Ψύξη	Θέρμανση	Ψύξη	Θέρμανση
Τροφοδοσία		~/N, 230V, 50Hz					
Απόδοση	kW	3,5	4,0	5,0	5,9	5,5	6,9
	BTU/h	11.900	13.600	17.100	20.100	18.800	23.500
Ισχύς εισόδου	kW	1,06	1,10	1,78	1,84	1,96	2,45
Εσωτερική μονάδα		SEZ-KA35VA		SEZ-KA50VA		SEZ-KA60VA	
Ανεμιστήρας	Παροχή αέρα (Χαμηλή-Υψηλή) CMM	10-13		12-17		12-20	
	Εξωτ. στατική πίεση Pa (mmaq)	Std. : 30 (3) Μέγ. : 50 (5)		Std. : 30 (3) Μέγ. : 50 (5)		Std. : 30 (3) Μέγ. : 50 (5)	
	Στάθμη θορύβου (Χαμηλή-Υψηλή) dB (A)	30-35		31-39		32-43	
	Βάρος	kg		33,5		33,5	
Εξωτερική μονάδα		SUZ-KA35VA		SUZ-KA50VA		SUZ-KA60VA	
Στάθμη θορύβου (Χαμηλή-Υψηλή)	dB (A)	48		55		55	
Ψυκτικό R410A	kg	1,05		1,6		1,8	
Βάρος	kg	35		53		53	

- Σημειώσεις: 1. Συνθήκες διαβάθμισης (ψύξη) Εσωτερική : 27° C DB, 19° C WB Εξωτερική : 35° C DB
 2. Συνθήκες διαβάθμισης (θέρμανση) Εσωτερική : 20° C DB Εξωτερική : 7° C DB, 6° C WB
 3. Οι προδιαγραφές υπόκεινται σε αλλαγή χωρίς προειδοποίηση.

Εγγυημένη κλίμακα λειτουργίας

		Εσωτερική	Εξωτερική	
			KA35	KA50, KA60
Ψύξη	Ανώτερο όριο	32° Κελσίου DB, 23° Κελσίου WB	46° Κελσίου DB, -	43° Κελσίου DB, -
	Κατώτερο όριο	21° Κελσίου DB, 15° Κελσίου WB	-10° Κελσίου DB, -	
Θέρμανση	Ανώτερο όριο	27° Κελσίου DB, -	24° Κελσίου DB, 18° Κελσίου WB	
	Κατώτερο όριο	20° Κελσίου DB, -	-10° Κελσίου DB, -11° Κελσίου WB	

Η εγκατάσταση πρέπει να γίνεται από διπλωματούχο ηλεκτρολόγο σύμφωνα με τους κανονισμούς και τις προδιαγραφές που ισχύουν στη χώρα σας.

Índice

1. Precauções de Segurança	100
2. Funcionamento	101
3. Cuidados e limpeza	111
4. Avarias	111
5. Instalação, mudança de local e inspecção	112
6. Especificações	113

1. Precauções de Segurança

- ▶ Antes de instalar a unidade, leia atentamente as “Precauções de segurança”.
- ▶ As “Precauções de segurança” referem aspectos de grande importância relativos à segurança. Observe-os.
- ▶ Reporte-se ou peça autorização à autoridade responsável pelo fornecimento antes de proceder à ligação do sistema.

Símbolos utilizados no texto

⚠ Aviso:

Descreve as precauções a observar para evitar riscos de ferimentos ou morte ao utilizador.

⚠ Cuidado:

Descreve os cuidados a ter para não danificar o aparelho.

Símbolos utilizados nas ilustrações

⊘ : Indica uma acção a evitar.

❗ : Indica a existência de instruções importantes a seguir.

⚡ : Indica uma peça a ligar à terra.

⚠ : Indica que se deve ter cuidado com as peças rotativas.

⚡ : Indica que o interruptor principal deve ser desligado antes de proceder à manutenção.

⚠ : Perigo de choques eléctricos.

⚠ : Atenção à superfície quente.

⚠ Aviso:

Leia atentamente os rótulos afixados na unidade principal.

⚠ Aviso:

- O aparelho não deve ser instalado pelo utilizador. Peça ao distribuidor ou a uma empresa autorizada para o instalar. Se o aparelho não for instalado correctamente, pode haver fugas de água, choques eléctricos ou provocar incêndio.
- Não se sente no aparelho nem coloque objectos em cima dele.
- Não derrame água sobre o aparelho e não lhe toque com as mãos. Pode apanhar um choque eléctrico.
- Não vaporize gás combustível perto do aparelho para não provocar incêndio.
- Não ponha um aquecedor a gás nem qualquer outro aparelho com chama viva à saída da descarga de ar do aparelho para não dar origem a combustão defeituosa.
- Caso exista uma fuga de refrigerante durante o funcionamento, ventile a sala.
Caso o refrigerante entre em contacto com uma chama, serão libertados gases tóxicos.
- Não retire o painel frontal nem a protecção da ventoinha da unidade exterior enquanto ela funcionar. Pode ferir-se tocando em peças rotativas, quentes ou de alta voltagem.
- Nunca meta os dedos, paus, etc. nas entradas ou saídas para não correr o risco de se ferir, uma vez que a ventoinha gira a alta velocidade no interior do aparelho.
- Se detectar cheiros estranhos, deixe de utilizar o aparelho, desligue o interruptor da alimentação e consulte o seu distribuidor.
- Este aparelho de ar condicionado NÃO se destina a ser utilizado por crianças ou pessoas enfermas sem supervisão.
- Deve ser prestada especial atenção às crianças, para que não brinquem com o aparelho de ar condicionado.

⚠ Cuidado:

- Não utilize objectos pontiagudos para accionar os botões, a fim de não danificar o controlador remoto.
- Nunca bloqueie nem tape as admissões ou saídas internas e externas do aparelho.

Arrumação do aparelho

Se necessitar de arrumar o aparelho, consulte o seu distribuidor. Se os tubos forem removidos incorrectamente, o (gás de fluorocarbono) refrigerante pode escapar-se e entrar em contacto com a pele, causando-lhe ferimentos. A libertação do refrigerante para a atmosfera também é nociva para o ambiente.

2. Funcionamento

2.1. Descrição da “FUNÇÃO DE REARRANQUE AUTOMÁTICO”

- Esta unidade está equipada com a função de reaquecimento automático. Quando a fonte de energia principal é ligada, o aparelho de ar condicionado inicia o funcionamento automaticamente no mesmo modo que tinha sido configurado com o controlo remoto antes da energia principal ter sido desligada.
- Se a unidade tiver sido deixada desligada com o controlo remoto antes da energia principal ter sido desligada, a unidade ficará parada mesmo depois da energia principal ser novamente ligada.
- Se a unidade estiver em teste de funcionamento antes da energia principal ser desligada, a partir do momento em que a energia principal é ligada, começará a trabalhar no mesmo modo configurado com o controlo remoto antes do teste de funcionamento.

2.2. Acertar o dia de semana e a hora

- Utilize este mostrador para alterar o dia de semana e a hora actuais.

Nota:

Se o relógio tiver sido desactivado em Function Selection (Seleção de função) o dia e a hora não aparecem.

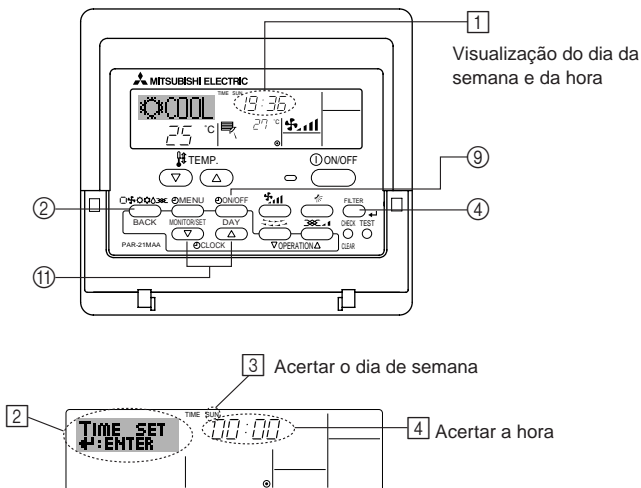

► Como acertar o dia da semana e a hora...

1. Prima o botão de Set Time (Acertar hora) ▽ ou △ (1) para ver a indicação (2).
2. Prima o botão Timer On/Off (Temporizador ligado/desligado) (Acertar dia) (9) para acertar o dia.
 - * Cada pressão avança o dia mostrado em (3): Sun → Mon → ... → Fri → Sat.
3. Prima o botão Set Time (Acertar hora) desejado (1) até acertar a hora.
 - * Mantendo premido o botão para baixo, a hora (em (4)) será incrementada; primeiro em intervalos de um minuto, depois em intervalos de 10 minutos e, depois, em intervalos de uma hora.
4. Uma vez concluídos os passos 2 e 3 prima o botão Filter ◀ (Filtro) (4) para registar os valores definidos.

Nota:

Os valores introduzidos nos passos 2 e 3 poderão ser cancelados se premir o botão Mode (Modo) (Retroceder) (2) antes de premir o botão Filter ◀ (Filtro) (4).

5. Prima o botão Mode (Modo) (Retroceder) (2) para concluir o processo. É então reposto o mostrador principal de controlo, onde (1) mostrará o novo dia e hora.

2.3. Ligar/desligar a unidade

- O interruptor de corrente não deve ser desactivado enquanto o ar condicionado estiver a funcionar, para não provocar uma possível avaria da unidade.
 - 1 Carregue no botão ON/OFF.
 - Ⓐ O indicador ON deverá acender.
- Mesmo se carregar no botão ON/OFF imediatamente depois de desligar a operação em curso, o ar condicionado não funcionará durante três minutos, para não estragar os componentes internos.
- Se o funcionamento for interrompido por um corte de corrente, a unidade não recomeçará enquanto não for restaurada a alimentação. Carregue no botão ON/OFF para recomeçar.

2.4. Seleção do modo

- 1 Se a unidade estiver desligada, carregue no botão ON/OFF para a ligar.
 - Ⓐ O indicador ON deverá acender.
- 2 Carregue no botão (1) do modo de funcionamento e seleccione o modo de funcionamento.

- Ⓑ
 - ❄ (COOL) Modo de arrefecimento
 - 💧 (DRY) Modo de secagem
 - 🌀 (FAN) Modo de ventilação
 - ☀ (HEAT) Modo de aquecimento
 - ☑ (AUTO) Modo automático (arrefecimento/aquecimento)

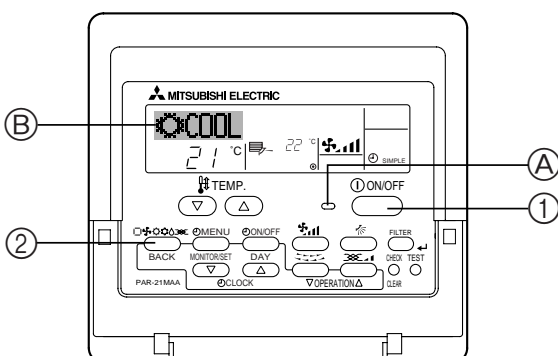
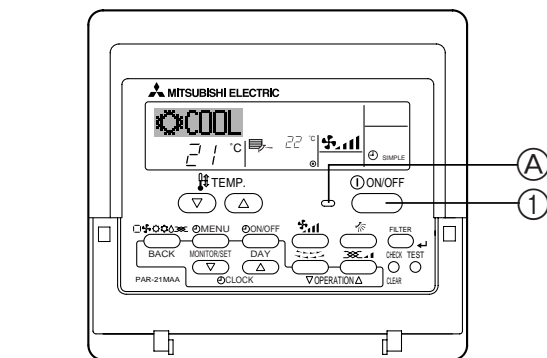

Informações para o painel de ar condicionado multi-sistema (Unidade para o exterior: série MXZ)

► O aparelho de ar condicionado multi-sistema (unidade para o exterior: série MXZ) pode ligar duas ou mais unidades a uma unidade para o exterior. Dependendo da capacidade, podem funcionar simultaneamente duas ou mais unidades.

- Quando tenta utilizar simultaneamente duas ou mais unidades para o interior com uma unidade para o exterior, uma para refrigeração e outra para aquecimento, é seleccionado o modo de funcionamento da unidade para o interior que foi colocada em funcionamento primeiro. As restantes unidades para o interior que começam a funcionar mais tarde não podem funcionar, surgindo uma indicação do estado de funcionamento.

Neste caso, configure todas as unidades para o interior para o mesmo modo de funcionamento.

- Poderá dar-se o caso de a unidade interior que está a funcionar em (AUTO), não poder mudar para o outro modo de operação (ARREFECIMENTO ↔ QUENTE), assumindo o estado de espera.
- Quando a unidade para o interior é colocada em funcionamento durante a descongelação da unidade para o exterior, a expulsão do ar quente demora alguns minutos (máx. cerca de 15 minutos).
- Durante a operação de aquecimento, embora a unidade para o interior que não funciona possa aquecer ou se possa ouvir um som de fluxo de gás, isto não significa que esteja avariada. A razão para estas situações é que o gás de refrigeração continua a fluir para a unidade para o interior.

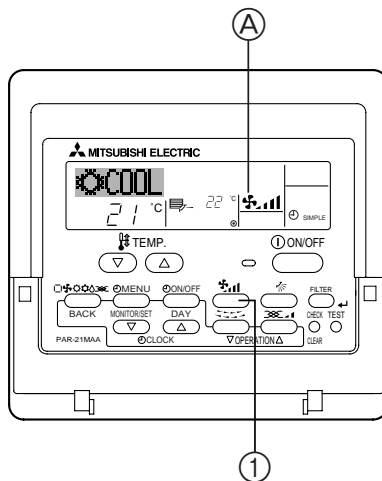
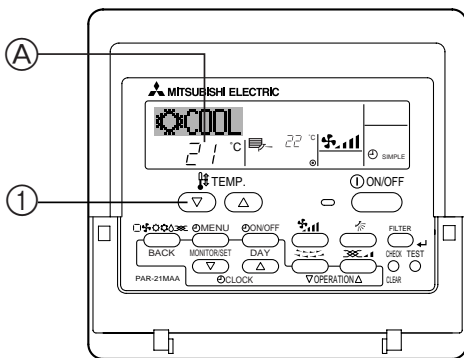

2.5. Selecção da temperatura

► Para diminuir a temperatura ambiente:

- Carregue no botão para regular a temperatura desejada.

A temperatura seleccionada aparece no visor.

- Por cada toque no botão, o valor da temperatura diminui de 1 °C.

► Para aumentar a temperatura ambiente:

- Carregue no botão para regular a temperatura.

A temperatura seleccionada aparece no visor.

- Por cada toque no botão, o valor da temperatura aumenta de 1 °C.

- As gamas de temperatura disponíveis são:

Arrefecimento e secagem: 19 - 30 °C

Aquecimento: 17 - 28 °C

Automático: 19 - 28 °C

- O mostrador fica intermitente exibindo 8 °C ou 39 °C para o informar se a temperatura ambiente é inferior ou superior à temperatura exibida.

2.6. Selecção da velocidade da ventoinha

- Carregue no botão para seleccionar a velocidade da ventoinha desejada.

- Por cada toque no botão, as opções disponíveis mudam com o visor (A) no controlo remoto, como se mostra a seguir:

Velocidade da ventoinha	Mostrador do controlo remoto	
	Baixa	Alta
2 modos		

O mostrador e a velocidade da ventoinha da unidade poderão diferir nas seguintes situações.

- Quando aparece STAND BY e DEFROST (EM ESPERA e DESCONGELAR).
- Imediatamente a seguir ao modo de aquecimento (enquanto aguarda que mude para outro modo).
- Quando a temperatura da divisão for superior à definição da temperatura da unidade que se encontra a funcionar no modo de aquecimento.
- Em modo de funcionamento de secagem, a ventoinha interna muda automaticamente para funcionamento a baixa velocidade. É impossível mudar a velocidade da ventoinha.
- Quando a temperatura do permutador de calor estiver baixa no modo de aquecimento (ex.: imediatamente após o início da operação de aquecimento).

2. Funcionamento

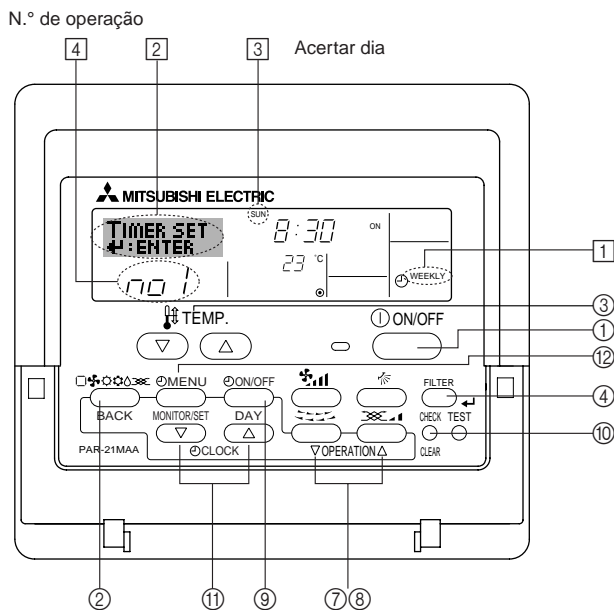

2.7. Utilização do temporizador

Esta secção explica como configurar e utilizar o temporizador. Em Function Selection (Seleccção de função) pode seleccionar qual dos três tipos de temporizador pretende utilizar.

① Temporizador Weekly (Semanal), ② temporizador Simple (Simples) ou ③ temporizador Auto Off (Desligar automaticamente).

Para informações acerca de como configurar esta função, consulte a secção 2.10. [4]-3 (3).

2.7.1. Para utilizar o temporizador semanal

■ O temporizador semanal pode ser utilizado para definir até oito operações para cada dia da semana.

- Cada operação pode consistir no seguinte: Tempo para ON/OFF (LIGADO/DESLIGADO) e temperatura, só tempo para ON/OFF (LIGADO/DESLIGADO) ou só temperatura.
- Quando chega a hora definida para o temporizador, o ar condicionado executa a acção programada.

■ A hora definida para este temporizador é de 1 minuto.

Nota:

*1. Os temporizadores Simple (Simples) e Auto Off (Desligar automático) não podem ser utilizados ao mesmo tempo.

*2. O temporizador semanal não funciona quando se verifica uma das seguintes condições.

A funcionalidade de temporizador está desligada; o sistema está a funcionar de uma forma anormal; o controlo remoto está a efectuar um auto-diagnóstico; o utilizador está a configurar uma funcionalidade, o temporizador ou a acertar o dia de semana ou a hora; ou, o sistema está sob o controlo da unidade principal. (Mais precisamente, o sistema não executará operações (ligar unidade, desligar unidade, regular temperatura) que, nessas condições, são desligadas.)

► Como configurar o temporizador semanal

1. Certifique-se de que o mostrador é um mostrador inicial de controlo e que o indicador de temporizador semanal [1] aparece no mostrador.
2. Prima o botão Timer Menu (Menu de temporizador) [2], para aparecer "Set Up" (Configuração) no mostrador (em [2]).
(Note que cada pressão no botão alterna o mostrador entre "Set Up" (Configuração) e "Monitor".)
3. Prima o botão Timer On/Off (Set Day (Acertar dia)) [9] para acertar o dia. Cada pressão avança o mostrador em [3] para o valor seguinte, na seguinte sequência: "Sun (Dom) Mon (Seg) Tues (Ter) Wed (Qua) Thurs (Qui) Fri (Sex) Sat (Sab)" → "Sun" ("Dom") → ... → "Fri" ("Sex") → "Sat" ("Sáb") → "Sun (Dom) Mon (Seg) Tues (Ter) Wed (Qua) Thurs (Qui) Fri (Sex) Sat (Sáb)" ...
4. Prima o botão Operation [4] ou [7] ou [8] quantas vezes forem necessárias para seleccionar o número de operação apropriado (de 1 a 8) [4].
* Os valores que introduzir nos passos 3 e 4 seleccionarão uma das células da matriz mostrada em baixo.
(O mostrador do controlo remoto à esquerda é o exemplo Operação 1 para Domingo, com os respectivos valores.)

Matriz de configuração

N.º Op.	Sunday	Monday	...	Saturday	
No. 1	• 8:30 • ON • 23 °C				-<Configuração de Operação 1 para Domingo> Pôr o ar condicionado a funcionar à 8:30, à temperatura de 23 °C.
No. 2	• 10:00 • OFF	• 10:00 • OFF	• 10:00 • OFF	• 10:00 • OFF	
...					-<Configuração de Operação 2 para todos os dias> Desligar o ar condicionado às 10:00.
No. 8					

Nota:

Ao definir o dia como "Sun Mon Tues Wed Thurs Fri Sat (Dom Seg Ter Qua Qui Sex Sab)", está a determinar que a operação seleccionada deve ser efectuada todos os dias.

(Exemplo: Operação 2, em cima; a mesma programação para todos os dias da semana.)

► Configurar o temporizador semanal

5. Prima o botão Set Time (Acertar hora) [5] quantas vezes forem necessárias para definir a hora desejada (em [5]).
* Ao premir o botão para baixo, o temporizador é primeiro incrementado em intervalos de um minuto e depois em intervalos de uma hora.
6. Prima o botão ON/OFF (LIGAR/DESLIGAR) [1] para seleccionar a operação desejada (Ligar ou Desligar), em [6].
* Cada pressão muda para o valor seguinte, nesta sequência: sem visualização (sem configuração) → "ON" → "OFF"
7. Prima o botão Set Temperature (Regular temperatura) [3] quantas vezes forem necessárias para definir a temperatura desejada (em [7]).
* Cada pressão muda para o valor seguinte, nesta sequência: sem visualização (sem configuração) ⇔ 24 ⇔ 25 ⇔ ... ⇔ 29 ⇔ 30 ⇔ 12 ⇔ ... ⇔ 23 ⇔ sem visualização.
(Intervalo disponível: o intervalo de valores para esta definição é de 12 °C a 30 °C. O intervalo de valores para regulação, no entanto, varia consoante o tipo da unidade a que o equipamento estiver associado.)

Mostra a configuração da hora

Mostra a operação seleccionada (ON (LIGADO) ou OFF (DESLIGADO))

* Não aparece, se a operação não tiver sido definida.

Mostra a temperatura definida

* Não aparece, se a temperatura não tiver sido definida.

2. Funcionamento

- Uma vez concluídos os passos 5, 6 e 7 prima o botão Filter (Filtro) ④ para registar os valores definidos.

Para apagar os valores definidos para a operação seleccionada, prima e solte rapidamente uma vez o botão Check (Clear) (Inspeção (Apagar)) ⑩.

* A hora muda para "—:—", a definição On/Off e as regulações da temperatura desaparecem.

(Para apagar todas as definições no temporizador semanal de uma só vez, prima e mantenha premido o botão Check (Clear) (Inspeção (Apagar)) ⑩, durante dois segundos ou mais. O mostrador começa a piscar, indicando que todas as definições foram apagadas.)

Nota:

Os novos valores introduzidos serão cancelados se premir o botão Mode (Modo) (Retroceder) ② antes de premir o botão Filter (Filtro) ④. Se tiver definido duas ou mais operações diferentes para exactamente a mesma hora, apenas a operação com o Operation No. (N.º de Operação) mais elevado será executada.

- Repita os passos de 3 a 8 quantas vezes forem necessárias, para preencher as células que desejar.
- Prima o botão Mode (Modo) (Retroceder) ② para concluir o processo de configuração.
- Para activar o temporizador, prima o botão Timer On/Off (Temporizador ligar/desligar) ⑨, para que a indicação "Timer Off" desapareça. **Espere que a indicação "Timer Off" desapareça do mostrador.**
 - * Se não existirem definições de temporizador, a indicação "Timer Off" ("Temporizador desligado") começa a piscar no mostrador.

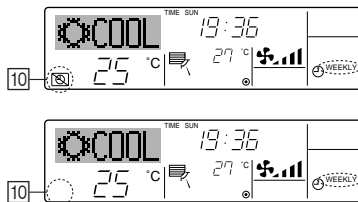
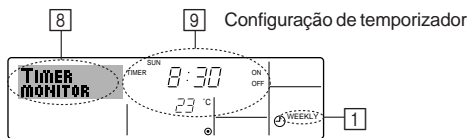

► Para ver a configuração do temporizador semanal

- Certifique-se de que o indicador de temporizador semanal está visível (em ①).
- Prima o botão do menu de temporizador ⑩ para aparecer no mostrador a indicação "Monitor" (em ⑧).
- Prima o botão Timer On/Off (Ligar/desligar temporizador) (Set Day) (Acertar dia) ⑨ as vezes que forem necessárias até seleccionar o dia que deseja ver.
- Prima o botão de operação ∇ ou △ (⑦ ou ⑧) tantas vezes quantas forem necessárias para alterar a operação no mostrador (em ⑨).
 - * Cada pressão avançará para a operação seguinte, pela ordem cronológica definida.
- Para fechar o monitor e voltar ao mostrador inicial de controlo, prima o botão Mode (Modo) (Retroceder) ②.

► Para desligar o temporizador semanal

Prima o botão Timer On/Off (Ligar/desligar temporizador) ⑨ para que apareça a indicação "Timer Off" (Temporizador desligado) em ⑩.

► Para ligar o temporizador semanal

Prima o botão Timer On/Off (Ligar/desligar temporizador) ⑨ para que a indicação "Timer Off" (Temporizador desligado) (em ⑩) se apague.

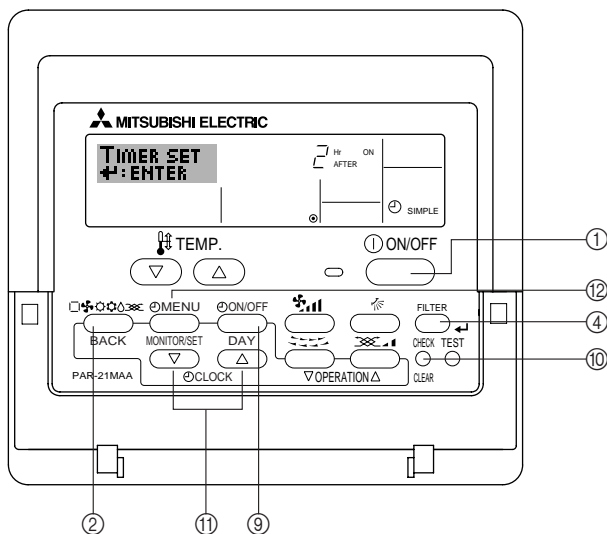

2.7.2. Para utilizar o temporizador simples

■ Pode utilizar o temporizador simples de três formas.

- Só hora de início: o ar condicionado começa a funcionar na hora programada.
- Só hora de parar: o ar condicionado pára de funcionar na hora programada.
- Horas de início e de parar: o ar condicionado começa a funcionar e pára na hora programada.

■ O temporizador (iniciar e parar) simples só pode ser configurado de 72 em 72 horas. A hora é acertada em incrementos de uma hora.

Nota:

- Os temporizadores Simple (Simples) e Auto Off (Desligar automático) não podem ser utilizados ao mesmo tempo.
- O temporizador simples não funciona quando se verifica uma das seguintes condições. Quando a função de temporizador está desligada, quando o sistema está a funcionar de forma anormal, durante um teste, durante uma auto-verificação ou diagnóstico do controlo remoto, ou quando o sistema se encontra sob controlo central. (Nestas condições, a operação "Ligar/Desligar" é desactivada.)

2. Funcionamento

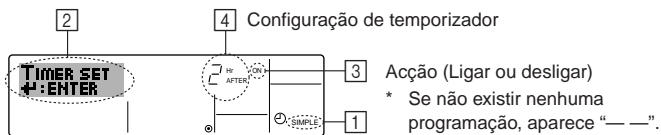

► Como configurar o temporizador simples

1. Certifique-se de que o mostrador é um mostrador inicial de controlo e que aparece o indicador de temporizador simples (em [1]). Quando aparece uma indicação diferente de Simple Timer (Temporizador Simples), active SIMPLE TIMER utilizando a configuração do controlo remoto (consulte 2.10. [4] –3 (3)).
2. Prima o botão Timer Menu (Menu de temporizador) [2], para aparecer "Set Up" (Configuração) no mostrador (em [2]). (Note que cada pressão no botão alterna o mostrador entre "Set Up" (Configuração) e "Monitor".)
3. Prima o botão ON/OFF (LIGAR/DESLIGAR) [1] para ver a definição actual ON (LIGAR) ou OFF (DESLIGAR) no temporizador simples. Prima o botão uma vez para ver o tempo que falta para ON (LIGAR), e prima mais uma vez para ver o tempo que falta para OFF (DESLIGAR). (Aparece a indicação ON/OFF (LIGAR/DESLIGAR) em [3]).
 - Temporizador "ON" (LIGAR): o ar condicionado começará a funcionar quando tiver passado o número de horas programado.
 - Temporizador "OFF" (DESLIGAR): o ar condicionado parará de funcionar quando tiver passado o número de horas programado.
4. Com "ON" (LIGAR) ou "OFF" (DESLIGAR) visível em [3]: Prima o botão Set Time (Configurar temporizador) [1] tantas vezes quantas forem necessárias para acertar as horas para ON (LIGAR) (se estiver visível o indicador "ON") ou as horas para OFF (DESLIGAR), (se estiver visível o indicador "OFF" em [4]).
 - Intervalo disponível: de 1 a 72 horas
5. Para programar horas para ON (LIGAR) e OFF (DESLIGAR), repita os passos 3 e 4.
 - * Note que as horas para ON (LIGAR) e OFF (DESLIGAR) não podem ser programadas com o mesmo valor.
6. Para apagar a programação para ON ou OFF: Veja a hora programada para ON ou OFF (ver passo 3) e prima o botão Check (Verificar) (Apagar) [10] para que a hora apareça como "—" em [4]. (Se desejar utilizar apenas a programação ON, certifique-se de que a outra opção aparece como "—".)
7. Depois de concluir os passos de 3 a 6 em cima, prima o botão Filter [4] para registar o novo valor.

Nota:

Se desejar cancelar os novos valores introduzidos prima o botão Mode (Modo) (Retroceder) [2] antes de premir o botão Filter [4] (Filtro) [4].

8. Prima o botão Mode (Modo) (Retroceder) [2] para voltar ao mostrador inicial de controlo.
9. Prima o botão Timer On/Off (Ligar/desligar temporizador) [9] para iniciar a contagem decrescente do temporizador. Quando o temporizador está a funcionar, a contagem aparece no mostrador. **Certifique-se de que esse valor está correcto.**

► Para ver a programação actual do temporizador simples

1. Certifique-se de que o indicador do temporizador simples está visível (em [1]).
2. Prima o botão Timer Menu (Menu de temporizador) [2] para que apareça no mostrador a indicação "Monitor" (em [5]).
 - Se estiver em execução o temporizador simples para ON (LIGAR) ou OFF (DESLIGAR), a programação aparece em [6].
 - Se tiverem sido definidos valores para ON (LIGAR) e OFF (DESLIGAR), estes aparecerão alternadamente.
3. Prima o botão Mode (Modo) (Retroceder) [2] para fechar o mostrador de monitor e voltar ao mostrador inicial de controlo.

► Para desligar o temporizador simples...

Prima o botão Timer On/Off (Ligar/desligar temporizador) [9], para apagar a programação do mostrador (em [7]).

► Para iniciar o temporizador simples...

Prima o botão Timer On/Off (Ligar/desligar temporizador) [9] para que a programação apareça em [7].

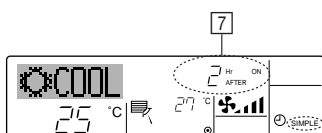
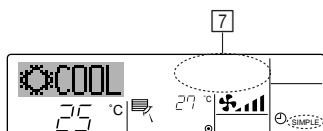
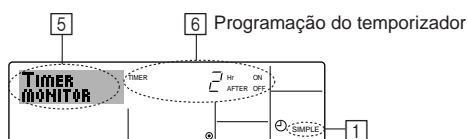

2. Funcionamento

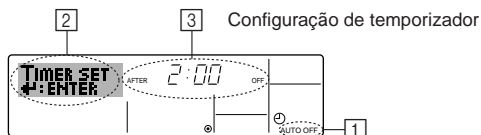
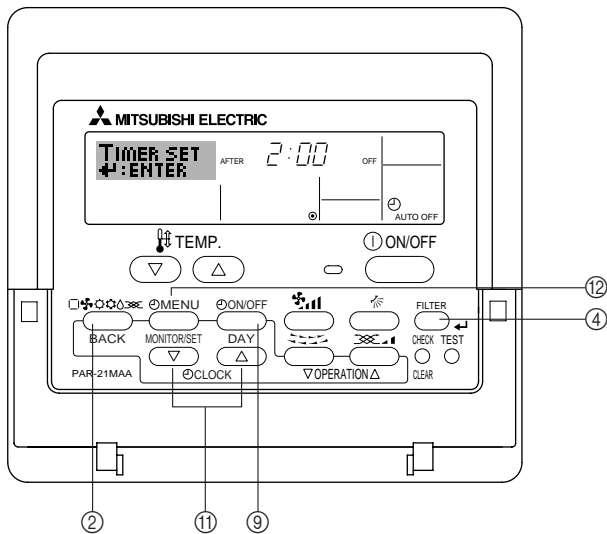
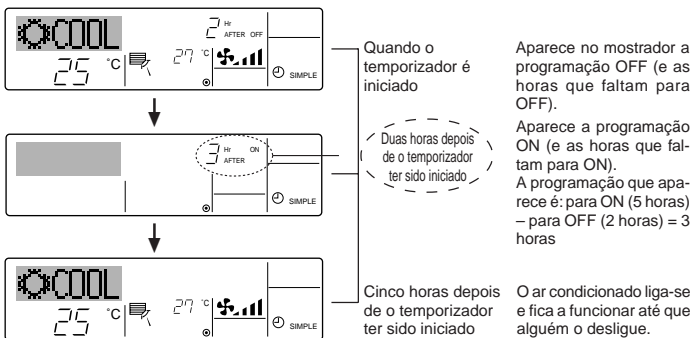
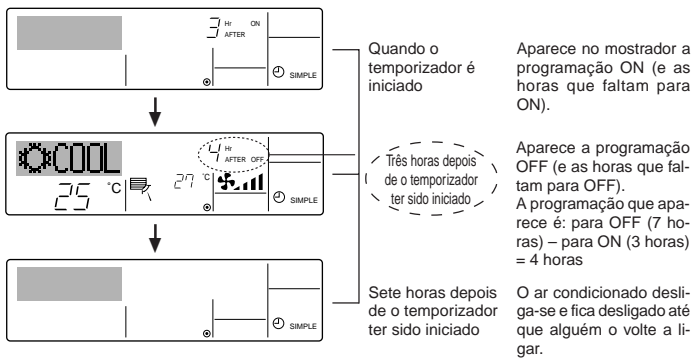

Exemplos

Se tiverem sido programados ON (LIGAR) e OFF (DESLIGAR) no temporizador simples, a operação e os respectivos valores aparecem por baixo.

Exemplo 1:

Inicie o temporizador com a programação ON anterior à programação OFF

Programação ON: 3 horas
Programação OFF: 7 horas

Exemplo 2:

Inicie o temporizador a programação OFF anterior à programação ON

Programação ON: 5 horas
Programação OFF: 2 horas

2.7.3. Para utilizar o temporizador Auto Off (Desligar automático)

- Este temporizador inicia a contagem decrescente quando o ar condicionado começa a funcionar e desliga-o depois do tempo programado.
- As definições disponíveis são executadas de 30 minutos a 4 horas, em intervalos de 30 minutos.

Nota:

- *1. Os temporizadores Simple (Simples) e Auto Off (Desligar automático) não podem ser utilizados ao mesmo tempo.
- *2. O temporizador Auto Off (Desligar automático) não funciona quando se verifica uma das seguintes condições.
Quando a função de temporizador está desligada, quando o sistema está a funcionar de forma anormal, durante um teste, durante uma auto-verificação ou diagnóstico do controlo remoto, ou quando o sistema se encontra sob controlo central. (Nestas condições, a operação Ligar/Desligar é desactivada.)

► Como configurar o temporizador Auto Off (Desligar automático)

1. Certifique-se de que o mostrador é um mostrador principal de controlo e que a indicação Auto Off (Desligar automático) aparece no mostrador (em 1). Quando aparece uma indicação diferente de Auto Off Timer (Temporizador Desligar automático), active AUTO OFF TIMER utilizando a configuração do controlo remoto (consulte 2.10. [4]-3 (3))
2. Prima e mantenha premido o botão do menu de temporizador 12 durante 3 segundos, para que apareça "Set Up" "Configuração" no mostrador (em 2). (Note que cada pressão no botão alterna o mostrador entre "Set Up" (Configuração) e "Monitor".)
3. Prima o botão Set Time (Acertar hora) 11 quantas vezes forem necessárias para definir a hora para OFF (em 3).
4. Prima o botão Filter 4 (Filtro) para registar o valor.

Nota:

Se desejar cancelar o valor prima o botão Mode (Modo) (Retroceder) 2 antes de premir o botão Filtro 4 (Filtro) 4.

2. Funcionamento

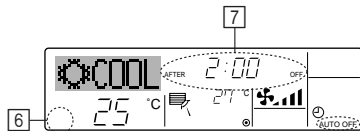
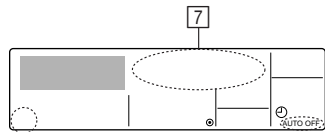
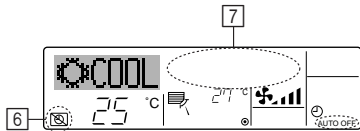
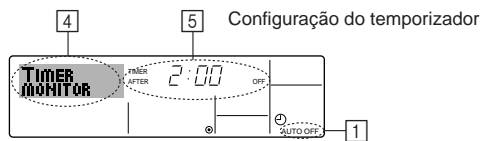

5. Prima o botão Mode (Modo) (Retroceder) (2) para concluir o processo de configuração e voltar ao mostrador inicial de controlo.
6. Se o ar condicionado já estiver a funcionar, o temporizador inicia imediatamente a contagem decrescente. **Certifique-se de que a contagem no mostrador está correcta.**

► Para ver a programação actual do temporizador Auto Off (Desligar automático)

1. Certifique-se de que aparece no mostrador a indicação "Auto Off" (Desligar automático) (em [1]).
2. Prima e mantenha premido o botão do menu de temporizador (3) durante 3 segundos, para aparecer a indicação "Monitor" no mostrador (em [4]).
 - Aparece o tempo que falta para desligar em [5].
3. Para fechar o monitor e voltar ao mostrador inicial de controlo, prima o botão Mode (Modo) (Retroceder) (2).

► Para desligar o temporizador Auto Off (Desligar automático)...

- Prima e mantenha premido o botão Timer On/Off (Ligar/desligar temporizador) (3) durante 3 segundos, para que apareça a indicação Timer Off (Desligar temporizador) (em [6]) e a programação do temporizador (em [7]) desapareça.

- Ou então, desligue o ar condicionado. A programação do temporizador (em [7]) desaparece do mostrador.

► Para iniciar o temporizador Auto Off (Desligar automático)...

- Prima e mantenha premido o botão Timer On/Off (Ligar/desligar temporizador) (3) durante 3 segundos. A indicação Timer Off (Desligar temporizador) desaparece (em [6]) e o temporizador acende-se (em [7]).
- Ou então, ligue o ar condicionado. A programação do temporizador aparece em [7].

2.8. Bloquear os botões do controlo remoto (limitação de operações)

- Se pretender, pode bloquear os botões do controlo remoto. Pode utilizar Function Selection (Seleção de função) para seleccionar o tipo de bloqueio a utilizar. (Para obter informações acerca de como desactivar o bloqueio consulte, na secção 2.10. [4]-2 (1)).

Especificamente, pode utilizar um destes dois tipos de bloqueio.

- ① Bloquear todos os botões:
bloqueia todos os botões do controlo remoto.
- ② Bloquear todos os botões, excepto ON/OFF:
bloqueia todos os botões, excepto os botões de ligar e desligar.

Nota:

O indicador "Locked" (Bloqueado) aparece no mostrador, indicando que os botões foram bloqueados.

► Como bloquear os botões

1. Enquanto mantém premido o botão Filter (Filtro) (4), prima e mantenha premido o botão ON/OFF (1) durante 2 segundos. Aparece a indicação "Locked" (Bloqueado) no mostrador (em [1]), indicando que o bloqueio foi aplicado.
 - * Se a função de bloqueio tiver sido desactivada em Function Selection (Seleção de função), aparece a mensagem "Not Available" (Não disponível) quando premir os botões, tal como descrito em cima.

- Se premir um botão bloqueado, começa a piscar no mostrador a indicação "Locked" (Bloqueado) (em [1]).

► Como desbloquear os botões

1. Com o botão Filter (Filtro) (4) premido, prima e mantenha premido o botão ON/OFF (1) durante 2 segundos – para que a indicação "Locked" (Bloqueado) desapareça do mostrador (em [1]).

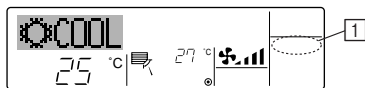
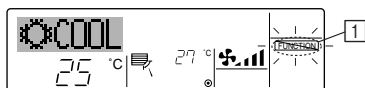
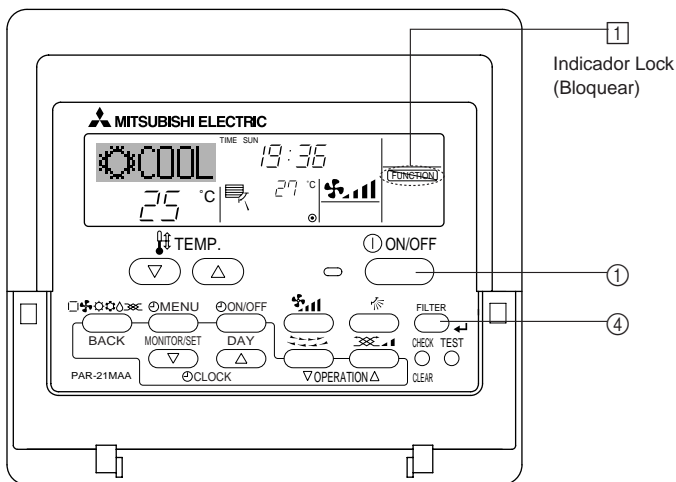

2. Funcionamento

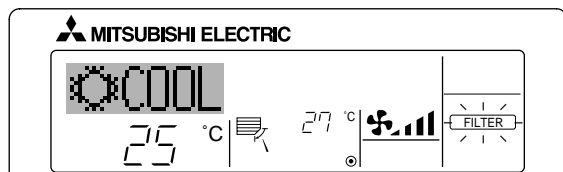
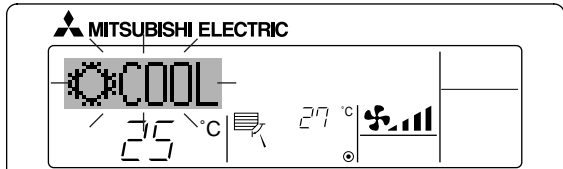
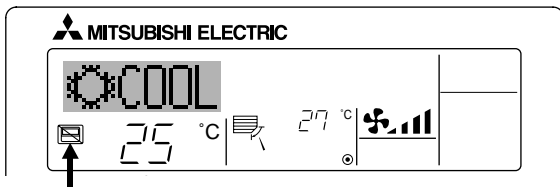

2.9. Outras indicações

2.9.1. Controlo central

- É visualizado quando a operação é controlada pelo controlo central, etc. Operações restritas são mostradas abaixo.
 - LIGAR/DESLIGAR (incluindo a operação do temporizador)
 - Modo de operação
 - Definir temperatura

Nota:

● Pode ser individualmente restringido.

2.9.2. Indicador de modo a piscar

- Quando pisca continuamente
É visualizado quando uma outra unidade interior ligada à unidade exterior já está a funcionar num modo de operação diferente.
Combine com o modo de operação da outra unidade interior.

- Quando o modo altera o visor pisca
É visualizado quando o modo de operação é restringido para cada estação pelo controlo remoto, etc.
Utilize um outro modo de operação.

2.9.3. Indicador "Filter" (Filtro) a piscar

- Indica que o filtro necessita de ser limpo.
Limpar o filtro.
- Quando redefinir o visor "FILTER"
Quando o botão [FILTER] é premido duas vezes sucessivamente depois de limpar o filtro, o visor apaga e é redefinido (reset).

Nota:

- Quando dois ou mais tipos diferentes de unidades interiores são controlados, o período de limpeza varia consoante o tipo de filtro. Quando chega a altura de limpar a unidade mestre, é visualizado "FILTER". Quando o visor do filtro apaga, o tempo cumulativo é redefinido (reset).
- "FILTER" indica o período de limpar quando o aparelho de ar condicionado foi utilizado sob condições gerais de ar interior sob o critério de tempo. Como o grau de sujidade depende das condições ambientais, limpe o filtro em conformidade com estas condições.
- O tempo cumulativo do período de limpeza do filtro difere de modelo para modelo.

2.9.4. Códigos de erro a piscarem

- Se a lâmpada indicadora de ON (LIGADO) e o código de erro estiverem a piscar: Significa que o ar condicionado está avariado e que o funcionamento foi interrompido (e que não é possível voltar ao funcionamento normal). Tome nota do código de erro e do número de unidade, desligue a energia do ar condicionado e telefone ao vendedor ou serviço de reparações.

- Se só estiver a piscar o código de erro (e a lâmpada indicadora de ON (LIGADO) apenas acesa): A operação está a continuar, mas pode existir algum problema no sistema. Nesse caso, deve tomar nota do código de erro e consultar o vendedor ou o serviço de reparações.

* Se tiver introduzido um número de telefone para o qual se deve ligar no caso de problemas, prima o botão Check (Inspeção), para que esse número apareça no mostrador. (Pode fazê-lo em Function Selection. Para mais informações, consulte a secção 2.10.)

Se tiver introduzido o número de telefone para onde se deve ligar no caso de algum problema, esse número aparece no mostrador. (Pode fazê-lo em Function Selection. Para mais informações, consulte a secção 2.10.)

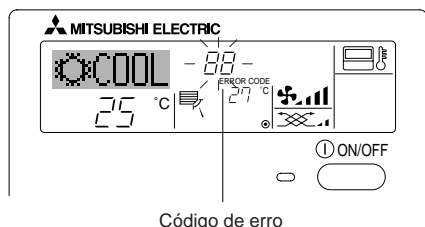
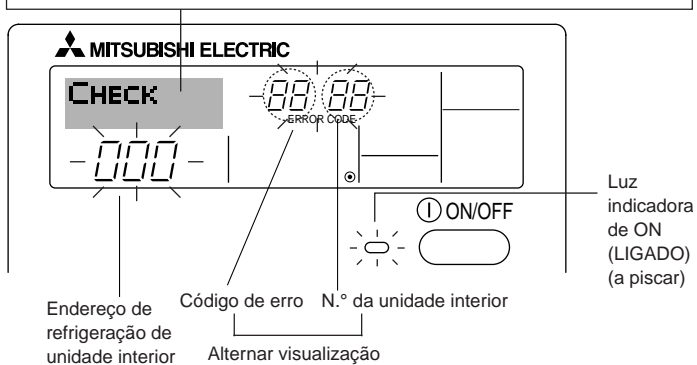

Quando o botão Check (Inspeção) é premido:

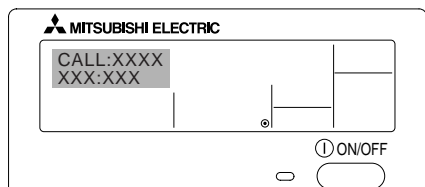

2. Funcionamento

2.10. Selecção de função do controlo remoto

As definições das funções do controlo remoto que se seguem podem ser alteradas através do modo de selecção de função do controlo remoto. Altere a definição conforme necessário.

Item 1	Item 2	Item 3 (conteúdo da definição)
1. Alteração de idioma ("CHANGE LANGUAGE")	Definição do idioma a visualizar	<ul style="list-style-type: none"> É possível a visualização em vários idiomas.
2. Limite da função ("FUNCTION SELECTION")	(1) Definição do limite da função de operação (bloqueio da operação) ("LOCKING FUNCTION")	Definição da amplitude do limite de operação (bloqueio da operação)
	(2) Utilização da definição de modo automático ("SELECT AUTO MODE")	Definição da utilização ou não utilização do modo de operação "automático"
	(3) Definição do limite de variação da temperatura ("LIMIT TEMP FUNCTION")	Definição da variação regulável da temperatura (máximo, mínimo)
3. Selecção de modo ("MODE SELECTION")	(1) Definição do controlo remoto mestre/subordinado ("CONTROLLER MAIN/SUB")	Selecção do controlo remoto mestre ou subordinado * Quando dois controlos remotos estão ligados a um grupo, um deles tem que ser definido como subordinado.
	(2) Utilização da definição do relógio ("CLOCK")	Definição da utilização ou não utilização da função de relógio
	(3) Definição da função do temporizador ("WEEKLY TIMER")	Definição do tipo de temporizador
	(4) Definição do número de contacto em situação de erro ("CALL.")	Visualização do número de contacto em caso de erro Definição do número de telefone
4. Visualização da alteração ("DISP MODE SETTING")	(1) Definição do visor da temperatura °C/°F ("TEMP MODE °C/°F")	Definição da unidade de temperatura (°C ou °F) a visualizar
	(2) Definição do visor da temperatura do ar de aspiração ("ROOM TEMP DISP SELECT")	Definição da utilização ou não utilização da visualização da temperatura do ar (aspiração) do interior
	(3) Definição do visor de refrigeração/aquecimento ("AUTO MODE DISP C/H")	Definição da utilização ou não utilização da visualização de "Refrigeração" ou "Aquecimento" no visor, durante a operação em modo automático

2.10.1. Fluxograma de selecção de função

[1] Desligue o aparelho de ar condicionado para iniciar o modo de selecção de função do controlo remoto. → [2] Selecciona a partir do item 1. → [3] Selecciona a partir do item 2. → [4] Faça a definição. (Os detalhes estão especificados no item 3) → [5] A definição está completa. → [6] Altere o visor para o normal. (Fim)

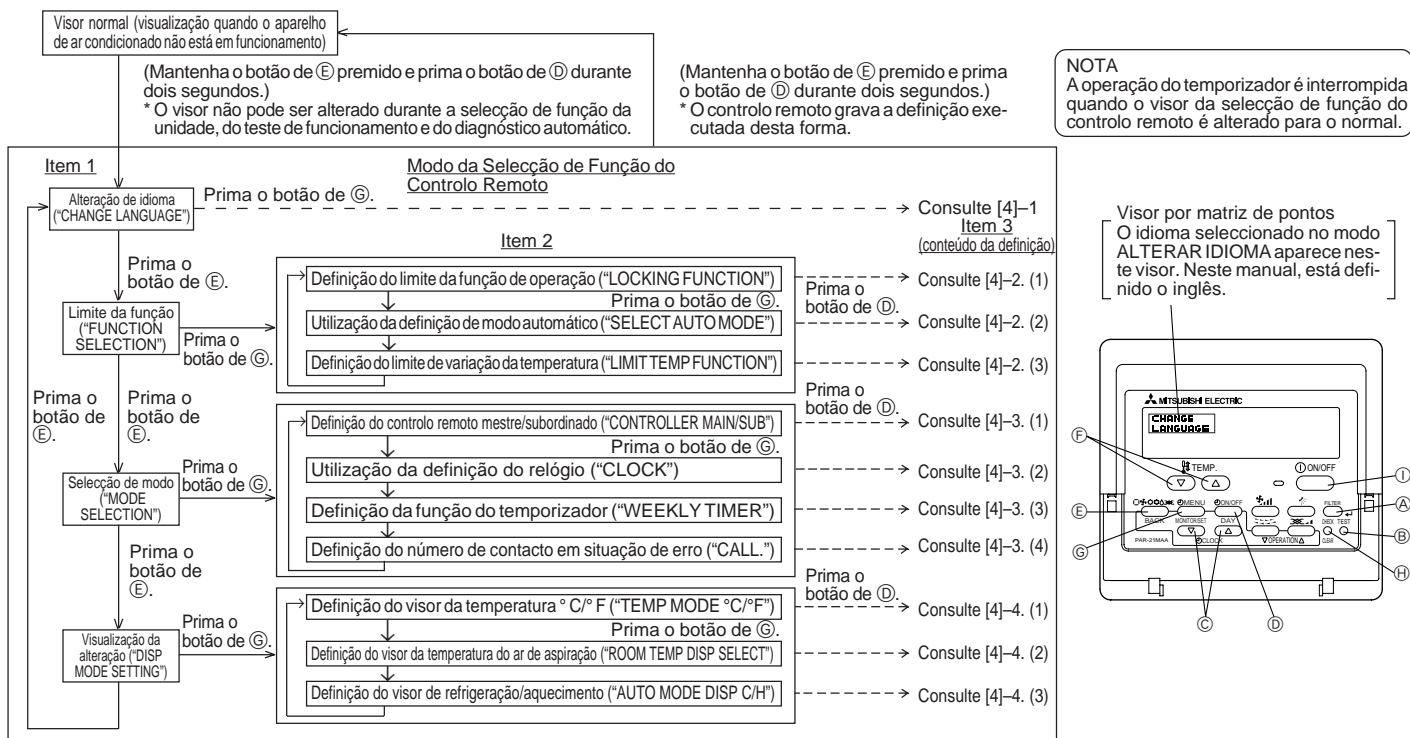

2. Funcionamento

2.10.2. Definição detalhada

[4]-1. definição de ALTERAR IDIOMA

O idioma que aparece no visor por matriz de pontos pode ser seleccionado.

- Prima o botão de [⊖ MENU] ⊕ para alterar o idioma.
 - ① japonês (JP), ② inglês (GB), ③ alemão (D), ④ espanhol (E), ⑤ russo (RU), ⑥ italiano (I), ⑦ chinês (CH), ⑧ francês (F)

[4]-2. Limite da função

(1) Definição do limite da função de operação (bloqueio da operação)

- Para alterar a definição, prima o botão de [⊖ ON/OFF] ⊕.
 - ① no1 : A definição de bloqueio da operação é feita em todos os botões, excepto no botão de [⊖ ON/OFF].
 - ② no2 : A definição de bloqueio da operação é feita em todos os botões.
 - ③ OFF (Valor da definição inicial) : A definição de bloqueio da operação não é feita.
- * Para tornar a definição de bloqueio da operação válida no visor normal, é necessário premir os botões (mantenha premidos simultaneamente os botões [FILTER] e [⊖ ON/OFF] durante dois segundos) no visor normal depois de ter sido feita a definição anterior.

(2) Utilização da definição de modo automático

Quando o controlo remoto está ligado à unidade que se encontra em modo de operação automático, podem ser feitas as definições que se seguem.

- Para alterar a definição, prima o botão de [⊖ ON/OFF] ⊕.
 - ① ON (Valor da definição inicial) : O modo automático é visualizado quando é seleccionado o modo de operação.
 - ② OFF : O modo automático não é visualizado quando é seleccionado o modo de operação.

(3) Definição do limite de variação da temperatura

Depois de feita esta definição, a temperatura pode ser alterada dentro da variação definida.

- Para alterar a definição, prima o botão de [⊖ ON/OFF] ⊕.
 - ① LIMIT TEMP COOL MODE :
A variação da temperatura pode ser alterada no modo de refrigeração/desumidificação.
 - ② LIMIT TEMP HEAT MODE :
A variação da temperatura pode ser alterada no modo de aquecimento.
 - ③ LIMIT TEMP AUTO MODE :
A variação da temperatura pode ser alterada no modo automático.
 - ④ OFF (definição inicial) :
O limite de variação da temperatura não está activo.
- * Quando é feita outra definição além de OFF, a definição do limite de variação da temperatura nos modos de refrigeração, aquecimento e automático é feita ao mesmo tempo. Contudo, a variação não pode ser limitada quando a variação de temperatura definida não tiver sido alterada.
- Para aumentar ou diminuir a temperatura, prima o botões [TEMP. (▽)] ou [TEMP. (△)] ⊕.
- Para alterar a definição do limite superior e inferior, prima o botão de [MULTI] ⊕. A definição seleccionada fica intermitente, podendo ser definida a temperatura.
- Definição da variação

Modo de Refrigeração/Desumidificação :	Limite inferior: 19°C a 30°C	Limite superior: 30°C a 19°C
Modo de aquecimento :	Limite inferior: 17°C a 28°C	Limite superior: 28°C a 17°C
Modo automático :	Limite inferior: 19°C a 28°C	Limite superior: 28°C a 19°C
- * A definição da variação varia de acordo com a unidade a ligar (unidades Mr. Slim, CITY MULTI e de temperatura intermédia)

[4]-3. Definição da selecção de modo

(1) Definição do controlo remoto mestre/subordinado

- Para alterar a definição, prima o botão de [⊖ ON/OFF] ⊕.
 - ① Main : O controlo remoto será o mestre.
 - ② Sub : O controlo remoto será o subordinado.

(2) Utilização da definição do relógio

- Para alterar a definição, prima o botão de [⊖ ON/OFF] ⊕.
 - ① ON : A função do relógio pode ser utilizada.
 - ② OFF : A função do relógio não pode ser utilizada.

(3) Definição da função do temporizador

- Para alterar a definição, prima o botão de [⊖ ON/OFF] ⊕ (Escolha uma das opções que se seguem.).
 - ① WEEKLY TIMER (definição inicial no MA deluxe) : O temporizador semanal pode ser utilizado.
 - ② AUTO OFF TIMER : O temporizador de desligamento automático pode ser utilizado.
 - ③ SIMPLE TIMER (Predefinição no MA suave): O temporizador simples pode ser utilizado.
 - ④ TIMER MODE OFF : O modo de temporizador não pode ser utilizado.
- * Quando a utilização da definição do relógio está em OFF, o "WEEKLY TIMER" (TEMPORIZADOR SEMANAL) não pode ser utilizado.

(4) Definição do número de contacto em situação de erro

- Para alterar a definição, prima o botão de [⊖ ON/OFF] ⊕.
 - ① CALL OFF : A definição dos números de contacto não é visualizada em caso de erro.
 - ② CALL **** * : A definição dos números de contacto é visualizada em caso de erro.
CALL_ : O número de contacto pode ser definido quando o visor se encontra conforme ilustrado à esquerda.
- Definição dos números de contacto
Para poder definir os números de contacto, execute os procedimentos que se seguem.
Desloque o cursor intermitente para definir os números. Prima o botões [TEMP. (▽)] e [TEMP. (△)] ⊕ para mover o cursor para a direita (esquerda). Prima o botões [CLOCK (▽)] e [TEMP. (△)] ⊕ para definir os números.

2. Funcionamento

[4]-4. Definição de alteração do visor

(1) Definição do visor da temperatura °C/°F

- Para alterar a definição, prima o botão de [⊕ ON/OFF] ①.
 - ① °C : É utilizada a unidade de temperatura °C.
 - ② °F : É utilizada a unidade de temperatura °F.

(2) Definição do visor da temperatura do ar de aspiração

- Para alterar a definição, prima o botão de [⊕ ON/OFF] ①.
 - ① ON : É indicada a temperatura do ar de aspiração.
 - ② OFF : Não é indicada a temperatura do ar de aspiração.

(3) Definição do visor de refrigeração/aquecimento

- Para alterar a definição, prima o botão de [⊕ ON/OFF] ①.
 - ① ON : É visualizado "Refrigeração automática" e "Aquecimento automático" sob modo automático em funcionamento.
 - ② OFF : Apenas é visualizado "Automático" sob o modo automático.

3. Cuidados e limpeza

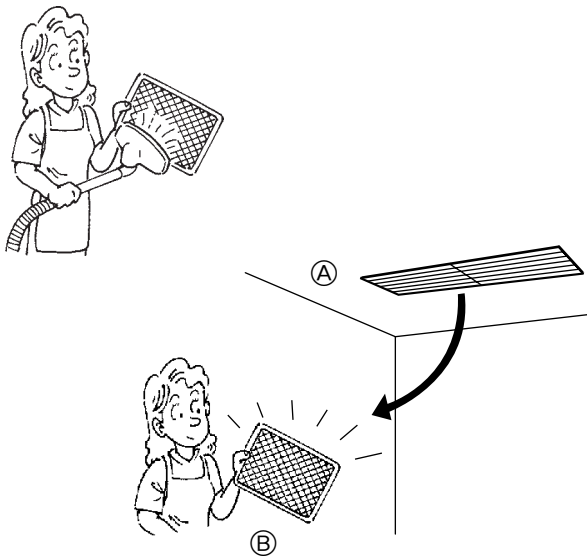

3.1. Limpeza dos filtros e da unidade interior

Limpeza dos filtros

- Limpe os filtros com um aspirador. Se não tiver aspirador, sacuda-os contra um objecto sólido para eliminar a sujidade e a poeira.
- Se os filtros estiverem muito sujos, lave-os com água tépida. Tenha cuidado para enxaguar devidamente qualquer resto de detergente e deixar secar bem os filtros antes de os repor no aparelho.

⚠ Cuidado:

- Não seque os filtros ao sol nem com uma fonte de calor, tal como um radiador eléctrico, pois isso pode deformá-los.
- Não lave os filtros com água quente (acima de 50°C); pode deformá-los.
- Assegure-se de que os filtros de ar estão bem instalados. Pôr o aparelho a trabalhar sem os filtros de ar pode causar mau funcionamento.

⚠ Cuidado:

- Antes de iniciar a limpeza, interrompa o funcionamento e desligue a corrente.
- O filtro de ar deve ser adquirido localmente. Certifique-se de que confirma a localização e o método de instalação do filtro de ar com o adjudicatário durante o funcionamento de teste do ar condicionado. (Exemplo) O filtro de ar deve ser fixo à admissão de ar da unidade interior (lado posterior da unidade).

Ⓐ Admissão de ar

Ⓑ Filtro

4. Avarias

Antes de chamar um técnico, verifique os pontos que seguem para ver se encontra uma solução simples ao seu problema.

[Para controlo remoto ligado]

Problema	Solução	Problema	Solução
A unidade não arrefece ou aquece muito bem.	Limpe o filtro.	As funções de arranque e paragem não estão disponíveis logo após o reinício da unidade.	Aguarde cerca de três minutos (o funcionamento foi interrompido para evitar danos na unidade de ar condicionado).
A unidade pára de funcionar antes de atingir a temperatura definida no modo de aquecimento.	Forma-se gelo quando a temperatura exterior é baixa e a humidade alta. Aguarde cerca de 10 minutos para que o gelo derreta.	Aparece "PLEASE WAIT" no controlo remoto.	Está a ser efectuado um teste de arranque automático (durará cerca de dois minutos).
É expelida uma névoa branca da unidade interior.	Isto pode ocorrer logo após a unidade ser ligada ou quando existe um alto nível de humidade presente na divisão.	É exibido um código de erro no controlo remoto.	Está a ser efectuado um auto-diagnóstico para preservar a unidade de ar condicionado. * Não tente fazer reparações. Desligue o interruptor principal e contacte o fornecedor a quem comprou a unidade de ar condicionado. Forneça-lhe o nome da unidade e as informações exibidas no controlo remoto.
Os indicadores do controlo remoto não se acendem quando accionados.	Ligue o interruptor de alimentação. Surgirá "●".		
Surge no controlo remoto CENTRALLY CONTROLLED (CONTROLADO CENTRALMENTE).	As funções de arranque e paragem do controlo remoto não estão disponíveis quando a mensagem CENTRALLY CONTROLLED (CONTROLADO CENTRALMENTE) estiver acesa.		

Se nada do que precede der resultado, desligue o interruptor principal e contacte o concessionário onde comprou o aparelho de ar condicionado, indicando-lhe o modelo e a natureza do problema. Não tente reparar o aparelho você mesmo.

4. Avarias

Em qualquer dos seguintes casos, desligue o interruptor principal e peça assistência ao seu distribuidor local:

- A lâmpada de operação (no controlo remoto) fica intermitente.
- Os interruptores não funcionam correctamente.
- O disjuntor de circuito dispara frequentemente (ou o fusível queima-se frequentemente).
- Entraram acidentalmente borrifos de água no aparelho.
- Há fugas de água no aparelho.
- Caiu algo acidentalmente dentro do aparelho de ar condicionado.
- Ouve-se um ruído estranho durante o funcionamento.

O que segue não indica qualquer mau funcionamento:

Cheiros: cheiros como o do tabaco ou de cosméticos podem persistir depois de o aparelho os ter aspirado.

Som de líquido correndo na unidade interior: isto acontece durante ou após o funcionamento e é simplesmente o som do refrigerante que circula no interior do aparelho.

Ligeiro som proveniente da unidade interior: isto pode ocorrer exactamente no início ou no fim do arrefecimento ou do aquecimento. É causado pela contracção ou expansão da unidade interior devida à mudança de temperatura.

NOTA: O refrigerante carregado no aparelho de ar condicionado é seguro. Normalmente, o refrigerante não sai, no entanto, se o gás do refrigerante sair para o interior da casa e entrar em contacto com o fogo ou com o aquecedor de ventoinha, aquecedor doméstico, forno, etc., serão geradas substâncias prejudiciais.

Certifique-se de que pede aos representantes de assistência para ver se há ou não fugas de refrigerante quando são efectuadas reparações.

5. Instalação, mudança de local e inspecção

Local de instalação

Evite instalar o ar condicionado nos seguintes lugares.

- Onde puder haver fugas de gás inflamável

⚠ Cuidado:

Não instale a unidade onde possa haver fuga de gás inflamável.

Se houver fuga e concentração de gás em torno da unidade, pode haver explosão.

- Onde houver muito óleo de máquina.
- Em lugar salgado, como a costa.
- Onde se gerar gás sulfúrico, como em estâncias termais.
- Onde houver salpicos de óleo ou muito vapor de óleo.

Trabalho de electricidade

- Preveja um circuito exclusivo para a corrente do ar condicionado.
- Observe a capacidade do disjuntor.

⚠ Aviso:

O cliente não deve instalar ele mesmo esta unidade. Se não for instalada correctamente, pode causar incêndio, choques eléctricos, ferimentos devidos à queda da unidade, fuga de água, etc.

- Não faça a ligação com uma tomada bifurcada ou um fio de extensão, nem ligue muitos aparelhos eléctricos à mesma tomada de corrente. Fazendo-o, pode provocar incêndio ou choques eléctricos devido a um contacto defeituoso, má isolamento, excesso permissível de corrente, etc. Consulte o seu concessionário.

⚠ Cuidado:

- Ligação à terra

Não ligue a um tubo de gás ou de água, nem a uma haste de pára-raios ou a um cabo de terra de telefone.

Se a ligação à terra não for feita correctamente, pode haver choques eléctricos.

- Instale um disjuntor de descarga para a terra em função do lugar onde o ar condicionado for instalado (lugar húmido, etc.). Se não for instalado um disjuntor de descarga para a terra, pode haver choques eléctricos.

Inspecção e manutenção

- Quando o ar condicionado for utilizado em várias estações, a capacidade pode baixar devido à sujidade no interior da unidade.
- Em função do estado de utilização, a sujidade, poeiras, etc. podem provocar a formação de odores ou impedir a drenagem suave da água desumidificada.
- Além da manutenção normal, é aconselhado mandar efectuar a inspecção e a manutenção (com carga) por um especialista. Consulte o seu concessionário.

Considere também o som de funcionamento

- Não coloque nenhum objecto em torno da saída de ar da unidade exterior. Isso pode provocar uma diminuição da capacidade ou aumentar o som de funcionamento.
- Se ouvir um som anormal durante o funcionamento, consulte o seu concessionário.

Mudança de local

- Quando deslocar ou reinstalar o ar condicionado, devido a reconstrução, mudança, etc., é necessário técnicas e trabalho especiais.

⚠ Aviso:

A reparação ou a manutenção não devem ser efectuadas pelo cliente.

Se não forem efectuadas correctamente, podem causar incêndio, choques eléctricos, ferimentos devidos à queda da unidade, fuga de água, etc. Consulte o seu concessionário.

Eliminação

- Para eliminar este produto, consulte o seu concessionário.

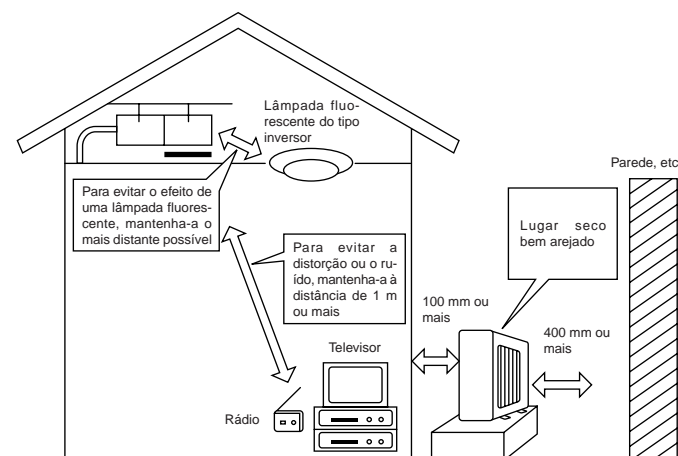

Se lhe ocorrer qualquer questão, consulte o seu concessionário.

6. Especificações

Modelo		SEZ-KA35VA		SEZ-KA50VA		SEZ-KA60VA		
Função		Arrefecimento	Aqueciment	Arrefecimento	Aqueciment	Arrefecimento	Aqueciment	
Corrente		~/N, 230V, 50Hz						
Capacidade	kW	3,5	4,0	5,0	5,9	5,5	6,9	
	BTU/h	11.900	13.600	17.100	20.100	18.800	23.500	
Entrada		kW	1,06	1,10	1,78	1,84	1,96	2,45
Unidade interior		SEZ-KA35VA		SEZ-KA50VA		SEZ-KA60VA		
Ventoinha	Fluxo de ar LO/HI	CMM	10-13		12-17		12-20	
	Pressão estática ext.	Pa (mmaq)	Std. : 30 (3) Máx. : 50 (5)		Std. : 30 (3) Máx. : 50 (5)		Std. : 30 (3) Máx. : 50 (5)	
	Nível de ruído LO/HI	dB (A)	30-35		31-39		32-43	
Peso		kg	33,5		33,5		33,5	
Unidade exterior		SUZ-KA35VA		SUZ-KA50VA		SUZ-KA60VA		
Nível de ruído LO-HI		dB (A)	48		55		55	
Refrigerante R410A		kg	1,05		1,6		1,8	
Peso		kg	35		53		53	

- Notas:**
1. Condições nominais (arrefecimento) Interior : 27°C DB, 19°C WB Exterior : 35°C DB
 2. Condições nominais (aquecimento) Interior : 20°C DB Exterior : 7°C DB, 6°C WB
 3. Especificações sujeitas a alteração sem aviso prévio.

Gama de funcionamento garantida

		Interior	Exterior	
			KA35	KA50, KA60
Arrefeci- mento	Máximo	32°C DB, 23°C WB	46°C DB, -	43°C DB, -
	Mínimo	21°C DB, 15°C WB	-10°C DB, -	
Aqueci- ment	Máximo	27°C DB, -	24°C DB, 18°C WB	
	Mínimo	20°C DB, -	-10°C DB, -11°C WB	

As unidades devem ser instaladas pelo fornecedor autorizado de acordo com os requisitos regulamentares locais.

Innehåll

1. Säkerhetsåtgärder	114
2. Drift	115
3. Skötsel och rengöring	125
4. Felsökning	125
5. Installation, flyttning och inspektion	126
6. Specifikationer	127

1. Säkerhetsåtgärder

- ▶ Innan du installerar enheten bör du läsa igenom samtliga "Säkerhetsåtgärder".
- ▶ Under "Säkerhetsåtgärder" hittar du viktig information som rör din säkerhet. Se till att du följer anvisningarna.
- ▶ Se till att elsystemets ansvarige underrättas och ger sitt godkännande innan systemet kopplas in.

Symboler som används i texten

Varning:

Anger försiktighetsmått som bör vidtas för att förhindra att användaren utsätts för fara eller risk.

Försiktighet:

Beskriver säkerhetsåtgärder som bör följas för att undvika att enheten skadas.

Symboler som används i illustrationerna

 : Indikerar att något som bör undvikas.

 : Indikerar att viktiga instruktioner som måste följas.

 : Indikerar en del som måste jordas.

 : Visar att försiktighet måste iakttas vid roterande delar.

 : Anger att huvudströmbrytaren måste slås av innan servicearbete utförs.

 : Varning för elstöt.

 : Varning för varma ytor.

Varning:

Läs noga texten på alla dekaler på huvudenheten.

Varning:

- Enheten bör inte installeras av användaren. Be återförsäljaren eller ett auktoriserat företag att installera den. Om enheten installeras felaktigt kan vattenläckor, elektriska stötar eller brand bli följden.
- Stå inte på enheten eller placera föremål på den.
- Stänk inte vatten på enheten eller ta på den med våta händer. Elektriska stötar kan bli följden.
- Spruta inte antändbar gas i närheten av enheten. Det kan orsaka brand.
- Placera inte en gasvärmare eller andra apparater med öppna lågor på en plats där de kan utsättas för luft som släpps ut från enheten. Ofullständig antändning kan bli följden.
- Vädra rummet om köldmedel läcker ur vid drift.
Om köldmedel kommer i kontakt med öppen låga kan giftiga gaser utvecklas.
- Ta inte bort frontpanelen eller fläktskyddet på utomhusenheten när den är igång. Du kan skadas om du rör vid roterande eller strömförande delar.
- Stoppa aldrig in fingrar, pinnar eller liknande i luftintag eller luftutblås eftersom skada kan uppstå genom att fläkten roterar med hög hastighet.
- Om du känner någon konstig lukt, stoppa enheten och stäng av strömmen och kontakta sedan din återförsäljare.
- Luftkonditioneringen får INTE användas av barn eller personer med funktionshinder utan övervakning.
- Barn bör hållas under uppsyn så att de inte leker med luftkonditioneringen.

Försiktighet:

- Använd ej skarpa föremål för att trycka på knapparna, det kan skada fjärrkontrollen.
- Blockera aldrig eller täck över inomhus- och utomhusenheternas luftintag eller luftutsläpp.

Avyttring av enheten

Kontakta återförsäljaren för att få reda på hur du ska skrota enheten. Om rören tas bort på ett felaktigt sätt, kan köldmedel (fluorkarbondgas) strömma ut och komma i kontakt med huden och skada den. Om köldmedel släpps ut i atmosfären skadas dessutom miljön.

2. Drift

2.1. Beskrivning av den "AUTOMATISKA OMSTARTNINGSFUNKTIONEN"

- Denna enhet är utrustad med en automatisk omstartningsfunktion. När huvudströmbrytaren sätts på kommer luftkonditioneringen att automatiskt starta i samma läge som det läge som var inställt med fjärrkontrollen innan luftkonditioneringen stängdes av med huvudströmbrytaren.
- Om enheten var inställd i läge av (off) med fjärrkontrollen innan luftkonditioneringen stängdes av, kommer den att vara avstängd när huvudströmbrytaren sätts på igen.
- Om enheten var i läge test (TEST RUN) när huvudströmbrytaren stängdes av, kommer den, när huvudströmbrytaren sätts på igen, att återgå till samma driftsläge som den hade innan testkörningen togs i bruk.

2.2. Ställa in veckodag och tid

■ Använd denna skärm för att ändra inställningen för veckodag och tid.

Obs:

Veckodag och tid kommer inte att visas om klockanvändningen har inaktiverats under funktionsval.

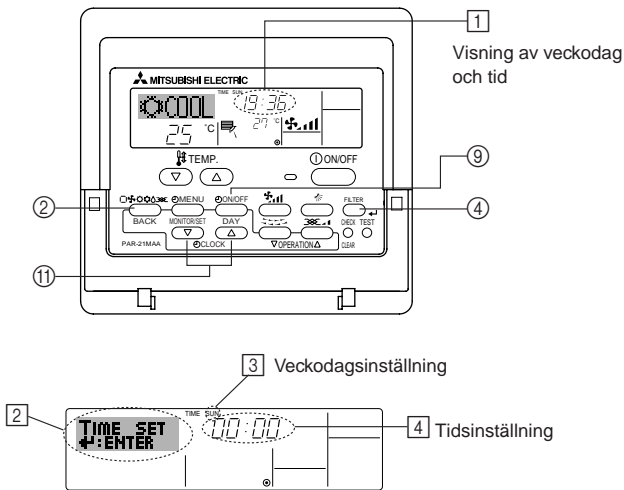

► Så här anger du veckodag och tid...

1. Tryck på ∇ eller Δ av tidsinställningsknapparna ⑪ för att visa displayen ②.
2. Tryck på knappen timer på/av (ange dag) ⑨ för att ange dag.
 - * Varje tryckning flyttar fram den veckodag som visas på ③: Sun → Mon → ... → Fri → Sat.
3. Tryck på lämplig tidsinställningsknapp ⑪ för att ange tiden.
 - * När du håller knappen nedtryckt kommer tiden (④) att ökas först i minutintervall och sedan i tiominutersintervall och sedan i timintervall.
4. När önskade inställningar har gjorts i steg 2 och steg 3 trycker du på filterknappen \leftarrow ④ för att acceptera inställningen.

Obs:

Dina ändringar i steg 2 och 3 kommer inte att gälla om du trycker på lägesknappen (tillbaka) ② innan du trycker på filterknappen \leftarrow ④.

5. Tryck sedan på lägesknappen (tillbaka) ② för att avsluta inställningen. Detta kommer att återställa displayen till standardkontrollskärmen, där ① nu kommer att visa den nya veckodagen och tiden.

2.3. Att stänga på/av enheten

- Nätspänningstillförseln får inte brytas medan luftkonditioneringsaggregatet är i drift, eftersom detta skulle kunna förorsaka skador i aggregatet.
 - ① Tryck på ON/OFF.
 - Ⓐ Indikatorn ON tänds.
- Om du trycker på ON/OFF omedelbart efter det att enheten stängts av, kommer luftkonditioneringen inte att starta förrän efter tre minuter. Detta förhindrar att interna komponenter skadas.
- Om driften hejdas på grund av ett strömbrott kommer enheten inte att återstartas automatiskt förrän strömmen återställts. Tryck på ON/OFF för att sätta på enheten.

2.4. Val av arbetssätt

- ① Om enheten är frånslagen, tryck på ON/OFF för att slå på den.
 - Ⓐ Indikatorn ON tänds.
- ② Tryck på knappen för arbetssättet (\square \circ \circ \circ \circ) och välj önskat arbetssätt.
 - Ⓑ
 - \circ (COOL) Kylning
 - \circ (DRY) Torkning
 - \circ (FAN) Fläkt
 - \circ (HEAT) Uppvärmning
 - \square (AUTO) Automatiskt (kylning/uppvärmning)

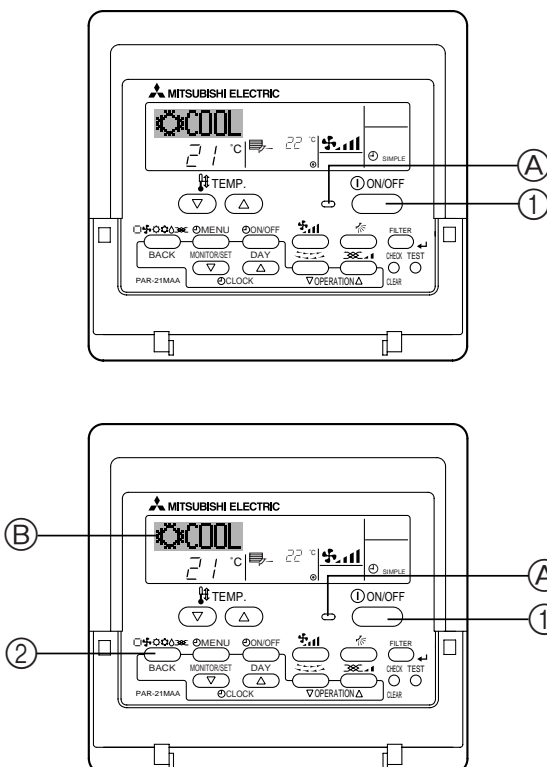

Information för multi-system luftkonditionering (Utomhusenhet: MXZ serien)

- Multi-system luftkonditionering (Utomhusenhet: MXZ serie) kan koppla ihop två eller fler inomhusenheter med en utomhusenhet. Beroende på kapacitet kan två eller fler enheter köras samtidigt.
- När du försöker köra två eller fler inomhusenheter med en utomhusenhet samtidigt, en för kylning och en för värmning, kommer driftläget för den inomhusenhet som valts tidigare att väljas. Den andra inomhusenheten som kommer att starta senare kan inte fungera och indikerar ett driftläge. I detta fall, ställ alla inomhusenheter i samma driftläge.
- Det kan inträffa att inomhusenheten, som är igång i AUTO läget (AUTO) inte kan växla till driftläget (COOL ↔ HEAT) och hamnar i ett standby-läge.
- När inomhusenheten startar medan avfrostning sker på utomhusenheten tar det några minuter (max cirka 15 minuter) för att blåsa ut den varma luften.
- Vid drift med uppvärmning kan inomhusenheten, trots att den inte är i drift, bli varm eller så kan ljudet av strömmande köldmedium höras. Detta är inget fel. Orsaken är att köldmedium strömmar kontinuerligt.

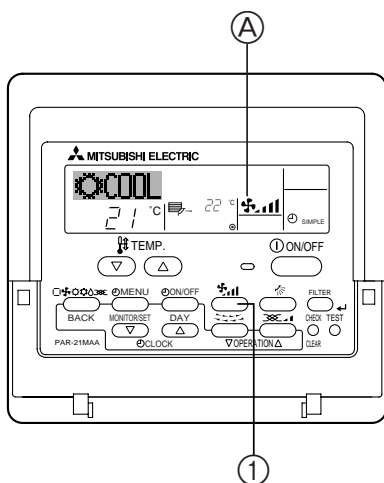
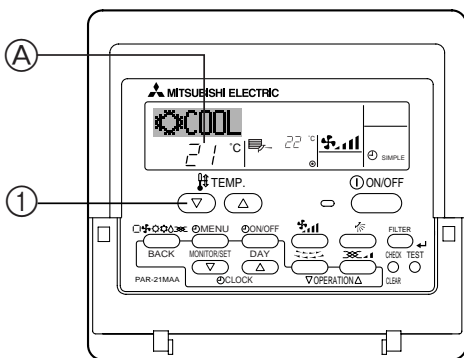

2.5. Inställning av temperatur TEMP.

► För att sänka rumstemperaturen:

- Tryck på för att ställa in den önskade temperaturen.

A Vald temperatur visas.

- Varje gång du trycker på knappen minskas temperaturen med 1 °C.

► För att höja rumstemperaturen:

- Tryck på för att ställa in den önskade temperaturen.

A Vald temperatur visas.

- Varje gång du trycker på knappen ökas temperaturen med 1 °C.

- Följande temperaturområden är tillgängliga:

Kylning & Torkning:	19 - 30 °C
Uppvärmning:	17 - 28 °C
Automatiskt:	19 - 28 °C

- Displayen blinkar antingen 8 °C eller 39 °C för att visa att rumstemperaturen ligger under eller över den visade temperaturen.

2.6. Inställning av fläkthastighet

- Tryck på för att välja önskad fläkthastighet.

- Varje gång knappen trycks in ändras de tillgängliga alternativen på displayen **A** på fjärrkontrollen så som visas nedan.

Fläkthastighet	Fjärrkontrolldisplay	
	Låg	Hög
2-steps	 ↓	 ↑

Enhetens display och fläkthastighet kommer att variera i följande situationer.

- När VÄNTA och AVFROSTA visas.
- Alldeles efter uppvärmningsläget (i väntan på övergång till ett annat läge).
- När temperaturen i rummet är högre än temperaturinställningen på enheten under drift i uppvärmningsläge.
- I torkningsläget övergår inomhusfläkten automatiskt till låghastighetsdrift. Fläkthastigheten kan inte ändras.
- När temperaturen i värmeväxlaren är låg i uppvärmningsläge (t.ex. omedelbart efter det att uppvärmningen startar).

2. Drift

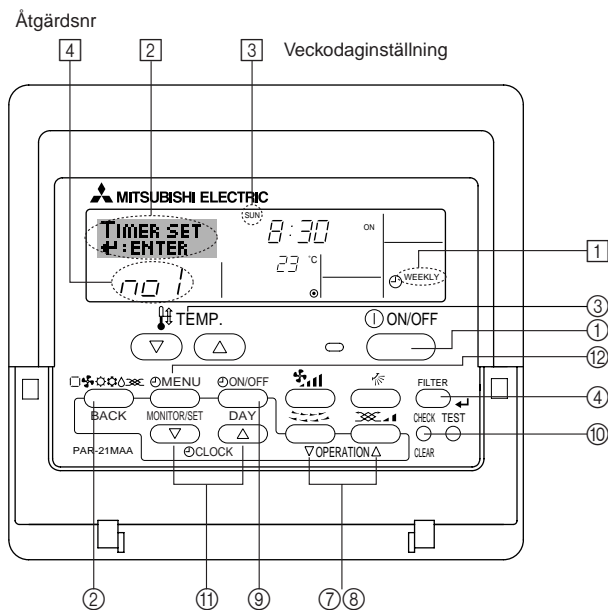

2.7. Använda timer

Denna sektion förklarar hur du anger och använder timer. Du kan använda funktionssval för att välja vilken av tre typer av timer som ska användas:

- ① Veckotimer, ② Enkel timer eller ③ Automatisk avstängning.
- Information om hur du anger denna funktion ges i sektion 2.10. [4]–3 (3).

2.7.1. Använda veckotimer

- Veckotimer kan användas för att ange upp till åtta åtgärder för varje veckodag.
 - Varje åtgärd kan vara något av följande: Tid för PÅ/AV tillsammans med en temperaturinställning, eller enbart tid för PÅ/AV eller enbart temperaturinställning.
 - När den angivna tidpunkten nås utför luftkonditioneringsapparaten den åtgärd som anges av timern.
- Tidsinställningen för denna timer är ned till 1 minut.

Obs:

- *1. Veckotimer/enkel timer/automatisk avstängning kan inte användas samtidigt.
- *2. Veckotimer kommer inte att fungera när något av följande villkor gäller. Timerfunktionen är avstängd, systemet är inte i normal drift, en testkörning pågår, fjärrkontrollen utför en självkontroll eller diagnos, användaren anger just en funktion eller timerinställning eller ändrar just veckodag eller tid eller när systemet är under central kontroll. (Systemet kommer inte att utföra de åtgärder (på, av eller temperaturinställning) som inaktiveras under dessa villkor.)

► Så här anger du veckotimer

1. Försäkra att du visar standardkontrollskärmen och att veckotimerindikatorn ① visas på displayen.
2. Tryck på timermenyknappen ⑩, så att "Set Up" visas på skärmen (②). (Observera att varje tryckning växlar displayen mellan "Set Up" och "Monitor".)
3. Tryck på knappen timer på/av (ange dag) ⑨ för att ange dag. Varje tryckning flyttar fram visningen i ③ till nästa inställning i följande sekvens: "Sun Mon Tues Wed Thurs Fri Sat" → "Sun" → ... → "Fri" → "Sat" → "Sun Mon Tues Wed Thurs Fri Sat" ...
4. Tryck på ∇ eller Δ (⑦ eller ⑧) efter behov för att välja tillämpligt åtgärdsnummer (1 till 8) ④.
 - * Dina alternativ under steg 3 och steg 4 kommer att välja en av cellerna från den matris som visas nedan.
 - (Fjärrkontrollens display till vänster visar hur displayen visas vid inställning av åtgärd 1 för söndag till de värden som anges nedan.)

Inställningsmatris

Åtgärdsnr	Sunday	Monday	...	Saturday	
No. 1	• 8:30 • ON • 23 °C				→ <Åtgärd 1 inställningar för söndag> Starta luftkonditioneringsapparaten kl. 08.30, med temperaturen angiven till 23 °C.
No. 2	• 10:00 • OFF	• 10:00 • OFF	• 10:00 • OFF	• 10:00 • OFF	→ <Åtgärd 2 inställningar för alla dagar> Stäng av luftkonditioneringsapparaten kl. 10.00.
...					
No. 8					

Obs:

Genom att ange dagsinställningen till "Sun Mon Tues Wed Thurs Fri Sat" kan du ange samma åtgärd för samma tid alla dagar.
(Exempel: Åtgärd 2 ovan, som är samma för alla veckodagar.)

► Inställning av veckotimer

5. Tryck på lämplig tidsinställningsknapp ⑪ för att ange önskad tid (⑤).
 - * När du håller knappen nedtryckt kommer tiden att ökas först i minutintervall och sedan i tiominutersintervall och sedan i timintervall.
6. Tryck på PÅ/AV-knappen ① för att välja önskad åtgärd (PÅ eller AV) i ⑥.
 - * Varje tryckning ändrar nästa inställning i följande sekvens: ingen visning (ingen inställning) → "ON" → "OFF"
7. Tryck på lämplig temperaturinställningsknapp ③ för att ange önskad temperatur (⑦).
 - * Varje tryckning ändrar inställningen i följande sekvens: ingen visning (ingen inställning) ⇔ 24 ⇔ 25 ⇔ ... ⇔ 29 ⇔ 30 ⇔ 12 ⇔ ... ⇔ 23 ⇔ ingen visning. (Tillgängligt intervall: Intervallet för inställningen är från 12 °C till 30 °C. Det faktiska intervall i vilket temperaturen kan kontrolleras kommer däremot att variera beroende på typen av ansluten enhet.)

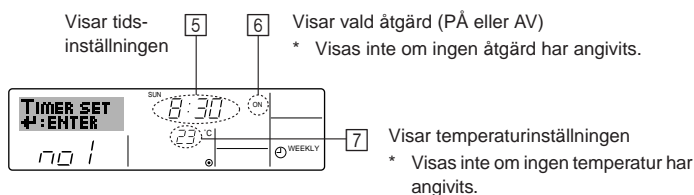

8. När önskade inställningar har gjorts i steg 5, steg 6 och steg 7 trycker du på filterknappen \leftarrow (4) för att acceptera inställningen.

Om du vill ta bort den aktuella inställningen för markerad åtgärd trycker du snabbt en gång och släpper upp knappen Kontroll (Clear) (1).

* Den tidsinställning som visas kommer att ändras till "—" och inställningarna för På/Av och temperatur kommer att släckas.

(Om du vill rensa alla veckotimerinställningar samtidigt håller du ner knappen Kontroll (Clear) (10) under två sekunder eller mer. Displayen kommer att börja blinka, vilket visar att alla inställningar har raderats.)

Obs:

Dina ändringar kommer inte att gälla om du trycker på lägesknappen (tillbaka) (2) innan du trycker på filterknappen \leftarrow (4).

Om du har angivit två eller mer åtgärder för exakt samma tid kommer bara den åtgärd med högsta åtgärdsnummer att utföras.

9. Upprepa steg 3 till steg 8 efter behov för att fylla så många tillgängliga celler som du önskar.
10. Tryck på lägesknappen (tillbaka) (2) för att gå tillbaka till standardkontrollskärmen och avsluta inställningsproceduren.
11. Aktivera timern genom att trycka på knappen Timer på/av (9) så att indikatorn "Timer av" inte längre visas på skärmen. **Försäkra att indikatorn "Timer av" inte längre visas.**
- * Om det inte finns några timerinställningar kommer indikatorn "Timer av" att blinka på skärmen.

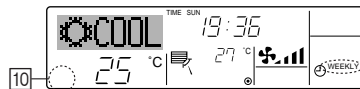
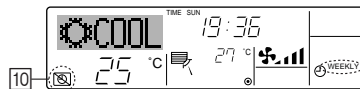
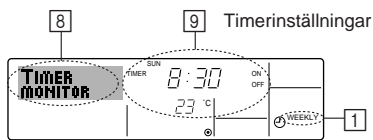

► Så här visar du inställningarna för veckotimer

1. Försäkra att veckotimerindikatorn visas på displayen (1).
 2. Tryck på timermenyknappen (12), så att "Monitor" visas på skärmen (i 8).
 3. Tryck på knappen timer på/av (ange dag) (9) för att visa den dag som du vill se.
 4. Tryck på ∇ eller Δ (7 eller 8) efter behov för att ändra den timeråtgärd som visas på displayen (9).
- * Varje tryckning visar nästa timeråtgärd, efter tidsinställningen.
5. Tryck på Lägesknappen (tillbaka) (2) när du vill stänga visningen och återgå till standardskärmen.

► Stänga av veckotimer

Tryck på knappen timer på/av (9) så att "Timer av"-indikatorn visas på skärmen vid 10.

► Aktivera veckotimer

Tryck på knappen timer på/av (9) så att "Timer av"-indikatorn släcks på skärmen (vid 10).

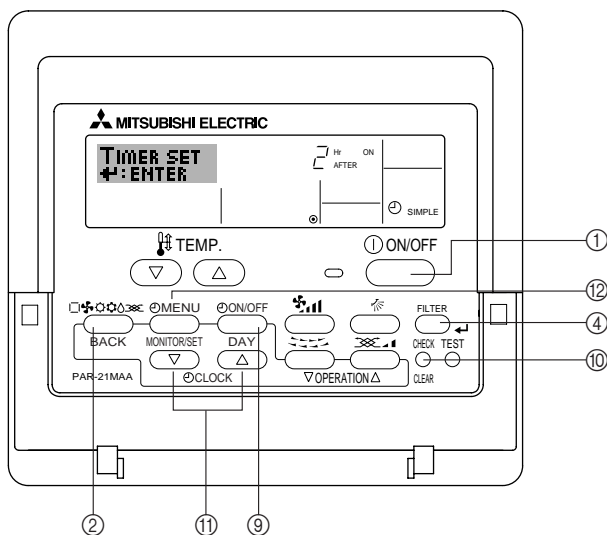

2.7.2. Använda enkel timer

■ Du kan ange enkel timer på tre olika sätt.

- Endast starttid: Luftkonditioneringsapparaten startar efter den angivna tiden.
- Endast stopptid: Luftkonditioneringsapparaten stoppar efter den angivna tiden.
- Starttid och stopptid: Luftkonditioneringsapparaten startar och stoppar efter respektive angiven tid.

■ Den enkla timern (start och stopp) kan användas endast en gång inom en 72-timmarsperiod. Tidsinställningen görs i steg om en timme.

Obs:

*1. Veckotimer/enkel timer/automatisk avstängning kan inte användas samtidigt.

*2. Enkel timer kommer inte att fungera när något av följande villkor gäller. Timerfunktionen är avstängd, systemet är inte i normal drift, en testkörning pågår, fjärrkontrollen utför en självkontroll eller diagnos, användaren väljer just funktion, användaren ändrar just timerinställningen eller systemet är under central kontroll. (Under dessa villkor är åtgärderna på/av inaktiverade.)

2. Drift

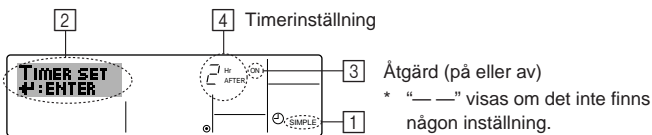

► Så här anger du enkel timer

1. Försäkra att du visar standardkontrollskärmen och att indikatorn för enkel timer visas på displayen (vid [1]).
Om någonting annat än enkel timer visas ska du ställa in på ENKEL TIMER med fjärrkontrollen (se 2.10. [4]–3 (3)) inställning av timer.
2. Tryck på timermenyknappen [2], så att "Set Up" visas på skärmen (i [2]). (Observera att varje tryckning växlar displayen mellan "Set Up" och "Monitor".)
3. Tryck på knappen PÅ/AV [3] för att visa den aktuella inställningen för enkel timer, PÅ eller AV. Tryck på knappen en gång för att visa återstående tid till PÅ och sedan igen för att visa återstående tid till AV. (Indikatorn för PÅ/AV visas vid [3]).
 - "PÅ" timer: Luftkonditioneringsapparaten kommer att starta efter angivet antal timmar.
 - "AV" timer: Luftkonditioneringsapparaten kommer att stoppa efter angivet antal timmar.
4. Med "ON" eller "OFF" vid [3]: Tryck på lämplig tidinställningsknapp [4] efter behov för att ange antalet timmar till PÅ (om "ON" visas) eller antalet timmar till AV (om "OFF" visas vid [4]).
 - Tillgängligt intervall: 1 till 72 timmar
5. Om du vill ange tid för både PÅ och AV upprepar du steg 3 och steg 4.
 - * Observera att tiderna för PÅ och AV inte kan anges till samma tid.
6. Om du vill ta bort befintlig inställning för PÅ eller AV: Visa inställningen för PÅ eller AV (se steg 3) och tryck sedan på knappen Kontroll (clear) [5] så att tidsinställningen visar "—" vid [4]. (Om du bara vill använda en inställning för PÅ eller bara en inställning för AV ska du se till att den inställning som du inte vill använda visas som "—".)
7. När du har utfört steg 3 till steg 6 ovan trycker du på knappen Filter [6] för att spara inställningen.

Obs:

Dina nya inställningar kommer inte att gälla om du trycker på lägesknappen (tillbaka) [2] innan du trycker på filterknappen [6].

8. Tryck sedan på lägesknappen (tillbaka) [2] för att gå tillbaka till standardkontrollskärmen.
9. Tryck på knappen timer på/av [3] för att starta timerens nedräkning. När timeren räknar ned visas timerens tidsinställning på displayen. **Försäkra att timerens tidsinställning är synlig och korrekt.**

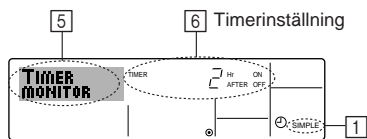

► Visa inställningar för enkel timer

1. Försäkra att indikatorn för enkel timer visas på displayen ([1]).
2. Tryck på timermenyknappen [2], så att "Monitor" visas på skärmen (i [5]).
 - Om timeren för närvarande räknar ner för PÅ eller AV visas den aktuella timertiden vid [6].
 - Om värden har angivits för både PÅ och AV visas de två värdena växelvis.
3. Tryck sedan på lägesknappen (tillbaka) [2] för att stänga visningen och gå tillbaka till standardkontrollskärmen.

► Stänga av enkel timer...

Tryck på knappen timer på/av [3] så att timerinställningen inte längre visas på skärmen (vid [7]).

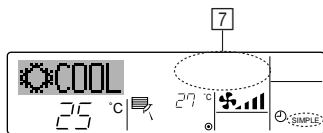

► Starta enkel timer...

Tryck på knappen timer på/av [3] så att timerinställningen visas på skärmen vid [7].

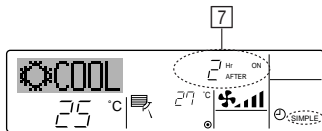

2. Drift

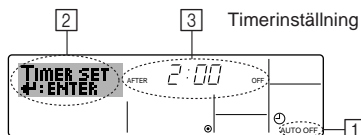
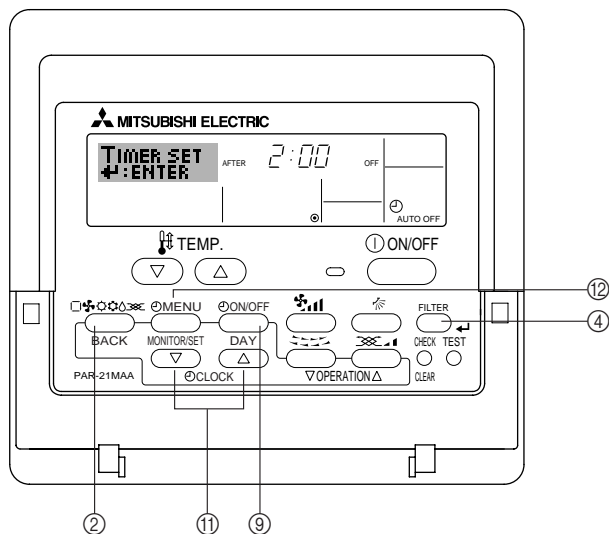
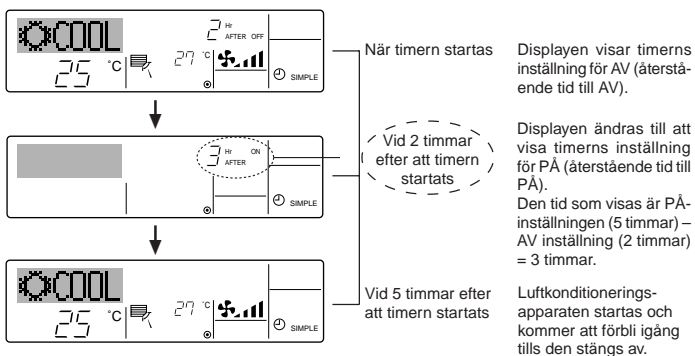
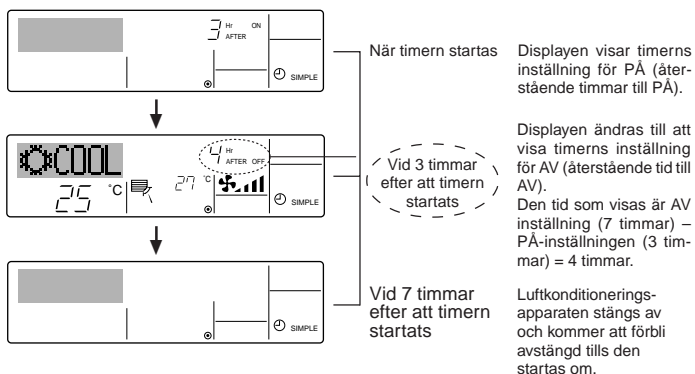

Exempel

Om tider för både PÅ och AV har angivits för enkel timer visas åtgärd och display enligt nedan.

Exempel 1:
Starta timern med PÅ angivet till tidigare än PÅ:
PÅ: 3 timmar
AV: 7 timmar

Exempel 2:
Starta timern med AV angivet till tidigare än PÅ:
PÅ: 5 timmar
AV: 2 timmar

2.7.3. Använda automatisk avstängning

- Denna timer startar nedräkningen när luftkonditioneringsapparaten startar och stänger av efter angiven tid.
- Tillgängliga inställningar är från 30 minuter till 4 timmar, i 30-minutersintervall.

Obs:

- *1. Veckotimer/enkel timer/automatisk avstängning kan inte användas samtidigt.
- *2. Automatisk avstängning kommer inte att fungera när något av följande villkor gäller.
Timerfunktionen är avstängd, systemet är inte i normal drift, en testkörning pågår, fjärrkontrollen utför en självkontroll eller diagnos, användaren väljer just funktion, användaren ändrar just timerinställningen eller systemet är under central kontroll. (Under dessa villkor är åtgärderna på/av inaktiverade.)

► Så här anger du automatisk avstängning

1. Försäkra att du visar standardkontrollskärmen och att indikatorn för automatisk avstängning visas på displayen (vid 1).
Om någonting annat än automatisk avstängning visas ska du ställa in på AUTOMATISK AVSTÄNGNING med fjärrkontrollen (se 2.10. [4]-3 (3)) inställning av timer.
2. Tryck ned timermenyknappen 12 under 3 sekunder så att "Set Up" visas på skärmen (vid 2).
(Observera att varje tryckning växlar displayen mellan "Set Up" och "Monitor".)
3. Tryck på lämplig tidsinställningsknapp 11 för att ange önskad avstängningstid (13).
4. Tryck filterknappen 4 för att spara inställningen.

Obs:

Dina inställningar kommer inte att gälla om du trycker på lägesknappen (tillbaka) 2 innan du trycker på filterknappen 4.

2. Drift

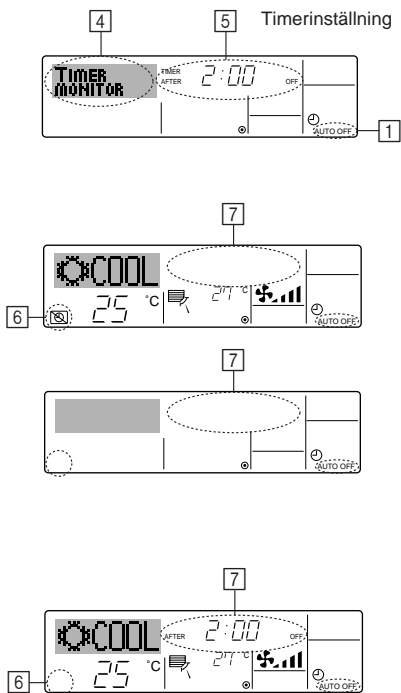

- Tryck sedan på lägesknappen (tillbaka) ② för att avsluta inställningen och gå tillbaka till standardkontrollskärmen.
- Om luftkonditioneringsapparaten redan är igång startar timerens nedräkning omedelbart. **Kontrollera att timerinställningen visas korrekt på displayen.**

► Kontrollera aktuell inställning för automatisk avstängning

- Försäkra att indikatorn för automatisk avstängning visas på displayen (1).
- Tryck ned timermenyknappen ⑫ under 3 sekunder så att "Monitor" visas på skärmen (vid 4).

 - Återstående tid för timern före avstängning visas vid 5.

- Tryck på lägesknappen (tillbaka) ② när du vill stänga visningen och återgå till standardskärmen.

► Stänga av automatisk avstängning...

- Tryck ned knappen timer på/av ⑨ under 3 sekunder så att "Timer av"-indikatorn visas (6) och timerinställningen (7) släcks.

- Du kan också stänga av själva luftkonditioneringsapparaten. Timerens värde (vid 7) kommer att försvinna från skärmen.

► Starta automatisk avstängning...

- Tryck ned knappen timer på/av ⑨ under 3 sekunder. "Timer av"-indikatorn släcks (vid 6) och timerinställningen tänds på displayen (vid 7).
- Du kan också starta luftkonditioneringsapparaten. Timervärdet visas vid 7.

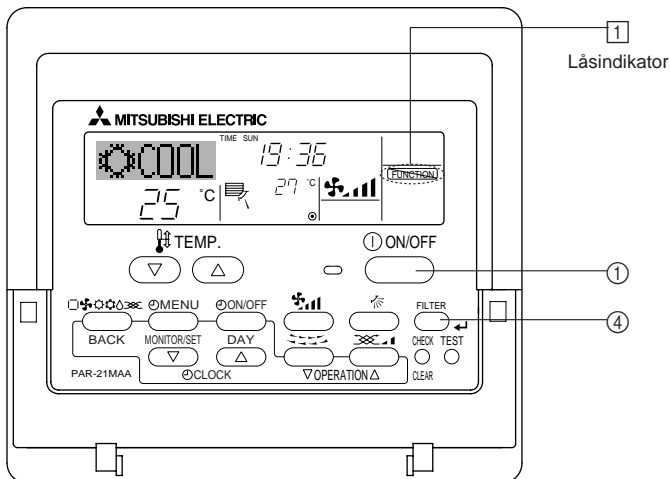

2.8. Låsa fjärrkontrollens knappar (funktionsbegränsning)

- Om du vill låsa knapparna på fjärrkontrollen. Du kan använda inställningarna under funktionsval för att välja vilken typ av låsning som du vill använda. (Information om val av låsningstyp ges i sektion 2.10. [4]-2 (1)). Du kan använda någon av följande två låsningstyper.

- Lås alla knappar:
Låser alla knappar på fjärrkontrollen.
- Lås alla utom PÅ/AV:
Låser alla knappar utom knappen PÅ/AV.

Obs:

Indikatorn "Låst" visas på skärmen för att visa att knapparna har låsts.

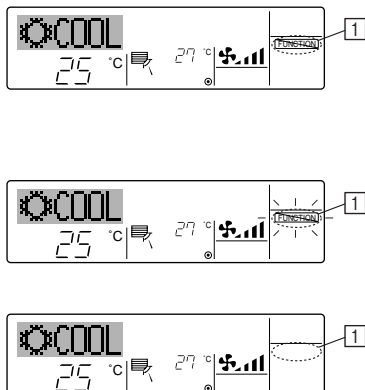

► Så här låser du knapparna

- Medan du håller ned filterknappen ④ trycker du på och håller ned knappen PÅ/AV ① under 2 sekunder. Indikatorn "Låst" visas på skärmen (vid 1) för att visa att låsningen nu har aktiverats.

* Om låsning har inaktiverats under funktionsval kommer skärmen att visa meddelandet "Not Available" när du trycker på knapparna enligt ovan.

- Om du trycker på en låst knapp kommer indikatorn "Låst" (vid 1) att blinka på displayen.

► Så här låser du upp knapparna

- Medan du håller ned filterknappen ④ trycker du på och håller ned knappen PÅ/AV ① under 2 sekunder så att indikatorn "Låst" släcks på skärmen (vid 1).

2. Drift

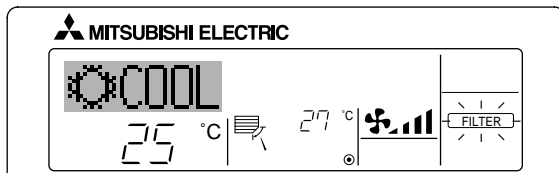
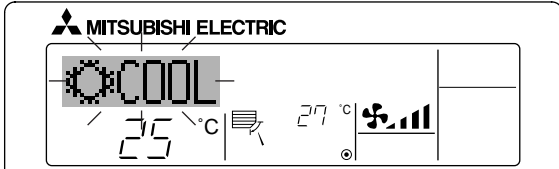
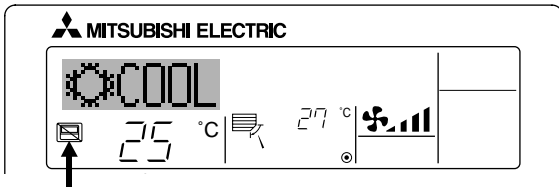

2.9. Andra indikationer

2.9.1. Central kontroll

- Visas när driften kontrolleras av den centrala kontrollen, osv.
 - Begränsade funktioner visas nedan.
 - PÅ/AV (inklusive timerfunktioner)
 - Funktionsläge
 - Temperaturgränser

Obs:

Kan även begränsas var för sig.

2.9.2. Blinkande lägesindikator

- När den blinkar kontinuerligt
 - Visas när en annan inomhusenhet som anslutits till samma utomhusenhet redan arbetar i ett annat läge.
 - Välj samma läge som för den andra inomhusenheten.
- När valt läge blinkar efter visning
 - Visas när valt läge har begränsats för säsongen av den centrala kontrollen, osv.
 - Använd ett annat läge.

2.9.3. Blinkande "Filter"-indikator

- Anger att filtret behöver rengöras.
 - Rengör filtret.
- Vid återställning av "FILTER"-displayen
 - När [FILTER]-knappen trycks ned två gånger i följd efter rengöring av filtret släcks displayen och återställs.

Obs:

- När två eller flera olika typer av inomhusenheter kontrolleras har de olika rengöringsperiod beroende på typen av filter. När huvudenhetens rengöringsperiod infaller visas "FILTER"-indikatorn. När filterdisplayen släcks återställs filtertiden.
- "FILTER"-indikatorn anger lämplig rengöringsperiod när luftkonditioneringsapparaten används under normala inomhusvillkor. Eftersom nedsmutsningsgraden beror på miljön ska du rengöra filtret så ofta som krävs för användningsmiljön.
- Filterrengöringsperioden skiljer sig mellan olika modeller.

2.9.4. Blinkande felkoder

- Om både PÅ-lampan och felkoden blinkar: Det betyder att luftkonditioneringsapparaten inte fungerar och åtgärden har stoppats (och kan inte startas). Notera angivet enhetsnummer och felkoden och stäng sedan av strömmen till luftkonditioneringsapparaten och ring återförsäljaren eller serviceteknikern.

- Om bara felkoden blinkar (medan PÅ-lampa förblir tänd): Funktionen fortsätter men det kan finnas ett problem i systemet. I detta fall bör du anteckna felkoden och sedan ringa återförsäljaren eller serviceteknikern för råd.

- * Om du har angivit att ett telefonnummer ska ringas upp i händelse av problem visas detta nummer på skärmen när du trycker på kontrollknappen. (Du kan ange det under Funktionsval. Mer information ges i sektion 2.10.)

Om du har angivit att ett telefonnummer ska ringas upp i händelse av problem visar skärmen detta nummer. (Du kan ange det under Funktionsval. Mer information ges i sektion 2.10.)

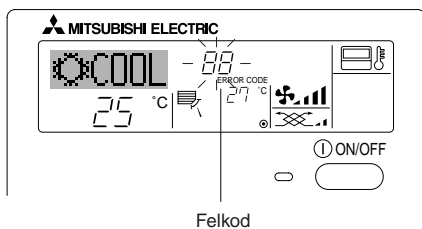
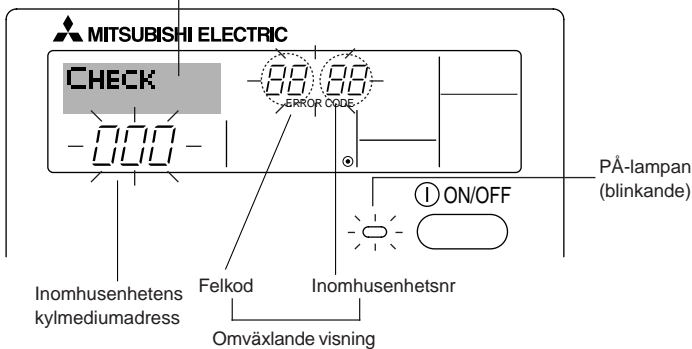

När kontrollknappen trycks ned:

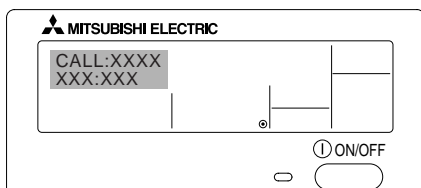

2. Drift

2.10. Funktionsval för fjärrkontrollen

Inställningarna för följande fjärrkontrollfunktioner kan ändras med fjärrkontrollens funktionsvalsläge. Ändra inställningarna vid behov.

Punkt 1	Punkt 2	Punkt 3 (inställningens innehåll)
1. Ändra språk ("CHANGE LANGUAGE")	Språkinställning som visas	• Flera språk kan visas.
2. Funktionsgräns ("FUNCTION SELECTION")	(1) Inställning av funktionsgräns (driftspärr) ("LOCKING FUNCTION")	• Ställer in gränser för driftområden (driftspärr)
	(2) Använd automatisk lägesinställning ("SELECT AUTO MODE")	• Anger om automatiskt driftläge ska användas eller inte
	(3) Inställning av temperaturområdets gräns ("LIMIT TEMP FUNCTION")	• Ställer in det justerbara temperaturområdet (maximum, minimum)
3. Lägesval ("MODE SELECTION")	(1) Inställning av huvudfjärrkontroll/underordnade ("CONTROLLER MAIN/SUB")	• Väljer huvud- eller underordnad fjärrkontroll * När två fjärrkontroller är anslutna till en grupp måste en fjärrkontroll ställas in som underordnad.
	(2) Använd klockinställning ("CLOCK")	• Anger om klockfunktionen ska användas eller inte
	(3) Inställning av timerfunktion ("WEEKLY TIMER")	• Ställer in timertyp
	(4) Inställning av kontaktnummer vid fel ("CALL.")	• Kontaktnummer som visas i händelse av fel • Ställer in telefonnumret
4. Ändra visning ("DISP MODE SETTING")	(1) Inställning för temperaturvisning °C/°F ("TEMP MODE °C/°F")	• Ställer in temperaturenhet (°C eller °F) som visas
	(2) Inställning för visning av insugningsluftens temperatur ("ROOM TEMP DISP SELECT")	• Anger om inomhusluftens (insugningsluftens) temperatur ska visas eller inte
	(3) Inställning för visning av automatisk nedkylning/uppvärmning ("AUTO MODE DISP C/H")	• Anger om "Cooling" (Nedkylning) eller "Heating" (Uppvärmning) ska visas när automatiskt driftläge används

2.10.1. Flödesdiagram för funktionsval

[1] Starta fjärrkontrollens funktionsvalsläge genom att stoppa luftkonditioneringen. → [2] Välj från punkt 1. → [3] Välj från punkt 2. → [4] Gör inställningen. (Detaljer anges under punkt 3) → [5] Inställningen är klar. → [6] Ändrar displayen till den vanliga. (Slut)

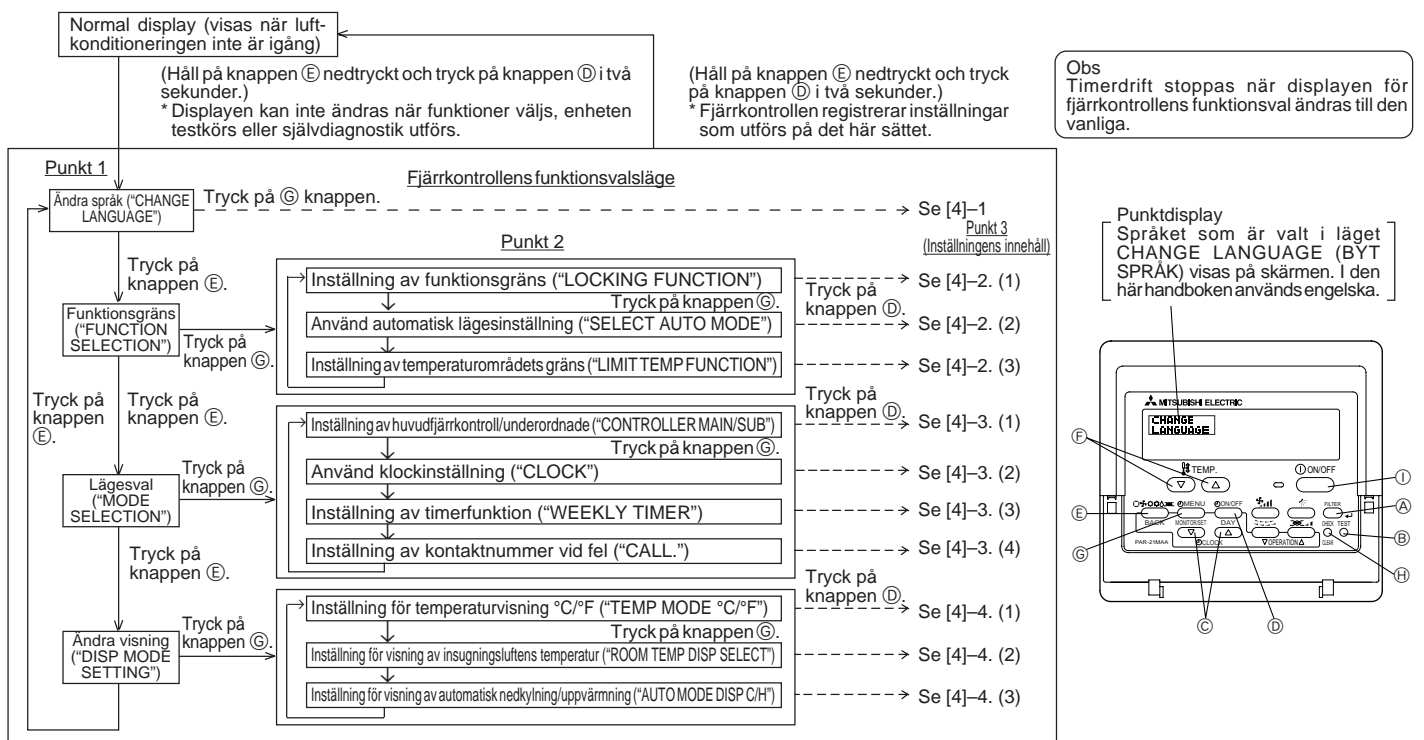

2. Drift

2.10.2. Detaljerade inställningar

[4]-1. Inställningen CHANGE LANGUAGE (BYT SPRÅK)

Du kan välja språk som visas på displayen.

- Tryck på knappen [⊖ MENU] ⊕ om du vill byta språk.
 - Japanska (JP),
 - Engelska (GB),
 - Tyska (D),
 - Spanska (E),
 - Ryska (RU),
 - Italienska (I),
 - Kinesiska (CH),
 - Franska (F)

[4]-2. Funktionsgräns

(1) Inställning av funktionsgräns (driftspärr)

- Tryck på knappen [⊖ ON/OFF] ⊕ om du vill byta inställning.
 - no1 : Inställning av driftspärr kan ske på alla knappar utom knappen [⊖ ON/OFF].
 - no2 : Inställning av driftspärr kan ske på alla knappar.
 - OFF (Initialt inställningsvärde) : Driftspärr ställs inte in.
- * För att driftspärrinställningen ska gälla på den vanliga skärmen måste knapparna på den vanliga skärmen tryckas in när inställningen ovan har utförts. (tryck och håll på knapparna [FILTER]- och [⊖ ON/OFF] på knapparna intryckta samtidigt i två sekunder.)

(2) Använd automatisk lägesinställning

Följande inställningar kan göras när fjärrkontrollen är ansluten till enheten med automatiskt driftläge.

- Tryck på knappen [⊖ ON/OFF] ⊕ om du vill byta inställning.
 - ON (Initialt inställningsvärde) : Automatiskt läge visas när driftläget väljs.
 - OFF : Automatiskt läge visas inte när driftläget väljs.

(3) Inställning av temperaturområdets gräns

Temperaturen kan ändras inom det inställda området när inställningen är klar.

- Tryck på knappen [⊖ ON/OFF] ⊕ om du vill byta inställning.
 - LIMIT TEMP COOL MODE :
Temperaturområdet kan ändras i nedkylnings-/torkningsläget.
 - LIMIT TEMP HEAT MODE :
Temperaturområdet kan ändras i uppvärmningsläget.
 - LIMIT TEMP AUTO MODE :
Temperaturområdet kan ändras i automatiskt läge.
 - OFF (initialinställning) :
Begränsning av temperaturområdet är inte aktivt.
- * När en inställning, annan än OFF (AV) görs, ställs gränsen för temperaturområdet i nedkylning, uppvärmning och automatiskt läge in samtidigt. Området kan inte begränsas om det inställda temperaturområdet inte har ändrats.
- Tryck på [TEMP. (▽) eller (△)] knappen ⊕ för att öka eller minska temperaturen.
- Tryck på [TEMP.] knappen ⊕ om du vill ändra den övre eller undre gränsen. Den aktuella inställningen blinkar och temperaturen kan ställas in.
- Inställbart område

Nedkylnings-/torkningsläge :	Undre gräns: 19°C till 30°C	Övre gräns: 30°C till 19°C
Uppvärmningsläge :	Undre gräns: 17°C till 28°C	Övre gräns: 28°C till 17°C
Automatiskt läge :	Undre gräns: 19°C till 28°C	Övre gräns: 28°C till 19°C
- * Det inställbara området varierar beroende på vilken enhet som ansluts (Mr. Slim-enheter, CITY MULTI-enheter och mellanliggande temperaturenheter)

[4]-3. Ställa in läge

(1) Inställning av huvudfjärrkontroll/underordnade

- Tryck på knappen [⊖ ON/OFF] ⊕ om du vill byta inställning.
 - Main : Fjärrkontrollen som är huvudkontroll.
 - Sub : Fjärrkontrollen som är underordnad kontroll.

(2) Använd klockinställning

- Tryck på knappen [⊖ ON/OFF] ⊕ om du vill byta inställning.
 - ON : Klockfunktionen kan användas.
 - OFF : Klockfunktionen kan inte användas.

(3) Inställning av timerfunktion

- Tryck på knappen [⊖ ON/OFF] ⊕ om du vill byta inställning (Välj ett av följande.).
 - WEEKLY TIMER (initialinställning på MA deluxe) : Veckotimern kan användas.
 - AUTO OFF TIMER : Timern för automatisk avstängning kan användas.
 - SIMPLE TIMER (Standardinställning på MA smooth) : Enkel timer kan användas.
 - TIMER MODE OFF : Timerläget kan inte användas.
- * "WEEKLY TIMER" kan inte användas när klockinställningen är OFF (AV).

(4) Inställning av kontaktnummer vid fel

- Tryck på knappen [⊖ ON/OFF] ⊕ om du vill byta inställning.
 - CALL OFF : Inställda kontaktnummer visas inte i händelse av fel.
 - CALL **** * : Inställda kontaktnummer visas i händelse av fel.
CALL_ : Kontaktnummer kan anges när skärmen till vänster visas.
- Ställa in kontaktnummer
Utför proceduren som följer när du vill ange kontaktnummer.
Flytta den blinkande markören när du ska ange siffror. Tryck på knappen [TEMP. (▽) och (△)] ⊕ för att flytta markören till höger (vänster). Tryck på knappen [⊖ CLOCK (▽) och (△)] ⊕ för att ange siffrorna.

2. Drift

[4]-4. Ändra visningsinställningen

(1) Inställning för temperaturvisning °C/°F

- Tryck på knappen [⊕ON/OFF] ⊕ om du vill byta inställning.
 - ① °C : Temperaturenheten °C används.
 - ② °F : Temperaturenheten °F används.

(2) Inställning för visning av insugningsluftens temperatur

- Tryck på knappen [⊕ON/OFF] ⊕ om du vill byta inställning.
 - ① ON : Insugningsluftens temperatur visas.
 - ② OFF : Insugningsluftens temperatur visas inte.

(3) Inställning för visning av automatisk nedkyllning/uppvärmning

- Tryck på knappen [⊕ON/OFF] ⊕ om du vill byta inställning.
 - ① ON : "Automatic cooling" (Automatisk nedkyllning) eller "Automatic heating" (Automatisk uppvärmning) visas när automatiskt läge används.
 - ② OFF : Enbart "Automatic" (Automatiskt) visas i automatiskt läge.

3. Skötsel och rengöring

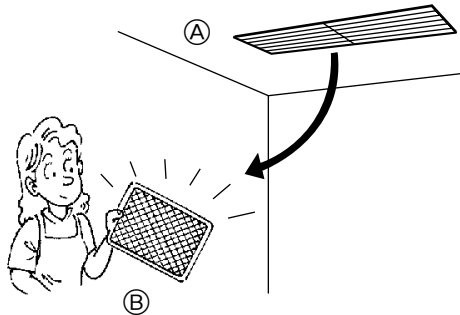

3.1. Rengöring av filter och inomhusenheten

Rengöring av filtren

- Rengör filtren med en dammsugare. Om du inte har en dammsugare kan man knacka filtren mot ett hårt föremål för att få bort smuts och damm.
- Om filtren är synnerligen smutsiga kan man tvätta dem i ljummet vatten. Se till att all rengöringsmedel sköljs bort ordentligt och låt filtren torka helt innan de monteras tillbaka i enheten.

⚠ Försiktighet:

- Torka ej filtren i direkt solljus eller vid en värmekälla, t.ex. en elektrisk brasa, det kan göra att de blir skeva.
- Tvätta ej filtren i hett vatten (över 50°C), det kan göra att de blir skeva.
- Se till att luftfiltren alltid är monterade. Om enheten drivs utan luftfilter kan det skada den.

⚠ Försiktighet:

- Innan du börjar rengöra, stoppa driften och slå från strömmen.
- Köp luftfiltret lokalt. Kontrollera luftfiltrets placering och inställningar med installatören när luftkonditioneringen provkörs. (Exempel) Luftfiltret ska monteras på inomhusenhetens luftintag (på enhetens baksida).

Ⓐ Luftintag

Ⓑ Filter

4. Felsökning

Innan du tillkallar en reparatör bör följande tabel kontrolleras för att se om det eventuellt finns en enkel lösning på problemet.

[För sladdförsedd fjärrkontroll]

Problem	Lösning	Problem	Lösning
Enheten kylar eller värmer inte bra.	Rengör filtret.	Start- och stoppfunktionerna är inte tillgängliga alldeles efter återstart av enheten.	Vänta cirka tre minuter (driften har stoppats för att förhindra skada på luftkonditioneringsapparaten).
Enheten stoppar driften innan den har kommit till den inställda temperaturen i uppvärmningsläge.	Frost bildas när uttemperaturen är låg och fuktigheten är hög. Vänta cirka 10 minuter tills frosten har smält.	"PLEASE WAIT" visas på fjärrkontrollen.	En automatisk starttest genomförs. (Den tar cirka två minuter.)
En vit dimma avges från inomhusenheten.	Detta kan inträffa alldeles efter att enheten har slagits på, och när en hög fuktighetsnivå råder i rummet.	En felkod visas på fjärrkontrollen.	En självdiagnosfunktion genomförs för att skydda luftkonditioneringsapparaten. * Försök inte genomföra reparationer själv. Stäng av huvudbrytaren och kontakta den återförsäljare som du köpte luftkonditioneringsapparaten av. Uppge namnet på enheten för honom eller henne och den information som visas på fjärrkontrollen.
Kontrolllamporna på fjärrkontrollen tänds inte när de aktiveras.	Stäng av strömbrytaren. Då visas "●".		
CENTRALT STYRD visas på fjärrkontrollen.	Start- och stoppfunktionerna på fjärrkontrollen är inte tillgängliga när meddelandet CENTRALT STYRD visas.		

Om inga av de ovanstående gäller bör huvudströmbrytaren stängas av och återförsäljaren från vilken du köpte luftkonditioneringsenheten kontaktas. Ange namnet på modellen och problemet. Försök ej att reparera enheten själv.

4. Felsökning

Om följande händer, stäng av huvudströmbrytaren och kontakta din lokala återförsäljare för service:

- Driftlampan (på fjärrkontrollen) blinkar.
- Knapparna fungerar ej korrekt.
- Överspänningskyddet utlöses ofta (eller om säkringen smälter ofta).
- Vatten har av misstag stänkt på enheten.
- Vatten läcker ut ur enheten.
- Något har av misstag trillat in i luftkonditioneringen.
- Ovanliga ljud hörs när enheten är i drift.

Följande indikerar ej ett fel:

Lukt: lukt från tobak eller kosmetika kan kvarstå efter det att de sugits in i enheten.

Ljud av vätska som flödar inuti enheten: Detta kan ske under eller efter drift och är endast ljudet av köldmedel som cirkulerar inuti enheten.

Tickande ljud inuti enheten: Detta kan ske när kylning eller uppvärmning just startat eller slutat. Det orsakas av att enheten krymper eller expanderar på grund av temperaturförändringen.

OBS: Kylmedlet som används i luftkonditioneringen är säkert. Kylmedel läcker vanligtvis inte, om kylmedelsgas dock skulle läcka inomhus och kommer i kontakt med en värmefläkt, element, spis etc. kan skadliga substanser alstras.

Fråga alltid serviceteknikern om det finns kylmedelsläckor eller ej när reparationer utförs.

5. Installation, flyttning och inspektion

Installationsplats

Undvik att installera luftkonditioneringsapparaten på följande platser.

- Där brandfarliga gaser kan läcka ut.

⚠ Försiktighet:

Installera inte enheten på platser där brandfarlig gas kan läcka ut.

Om gasläckage uppstår och gas samlas kring enheten kan det förorsaka explosion.

- Där det finns mycket maskinolja.
- Saltig omgivning så som strandområden.
- Där sulfidgas genereras som vid hetvattenkällor.
- Där olja stänker eller där luften innehåller oljerök.

Elarbeten

- Se till att luftkonditioneringsapparaten har en egen krets för strömförsörjning.
- Se till att du iaktar huvudströmbrytarens maximala spänning.

⚠ Varning:

- Kunden bör inte installera denna enhet. En felaktigt installerad enhet kan ge upphov till brand, elchock, skada genom fallande enhet, vattenläckage etc.
- Koppla inte in via en skarvdosa eller förlängningssladd och koppla inte in många laster i ett eluttag.

Brand eller elchock kan uppstå på grund av dålig kontakt, dålig isolering, för hög ström etc.

Kontakta din återförsäljare.

⚠ Försiktighet:

- Se till att jorda
- Anslut inte jordledningen till gas- eller vattenledningar, åskledare eller telefonens jordledning. Felaktig jordning av enheten kan orsaka elchocker.
- Montera en jordfelsbrytare beroende på var enheten ska monteras (fuktig plats etc). Om en jordfelsbrytare inte används kan det uppstå elchocker.

Kontroll och underhåll

- När luftkonditioneringsapparaten använts under flera säsonger kan kapaciteten avta beroende på smuts inuti enheten.
- Beroende på omständigheterna vid användning, kan lukt genereras eller avdunstat vatten förhindras i att rinna ut pga. smuts, damm el.dyl.
- Det rekommenderas att du låter genomföra underhåll och inspektion (debiteras) av en specialist utöver det normala underhållet. Kontakta din återförsäljare.

Tänk också på driftsljud

- Lägg ingenting framför luftutblås på utomhusenheten. Det kan förorsaka en sänkning av kapaciteten eller en ökning av driftsljuden.
- Om onormala ljud hörs under driften, kontakta din återförsäljare.

Flyttning

- Om luftkonditioneringsapparaten ska flyttas eller tas bort p.g.a. ombyggnad, flyttning el.dyl., krävs specialteknik och -kunskap.

⚠ Varning:

Reparation eller flyttning ska inte utföras av kunden.

Om detta görs på fel sätt kan det förorsaka brand, elchock, skada genom fallande enhet, kroppsskada eller vattenläckage.

Att kasta bort

- När du vill kasta bort denna produkt ska du först kontakta din återförsäljare.

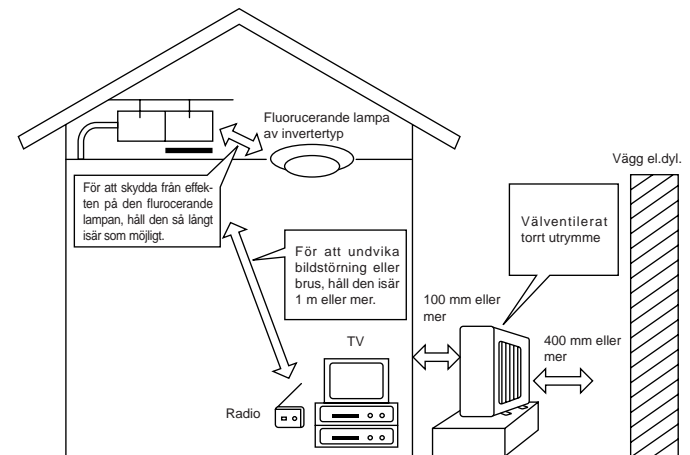

Om du har frågor, kontakta din återförsäljare.

6. Specifikationer

Modell		SEZ-KA35VA		SEZ-KA50VA		SEZ-KA60VA		
Funktion		Svalt	Varmt	Svalt	Varmt	Svalt	Varmt	
Strömförsörjning		~/N, 230V, 50Hz						
Kapacitet	kW	3,5	4,0	5,0	5,9	5,5	6,9	
	BTU/tim	11.900	13.600	17.100	20.100	18.800	23.500	
Ineffekt		kW	1,06	1,10	1,78	1,84	1,96	2,45
Inomhusenhet		SEZ-KA35VA		SEZ-KA50VA		SEZ-KA60VA		
Fläkt	Luftflöde (Låg-Hög)	CMM	10-13		12-17		12-20	
	Förhöjt statiskt tryck	Pa (mmaq)	Std. : 30 (3) Max. : 50 (5)		Std. : 30 (3) Max. : 50 (5)		Std. : 30 (3) Max. : 50 (5)	
	Ljudnivå (Låg-Hög)	dB (A)	30-35		31-39		32-43	
Vikt		kg	33,5		33,5		33,5	
Utomhusenhet		SUZ-KA35VA		SUZ-KA50VA		SUZ-KA60VA		
Ljudnivå (Låg-Hög)		dB (A)	48		55		55	
Köldmedel R410A		kg	1,05		1,6		1,8	
Vikt		kg	35		53		53	

Observeranden: 1. Märkförhållanden (kylning) Inomhus : 27°C DB, 19°C WB Utomhus : 35°C DB
 2. Märkförhållanden (värmning) Inomhus : 20°C DB Utomhus : 7°C DB, 6°C WB
 3. Rätten förbehålls för ändringar av specifikationer utan meddelande.

Garanterat funktionsomfång

		Inomhus	Utomhus	
			KA35	KA50, KA60
Svalt	Övre gräns	32°C DB, 23°C WB	46°C DB, –	43°C DB, –
	Nedre gräns	21°C DB, 15°C WB	-10°C DB, –	
Varmt	Övre gräns	27°C DB, –	24°C DB, 18°C WB	
	Nedre gräns	20°C DB, –	-10°C DB, -11°C WB	

Enheter bör installeras av behörig installatör enligt lokala föreskrifter.

This product is designed and intended for use in the residential,
commercial and light-industrial environment.

The product at hand is based on the following EU regulations:

- Low Voltage Directive 73/23/ EEC
- Electromagnetic Compatibility Directive 89/336/ EEC

Please be sure to put the contact address/telephone number on
this manual before handing it to the customer.