

# Air-Conditioners

## SEZ-KD25,KD35,KD50,KD60,KD71 VAL

### OPERATION MANUAL

**FOR USER**

For safe and correct use, please read this operation manual thoroughly before operating the air-conditioner unit.

### BEDIENUNGSHANDBUCH

**FÜR BENUTZER**

Zum sicheren und einwandfreien Gebrauch der Klimaanlage dieses Bedienungshandbuch vor Inbetriebnahme gründlich durchlesen.

### MANUEL D'UTILISATION

**POUR L'UTILISATEUR**

Pour une utilisation correcte sans risques, veuillez lire le manuel d'utilisation en entier avant de vous servir du climatiseur.

### MANUAL DE INSTRUCCIONES

**PARA EL USUARIO**

Lea este manual de instrucciones hasta el final antes de poner en marcha la unidad de aire acondicionado para garantizar un uso seguro y correcto.

### ISTRUZIONI DI FUNZIONAMENTO

**PER L'UTENTE**

Leggere attentamente questi istruzioni di funzionamento prima di avviare l'unità, per un uso corretto e sicuro della stessa.

### BEDIENINGSHANDLEIDING

**VOOR DE GEBRUIKER**

Voor een veilig en juist gebruik moet u deze bedieningshandleiding grondig doorlezen voordat u de airconditioner gebruikt.

### DRIFTSMANUAL

**FÖR ANVÄNDAREN**

Läs denna driftsmanual noga för säkert och korrekt bruk innan luftkonditioneringen används.

### DRIFTSMANUAL

**TIL BRUGER**

Læs venligst denne driftsmanual grundigt før airconditionanlægget betjenes af hensyn til sikker og korrekt brug.

### MANUAL DE OPERAÇÃO

**PARA O UTILIZADOR**

Para segurança e utilização correctas, leia atentamente o manual de operação antes de pôr a funcionar a unidade de ar condicionado.

### ΕΓΧΕΙΡΙΔΙΟ ΟΔΗΓΙΩΝ ΧΡΗΣΕΩΣ

**ΓΙΑ ΤΟΝ ΧΡΗΣΤΗ**

Για ασφάλεια και σωστή χρήση, παρακαλείστε διαβάσετε προσεκτικά αυτό το εγχειρίδιο χρήσεως πριν θέσετε σε λειτουργία τη μονάδα κλιματισμού.

### РУКОВОДСТВО ПО ЭКСПЛУАТАЦИИ

**ДЛЯ ПОЛЬЗОВАТЕЛЯ**

Для обеспечения правильного и безопасного использования следует ознакомиться с инструкциями, указанными в данном руководстве по эксплуатации, тщательным образом до того, как приступить к использованию кондиционера.

### İŞLETME ELKİTABI

**KULLANICI İÇİN**

Emniyetli ve doğru biçimde nasıl kullanılacağını öğrenmek için lütfen klima cihazını işletmeden önce bu elkitabını dikkatle okuyunuz.

### 操作説明書

**用戶適用**

在操作空調機之前，請全面閱讀本操作說明書，以便安全和正確地使用本機。

English

Deutsch

Français

Español

Italiano

Nederlands

Svenska

Dansk

Português

Ελληνικά

Русский

Türkçe

繁體中文

# Contents

1. Safety Precautions .....	2	7. Trouble Shooting .....	6
2. Parts Names .....	2	8. Installation, relocation and inspection .....	7
3. Operation .....	4	9. Specifications .....	9
4. Timer .....	5		
5. Emergency Operation for Wireless Remote-controller .....	5		
6. Care and Cleaning .....	6		

Note (Marking for WEEE)



**This symbol mark is for EU countries only.**

**This symbol mark is according to the directive 2002/96/EC Article 10 Information for users and Annex IV.**

Your MITSUBISHI ELECTRIC product is designed and manufactured with high quality materials and components which can be recycled and reused.

This symbol means that electrical and electronic equipment, at their end-of-life, should be disposed of separately from your household waste.

Please, dispose of this equipment at your local community waste collection/recycling centre.

In the European Union there are separate collection systems for used electrical and electronic product.

Please, help us to conserve the environment we live in!

## 1. Safety Precautions

- ▶ Before installing the unit, make sure you read all the "Safety Precautions".
- ▶ The "Safety Precautions" provide very important points regarding safety. Make sure you follow them.
- ▶ Please report to or take consent by the supply authority before connection to the system.

### Symbols used in the text

⚠ Warning:

Describes precautions that should be observed to prevent danger of injury or death to the user.

⚠ Caution:

Describes precautions that should be observed to prevent damage to the unit.

### Symbols used in the illustrations

⚡ : Indicates a part which must be grounded.

⚠ Warning:

- The unit must not be installed by the user. Ask the dealer or an authorized company to install the unit. If the unit is installed improperly, water leakage, electric shock or fire may result.
- Do not stand on, or place any items on the unit.
- Do not splash water over the unit and do not touch the unit with wet hands. An electric shock may result.
- Do not spray combustible gas close to the unit. Fire may result.
- Do not place a gas heater or any other open-flame appliance where it will be exposed to the air discharged from the unit. Incomplete combustion may result.
- Do not remove the front panel or the fan guard from the outdoor unit when it is running.

⚠ Caution:

- Do not use any sharp object to push the buttons, as this may damage the remote controller.
- Never block or cover the indoor or outdoor unit's intakes or outlets.

- When you notice exceptionally abnormal noise or vibration, stop operation, turn off the power switch, and contact your dealer.
- Never insert fingers, sticks etc. into the intakes or outlets.
- If you detect odd smells, stop using the unit, turn off the power switch and consult your dealer. Otherwise, a breakdown, electric shock or fire may result.
- This air conditioner is NOT intended for use by children or infirm persons without supervision.
- Young children must be supervised to ensure that they do not play with the air conditioner.
- If the refrigeration gas blows out or leaks, stop the operation of the air conditioner, thoroughly ventilate the room, and contact your dealer.

### Disposing of the unit

When you need to dispose of the unit, consult your dealer.

## 2. Parts Names

### ■ Indoor Unit

	SEZ-KD-VAL
Fan steps	3 steps
Vane	—
Louver	—
Filter	Normal
Filter cleaning indication	—

### ■ SEZ-KD-VAL

Ceiling Concealed

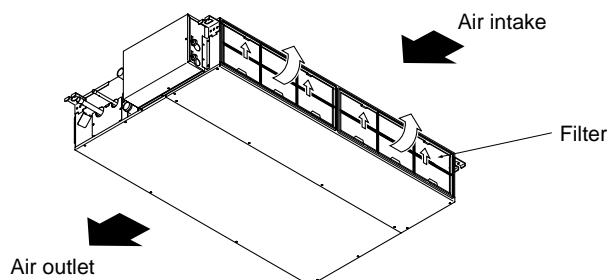

## 2. Parts Names

### ■ Wireless Remote-Controller

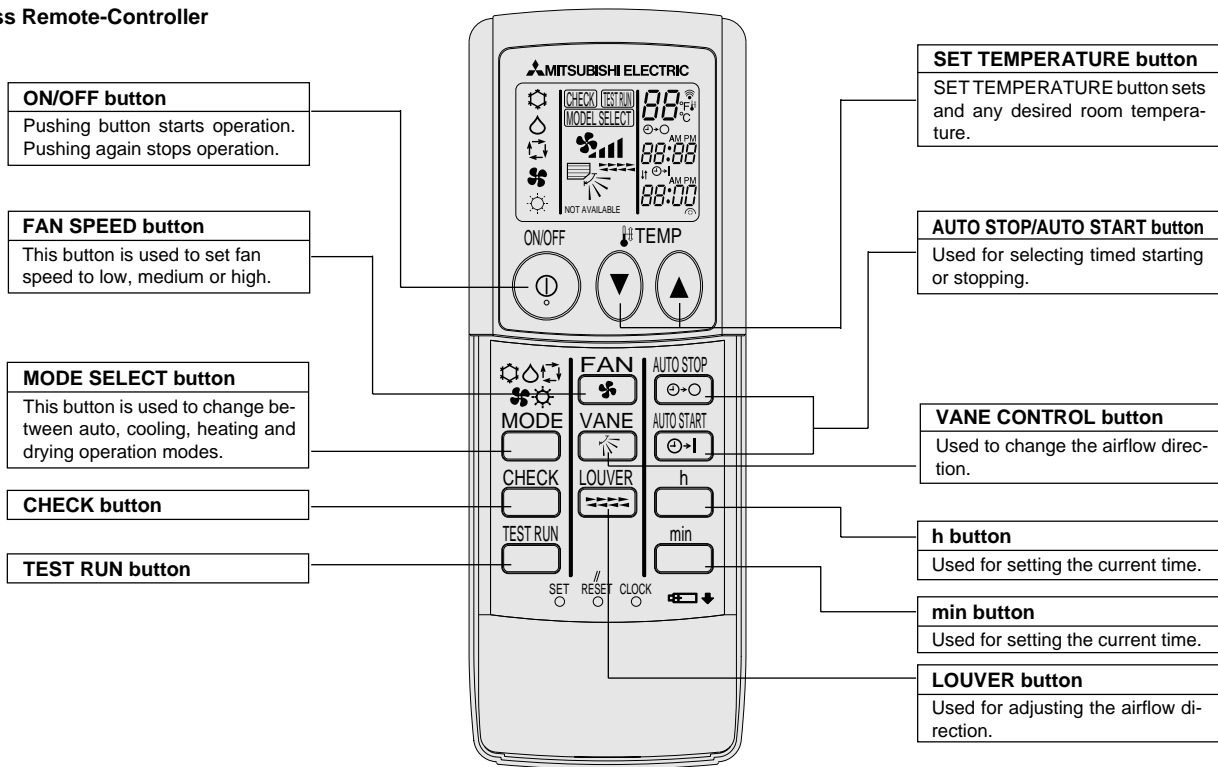

- When using the wireless remote controller, point it towards the receiver on the indoor unit.
- If the remote controller is operated within approximately two minutes after power is supplied to the indoor unit, the indoor unit may beep twice as the unit is performing the initial automatic check.
- The indoor unit beeps to confirm that the signal transmitted from the remote controller has been received. Signals can be received up to approximately 7 meters in a direct line from the indoor unit in an area 45° to the left and right of the unit. However, illumination such as fluorescent lights and strong light can affect the ability of the indoor unit to receive signals.
- If the operation lamp near the receiver on the indoor unit is flashing, the unit needs to be inspected. Consult your dealer for service.
- Handle the remote controller carefully! Do not drop the remote controller or subject it to strong shocks. In addition, do not get the remote controller wet or leave it in a location with high humidity.
- To avoid misplacing the remote controller, install the holder included with the remote controller on a wall and be sure to always place the remote controller in the holder after use.

### ■ Outdoor unit

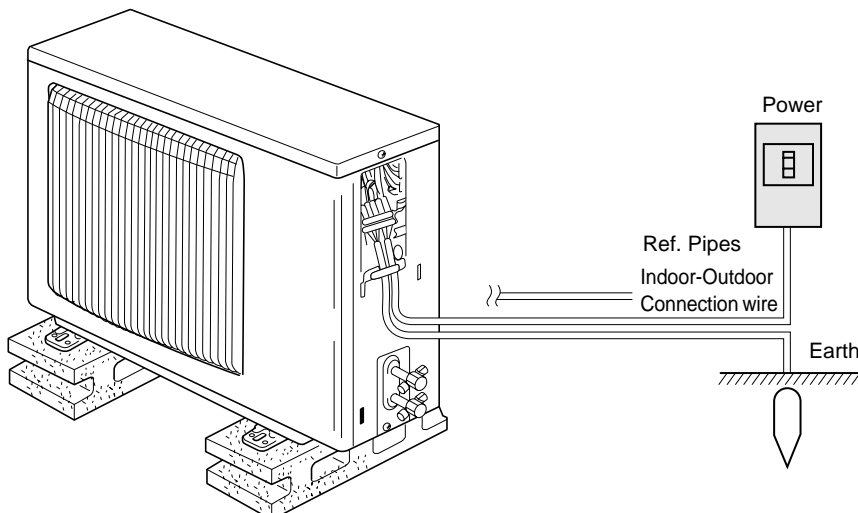

### Battery installation/replacement

1. Remove the top cover, insert two AAA batteries, and then install the top cover.

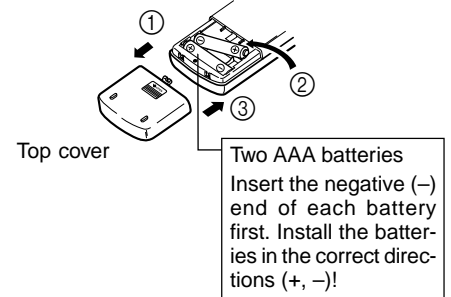

2. Press the Reset button.

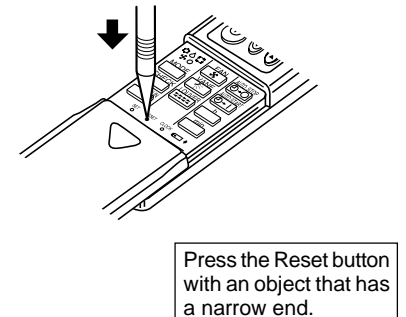

### 3. Operation

#### 3.1. Description of "AUTO RESTART FUNCTION"

- This unit is equipped with the auto restart function. When the main power is turned on, the air conditioner will start operation automatically in the same mode as set with the remote controller before the shutoff of main power.
- If the unit was set to off with the remote controller before the shutoff of main power, it will remain stopped even after the main power is turned on.
- If the unit was in the TEST RUN before the shutoff of main power, it will start operation, at main power on, in the same mode as set with the remote controller before the TEST RUN.

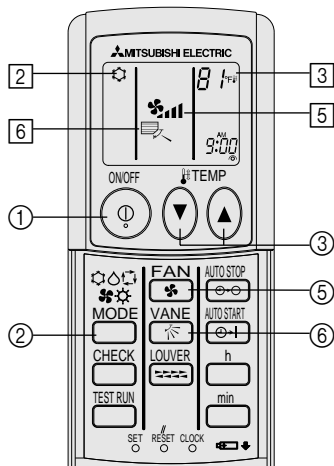

#### 3.2. Turning ON/OFF

##### <To Start Operation>

- Press the ON/OFF button ①.

##### Note:

- When the unit is restarted, initial settings are as follows.

	Remote Controller settings	
Mode	Last operation mode	
Temperature setting	Last set temperature	
Fan speed	Last set fan speed	
Airflow up/down	Mode	COOL or DRY
		HEAT
		FAN

##### <To Stop Operation>

- Press the ON/OFF button ① again.

##### Note:

Even if you press the ON/OFF button immediately after shutting down the operation is progress, the air conditioner will not start for about three minutes. This is to prevent the internal components from being damaged.

#### 3.3. Mode select

- Press the operation mode (□, ⚙, ⚙, ⚙, ⚙) button ② and select the operation mode ②.

- ⚙ Cooling mode
- ⚙ Drying mode
- ⚙ Fan mode
- ⚙ Heating mode
- □ Automatic (cooling/heating) mode

#### Information for multi system air conditioner (Outdoor unit: MXZ series)

- ▶ Multi system air conditioner (Outdoor unit: MXZ series) can connect two or more indoor units with one outdoor unit. According to the capacity, two or more units can operate simultaneously.

- When you try to operate two or more indoor units with one outdoor unit simultaneously, one for the cooling and the other for heating, the operation mode of the indoor unit that operates earlier is selected. The other indoor units that will start the operation later cannot operate, indicating an operation state in flashing.

In this case, please set all the indoor units to the same operation mode.

- There might be a case that the indoor unit, which is operating in ⚙ (AUTO) mode. Cannot change over to the operating mode (COOL ↔ HEAT) and becomes a state of standby.
- When indoor unit starts the operation while the defrosting of outdoor unit is being done, it takes a few minutes (max. about 15 minutes) to blow out the warm air.
- In the heating operation, though indoor unit that does not operate may get warm or the sound of refrigerant flowing may be heard, they are not malfunction. The reason is that the refrigerant continuously flows into it.

#### Automatic operation

- According to a set temperature, cooling operation starts if the room temperature is too hot and heating operation starts if the room temperature is too cold.

- During automatic operation, if the room temperature changes and remains 2 °C or more above the set temperature for 15 minutes, the air conditioner switches to cooling mode. In the same way, if the room temperature remains 2 °C or more below the set temperature for 15 minutes, the air conditioner switches to heating mode.

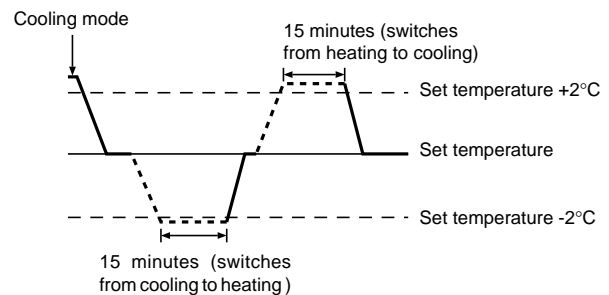

- Because the room temperature is automatically adjusted in order to maintain a fixed effective temperature, cooling operation is performed a few degrees warmer and heating operation is performed a few degrees cooler than the set room temperature once the temperature is reached (automatic energy-saving operation).

#### 3.4. Temperature setting

- ▶ To decrease the room temperature:

Press ⏪ button ③ to set the desired temperature.  
The selected temperature is displayed ③.

- ▶ To increase the room temperature:

Press ⏩ button ③ to set the desired temperature.  
The selected temperature is displayed ③.

- Available temperature ranges are as follows:

Cooling/Drying: 19 - 30 °C  
Heating: 17 - 28 °C  
Automatic: 19 - 28 °C

- The display flashes either 8 °C - 39 °C to inform you if the room temperature is lower or higher than the displayed temperature.

## 3. Operation

### 3.5. Fan speed setting

■ Press the Fan Speed button ① as many times as necessary while the system is running.

- Each press changes the force. The currently selected speed is shown at ②.
- The change sequence, and the available settings, are as follows.

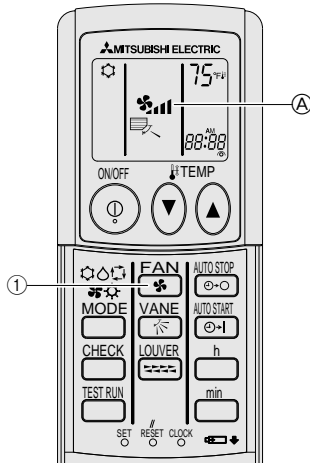

① Press **FAN** button to select a desired fan speed.

- Each time you press the button, available options change with the display ② on the remote controller, as shown next.

Fan speed	Remote controller display				
	(Auto)	Low	Middle 2	Middle 1	High
4-stage	(*) →	→ (*)	→ (*)	→ (*)	→ (*)
3-stage	(*) →	→ (*)	→ (*) (Middle)	→ (*)	→ (*)
2-stage	(*) →	→ (*)			→ (*)

The wind speeds that can be selected depend on the model.

Note that some units do not provide an “Auto” setting.

The display and the fan speed of the unit will differ in the following situations:

- When the unit is in STAND BY mode or in DEFROST mode.
- Just after the heating mode (while waiting to change to another mode).
- When the temperature of the room is higher than the temperature setting of the unit operating in the heating mode.
- In the dry operation, the indoor fan automatically turns to low-speed operation. Switching of fan speed is impossible.

### 3.6. Ventilation

► For LOSSNAY combination

#### 3.6.1. For Wireless Remote-controller

- The ventilator will automatically operate when the indoor unit turns on.
- No indication on the wireless remote controller.

## 4. Timer

### 4.1. For wireless remote controller

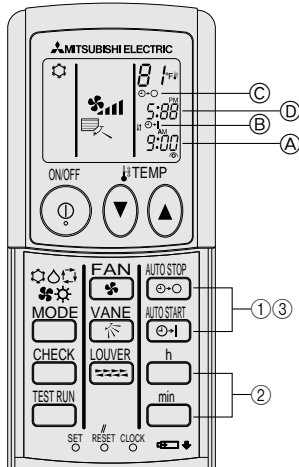

#### 1) Set the current time

- ① Press the CLOCK button using a thin stick and blink the time ②.
- ② Press the **h** and **min** button to set the current time.
- ③ Press the CLOCK button using a thin stick.

#### 2) Set the time to start the unit as follows

- ① Press the **START** button.
  - Time can be set while the following symbol is blinking.
  - On time: ③ START is blinking.
  - The start times is displayed at ④.

② Use the **h** and **min** buttons to set the desired time.

③ To cancel the ON timer, press the **START** button.

#### 3) Set the time to stop the unit as follows

- ① Press the **STOP** button.
  - Time can be set while the following symbol is blinking.
  - Off time: ③ STOP is blinking.
  - The stop times is displayed at ④.

② Use the **h** and **min** buttons to set the desired time.

③ To cancel the OFF timer, press the **STOP** button.

#### 4) Changing the set times

Press the **START** or **STOP** to cancel the timer and repeat from 2) or 3).

## 5. Emergency Operation for Wireless Remote-controller

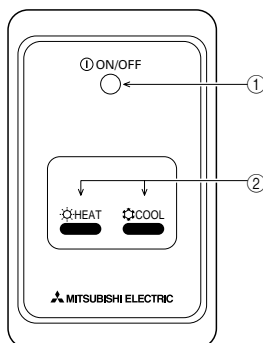

① **ON/OFF lamp** (lit when unit is operating; unlit when unit is not operating)

#### ② Emergency operation

In cases where the remote control unit does not operate properly, use either the **COOL** or **HEAT** button on the wireless remote control signal receiver to toggle the unit on or off. On cooler only units, pushing the **HEAT** button toggles the fan on and off.

Pressing the **COOL** or **HEAT** button selects the following settings.

Operation mode	COOL	HEAT
Preset temperature	24 °C/75 °F	24 °C/75 °F
Fan speed	High	High

## 6. Care and Cleaning

### ► Cleaning the filters

- Clean the filters using a vacuum cleaner. If you do not have a vacuum cleaner, tap the filters against a solid object to knock off dirt and dust.
- If the filters are especially dirty, wash them in lukewarm water. Take care to rinse off any detergent thoroughly and allow the filters to dry completely before putting them back into the unit.

#### ⚠ Caution:

- Do not dry the filters in direct sunlight or by using a heat source, such as an electric heater: this may warp them.
- Do not wash the filters in hot water (above 50°C), as this may warp them.
- Make sure that the air filters are always installed. Operating the unit without air filters can cause malfunction.

#### ⚠ Caution:

- Before you start cleaning, stop operation and turn OFF the power supply.
- Indoor units are equipped with filters to remove the dust of sucked-in air. Clean the filters using the methods shown in the following sketches.

### ► Filter removal

#### ⚠ Caution:

- In removing the filter, precautions must be taken to protect your eyes from dust. Also, if you have to climb up on a stool to do the job, be careful not to fall.
- When the filter is removed, do not touch the metallic parts inside the indoor unit, otherwise injury may result.

#### ■ SEZ-KD-VAL

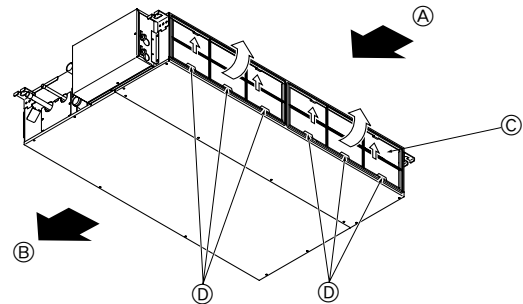

- While lifting the filter knob, pull it.

Ⓐ Air intake   Ⓑ Air outlet   Ⓒ Filter   Ⓓ Knob

## 7. Trouble Shooting

Having trouble?	Here is the solution. (Unit is operating normally.)
Air conditioner does not heat or cool well.	<ul style="list-style-type: none"> <li>■ Clean the filter. (Airflow is reduced when the filter is dirty or clogged.)</li> <li>■ Check the temperature adjustment and adjust the set temperature.</li> <li>■ Make sure that there is plenty of space around the outdoor unit. Is the indoor unit air intake or outlet blocked?</li> <li>■ Has a door or window been left open?</li> </ul>
When heating operation starts, warm air does not blow from the indoor unit soon.	<ul style="list-style-type: none"> <li>■ Warm air does not blow until the indoor unit has sufficiently warmed up.</li> </ul>
During heating mode, the air conditioner stops before the set room temperature is reached.	<ul style="list-style-type: none"> <li>■ When the outdoor temperature is low and the humidity is high, frost may form on the outdoor unit. If this occurs, the outdoor unit performs a defrosting operation. Normal operation should begin after approximately 10 minutes.</li> </ul>
When the airflow direction is changed, the vanes always move up and down past the set position before finally stopping at the position.	<ul style="list-style-type: none"> <li>■ When the airflow direction is changed, the vanes move to the set position after detecting the base position.</li> </ul>
A flowing water sound or occasional hissing sound is heard.	<ul style="list-style-type: none"> <li>■ These sounds can be heard when refrigerant is flowing in the air conditioner or when the refrigerant flow is changing.</li> </ul>
A cracking or creaking sound is heard.	<ul style="list-style-type: none"> <li>■ These sounds can be heard when parts rub against each due to expansion and contraction from temperature changes.</li> </ul>
The room has an unpleasant odor.	<ul style="list-style-type: none"> <li>■ The indoor unit draws in air that contains gases produced from the walls, carpeting, and furniture as well as odors trapped in clothing, and then blows this air back into the room.</li> </ul>
A white mist or vapor is emitted from the indoor unit.	<ul style="list-style-type: none"> <li>■ If the indoor temperature and the humidity are high, this condition may occur when operation starts.</li> <li>■ During defrosting mode, cool airflow may blow down and appear like a mist.</li> </ul>
Water or vapor is emitted from the outdoor unit.	<ul style="list-style-type: none"> <li>■ During cooling mode, water may form and drip from the cool pipes and joints.</li> <li>■ During heating mode, water may form and drip from the heat exchanger.</li> <li>■ During defrosting mode, water on the heat exchanger evaporates and water vapor may be emitted.</li> </ul>
The operation indicator does not appear in the remote controller display.	<ul style="list-style-type: none"> <li>■ Turn on the power switch. "●" will appear in the remote controller display.</li> </ul>
"☒" appears in the remote controller display.	<ul style="list-style-type: none"> <li>■ During central control, "☒" appears in the remote controller display and air conditioner operation cannot be started or stopped using the remote controller.</li> </ul>
When restarting the air conditioner soon after stopping it, it does not operate even though the ON/OFF button is pressed.	<ul style="list-style-type: none"> <li>■ Wait approximately three minutes. (Operation has stopped to protect the air conditioner.)</li> </ul>
Air conditioner operates without the ON/OFF button being pressed.	<ul style="list-style-type: none"> <li>■ Is the on timer set? Press the ON/OFF button to stop operation.</li> <li>■ Is the air conditioner connected to a central remote controller? Consult the concerned people who control the air conditioner.</li> <li>■ Does "☒" appear in the remote controller display? Consult the concerned people who control the air conditioner.</li> <li>■ Has the auto recovery feature from power failures been set? Press the ON/OFF button to stop operation.</li> </ul>

## 7. Trouble Shooting

Having trouble?	Here is the solution. (Unit is operating normally.)												
Air conditioner stops without the ON/OFF button being pressed.	<ul style="list-style-type: none"> <li>■ Is the off timer set? Press the ON/OFF button to restart operation.</li> <li>■ Is the air conditioner connected to a central remote controller? Consult the concerned people who control the air conditioner.</li> <li>■ Does "☒" appear in the remote controller display? Consult the concerned people who control the air conditioner.</li> </ul>												
Remote controller timer operation cannot be set.	<ul style="list-style-type: none"> <li>■ Are timer settings invalid? If the timer can be set, (WEEKLY), (SIMPLE), or (AUTO OFF) appears in the remote controller display.</li> </ul>												
"PLEASE WAIT" appears in the remote controller display.	<ul style="list-style-type: none"> <li>■ The initial settings are being performed. Wait approximately 3 minutes.</li> </ul>												
An error code appears in the remote controller display.	<ul style="list-style-type: none"> <li>■ The protection devices have operated to protect the air conditioner.</li> <li>■ Do not attempt to repair this equipment by yourself. Turn off the power switch immediately and consult your dealer. Be sure to provide the dealer with the model name and information that appeared in the remote controller display.</li> </ul>												
Draining water or motor rotation sound is heard.	<ul style="list-style-type: none"> <li>■ When cooling operation stops, the drain pump operates and then stops. Wait approximately 3 minutes.</li> </ul>												
Noise is louder than specifications.	<ul style="list-style-type: none"> <li>■ The indoor operation sound level is affected by the acoustics of the particular room as shown in the following table and will be higher than the noise specification, which was measured in an echo-free room.</li> </ul> <table border="1" style="margin-left: auto; margin-right: auto;"> <thead> <tr> <th></th> <th>High sound-absorbing rooms</th> <th>Normal rooms</th> <th>Low sound-absorbing rooms</th> </tr> </thead> <tbody> <tr> <td>Location examples</td> <td>Broadcasting studio, music room, etc.</td> <td>Reception room, hotel lobby, etc.</td> <td>Office, hotel room</td> </tr> <tr> <td>Noise levels</td> <td>3 to 7 dB</td> <td>6 to 10 dB</td> <td>9 to 13 dB</td> </tr> </tbody> </table>		High sound-absorbing rooms	Normal rooms	Low sound-absorbing rooms	Location examples	Broadcasting studio, music room, etc.	Reception room, hotel lobby, etc.	Office, hotel room	Noise levels	3 to 7 dB	6 to 10 dB	9 to 13 dB
	High sound-absorbing rooms	Normal rooms	Low sound-absorbing rooms										
Location examples	Broadcasting studio, music room, etc.	Reception room, hotel lobby, etc.	Office, hotel room										
Noise levels	3 to 7 dB	6 to 10 dB	9 to 13 dB										
Nothing appears in the wireless remote controller display, the display is faint, or signals are not received by the indoor unit unless the remote controller is close.	<ul style="list-style-type: none"> <li>■ The batteries are low. Replace the batteries and press the Reset button.</li> <li>■ If nothing appears even after the batteries are replaced, make sure that the batteries are installed in the correct directions (+, -).</li> </ul>												
The operation lamp near the receiver for the wireless remote controller on the indoor unit is flashing.	<ul style="list-style-type: none"> <li>■ The self diagnosis function has operated to protect the air conditioner.</li> <li>■ Do not attempt to repair this equipment by yourself. Turn off the power switch immediately and consult your dealer. Be sure to provide the dealer with the model name.</li> </ul>												

## 8. Installation, relocation and inspection

### Installation place

Avoid installing the air conditioner in the following places.

- Where flammable gas could leak.

#### ⚠ Caution:

**Do not install the unit where flammable gas could leak. If gas leaks and collects around the unit, it may cause an explosion.**

- Where there is much machine oil.
- Salty place such as the seaside.
- Where sulfide gas is generated such as a hot spring.
- Where there is oil splashing or much oily smoke.

#### ⚠ Warning:

**If the air conditioner operates but does not cool or heat (depending on model) the room, consult your dealer since there may be a refrigerant leak. Be sure to ask the service representative whether there is refrigerant leakage or not when repairs are carried out. The refrigerant charged in the air conditioner is safe. Refrigerant normally does not leak, however, if refrigerant gas leaks indoors, and comes into contact with the fire of a fan heater, space heater, stove, etc., harmful substances will be generated.**

### Electrical work

- Provide an exclusive circuit for power supply of the air conditioner.
- Be sure to observe the breaker capacity.

#### ⚠ Warning:

- **The customer should not install this unit. If the unit is installed incorrectly, fire, electric shock, injury due to a falling unit, water leakage, etc. may result.**
- **Do not connect using branched outlet or an extension cord, and do not attach many loads to one electric outlet. A fire or electric shock may result from poor contact, poor insulation, exceeding the permissible current, etc. Consult your dealer.**

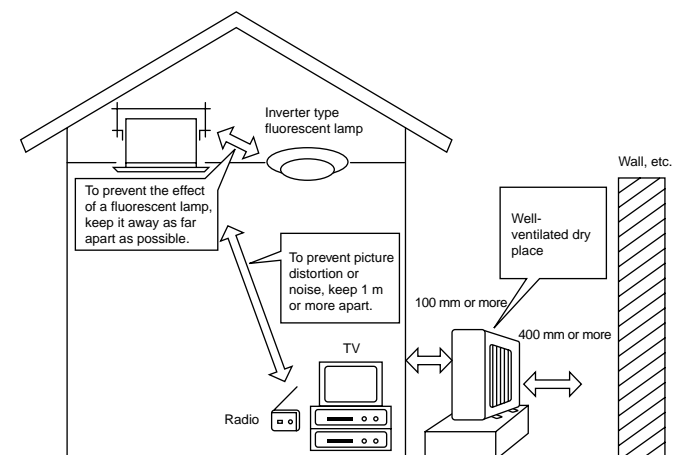

## 8. Installation, relocation and inspection

### ⚠ Caution:

- **Apply grounding**  
Do not connect a grounding wire to a gas pipe, water pipe, lightning rod or ground wire of a telephone.  
If a grounding is incorrect, it may cause an electric shock.
- **Install an earth leakage breaker depending on the place where the air conditioner is to be installed (humid place, etc.).**  
If the earth leakage breaker is not installed, it may cause an electric shock.

### Inspection and maintenance

- When the air conditioner is used for several seasons, the capacity may be lowered due to dirt inside the unit.
- Depending upon the conditions of use, an odor may be generated or dirt, dust, etc. may prevent proper drainage.
- It is recommended to apply inspection and maintenance (charged) by a specialist in addition to normal maintenance. Consult your dealer.

### Also consider operation sound

- Do not put an object around the air outlet of the outdoor unit. It may cause lowering of capacity or increase operating sound.
- If abnormal sound is heard during operation, consult your dealer.

### Relocation

- When the air conditioner is to be removed or reinstalled because of rebuilding, moving, etc., special techniques and work are required.

### ⚠ Warning:

**Repair or relocation should not be done by the customer.**

**If this is done incorrectly, it may cause a fire, electric shock, injury by dropping of the unit, water leakage, etc. Consult your dealer.**

### Disposal

- To dispose of this product, consult your dealer.

### <Installation for Remote-Controller>

- Use the remote controller holder that is provided to avoid misplacing the remote controller.
- Install the remote controller in a location that meets the following conditions.
  - Out of the direct sun light
  - Away from any heat sources
  - Out of the airflow from the air conditioner (cool or warm)
  - Where the operation of the remote controller can easily be performed and the display is readily visible to the user
  - Out of the reach of small children

### NOTES:

- \* If there is a fluorescent light in the room in which the air conditioner is to be installed, turn it on and make sure that the signal from the remote controller can be received by the indoor unit from the intended installation location. When the signal receiving unit receives a signal from the remote controller, a short beeping sound will be heard.

If the air conditioner unit is installed in a room in which a fluorescent light on an electronic lighting control system (i.e., inverter light) is installed, signal interference may occur.

- \* Maximum signal receiving distance is approximately 7 meters (Approx. 22 feet). Signal receiving angle is approximately 45 degrees to the right and the left from the center.
- \* Install the unit at least 1 meter (Approx. 3 feet) away from the TV or radio.  
(If the unit is installed too close to these appliances, signal interference (picture distortion and noise) may occur.)

- Use the tapping screws that are provided to mount the remote controller holder on the wall, and then place the remote controller in the holder.

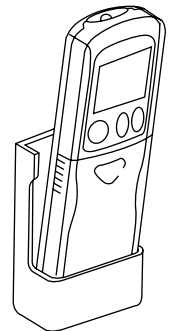

### NOTES:

<Functions not supported by older versions of signal receiving unit >

- Temperature setting in 1 °F increments.
- Control operations that are performed on the controller with the setting other than "Standard 2 °F".

**If you have any question, consult your dealer.**



## 9. Specifications

Model		SEZ-KD25VAL		SEZ-KD35VAL		SEZ-KD50VAL		SEZ-KD60VAL		SEZ-KD71VAL	
Function		Cooling	Heating	Cooling	Heating	Cooling	Heating	Cooling	Heating	Cooling	Heating
Power supply		~N, 230V, 50Hz									
Capacity	kW	2.5	3.0	3.5	4.0	5.0	6.0	5.5	7.0	7.1	8.1
	BTU/h	8,500	10,200	11,900	13,600	17,100	20,500	18,800	23,900	24,200	27,600
Input	kW	0.04	0.04	0.05	0.05	0.07	0.07	0.07	0.07	0.10	0.10
Indoor unit		SEZ-KD25VAL		SEZ-KD35VAL		SEZ-KD50VAL		SEZ-KD60VAL		SEZ-KD71VAL	
Airflow (Lo-Mid-Hi)	CMM	5.5-7-9		7-9-11		10-12.5-15		12-15-18		12-16-20	
Ext. static pressure	Pa	5/15/35/50		5/15/35/50		5/15/35/50		5/15/35/50		5/15/35/50	
Noise level (Lo-Mid-Hi)	dB	23-26-30		23-28-33		30-34-37		30-34-38		30-35-40	
Weight	kg	18		21		23		27		27	
Outdoor unit		SUZ-KA25VA		SUZ-KA35VA		SUZ-KA50VA		SUZ-KA60VA		SUZ-KA71VA	
Noise level	dB	46		48		55		55		55	
Refrigerant R410A	kg	0.90		1.05		1.6		1.8		2.0	
Weight	kg	33		37		53		53		58	

- Notes:**
1. Rating conditions (cooling) Indoor : 27°C DB, 19°C WB      Outdoor : 35°C DB
  2. Rating conditions (heating) Indoor : 20°C DB      Outdoor : 7°C DB, 6°C WB
  3. Specifications subject to change without notice.
  4. The external static pressure is set to 15 Pa at factory shipment.

### Guaranteed operating range

		Indoor	Outdoor	
			KD25, KD35	KD50, KD60, KD71
Cooling	Upper limit	32°C DB, 23°C WB	46°C DB, -	43°C DB, -
	Lower limit	21°C DB, 15°C WB	-10°C DB, -	
Heating	Upper limit	27°C DB, -	24°C DB, 18°C WB	
	Lower limit	20°C DB, -	-10°C DB, -11°C WB	

Units should be installed by licensed electric contractor accordingly to local code requirement.

# Inhaltsverzeichnis

1. Sicherheitsvorkehrungen .....	10	6. Pflege und Reinigung .....	14
2. Bezeichnungen der Teile .....	10	7. Fehlerbehebung .....	14
3. Bedienung .....	12	8. Einbau, Umsetzen und Inspektion .....	15
4. Timer .....	13	9. Technische Daten .....	17
5. Notbetrieb bei schnurloser Fernbedienung .....	13		

Hinweis (Kennzeichnung für WEEE)



Dieses Symbolzeichen ist nur für EU-Länder bestimmt.

Dieses Symbolzeichen entspricht der Richtlinie 2002/96/EG Artikel 10 Informationen für die Nutzer und Anhang IV.

Ihr MITSUBISHI ELECTRIC-Produkt wurde unter Einsatz von qualitativ hochwertigen Materialien und Komponenten konstruiert und gefertigt, die für Recycling geeignet sind.

Dieses Symbol bedeutet, dass elektrische und elektronische Geräte am Ende ihrer Nutzungsdauer von Hausmüll getrennt zu entsorgen sind.

Bitte entsorgen Sie dieses Gerät bei Ihrer kommunalen Sammelstelle oder im örtlichen Recycling-Zentrum.

In der Europäischen Union gibt es unterschiedliche Sammelsysteme für gebrauchte Elektrik- und Elektronikgeräte.

Bitte helfen Sie uns, die Umwelt zu erhalten, in der wir leben!

## 1. Sicherheitsvorkehrungen

- ▶ Vor dem Einbau der Anlage vergewissern, daß Sie alle Informationen über "Sicherheitsvorkehrungen" gelesen haben.
- ▶ Die "Sicherheitsvorkehrungen" enthalten sehr wichtige Sicherheitsgesichtspunkte. Sie sollten sie unbedingt befolgen.
- ▶ Vor Anschluß an das System Mitteilung an Stromversorgungsunternehmen machen oder dessen Genehmigung einholen.

### Im Text verwendete Symbole

⚠ **Warnung:**

Beschreibt Vorkehrungen, die beachtet werden sollten, um den Benutzer vor der Gefahr von Verletzungen oder tödlicher Unfälle zu bewahren.

⚠ **Vorsicht:**

Beschreibt Vorkehrungen, die beachtet werden sollten, damit an der Anlage keine Schäden entstehen.

### In den Abbildungen verwendete Symbole

Ⓣ : Verweist auf einen Teil der Anlage, der geerdet werden muß.

⚠ **Warnung:**

- Die Anlage sollte nicht vom Benutzer eingebaut werden. Bitten Sie Ihren Händler oder eine Vertragswerkstatt, die Anlage einzubauen. Wenn die Anlage unsachgemäß eingebaut wurde, kann Wasser auslaufen, können Stromschläge erfolgen, oder es kann Feuer ausbrechen.
- Nicht auf die Anlage stellen oder Gegenstände darauf ablegen.
- Kein Wasser über die Anlage spritzen und die Anlage auch nicht mit nassen Händen berühren. Dies kann zu Stromschlägen führen.
- Kein brennbares Gas in der Nähe der Anlage versprühen. Es kann Feuer ausbrechen.
- Keine Gasheizung oder sonstige Geräte mit offenen Flammen in Bereichen abstellen, an denen Luft aus der Anlage ausströmt. Unvollständige Verbrennung kann die Folge sein.
- Wenn die Anlage läuft, nicht die Frontplatte oder den Gebläseschutz von der Außenanlage abnehmen.

⚠ **Vorsicht:**

- Zum Drücken der Tasten keine scharfen Gegenstände benutzen, da dadurch die Fernbedienung beschädigt werden kann.
- Die Ansaug- oder Austrittsöffnungen weder der Innen- noch der Außenanlage blockieren oder abdecken.

- Wenn das Geräusch oder die Vibrationen anders als normal oder besonders stark sind, den Betrieb einstellen, den Hauptschalter ausschalten, und das Verkaufsgeschäft um Hilfe bitten.
- Niemals die Finger, Stöcke etc. in die Ansaug- oder Austrittsöffnungen stecken.
- Wenn Sie merkwürdige Gerüche feststellen, sollten Sie die Anlage nicht mehr benutzen, den Strom abschalten und sich an Ihren Kundendienst wenden, da sonst schwere Defekte an der Anlage, ein Stromschlag oder ein Brand verursacht werden können.
- Diese Klimaanlage darf NICHT von Kindern oder unsicheren Personen ohne Aufsicht benutzt werden.
- Kleine Kinder müssen beaufsichtigt werden, um sicherzustellen, daß sie nicht an der Klimaanlage herumspielen.
- Wenn gasförmiges oder flüssiges Kühlmittel entweicht, die Klimaanlage abstellen, den Raum ausreichend lüften und das Verkaufsgeschäft benachrichtigen.

### Die Anlage entsorgen

Zum Entsorgen des Gerätes wenden Sie sich an Ihren Kundendienst.

## 2. Bezeichnungen der Teile

### ■ Inneneinheit

	SEZ-KD-VAL
Lüfterstufen	3 Stufen
Klappe	–
Luftklappe	–
Filter	Normal
Reinigungsempfehlung für Filter	–

### ■ SEZ-KD-VAL

Decke verborgen

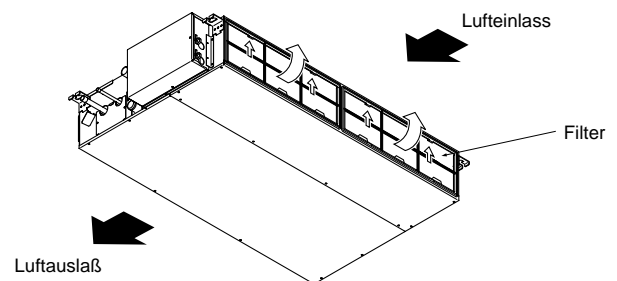

## 2. Bezeichnungen der Teile

### ■ Für die schnurlose Fernbedienung

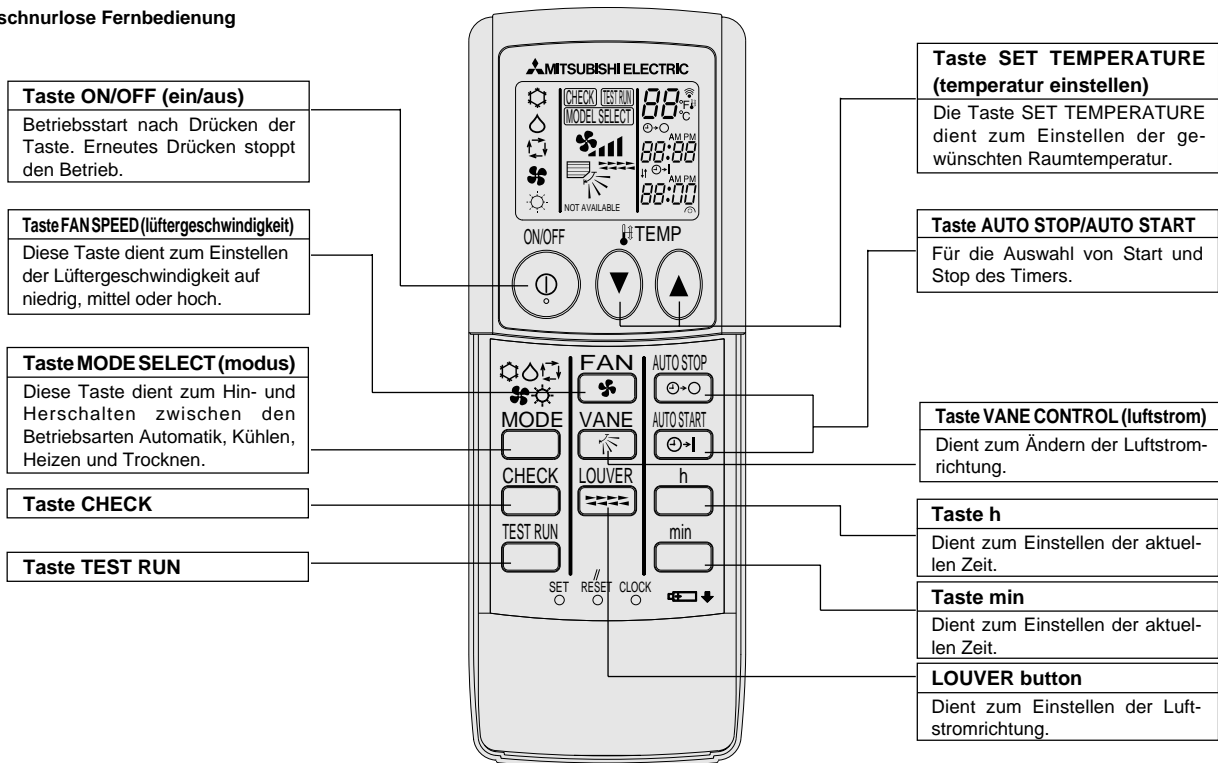

- Zur Benutzung der schnurlosen Fernbedienung diese auf den Empfänger am Innengerät richten.
- Wird die Fernbedienung innerhalb von etwa zwei Minuten betätigt, nachdem das Innengerät eingeschaltet wurde, erklingt unter Umständen zweimal ein Piepton während das Gerät die automatische Anfangsprüfung durchführt.
- Das Innengerät piept zur Bestätigung, dass das Signal, das von der Fernbedienung übertragen wird, empfangen wurde. Signale können bis zu etwa 7 Meter Sichtlinie vom Innengerät in einem Winkel von 45° nach links und rechts vom Gerät empfangen werden. Jedoch kann der Empfang des Innengeräts durch Beleuchtung wie Leuchtstofflampen oder starkes Licht beeinträchtigt werden.
- Wenn die Betriebsanzeige in der Nähe des Empfängers am Innengerät blinkt, muss das Gerät geprüft werden. Wenden Sie sich an Ihren Händler für Service.
- Behandeln Sie die Fernbedienung pfleglich! Lassen Sie sie nicht fallen und schützen Sie sie vor starken Erschütterungen. Schützen Sie die Fernbedienung darüber hinaus vor Wasser und hoher Luftfeuchtigkeit.
- Um ein Verlegen der Fernbedienung zu vermeiden, montieren Sie den Halter, der mit der Fernbedienung geliefert wurde, an einer Wand und legen Sie die Fernbedienung nach Gebrauch stets in den Halter zurück.

### ■ Außeneinheit

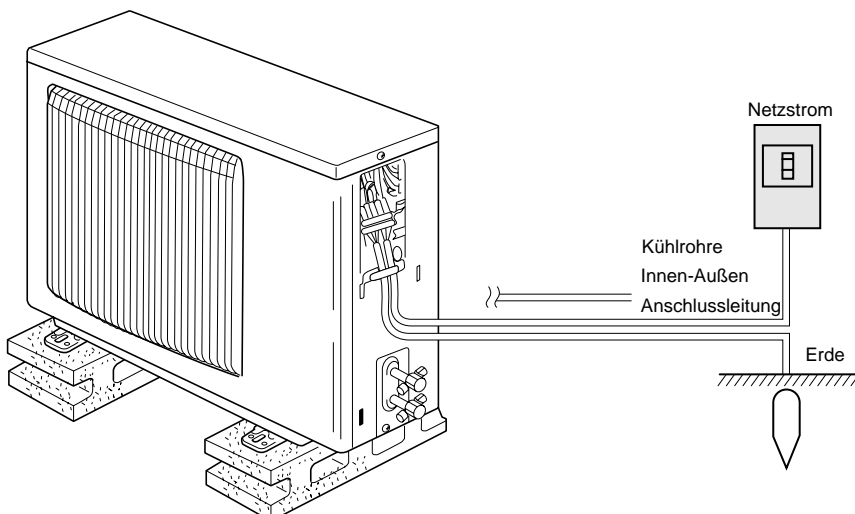

### Einsetzen/Austausch der Batterien

1. Nehmen Sie die obere Abdeckung ab und legen Sie zwei AAA-Batterien ein. Schließen Sie dann die obere Abdeckung wieder.

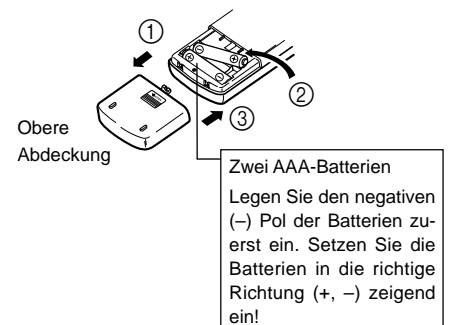

2. Drücken Sie die Taste Reset (Zurücksetzen).

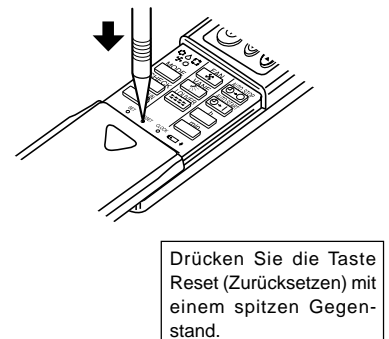

### 3. Bedienung

#### 3.1. Beschreibung der "AUTOMATISCHEN STARTWIEDERHOLUNGSFUNKTION"

- Die Anlage besitzt eine automatische Startwiederholungsfunktion. Wenn der Netzschalter eingeschaltet ist, nimmt die Klimaanlage den Betrieb automatisch in der gleichen Betriebsart auf, in der sie vor dem Ausschalten des Netzschalters über die Fernbedienung eingestellt war.
- Wenn die Anlage vor dem Abschalten des Netzschalters über die Fernbedienung auf OFF (Aus) geschaltet war, bleibt sie ausgeschaltet, selbst wenn der Netzschalter wieder eingeschaltet wird.
- Wenn die Anlage vor dem Ausschalten des Netzschalters im Testlauf arbeitete, beginnt sie beim Einschalten des Netzschalters in der gleichen Betriebsart, in der sie vor Einschalten des Testlaufs mittels der Fernbedienung eingestellt war.

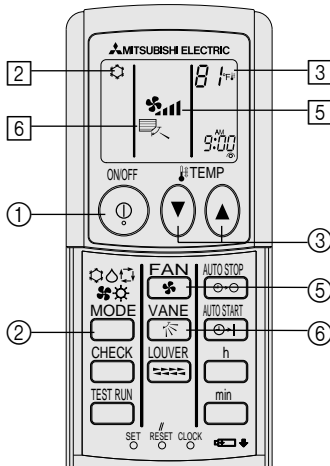

#### 3.2. ON/OFF (Ein-/Ausschalten)

<So starten Sie den Betrieb>

- Drücken Sie die Taste ON/OFF ①.

Hinweis:

- Wenn das Gerät neu gestartet wird, sind die Anfangseinstellungen wie folgt.

	Fernbedienungseinstellungen
Modus	Letzte Einstellung
Temperatureinstellung	Letzte Einstellung
Lüftergeschwindigkeit	Letzte Einstellung
Luftstrom nach oben/nach unten	Modus
	COOL oder DRY
	HEAT
	FAN

<So stoppen Sie den Betrieb>

- Drücken Sie die Taste ON/OFF ① erneut.

Hinweis:

Selbst wenn Sie die ON/OFF (NETZSTROM EIN/AUS-) Taste unmittelbar nach Abschaltung des in Gang befindlichen Betriebs drücken, beginnt die Klimaanlage etwa drei Minuten lang nicht zu laufen. Dadurch wird verhindert, daß Teile im Inneren der Anlage beschädigt werden.

#### 3.3. Betriebsart wählen

- Die Betriebsart (☐☉☂☄★)-Taste ② drücken und die Betriebsart wählen ②.



#### Informationen über Multisystem-Klimaanlagen (Aussenanlage: Baureihe MXZ)

- Multisystem-Klimaanlagen (Aussenanlage: Baureihe MXZ) können zwei oder mehr Innenanlagen mit einer Außenanlage verbinden. Je nach Leistungsvermögen können mehr als zwei Anlagen gleichzeitig betrieben werden.**
- Wenn Sie versuchen, zwei oder mehr Innenanlagen mit einer Außenanlage gleichzeitig zu betreiben - eine zum Kühlen und die andere zum Heizen - wird die Betriebsart der Innenanlage, die zuerst arbeitet, gewählt. Die anderen Innengeräte, die später starten, können nicht betrieben werden und zeigen den Betriebsstatus blinkend an.  
In diesem Falle bitte alle Innenanlagen auf die gleiche Betriebsart einstellen.
- Es könnte der Fall eintreten, daß das Innengerät, das in der Betriebsart (AUTO) läuft, nicht in die Betriebsart (KÜHLEN ↔ HEIZEN) überwechseln kann und in den Zustand der Betriebsbereitschaft eintritt.
- Wenn die Innenanlage während der Enteisierung der Außenanlage ihren Betrieb beginnt, dauert es einige Minuten (max. 15 Minuten) bis die Warmluft ausgeblasen wird.
- Im Heizbetrieb liegt keine Fehlfunktion vor, wenn sich möglicherweise die Innenanlage, obgleich sie nicht arbeitet, erwärmt oder das Geräusch von strömendem Kältemittel hörbar wird. Die Ursache liegt darin, daß das Kältemittel kontinuierlich durch die Anlage strömt.

#### Automatischer Betrieb

- Eine Temperatur wird eingestellt und der Kühlbetrieb beginnt, wenn die Umgebungstemperatur zu hoch ist bzw. der Heizbetrieb beginnt, wenn sie zu niedrig ist.
- Im automatischen Betrieb schaltet die Klimaanlage in die Betriebsart Kühlen, wenn die Umgebungstemperatur sich ändert und 15 Minuten lang 2 °C oder mehr über der eingestellten Temperatur liegt. Ebenso schaltet die Klimaanlage in die Betriebsart Heizen, wenn die Umgebungstemperatur 15 Minuten lang 2 °C oder mehr unter der eingestellten Temperatur liegt.

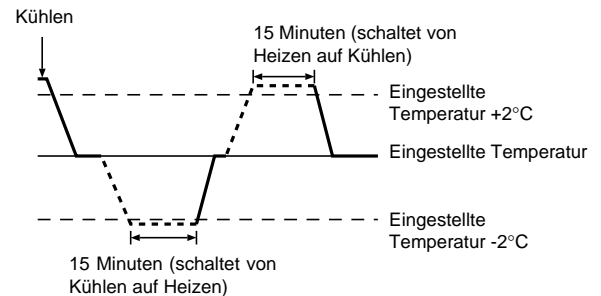

- Da die Umgebungstemperatur automatisch angepasst wird, um eine festgelegte tatsächliche Temperatur beizubehalten, wird das Kühlen einige Grade wärmer und das Heizen einige Grade kühler ausgeführt als die eingestellte Umgebungstemperatur, sobald die Temperatur erreicht ist (automatisches Energiesparen).

#### 3.4. Temperatureinstellung

**Zum Absenken der Raumtemperatur:**

- Taste (☉) drücken ③, um die gewünschte Raumtemperatur einzustellen. Die eingestellte Raumtemperatur wird angezeigt ③.

**Zur Erhöhung der Raumtemperatur:**

- Taste (☂) drücken ③, um die gewünschte Raumtemperatur einzustellen. Die eingestellte Temperatur wird angezeigt ③.

- Folgende Temperaturbereiche sind verfügbar:  
Kühlen und Trocknen: 19 - 30 °C  
Heizen: 17 - 28 °C  
Automatik: 19 - 28 °C
- Die Anzeige blinkt bei 8 °C bis 39 °C und informiert so darüber ob die Raumtemperatur höher oder niedriger als die angezeigte Temperatur ist.

## 3. Bedienung

### 3.5. Einstellung der Lüftergeschwindigkeit

- Drücken Sie die Taste Lüftergeschwindigkeit ① so oft wie nötig, während das System läuft.
- Jedes Drücken ändert die Stärke. Die aktuell ausgewählte Geschwindigkeit ist unter ② dargestellt.
- Die Änderungsreihenfolge und die verfügbaren Einstellungen sind wie folgt.

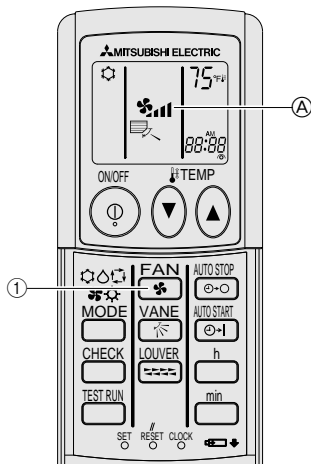

- ① Wählen Sie mit der Taste **FAN** die gewünschte Ventilatorgeschwindigkeit.
- Bei jedem Tastendruck schalten die verfügbaren Optionen mit der Anzeige ② an der Fernbedienung um, wie im Folgenden gezeigt.

Ventilator- geschwindigkeit	Fernbedienungs-Display				
	(Auto)	Niedrig	Mittel 2	Mittel 1	Hoch
4-Stufen	(*)	→ *	→ **	→ ***	→ ****
3-Stufen	(*)	→ *	→ ** (Mittel)	→ ***	→ ****
2-Stufen	(*)	→ *			→ ****

- Die wählbaren Luftgeschwindigkeiten sind vom Modell abhängig. Beachten Sie, daß einige Anlagen nicht über eine Einstellung "Auto" verfügen. Die angezeigte und die tatsächliche Ventilatorgeschwindigkeit des Anlage weichen in folgenden Situationen voneinander ab:
- Wenn sich die Anlage in einer der Betriebsarten STANDBY oder DEFROST befindet.
  - Unmittelbar nach dem Heizmodus (während des Wartens auf eine andere Betriebsart).
  - Wenn die Raumtemperatur höher ist als die Temperatureinstellung der Anlage im Heizmodus.
  - Im Trocknungsbetrieb schaltet der Innenanlagenventilator automatisch in die niedrige Geschwindigkeit. Ein Umschalten der Ventilatorgeschwindigkeit ist dann nicht möglich.

### 3.6. Belüftung

#### ► Für LOSSNAY-Kombination

#### 3.6.1. Für die schnurlose Fernbedienung

- Der Ventilator schaltet sich automatisch ein, wenn das Innengerät sich einschaltet.
- Keine Anzeige auf der schnurlosen Fernbedienung.

## 4. Timer

### 4.1. Für die schnurlose Fernbedienung

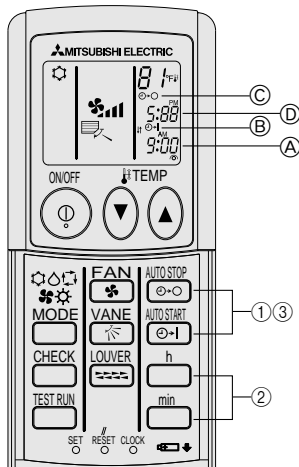

#### 1) Aktuelle Uhrzeit einstellen

- ① Drücken Sie die Taste CLOCK mit einem dünnen Stab; die Zeit ② blinkt.
- ② Stellen Sie die aktuelle Uhrzeit mit den Tasten **h** und **min** ein.
- ③ Drücken Sie die Taste CLOCK erneut mit einem dünnen Stab.

#### 2) Stellen Sie die Uhrzeit, zu der die Anlage anspringen soll, wie folgt ein

- ① Drücken Sie die Taste **START**.
  - Die Zeit kann eingestellt, solange das folgende Symbol blinkt. Einschaltzeit: **START** blinkt.
  - Die Startzeiten werden bei ② angezeigt.

- ② Stellen Sie die gewünschte Zeit mit den Tasten **h** und **min** ein.

- ③ Drücken Sie zum Löschen der ON-Timer-Einstellung die Taste **STOP**.

#### 3) Stellen Sie die Uhrzeit, zu der sich die Anlage ausschalten soll, wie folgt ein

- ① Drücken Sie die Taste **STOP**.
  - Die Zeit kann eingestellt werden, solange das folgende Symbol blinkt. Ausschaltzeit: **STOP** blinkt.
  - Die Ausschaltzeiten werden bei ② angezeigt.

- ② Stellen Sie die gewünschte Zeit mit den Tasten **h** und **min** ein.

- ③ Drücken Sie zum Löschen der OFF-Timer-Einstellung die Taste **STOP**.

#### 4) Eingestellte Zeiten ändern

- Löschen Sie den Timer mit **START** oder **STOP** und wiederholen Sie die Schritte ab 2) oder 3).

## 5. Notbetrieb bei schnurloser Fernbedienung

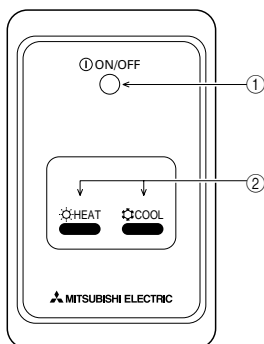

- ① **ON/OFF (EIN/AUS)-Lampe** (leuchtet, wenn die Einheit in Betrieb ist; leuchtet nicht, wenn die Einheit außer Betrieb ist)
- ② **Notbetrieb**  
Wenn die Fernbedienung nicht korrekt betrieben wird, verwenden Sie die Tasten **COOL** (KÜHLEN) oder **HEAT** (HEIZEN) an der Signalempfangseinheit, um die Einheit ein- bzw. auszuschalten. Bei reinen Kühleinheiten wird durch das Drücken der Taste **HEAT** (HEIZEN) der Ventilator ein- bzw. ausgeschaltet.

Durch Drücken der Tasten **COOL** (KÜHLEN) oder **HEAT** (HEIZEN) werden die folgenden Einstellungen gewählt.

Betriebsmodus	COOL (KÜHLEN)	HEAT (HEIZEN)
Voreingestellte Temperatur	24 °C/75 °F	24 °C/75 °F
Ventilatorgeschwindigkeit	Hoch	Hoch

## 6. Pflege und Reinigung

### ► Reinigung der Filter

- Die Filter mit einem Staubsauger reinigen. Wenn Sie keinen Staubsauger besitzen, den Schmutz und Staub durch Klopfen der Filter auf einen harten Gegenstand hinaus befördern.
- Wenn die Filter besonders schmutzig sind, diese in lauwarmem Wasser auswaschen. Sorgfältig darauf achten, das Waschmittel gründlich auszuspülen und die Filter vor dem Wiedereinsetzen in die Anlage vollständig trocknen lassen.

#### ⚠ Vorsicht:

- Die Filter nicht in direktem Sonnenlicht oder unter Verwendung einer Wärmequelle, wie etwa einer Elektroheizung, trocknen: sie können sich dadurch verformen.
- Die Filter nicht in heißem Wasser (mehr als 50°C) waschen, da sie sich sonst verformen können.
- Dafür sorgen, daß die Luftfilter immer installiert sind. Der Betrieb der Anlage ohne Luftfilter kann zu Fehlfunktionen führen.

#### ⚠ Vorsicht:

- Zur Reinigung muß unbedingt der Betrieb eingestellt und die Stromversorgung ausgeschaltet werden.
- Jede Inneneinheit hat Filter, um Staub aus der angesaugten Luft zu entfernen. Reinigen Sie die Filter unter Bezug auf die folgende Abbildung.

### ► Filter entfernen

#### ⚠ Vorsicht:

- Bei Entfernen des Filters Vorsichtsmaßnahmen treffen, um die Augen vor dem Staub zu schützen. Außerdem darauf achten, nicht zu fallen, falls für diese Aufgabe ein Hocker benutzt werden muß.
- Wenn der Filter entfernt ist, die metallenen Bauteile im Inneren der Inneneinheit nicht berühren; andernfalls können Sie sich verletzen.

#### ■ SEZ-KD-VAL

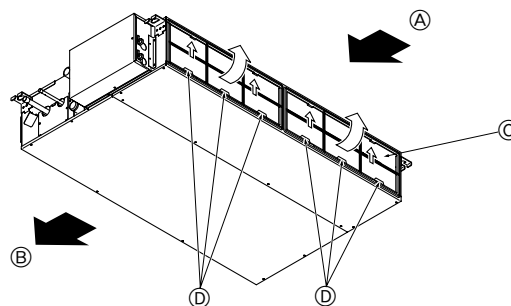

#### • Den Filterknopf anheben und ziehen.

- A Lufterinlaß    B Luftausgang    C Filter    D Knopf

## 7. Fehlerbehebung

Probleme?	Hier ist die Lösung. (Gerät arbeitet normal.)
Klimaanlage heizt bzw. kühlt schlecht.	<ul style="list-style-type: none"> <li>Reinigen Sie den Filter. (Bei verschmutztem oder blockiertem Filter wird der Luftstrom behindert.)</li> <li>Prüfen Sie die Temperaturanpassung und passen Sie die eingestellte Temperatur an.</li> <li>Stellen Sie sicher, dass um das Außengerät herum genügend Freiraum ist. Ist der Lufterin- oder Luftauslass des Innengeräts blockiert?</li> <li>Wurde eine Tür oder ein Fenster offen stehen gelassen?</li> </ul>
Beim Anlaufen des Heizvorgangs dauert es eine Zeit, bis warme Luft vom Innengerät abgegeben wird.	<ul style="list-style-type: none"> <li>Erst wenn das Innengerät sich ausreichend erwärmt hat, bläst es warme Luft.</li> </ul>
In der Betriebsart Heizen stoppt die Klimaanlage, bevor die eingestellte Umgebungstemperatur erreicht wurde.	<ul style="list-style-type: none"> <li>Wenn die Außentemperatur gering ist und die Feuchtigkeit hoch, kann sich Eis auf dem Außengerät bilden. Wenn dies geschieht, führt das Außengerät einen Abtauvorgang aus. Normaler Betrieb sollte nach ungefähr 10 Minuten beginnen.</li> </ul>
Wenn die Luftstromrichtung geändert wird, bewegen sich die Klappen auf und ab über die eingestellte Position hinaus, bevor sie schließlich in der eingestellten Position stoppen.	<ul style="list-style-type: none"> <li>Wenn die Luftstromrichtung geändert wird, bewegen sich die Klappen in die eingestellte Position, nachdem die Grundstellung erkannt wurde.</li> </ul>
Gelegentlich ist ein Geräusch wie fließendes Wasser oder ein Zischen zu hören.	<ul style="list-style-type: none"> <li>Diese Geräusche entstehen, wenn Kältemittel in der Klimaanlage fließt oder wenn sich der Kältemitteldurchfluss ändert.</li> </ul>
Ein Knarren oder Quietschen ist zu hören.	<ul style="list-style-type: none"> <li>Diese Geräusche werden durch Teile verursacht, die aneinander reiben aufgrund von Ausdehnung und Zusammenziehen bei Temperaturänderungen.</li> </ul>
Der Raum wird von einem unangenehmen Geruch durchströmt.	<ul style="list-style-type: none"> <li>Das Innengerät saugt Luft ein, die mit den Ausdünstungen der Wände, Teppiche und Möbel durchsetzt ist, sowie mit Gerüchen, die sich in Kleidung befinden, und bläst diese Luft anschließend zurück in den Raum.</li> </ul>
Das Innengerät strömt einen weißen Nebel oder Dampf aus.	<ul style="list-style-type: none"> <li>Wenn Innentemperatur und Feuchtigkeit hoch sind, kann es bei Betriebsbeginn zu dieser Erscheinung kommen.</li> <li>In der Betriebsart Abtauen kann ein kühler Luftstrom nach unten blasen und wie Nebel erscheinen.</li> </ul>
Das Außengerät strömt Wasser oder Dampf aus.	<ul style="list-style-type: none"> <li>In der Betriebsart Kühlen kann sich Wasser bilden und von kalten Rohren und Verbindungen tropfen.</li> <li>In der Betriebsart Heizen kann sich Wasser bilden und vom Wärmetauscher heruntertropfen.</li> <li>In der Betriebsart Abtauen verdunstet Wasser auf dem Wärmetauscher und Wasserdampf kann ausströmen.</li> </ul>
Die Betriebsanzeige erscheint nicht im Display der Fernbedienung.	<ul style="list-style-type: none"> <li>Schalten Sie den Netzschalter ein. "☉" erscheint im Display der Fernbedienung.</li> </ul>
"☉" erscheint im Display der Fernbedienung.	<ul style="list-style-type: none"> <li>Bei Zentralsteuerung erscheint "☉" im Display der Fernbedienung und der Klimaanlagenbetrieb kann mit der Fernbedienung weder aufgenommen noch gestoppt werden.</li> </ul>
Wenn die Klimaanlage erneut gestartet wird kurz nachdem sie ausgeschaltet wurde, lässt sie sich auch durch Drücken auf die Taste ON/OFF (EIN/AUS) nicht einschalten.	<ul style="list-style-type: none"> <li>Warten Sie etwa drei Minuten. (Der Betrieb wurde zum Schutz der Klimaanlage eingestellt.)</li> </ul>
Die Klimaanlage schaltet sich ein, ohne dass die Taste ON/OFF (EIN/AUS) gedrückt wurde.	<ul style="list-style-type: none"> <li>Ist der Timer zum Einschalten gesetzt? Drücken Sie auf ON/OFF, um das Gerät auszuschalten.</li> <li>Ist die Klimaanlage an eine zentrale Fernbedienung angeschlossen? Wenden Sie sich an die betreffenden Personen, die die Klimaanlage steuern.</li> <li>Erscheint "☉" im Display der Fernbedienung? Wenden Sie sich an die betreffenden Personen, die die Klimaanlage steuern.</li> <li>Wurde die automatische Wiederherstellung nach Stromausfällen eingestellt? Drücken Sie auf ON/OFF, um das Gerät auszuschalten.</li> </ul>

## 7. Fehlerbehebung

Probleme?	Hier ist die Lösung. (Gerät arbeitet normal.)												
Die Klimaanlage schaltet sich aus, ohne dass die Taste ON/OFF (EIN/AUS) gedrückt wurde.	<ul style="list-style-type: none"> <li>Ist der Timer zum Ausschalten gesetzt? Drücken Sie auf ON/OFF, um das Gerät wieder einzuschalten.</li> <li>Ist die Klimaanlage an eine zentrale Fernbedienung angeschlossen? Wenden Sie sich an die betreffenden Personen, die die Klimaanlage steuern.</li> <li>Erscheint "E" im Display der Fernbedienung? Wenden Sie sich an die betreffenden Personen, die die Klimaanlage steuern.</li> </ul>												
Timerfunktion der Fernbedienung kann nicht eingestellt werden.	<ul style="list-style-type: none"> <li>Sind die Timereinstellungen unzulässig? Wenn der Timer eingestellt werden kann, erscheint <b>WEEKLY</b>, <b>SIMPLE</b> oder <b>AUTO OFF</b> im Display der Fernbedienung.</li> </ul>												
"PLEASE WAIT" (BITTE WARTEN) erscheint im Display der Fernbedienung.	<ul style="list-style-type: none"> <li>Die anfänglichen Einstellungen werden vorgenommen. Warten Sie etwa 3 Minuten.</li> </ul>												
Ein Fehlercode erscheint im Display der Fernbedienung.	<ul style="list-style-type: none"> <li>Die Schutzvorrichtungen haben zum Schutz der Klimaanlage eingegriffen.</li> <li>Versuchen Sie nicht, das Gerät selbst zu reparieren. Schalten Sie den Netzschalter sofort aus und wenden Sie sich an Ihren Händler. Teilen Sie dem Händler den Modellnamen und die Informationen mit, die im Display der Fernbedienung angezeigt wurden.</li> </ul>												
Ablaufendes Wasser oder das Geräusch eines sich drehenden Motors sind zu hören.	<ul style="list-style-type: none"> <li>Wenn der Kühlvorgang stoppt, läuft die Entleerungspumpe und stoppt dann. Warten Sie etwa 3 Minuten.</li> </ul>												
Es wird mehr Lärm erzeugt als in den technischen Daten angegeben.	<ul style="list-style-type: none"> <li>Der Geräuschpegel im Innenbetrieb wird durch die akustischen Eigenschaften des einzelnen Raumes wie in der nachfolgenden Tabelle aufgeführt beeinflusst und kann höher sein als die Spezifikation, die in einem Raum ohne Hall gemessen wurde.</li> </ul> <table border="1"> <thead> <tr> <th></th> <th>Schallschluckende Räume</th> <th>Normale Räume</th> <th>Nicht schallschluckende Räume</th> </tr> </thead> <tbody> <tr> <td>Aufstellungsbeispiele</td> <td>Sendesaal, Musikraum etc.</td> <td>Empfangszimmer, Hotellobby etc.</td> <td>Büro, Hotelzimmer</td> </tr> <tr> <td>Geräuschpegel</td> <td>3 bis 7 dB</td> <td>6 bis 10 dB</td> <td>9 bis 13 dB</td> </tr> </tbody> </table>		Schallschluckende Räume	Normale Räume	Nicht schallschluckende Räume	Aufstellungsbeispiele	Sendesaal, Musikraum etc.	Empfangszimmer, Hotellobby etc.	Büro, Hotelzimmer	Geräuschpegel	3 bis 7 dB	6 bis 10 dB	9 bis 13 dB
	Schallschluckende Räume	Normale Räume	Nicht schallschluckende Räume										
Aufstellungsbeispiele	Sendesaal, Musikraum etc.	Empfangszimmer, Hotellobby etc.	Büro, Hotelzimmer										
Geräuschpegel	3 bis 7 dB	6 bis 10 dB	9 bis 13 dB										
Es wird nichts im Display der Fernbedienung angezeigt, das Display leuchtet nur schwach oder Signale werden vom Innengerät nur empfangen, wenn die Fernbedienung sehr nahe ist.	<ul style="list-style-type: none"> <li>Die Batterien sind schwach. Tauschen Sie die Batterien aus und drücken Sie die Reset-Taste.</li> <li>Wenn auch nach Austausch der Batterien nichts angezeigt wird, stellen Sie sicher, dass die Batterien richtig herum (+, -) eingelegt sind.</li> </ul>												
Die Betriebsanzeige in der Nähe des Empfängers für die schnurlose Fernbedienung am Innengerät blinkt.	<ul style="list-style-type: none"> <li>Die Selbstdiagnosefunktion wurde zum Schutz der Klimaanlage aktiviert.</li> <li>Versuchen Sie nicht, das Gerät selbst zu reparieren. Schalten Sie den Netzschalter sofort aus und wenden Sie sich an Ihren Händler. Teilen Sie dem Händler den Modellnamen mit.</li> </ul>												

## 8. Einbau, Umsetzen und Inspektion

### Einbauort

Vermeiden Sie den Einbau der Klimaanlage an Orten.

- Wo entzündliche Gase austreten können.

### ⚠ Vorsicht:

**Anlage nicht an Orten aufstellen, an denen brennbares Gas austreten kann. Wenn Gas austritt und sich in der Nähe der Anlage ansammelt, besteht Explosionsgefahr.**

- Wo es ölig ist.
- Mit salzhaltiger Luft (z.B. Meeresufer).
- Wo schwefelhaltige Dämpfe vorkommen, z.B. in der Nähe von heißen Quellen.
- Wo Öl austreten kann oder Öldunst in der Luft liegt.

### ⚠ Warnung:

**Wenn die Klimaanlage zwar läuft, aber den Raum (je nach Modell) nicht kühlt oder heizt, ziehen Sie bitte Ihren Fachhändler zu Rate, da möglicherweise Kältemittel austritt. Bei der Ausführung von Reparaturarbeiten darauf achten, den Kundendiensttechniker zu fragen, ob Kältemittel austritt oder nicht. Das Kältemittel, das in die Klimaanlage gefüllt wurde, ist sicher. Kältemittel tritt normalerweise nicht aus. Wenn Kältemittel aber in Innenräumen austritt und mit den Flammen eines Heizgebläses, einer Raumheizung, eines Ofens etc in Kontakt kommt, entstehen schädliche Substanzen.**

### Elektrische Arbeiten

- Legen Sie einen unabhängigen Stromkreis für die Netzversorgung der Klimaanlage.
- Achten Sie auf ausreichende Kapazität der Sicherung.

### ⚠ Warnung:

- **Der Kunde sollte die Anlage nicht selbst aufstellen. Wenn die Aufstellung unsachgemäß erfolgt, besteht Feuergefahr, können Stromschläge und Verletzungen durch Tropfen der Anlage, austretendes Wasser etc. erfolgen.**
- **Anschluß nicht durch verzweigte Ausgänge oder ein Verlängerungskabel vornehmen. Auch nicht mehrere Geräte an eine Netzsteckdose anschließen. Durch schlechte Kontakte, schlechte Isolierung, Überschreiten der zulässigen Stromstärke und -spannung etc. besteht Brand- und Stromschlaggefahr. Den Händler/Kundendienst zu Rate ziehen.**

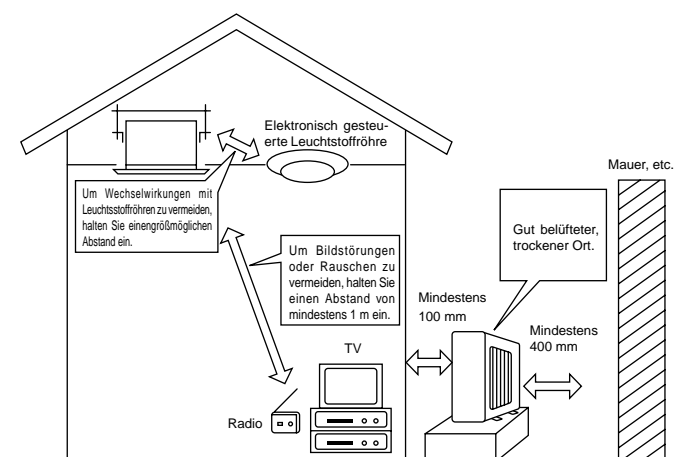

## 8. Einbau, Umsetzen und Inspektion

### ⚠ Vorsicht:

- **Erdung vornehmen**  
Erdleitung nicht an eine Gas-, Wasserrohrleitung, einen Beleuchtungsstab oder Erdungsleitung eines Telefons anschließen.  
Bei unsachgemäßer Erdung besteht Stromschlaggefahr.
- **Je nach Betriebsbedingungen (Feuchtigkeit etc.) am Aufstellort der Klimaanlage einen Erdschlußunterbrecher anbringen.**  
Wenn der Erdschlußunterbrecher nicht angebracht wird, besteht Stromschlaggefahr.

### Inspektion und Wartung

- Wenn die Klimaanlage über mehrere Jahreszeiten hinweg benutzt werden soll, kann die Leistungsfähigkeit durch Schmutzablagerungen im Innern der Anlage abnehmen.
- Je nach Betriebsbedingungen können sich Gerüche bilden oder Abwasser kann wegen Schmutz, Staub etc. nicht ordnungsgemäß ablaufen. Es wird empfohlen, Inspektion und Wartung (gegen Bezahlung) zusätzlich zur normalen Wartung von Fachleuten durchführen zu lassen. Ihren Händler/Kundendienst zu Rate ziehen.
- Es wird empfohlen, die Anlage zusätzlich zur normalen Wartung von einem Fachhändler (gegen Bezahlung) inspizieren und warten zu lassen. Wenden Sie sich an Ihren Fachhändler.

### Achten Sie auch auf die Betriebsgeräusche

- Stellen Sie keine Gegenstände in die Nähe des Luftaustritts der Außenanlage. Sie verringern damit die Leistungsfähigkeit der Anlage und machen die Betriebsgeräusche lauter.
- Wenn Sie während des Betriebs ein abnormales Geräusch hören, wenden Sie sich an Ihren Fachhändler.

### Umsetzen

- Wenn die Klimaanlage wegen Bauarbeiten, Umzugs, etc. abgebaut oder neu installiert werden soll, sind spezielle Arbeiten notwendig.

### ⚠ Warnung:

Reparaturen oder Verlagerungen der Anlage dürfen nicht vom Kunden selbst vorgenommen werden.

Bei unsachgemäßer Vornahme bestehen Brand- und Stromschlaggefahr sowie die Gefahr von Verletzungen durch Tropfen der Anlage, austretendes Wasser etc. Ihren Händler /Kundendienst zu Rate ziehen.

### Entsorgung

- Wenden Sie sich für eine korrekte Entsorgung der Anlage an Ihren Fachhändler.

### <Installation für Fernbedienung>

- Benutzen Sie den mitgelieferten Fernbedienungshalter, um zu vermeiden, daß die Fernbedienung verlegt wird.
- Installieren Sie die Fernbedienung an einem Ort, der folgende Bedingungen erfüllt.
  - Nicht in direktem Sonnenlicht
  - Ausreichender Abstand zu jeglichen Wärmequellen
  - Außerhalb des Luftstroms der Klimaanlage (kalt oder warm)
  - Ort, an dem die Fernbedienung leicht betätigt werden kann und das Display vom Benutzer gut zu sehen ist
  - Außerhalb der Reichweite von Kindern

### HINWEISE:

- \* Sollte sich in dem Raum, in dem die Klimaanlage installiert ist, eine Leuchtstofflampe befinden, schalten Sie diese ein, und vergewissern Sie sich, daß das Signal der Fernbedienung vom gewünschten Installationsort aus von der Innenanlage empfangen werden kann. Wenn die Signalempfangseinheit ein Signal von der Fernbedienung empfängt, erklingt ein kurzer Ton.

Ist die Klimaanlage in einem Raum mit einer Leuchtstofflampe installiert, die mit einem elektronischen Vorschaltgerät (d.h. ein Inverter) ausgerüstet ist, treten möglicherweise Signalstörungen auf.

- \* Die maximale Distanz, aus der noch Signale empfangen werden können, beträgt etwa 7 Meter (ca. 22 Fuß). Der Winkel, aus dem noch ein Signal empfangen werden kann, beträgt von der Mitte aus etwa 45 Grad nach rechts und links.
- \* Installieren Sie die Anlage in einem Abstand von mindestens 1 Meter (ca. 3 Fuß) von TV- oder Radioempfängern. (Wenn die Anlage zu dicht an solchen Geräten installiert wird, treten möglicherweise Signalstörungen (Bildverzerrung und Rauschen) auf.)

- Montieren Sie den Halter der Fernbedienung mit den mitgelieferten Holzschrauben an der Wand, und stecken Sie dann die Fernbedienung in den Halter.

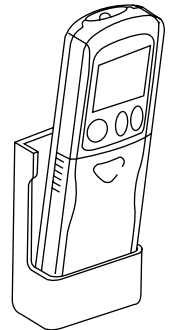

### HINWEISE:

<Funktionen, die von älteren Versionen der Signalempfangseinheit nicht unterstützt werden >

- Temperatureinstellung in Schritten von 1 °F.
- Steuervorgänge, die von der Fernbedienung in einer anderen Einstellung als "Standard 2 °F" durchgeführt werden.

Wenn Sie irgendwelche Fragen haben, wenden Sie sich an Ihren Fachhändler.



## 9. Technische daten

Modell		SEZ-KD25VAL		SEZ-KD35VAL		SEZ-KD50VAL		SEZ-KD60VAL		SEZ-KD71VAL	
Funktion		Kühlung	Heizung	Kühlung	Heizung	Kühlung	Heizung	Kühlung	Heizung	Kühlung	Heizung
Stromversorgung		~/N, 230V, 50Hz									
Kapazität	kW	2,5	3,0	3,5	4,0	5,0	6,0	5,5	7,0	7,1	8,1
	BTU/h	8.500	10.200	11.900	13.600	17.100	20.500	18.800	23.900	24.200	27.600
Eingang	kW	0,04	0,04	0,05	0,05	0,07	0,07	0,07	0,07	0,10	0,10
Innenanlage		SEZ-KD25VAL		SEZ-KD35VAL		SEZ-KD50VAL		SEZ-KD60VAL		SEZ-KD71VAL	
Durchfluß (Tief-Mittel-Hoch)		CMM 5,5-7-9		7-9-11		10-12,5-15		12-15-18		12-16-20	
Äußerer statischer Druck		Pa (mmAq) 5/15/35/50		5/15/35/50		5/15/35/50		5/15/35/50		5/15/35/50	
Geräuschpegel (Tief-Mittel-Hoch)		dB 23-26-30		23-28-33		30-34-37		30-34-38		30-35-40	
Gewicht		kg 18		21		23		27		27	
Außenanlage		SUZ-KA25VA		SUZ-KA35VA		SUZ-KA50VA		SUZ-KA60VA		SUZ-KA71VA	
Geräuschpegel Ho-Ni		dB 46		48		55		55		55	
Kühlmittel R410A		kg 0,90		1,05		1,6		1,8		2,0	
Gewicht		kg 33		37		53		53		58	

- Hinweise:**
1. Werte der Betriebszustände (Kühlung) Innen : 27°C DB, 19°C WB, Außen : 35°C DB
  2. Werte der Betriebszustände (Heizung) Innen : 20°C DB, Außen : 7°C DB, 6°C WB
  3. Technische Daten unterliege-n Änderungen ohne Vorankündigung.
  4. Der externe statische Druck ist werkseitig auf 15 Pa gestellt.

### Garantierter Betriebsbereich

		Innen	Außen	
			KD25, KD35	KD50, KD60, KD71
Kühlung	Maximum	32°C DB, 23°C WB	46°C DB, –	43°C DB, –
	Minimum	21°C DB, 15°C WB	-10°C DB, –	
Heizung	Maximum	27°C DB, –	24°C DB, 18°C WB	
	Minimum	20°C DB, –	-10°C DB, -11°C WB	

Anlagen müssen von zugelassenen Elektrounternehmen gemäß gesetzlichen Vorschriften installiert werden.

# Index

1. Consignes de sécurité .....	18	7. Guide de dépannage .....	22
2. Nomenclature .....	18	8. Installation, déplacement et inspection .....	23
3. Fonctionnement .....	20	9. Spécifications techniques .....	25
4. Minuterie .....	21		
5. Fonctionnement d'urgence de la télécommande sans fil ....	21		
6. Entretien et nettoyage .....	22		

Remarque (Marquage WEEE)



Ce symbole est utilisé uniquement pour les pays de l'UE.

Ce symbole est conforme à la directive 2002/96/EC Article 10 Informations à l'attention des usagers et Annexe IV.

Votre produit Mitsubishi Electric est conçu et fabriqué avec des matériaux et des composants de qualité supérieure qui peuvent être recyclés et réutilisés. Ce symbole signifie que les équipements électriques et électroniques, à la fin de leur durée de service, doivent être éliminés séparément des ordures ménagères. Nous vous prions donc de confier cet équipement à votre centre local de collecte/recyclage. Dans l'Union Européenne, il existe des systèmes sélectifs de collecte pour les produits électriques et électroniques usagés. Aidez-nous à conserver l'environnement dans lequel nous vivons !

## 1. Consignes de sécurité

- ▶ Avant d'installer le climatiseur, lire attentivement toutes les "Consignes de sécurité".
- ▶ Les "Consignes de sécurité" reprennent des points très importants concernant la sécurité. Veillez bien à les suivre.
- ▶ Veuillez consulter ou obtenir la permission votre compagnie d'électricité avant de connecter votre système.

### Symboles utilisés dans le texte

⚠ Avertissement:

Précautions à suivre pour éviter tout danger de blessure ou de décès de l'utilisateur.

⚠ Précaution:

Décrit les précautions qui doivent être prises pour éviter d'endommager l'appareil.

### Symboles utilisés dans les illustrations

⚡ : Indique un élément qui doit être mis à la terre.

⚠ Avertissement:

- Cet appareil ne doit pas être installé par l'utilisateur. Demander au revendeur ou à une société agréée de l'installer. Si l'appareil n'est pas correctement installé il peut y avoir un risque de fuite d'eau, d'électrocution ou d'incendie.
- Ne pas marcher sur l'appareil ni y déposer des objets.
- Ne jamais éclabousser l'appareil ni le toucher avec des mains humides. Il pourrait en résulter un risque d'électrocution.
- Ne pas vaporiser de gaz inflammable à proximité de l'appareil sous risque d'incendie.
- Ne pas placer de chauffage au gaz ou tout autre appareil fonctionnant avec une flamme vive là où il serait exposé à l'échappement d'air du climatiseur. Cela risquerait de provoquer une mauvaise combustion.
- Ne pas retirer la face avant ou la protection du ventilateur de l'appareil extérieur pendant son fonctionnement.

⚠ Précaution:

- Ne pas utiliser d'objet pointu pour enfoncer les boutons car cela risquerait d'endommager la commande à distance.
- Ne jamais obstruer les entrées et sorties des appareils extérieurs et intérieurs.

- Si vous remarquez des vibrations ou des bruits particulièrement anormaux, arrêter l'appareil, éteindre l'interrupteur et prendre contact avec le revendeur.
- Ne jamais mettre des doigts, des bâtons, etc. dans les entrées et sorties d'air.
- Si vous sentez des odeurs étranges, arrêter l'appareil, le mettre hors tension et contacter le revendeur. Si vous ne procédez pas de cette façon, il pourrait y avoir risque de panne, d'électrocution ou d'incendie.
- Ne JAMAIS laisser des enfants ou des personnes handicapées utiliser le climatiseur sans surveillance.
- Toujours surveiller que les jeunes enfants ne jouent pas avec le climatiseur.
- Si le gaz de réfrigérant fuit, arrêter le fonctionnement du climatiseur, aérer convenablement la pièce et prendre contact avec le revendeur.

## 2. Nomenclature

### ■ Unité interne

	SEZ-KD-VAL
Modes du ventilateur	3 modes
Ailette	-
Louvre	-
Filtre	Normal
Témoin de nettoyage du filtre	-

### ■ SEZ-KD-VAL

Dissimulé dans le plafond

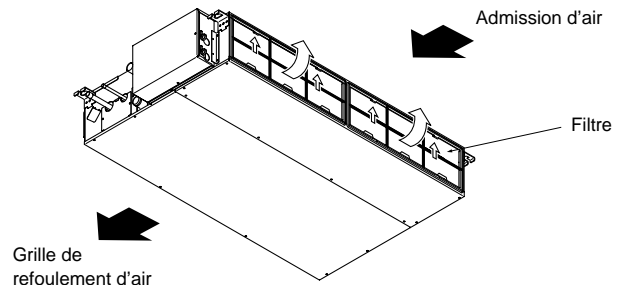

## 2. Nomenclature

### ■ Pour la télécommande sans fil

- Touche ON/OFF**  
Une pression sur cette touche lance le fonctionnement de l'appareil. Une nouvelle pression arrête le fonctionnement de l'appareil.
- Touche FAN SPEED (vitesse du ventilateur)**  
Cette touche permet de régler la vitesse du ventilateur sur lente, moyenne ou élevée.
- Touche MODE SELECT (selection de mode)**  
Cette touche permet d'alterner entre les modes de fonctionnement auto, refroidissement, chauffage et séchage.
- Touche CHECK**
- Touche TEST RUN**

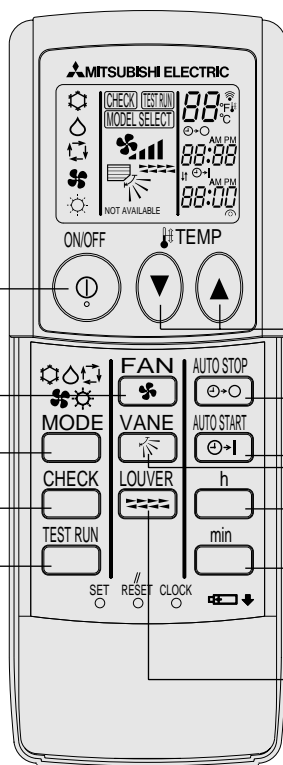

- Touche SET TEMPERATURE (reglage de température)**  
La touche SET TEMPERATURE permet de régler la température désirée dans la pièce.
- Touche AUTO STOP/AUTO START**  
Permet de régler les heures de début et de fin du fonctionnement de l'appareil.
- Touche VANE CONTROL (commande des ailettes)**  
Permet de modifier la direction du débit d'air.
- Touche h**  
Utilisé pour régler l'heure actuelle.
- Touche min**  
Utilisé pour régler l'heure actuelle.
- Touche LOUVER**  
Utilisé pour ajuster le flux de l'air.

- Pour utiliser la télécommande sans fil, pointez-la vers le récepteur de l'appareil intérieur.
- Si la télécommande est utilisée dans les deux minutes qui suivent l'alimentation de l'appareil intérieur, l'appareil peut émettre deux bips successifs indiquant que le contrôle automatique initial est en cours.
- L'appareil intérieur émet des bips pour confirmer que le signal transmis par la télécommande a été reçu. Les signaux peuvent être reçus jusqu'à 7 mètres environ en ligne droite à partir de l'appareil intérieur et dans une zone de 45° vers la gauche ou la droite de l'appareil. Cependant, une lumière vive ou fluorescente peut gêner la réception de signaux de l'appareil intérieur.
- Si le témoin de fonctionnement situé près du récepteur de l'appareil intérieur clignote, ceci signifie que l'appareil doit être inspecté. Consultez votre revendeur pour connaître les modalités d'entretien.
- Manipulez la télécommande avec précaution ! Ne la faites pas tomber et ne lui infligez pas de chocs violents. De plus, évitez de mouiller la télécommande et ne la laissez pas dans un endroit humide.
- Pour éviter de chercher la télécommande, placez le support fourni avec la télécommande sur un mur et veillez à replacer la télécommande dans le support après chaque utilisation.

### ■ Unité externe

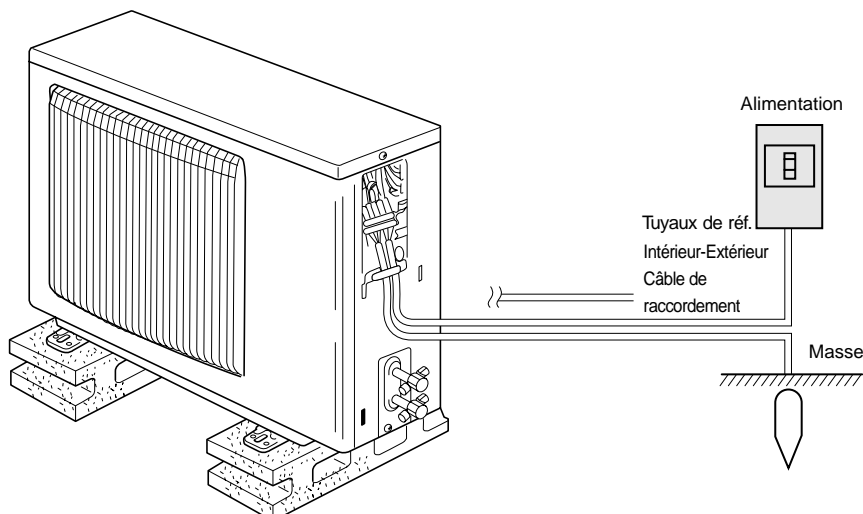

### Insertion/remplacement de la pile

1. Retirez le couvercle supérieur, insérez deux piles AAA, puis reposez le couvercle.

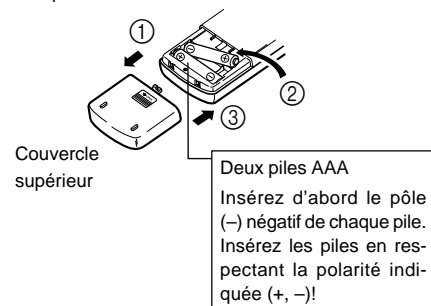

2. Appuyez sur la touche "Reset" (Réinitialiser).

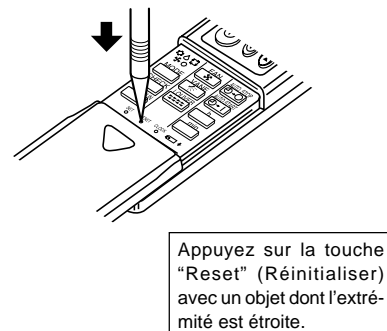

### 3. Fonctionnement

#### 3.1. Description de la "FONCTION DE REDEMARRAGE AUTOMATIQUE"

- Cet appareil est équipé de la fonction de redémarrage automatique. Lorsqu'il est remis sous tension, le climatiseur se met automatiquement à fonctionner dans le mode demandé par la télécommande au moment de sa mise hors tension.
- Si l'appareil avait été éteint par la télécommande avant sa mise hors tension, il reste arrêté même après sa remise sous tension.
- Si l'appareil avait adopté le test de fonctionnement avant la coupure de l'alimentation, lors de sa remise sous tension, il recommence à fonctionner dans le mode programmé par la télécommande avant l'entrée en test de fonctionnement.

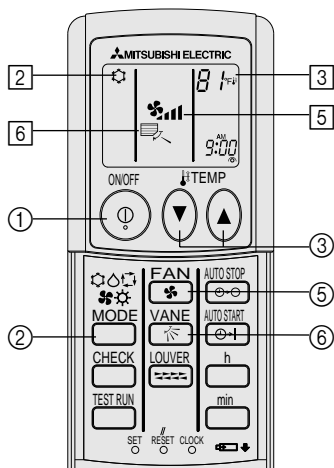

#### 3.2. MARCHE/ARRET

<Pour commencer l'opération>

- Appuyez sur le bouton ON/OFF ①.

Remarque :

- Quand l'unité est relancée, les réglages de base sont les suivants.

	Réglages de télécommande	
Mode	Dernier réglage	
Réglage de température	Dernier réglage	
Vitesse de ventilateur	Dernier réglage	
Air montant/descendant	Mode	COOL ou DRY
		HEAT
		FAN

<Pour arrêter le fonctionnement>

- Appuyez de nouveau sur le bouton ON/OFF ①.

Remarque :

Même si vous appuyez sur le bouton ON/OFF immédiatement après avoir arrêté la fonction en cours, le climatiseur ne se remettra en route que trois minutes plus tard. Ceci est une précaution pour éviter l'endommagement de tout composant interne.

#### 3.3. Choix du mode

- Appuyer sur la touche du mode de fonctionnement (☐, ☀, ❄️, ☀️) ② pour sélectionner le mode de fonctionnement souhaité ②.

- ☀️ Mode de refroidissement
- 💧 Mode de assèchement
- 🌀 Mode de soufflerie
- ☀️ Mode de chauffage
- ☐ Mode automatique (refroidissement/chauffage)

#### Informations concernant les climatiseurs multi-systèmes (Appareil extérieur de la série MXZ)

- ▶ Les climatiseurs multi-systèmes (avec un appareil extérieur de la série MXZ) permettent de raccorder deux ou davantage d'appareils intérieurs à un appareil extérieur. En fonction de la capacité, plusieurs appareils intérieurs peuvent ainsi fonctionner simultanément.
- Lorsque vous essayez de faire fonctionner simultanément deux ou davantage d'appareils intérieurs reliés à un seul appareil extérieur, un pour le refroidissement et l'autre pour le chauffage, le mode de fonctionnement sélectionné sera celui de l'appareil intérieur qui a été mis en fonctionnement en premier. Les autres appareils intérieurs qui doivent se mettre en marche ultérieurement ne fonctionnent pas ; un voyant clignotant indique un état de fonctionnement. Dans ce cas, régler tous les appareils intérieurs sur le même mode de fonctionnement.
- Il se peut que l'unité intérieure, qui fonctionne en mode (AUTO), ne puisse passer en mode (REFROIDISSEMENT ↔ CHAUFFAGE) et se mette en veille.
- Lorsque l'appareil intérieur se met en fonctionnement alors que le dégivrage de l'appareil extérieur est en cours, il faut laisser passer quelques minutes (max. environ 15 minutes) avant que l'appareil ne souffle de l'air chaud.
- Lorsque l'appareil fonctionne en mode chauffage, si le dessus de l'appareil chauffe ou que vous entendez le flux de gaz à l'intérieur, cette situation n'a rien d'anormal. Le gaz réfrigérant circule en effet de manière continue dans l'appareil intérieur même si celui-ci ne fonctionne pas.

#### Fonctionnement automatique

- En fonction de la température définie préalablement, l'opération de refroidissement débutera si la température de la pièce est trop élevée ; à l'inverse, l'opération de chauffage débutera si la température de la pièce est trop basse.
- En mode de fonctionnement automatique, le climatiseur passera en mode de refroidissement si la température de la pièce varie et affiche 2 °C ou plus au-dessus de la température définie pendant 15 minutes. De la même façon, le climatiseur passera en mode de chauffage si la température de la pièce affiche 2 °C ou plus au-dessous de la température définie pendant 15 minutes.

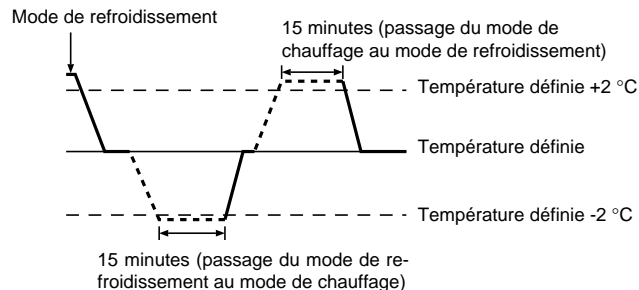

- La température de la pièce étant ajustée automatiquement de façon à rester stable, l'opération de refroidissement se met en marche à quelques degrés au-dessus, et l'opération de chauffage à quelques degrés au-dessous, de la température définie lorsque cette dernière est atteinte (fonction automatique d'économie d'énergie).

#### 3.4. Réglage de la température

##### ▶ Pour réduire la température ambiante:

- Appuyer sur le bouton (▼) ③ pour sélectionner la température désirée. La température sélectionnée est affichée ③.

##### ▶ Pour augmenter la température ambiante:

- Appuyer sur le bouton (▲) ③ pour sélectionner la température désirée. La température sélectionnée est affichée ③.

- Plages de températures à votre disposition:  
 Rafraîchissement et Assèchement: 19 - 30 °C  
 Chauffage: 17 - 28 °C  
 Automatique: 19 - 28 °C
- L'affichage clignote sur 8 °C ou 39 °C pour signaler que la température de la pièce est inférieure ou supérieure à la température affichée.

## 3. Fonctionnement

### 3.5. Réglage de la vitesse du ventilateur

■ Appuyez sur le bouton de vitesse du ventilateur ① autant de fois que nécessaire alors que le système est en fonction.

- À chaque fois que vous appuyez sur le bouton, vous changez la force. La vitesse actuelle est indiquée en ②.
- La séquence de changement, et les réglages disponibles sont les suivants.

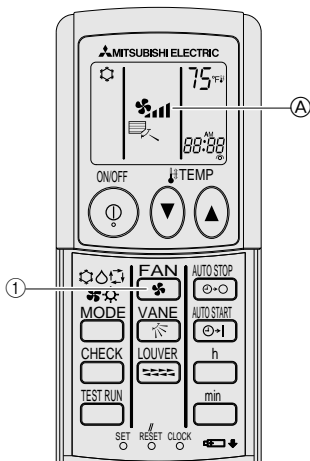

- ① Appuyer sur le bouton **FAN** pour sélectionner la vitesse du ventilateur désirée.
- Chaque fois que vous appuyez sur le bouton, les options disponibles changent en même temps que l'affichage A sur la télécommande, de la manière suivante.

Vitesse de ventilateur	Affichage de la télécommande				
	(Auto)	Faible	Moyenne 2	Moyenne 1	Haut
4-vitesses	(*) → (*) → (*) → (*) → (*)				
3-vitesses	(*) → (*) → (*) (Moyenne) → (*)				
2-vitesses	(*) → (*) → (*)				

Les vitesses du flux d'air peuvent être sélectionnées en fonction du modèle. Veuillez noter que certains appareils n'offrent pas de réglage "Auto".

- L'affichage et la vitesse de ventilation de l'appareil différeront dans les cas suivants:
- Lorsque l'appareil est en mode STAND BY (veilleuse) ou DEFROST (dégivrage).
  - Juste après la mise en marche du mode de chauffage (en attendant de passer à un autre mode).
  - Lorsque la température de la pièce est supérieure au réglage de température de l'appareil qui fonctionne en mode de chauffage.
  - Lors de l'opération de déshumidification, le ventilateur intérieur se met automatiquement sur faible vitesse et il est alors impossible de changer de vitesse.

### 3.6. Ventilation

► Pour les appareils combinés LOSSNAY

#### 3.6.1. Pour la télécommande sans fil

- Le ventilateur se met automatiquement en marche lorsque l'appareil intérieur est allumé.
- Aucune indication sur la télécommande sans fil.

## 4. Minuterie

### 4.1. Pour la télécommande sans fil

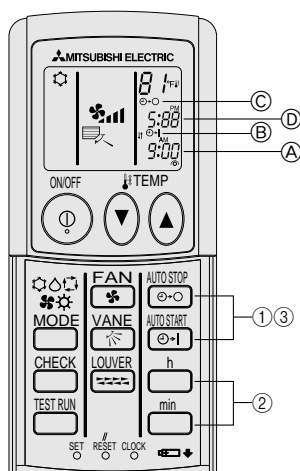

#### 1) Réglez l'heure actuelle

- ① Appuyez sur la touche CLOCK avec un objet fin ; l'heure ② clignote.
- ② Appuyez sur les touches **h** et **min** pour régler l'heure actuelle.
- ③ Appuyez sur la touche CLOCK à l'aide d'un objet fin.

#### 2) Réglez l'heure de démarrage de l'appareil comme suit

- ① Appuyez sur la touche **START**.
  - L'heure peut être réglée lorsque le symbole suivant clignote.
  - Heure de démarrage: ② START clignote.
  - L'heure de démarrage s'affiche en ③.

- ② Utilisez les touches **h** et **min** pour régler l'heure désirée.

- ③ Pour annuler la minuterie ON, appuyez sur la touche **STOP**.

#### 3) Réglez l'heure d'arrêt de l'appareil comme suit

- ① Appuyez sur la touche **STOP**.
  - L'heure peut être réglée lorsque le symbole suivant clignote.
  - Heure d'ARRÊT: ② STOP clignote.
  - L'heure d'arrêt s'affiche en ③.

- ② Utilisez les touches **h** et **min** pour régler l'heure désirée.

- ③ Pour annuler la minuterie OFF, appuyez sur la touche **START**.

#### 4) Modification des heures réglées

Appuyez sur les touches **START** ou **STOP** pour annuler la minuterie et reprenez à l'étape 2) ou 3).

## 5. Fonctionnement d'urgence de la télécommande sans fil

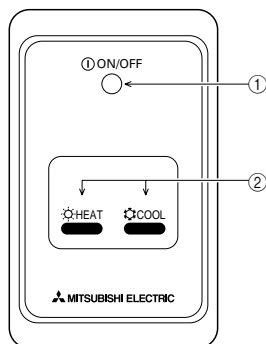

- ① **Voyant ON/OFF** (s'allume lorsque l'appareil est en fonctionnement ; s'éteint lorsqu'il n'est pas en fonctionnement)

#### ② Fonctionnement d'urgence

Si la télécommande ne fonctionne pas correctement, utiliser la touche **COOL** ou **HEAT** de la télécommande sans fil de l'unité de réception des signaux pour activer ou désactiver l'appareil. Sur les appareils de refroidissement uniquement, une pression sur la touche **HEAT** permet d'activer ou de désactiver le ventilateur.

Une pression sur la touche **COOL** ou **HEAT** permet de sélectionner les paramètres suivants.

Mode de fonctionnement	COOL	HEAT
Température programmée	24 °C/75 °F	24 °C/75 °F
Vitesse de ventilation	Elevée	Elevée

## 6. Entretien et nettoyage

### ► Nettoyage des filtres

- Nettoyer les filtres avec un aspirateur. Si vous ne possédez pas d'aspirateur, battre les filtres contre un objet dur afin de les secouer et de retirer toutes les saletés et la poussière.
- Si les filtres sont particulièrement sales, les laver à l'eau tiède. Veiller à rincer soigneusement toute trace de détergent et laisser sécher les filtres complètement avant de les remonter dans le climatiseur.

#### ⚠ Précaution:

- Ne jamais laisser sécher les filtres au soleil ni les sécher en utilisant une source de chaleur comme un chauffage électrique : vous risqueriez de les déformer.
- Ne jamais laver les filtres à l'eau chaude (au-dessus de 50°C) car vous risqueriez de les faire gondoler.
- Veiller à ce que les filtres à air soient toujours en place. La mise en marche de l'appareil alors que les filtres sont retirés pourrait en effet être à l'origine d'un mauvais fonctionnement.

#### ⚠ Précaution:

- Avant de commencer le nettoyage, arrêter l'appareil et couper l'alimentation.
- Les appareils intérieurs sont équipés de filtres servant à extraire les poussières de l'air aspiré. Nettoyer les filtres selon les méthodes illustrées ci-après.

### ► Retrait du filtre

#### ⚠ Précaution:

- Lors du retrait du filtre, se protéger les yeux de la poussière. Si vous devez monter sur le rebord d'une fenêtre pour effectuer l'opération, attention de ne pas tomber.
- Une fois le filtre retiré, ne pas toucher les pièces métalliques internes de l'appareil intérieur sous peine de blessure.

#### ■ SEZ-KD-VAL

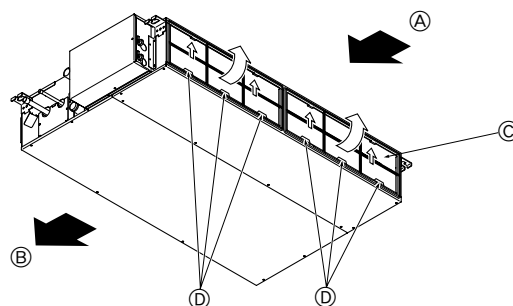

- Tout en levant le bouton de filtre, le tirer.

A Entrée d'air B Sortie d'air C Filtre D Bouton

## 7. Guide de dépannage

En cas de problème :	Voici la solution. (L'appareil fonctionne normalement.)
Le climatiseur ne chauffe ni ne refroidit correctement.	<ul style="list-style-type: none"> <li>Nettoyez le filtre. (Le débit d'air est réduit lorsque le filtre est sale ou colmaté.)</li> <li>Contrôlez la température et ajustez la température définie en conséquence.</li> <li>Assurez-vous qu'il y a suffisamment d'espace autour de l'appareil extérieur. L'admission ou la sortie d'air de l'appareil intérieur est-elle bloquée ?</li> <li>Une porte ou une fenêtre a-t-elle été laissée ouverte ?</li> </ul>
Lorsque l'opération de chauffage débute, de l'air chaud n'est pas expulsé immédiatement de l'appareil intérieur.	<ul style="list-style-type: none"> <li>De l'air chaud est expulsé uniquement lorsque l'appareil intérieur est suffisamment chaud.</li> </ul>
En mode de chauffage, le climatiseur s'arrête avant que la température définie pour la pièce soit atteinte.	<ul style="list-style-type: none"> <li>Lorsque la température extérieure est basse et l'humidité de l'air importante, du givre peut se former sur l'appareil extérieur. Dans ce cas, l'appareil extérieur procède à une opération de dégivrage. Un fonctionnement normal de l'appareil devrait débiter au bout de 10 minutes environ.</li> </ul>
Lorsque la direction du débit d'air est modifiée, les ailettes se déplacent toujours vers le haut et vers le bas au-delà de la position déterminée avant de s'arrêter sur la position souhaitée.	<ul style="list-style-type: none"> <li>Lorsque la direction du débit d'air est modifiée, les ailettes se placent sur la position déterminée après être passées par la position de base.</li> </ul>
Un bruit d'eau qui ruisselle ou plus rarement un souffle peut être perçu.	<ul style="list-style-type: none"> <li>Ces bruits peuvent être perçus lorsque le réfrigérant circule dans le climatiseur ou lorsque le flux du réfrigérant a été modifié.</li> </ul>
Un craquement ou un grincement peut être perçu.	<ul style="list-style-type: none"> <li>Ces bruits peuvent être perçus lorsque les pièces du climatiseur frottent les unes contre les autres en raison de l'expansion et de la contraction qui résultent des variations de température.</li> </ul>
La pièce a une odeur désagréable.	<ul style="list-style-type: none"> <li>L'appareil intérieur aspire de l'air qui contient des gaz produits par les murs, les moquettes et les meubles ainsi que des odeurs véhiculées par les vêtements, puis il les expulse à nouveau dans la pièce.</li> </ul>
Une buée ou vapeur blanche sort de l'appareil intérieur.	<ul style="list-style-type: none"> <li>Si la température intérieure et l'humidité de l'air sont élevées, cette situation peut se produire en début d'opération.</li> <li>En mode de dégivrage, de l'air froid peut être expulsé et avoir l'apparence de la buée.</li> </ul>
De l'eau ou de la vapeur sort de l'appareil extérieur.	<ul style="list-style-type: none"> <li>En mode de refroidissement, de l'eau peut se former et suinter des tuyaux et des raccords froids.</li> <li>En mode de chauffage, de l'eau peut se former et suinter de l'échangeur thermique.</li> <li>En mode de dégivrage, l'eau présent sur l'échangeur thermique s'évapore provoquant ainsi une émission de vapeur d'eau.</li> </ul>
Le témoin de fonctionnement n'apparaît pas sur l'écran de la télécommande.	<ul style="list-style-type: none"> <li>Mettez l'appareil sous tension. Le signe "●" apparaîtra sur l'écran de la télécommande.</li> </ul>
Le signe "☒" apparaît sur l'écran de la télécommande.	<ul style="list-style-type: none"> <li>Lors du contrôle centralisé, le signe "☒" apparaît sur l'écran de la télécommande et le fonctionnement du climatiseur ne peut être lancé ou arrêté à l'aide de la télécommande.</li> </ul>
Lorsque le climatiseur est redémarré immédiatement après avoir été éteint, son fonctionnement est bloqué même si la touche "ON/OFF" (Marche/Arrêt) est sollicitée.	<ul style="list-style-type: none"> <li>Patiencez trois minutes environ. (Le fonctionnement s'est arrêté pour protéger le climatiseur.)</li> </ul>
Le climatiseur fonctionne sans que la touche "ON/OFF" (Marche/Arrêt) soit sollicitée.	<ul style="list-style-type: none"> <li>La fonction de marche de la minuterie a-t-elle été réglée ? Appuyez sur la touche "ON/OFF" (Marche/Arrêt) pour l'arrêter.</li> <li>Le climatiseur est-il relié à une télécommande centralisée ? Veuillez consulter les personnes responsables du contrôle du climatiseur.</li> <li>Le signe "☒" apparaît-il sur l'écran de la télécommande ? Veuillez consulter les personnes responsables du contrôle du climatiseur.</li> <li>La fonction de recouvrement auto en cas de coupure d'électricité a-t-elle été réglée ? Appuyez sur la touche "ON/OFF" (Marche/Arrêt) pour l'arrêter.</li> </ul>

## 7. Guide de dépannage

En cas de problème :	Voici la solution. (L'appareil fonctionne normalement.)												
Le climatiseur s'arrête sans que la touche "ON/OFF" (Marche/Arrêt) soit sollicitée.	<ul style="list-style-type: none"> <li>La fonction d'arrêt de la minuterie a-t-elle été réglée ? Appuyez sur la touche "ON/OFF" (Marche/Arrêt) pour relancer l'opération.</li> <li>Le climatiseur est-il relié à une télécommande centralisée ? Veuillez consulter les personnes responsables du contrôle du climatiseur.</li> <li>Le signe "☒" apparaît-il sur l'écran de la télécommande ? Veuillez consulter les personnes responsables du contrôle du climatiseur.</li> </ul>												
Le fonctionnement de la minuterie de la télécommande ne peut pas être réglé.	<ul style="list-style-type: none"> <li>Les paramètres de la minuterie sont-ils invalides ? Si la minuterie peut être réglée, les signes (WEEKLY), (SIMPLE), ou (AUTO OFF) doivent apparaître sur l'écran de la télécommande.</li> </ul>												
Le message "PLEASE WAIT" (VEUILLEZ PATIENTER) apparaît sur l'écran de la télécommande.	<ul style="list-style-type: none"> <li>Les paramètres initiaux sont en cours d'exécution. Patientez trois minutes environ.</li> </ul>												
Un code d'erreur apparaît sur l'écran de la télécommande.	<ul style="list-style-type: none"> <li>Les dispositifs de protection ont fonctionné pour protéger le climatiseur.</li> <li>N'essayez pas de réparer cet appareil vous-même.</li> <li>Mettez l'appareil hors tension immédiatement et consultez votre revendeur. Vous devrez fournir au revendeur le nom du modèle et les informations qui apparaissent sur l'écran de la télécommande.</li> </ul>												
Un bruit de goutte à goutte ou de moteur qui tourne peut être perçu.	<ul style="list-style-type: none"> <li>A l'arrêt de l'opération de refroidissement, la pompe de vidange se met en marche puis s'arrête. Patientez 3 minutes environ.</li> </ul>												
Le bruit perçu est supérieur aux caractéristiques sonores.	<ul style="list-style-type: none"> <li>Le niveau sonore du fonctionnement intérieur dépend de l'acoustique de la pièce dans laquelle l'appareil est installé (voir tableau suivant), et sera supérieur aux caractéristiques sonores (mesurées dans une pièce sans écho).</li> </ul> <table border="1"> <thead> <tr> <th></th> <th>Pièces présentant une absorption phonique élevée</th> <th>Pièces présentant une absorption phonique normale</th> <th>Pièces présentant une absorption phonique faible</th> </tr> </thead> <tbody> <tr> <td>Exemples de pièce</td> <td>Studio de radiodiffusion, salle de musique, etc.</td> <td>Salle de réception, entrée d'hôtel, etc.</td> <td>Bureau, chambre d'hôtel</td> </tr> <tr> <td>Niveaux sonores</td> <td>3 à 7 dB</td> <td>6 à 10 dB</td> <td>9 à 13 dB</td> </tr> </tbody> </table>		Pièces présentant une absorption phonique élevée	Pièces présentant une absorption phonique normale	Pièces présentant une absorption phonique faible	Exemples de pièce	Studio de radiodiffusion, salle de musique, etc.	Salle de réception, entrée d'hôtel, etc.	Bureau, chambre d'hôtel	Niveaux sonores	3 à 7 dB	6 à 10 dB	9 à 13 dB
	Pièces présentant une absorption phonique élevée	Pièces présentant une absorption phonique normale	Pièces présentant une absorption phonique faible										
Exemples de pièce	Studio de radiodiffusion, salle de musique, etc.	Salle de réception, entrée d'hôtel, etc.	Bureau, chambre d'hôtel										
Niveaux sonores	3 à 7 dB	6 à 10 dB	9 à 13 dB										
Rien n'apparaît sur l'écran de la télécommande sans fil, l'écran est flou, ou l'appareil intérieur ne reçoit aucun signal sauf si la télécommande est éteinte.	<ul style="list-style-type: none"> <li>Les piles sont faibles. Remplacez les piles et appuyez sur la touche "Reset" (Réinitialiser).</li> <li>Si rien n'apparaît suite au remplacement des piles, assurez-vous que les piles sont insérées conformément à la polarité indiquée (+, -).</li> </ul>												
Le témoin de fonctionnement situé près du récepteur de la télécommande sans fil sur l'appareil intérieur clignote.	<ul style="list-style-type: none"> <li>La fonction d'auto-diagnostic a fonctionné pour protéger le climatiseur.</li> <li>N'essayez pas de réparer cet appareil vous-même.</li> <li>Mettez l'appareil hors tension immédiatement et consultez votre revendeur. Veuillez fournir au revendeur le nom du modèle.</li> </ul>												

## 8. Installation, déplacement et inspection

### Conseils concernant l'emplacement

Évitez d'installer le climatiseur dans les endroits suivants.

- Où il y a un risque de fuite de gaz inflammable.

#### ⚠ Précaution:

**N'installez pas l'appareil dans un endroit où il pourrait y avoir une fuite de gaz combustible.**

**Si le gaz fuit et s'accumule autour de l'appareil, il y aura un risque d'explosion.**

- Où il y a une grande quantité d'huile pour machines.
- Dans un endroit à haute teneur en sel, par exemple au bord de la mer.
- Près d'une source chaude émanant du soufre.
- Où il pourrait y avoir des éclaboussures d'huile ou de la fumée de graisse.

#### ⚠ Avertissement:

**Si le climatiseur fonctionne sans refroidir ou sans chauffer la pièce (en fonction du modèle), contactez le revendeur car il pourrait alors y avoir une fuite de gaz réfrigérant. Toujours demander au représentant du service technique s'il n'y a pas de fuite de réfrigérant après une intervention technique.**

**Le réfrigérant présent dans le climatiseur est sûr et normalement il ne doit pas y avoir de fuite. Néanmoins, en cas de fuite à l'intérieur, si le gaz réfrigérant entre en contact avec la partie chauffante d'un chauffage à ventilation, d'un chauffage d'appoint, d'un poêle, etc., il dégagera des substances toxiques.**

### Installation électrique

- Installez un circuit électrique réservé exclusivement au climatiseur.
- Respectez la capacité du disjoncteur.

#### ⚠ Avertissement:

- Le client ne doit pas installer l'appareil. Si l'installation n'est pas effectuée correctement, il y aura un risque d'incendie, de choc électrique, de blessure (si l'appareil tombe), de fuite d'eau, etc.
  - N'utilisez pas de dérivation ou de rallonge pour le connecter, et ne branchez pas plusieurs appareils à la même prise.
- Un incendie ou un choc électrique pourrait être le résultat d'un mauvais contact, d'une mauvaise isolation, d'un trop de courant, etc. Veuillez consulter votre concessionnaire.

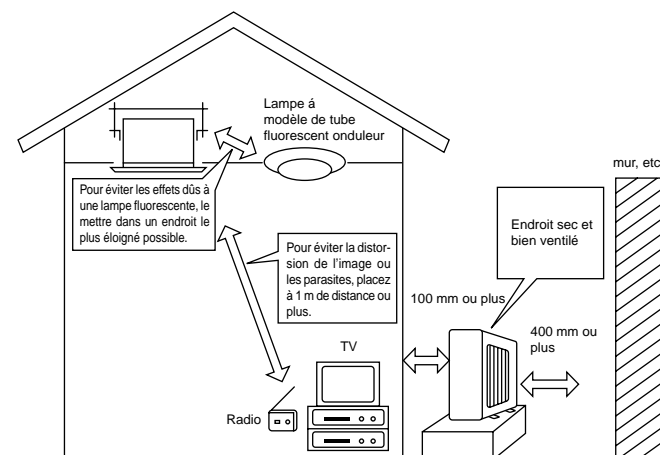

## 8. Installation, déplacement et inspection

### ⚠ Prudence:

- **Mettez à la terre.**  
Ne connectez pas un fil de mise à la terre à un tuyau de gaz, un tuyau d'eau, un paratonnerre ou au fil de mise à la terre d'un téléphone.  
Une mauvaise mise à la terre pourrait être la cause d'un choc électrique.
- **Installez un disjoncteur différentiel selon l'endroit où le climatiseur sera installé (endroit humide, etc.)**  
Si le disjoncteur différentiel n'est pas installé, il y aura risque de choc électrique.

### Inspection et entretien

- Quand le climatiseur est utilisé pendant plusieurs saisons, sa performance peut être amoindrie du fait de saletés se trouvant à l'intérieur de l'appareil.
- Suivant les conditions d'utilisation, il se peut qu'il y ait une odeur ou que l'eau accumulée durant l'assèchement ne s'évacue pas correctement à cause de la saleté, la poussière, etc.
- Il est recommandé de faire inspecter et réviser l'appareil (à vos frais) par un spécialiste en plus de l'entretien normal. Veuillez consulter votre concessionnaire.

### Bruit de l'appareil

- Ne placez pas d'objet près de la sortie d'air de l'appareil extérieur. Cela pourrait en amoindrir la performance ou augmenter le bruit durant le fonctionnement.
- Si un bruit anormal est entendu pendant la marche, veuillez consulter votre concessionnaire.

### Entsorgung

- Quand le climatiseur doit être enlevé ou réinstallé à cause de travaux, d'un déménagement, etc., cela doit être fait par un technicien qualifié.

### ⚠ Avertissement:

**Le client ne doit pas réparer ou déplacer l'appareil lui-même.**

**Si cela est fait incorrectement, il y aura risque d'incendie, de choc électrique, de blessure (si l'appareil tombe), de fuite d'eau, etc. Veuillez consulter votre concessionnaire.**

### Pour s'en débarrasser

- Pour jeter ce produit, veuillez consulter votre concessionnaire.

### <Installation d'une commande à distance>

- Utilisez le support de télécommande fourni pour éviter d'égarer la télécommande.
- Installez la télécommande dans un endroit réunissant les conditions suivantes.
  - A l'abri des rayons directs du soleil
  - Le plus loin possible d'une source de chaleur
  - A l'écart du flux d'air du climatiseur (froid ou chaud)
  - Là où la télécommande peut être facilement utilisée et où l'affichage est parfaitement visible pour l'utilisateur
  - Hors de portée des jeunes enfants

### REMARQUES:

- \* Si la pièce dans laquelle le climatiseur doit être installé comporte un éclairage fluorescent, éteignez-le et veillez à ce que l'appareil intérieur puisse recevoir le signal de la télécommande à partir de l'emplacement d'installation choisi. Lorsque l'unité de réception des signaux reçoit un signal en provenance de la télécommande, un bip sonore court est émis.

Si le climatiseur est installé dans une pièce équipée d'un système d'éclairage électronique fluorescent (par ex., une lampe fluorescente à oscillateur intermittent), il pourra se produire des interférences.

- \* La distance maximale de réception des signaux est de 7 mètres (22 pieds) environ. L'angle de réception des signaux est de 45 degrés environ de chaque côté d'une ligne médiane.
- \* Installez l'unité à 1 mètre minimum (3 pieds environ) du téléviseur ou du poste de radio.  
(Si l'unité est installée à moins d'1 mètre de ces appareils, des interférences de signaux (distorsion de l'image et du son) peuvent se produire.)

- Utilisez les vis autotaraudeuses fournies pour monter le support de la télécommande sur le mur, puis placez la télécommande dans le support.

### REMARQUES:

<Fonctions qui ne sont pas prises en charge par les versions précédentes de l'unité de réception des signaux>

- Réglage de la température en incréments de 1 °F.
- Contrôles effectués par la télécommande avec un réglage autre que "2 °F standard".

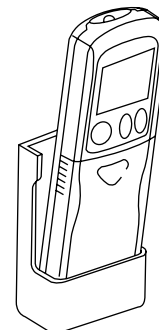

**Si vous avez d'autres questions, veuillez consulter votre concessionnaire.**



## 9. Spécifications techniques

Modèle		SEZ-KD25VAL		SEZ-KD35VAL		SEZ-KD50VAL		SEZ-KD60VAL		SEZ-KD71VAL	
Fonction		Refroidissement	Chauffage	Refroidissement	Chauffage	Refroidissement	Chauffage	Refroidissement	Chauffage	Refroidissement	Chauffage
Alimentation principale		~N, 230V, 50Hz									
Puissance	kW	2,5	3,0	3,5	4,0	5,0	6,0	5,5	7,0	7,1	8,1
	BTU/h	8.500	10.200	11.900	13.600	17.100	20.500	18.800	23.900	24.200	27.600
Entrée	kW	0,04	0,04	0,05	0,05	0,07	0,07	0,07	0,07	0,10	0,10
Appareil intérieur		SEZ-KD25VAL		SEZ-KD35VAL		SEZ-KD50VAL		SEZ-KD60VAL		SEZ-KD71VAL	
Débit d'air (Bas-Moyen-Haut)		CMM 5,5-7-9		7-9-11		10-12,5-15		12-15-18		12-16-20	
Pression statique extérieure		Pa (mmAq) 5/15/35/50		5/15/35/50		5/15/35/50		5/15/35/50		5/15/35/50	
Niveau de bruit (Bas-Moyen-Haut)		dB 23-26-30		23-28-33		30-34-37		30-34-38		30-35-40	
Poids		kg 18		21		23		27		27	
Appareil extérieur		SUZ-KA25VA		SUZ-KA35VA		SUZ-KA50VA		SUZ-KA60VA		SUZ-KA71VA	
Niveau de bruit		dB 46		48		55		55		55	
Réfrigérant R410A		kg 0,90		1,05		1,6		1,8		2,0	
Poids		kg 33		37		53		53		58	

- Remarques: 1. Conditions de tension (refroidissement) A l'intérieur : 27 °C DB, 19 °C WB  
 2. Conditions de tension (chauffage) A l'intérieur : 20 °C DB  
 3. Spécifications sujettes à modifications sans avis préalable.  
 4. La pression statique externe a été réglée sur la valeur 15 Pa en usine.

A l'extérieur : 35 °C DB  
 A l'extérieur : 7 °C DB, 6 °C WB

### Fourchette de fonctionnement garantie

		A l'intérieur	A l'extérieur	
			KD25, KD35	KD50, KD60, KD71
Refroidissement	Maximum	32 °C DB, 23 °C WB	46 °C DB, –	43 °C DB, –
	Minimum	21 °C DB, 15 °C WB	-10 °C DB, –	
Chauffage	Maximum	27 °C DB, –	24 °C DB, 18 °C WB	
	Minimum	20 °C DB, –	-10 °C DB, -11 °C WB	

Les appareils doivent être installés par un électricien professionnel agréé en fonction des normes locales.

# Contenido

1. Medidas de Seguridad .....	26	6. Mantenimiento y limpieza .....	30
2. Nombres de las piezas .....	26	7. Localización de fallos .....	30
3. Manejo .....	28	8. Instalación, reubicación e inspección .....	31
4. Temporizador .....	29	9. Especificaciones .....	33
5. Funcionamiento de emergencia del controlador remoto inalámbrico .....	29		

**Nota**  
(marca WEEE)



**Este símbolo sólo es aplicable para la UE.**

**Este símbolo es de conformidad con la Directiva 2002/96/CE, Artículo 10: Información para los usuarios, y el Anexo IV.**

Su producto MITSUBISHI ELECTRIC está diseñado y fabricado con materiales y componentes de alta calidad que pueden ser reciclados y reutilizados.

Este símbolo significa que el aparato eléctrico y electrónico, al final de su ciclo de vida, se debe tirar separadamente del resto de sus residuos domésticos.

Por favor, deposite este aparato en el centro de recogida/reciclado de residuos de su comunidad local cuando quiera tirarlo.

En la Unión Europea existen sistemas de recogida específicos para productos eléctricos y electrónicos usados.

¡Ayúdenos a conservar el medio ambiente!

## 1. Medidas de Seguridad

- ▶ **Antes de instalar la unidad, asegúrese de haber leído el capítulo de “Medidas de seguridad”.**
- ▶ **Las “Medidas de seguridad” señalan aspectos muy importantes sobre seguridad. Es importante que se cumplan todos.**
- ▶ **Antes de conectar el sistema, informe al servicio de suministro o pídale permiso para efectuar la conexión.**

### Símbolos utilizados en el texto

⚠ **Atención:**

Describe precauciones que deben tenerse en cuenta para evitar el riesgo de lesiones o muerte del usuario.

⚠ **Cuidado:**

Describe las precauciones que se deben tener para evitar daños en la unidad.

### Símbolos utilizados en las ilustraciones

⚡ : Indica una pieza que debe estar conectada a tierra.

⚠ **Atención:**

- **La unidad no debe ser instalada por el usuario. Pida a su distribuidor o a una empresa debidamente autorizada que se lo instale. La incorrecta instalación de la unidad puede dar lugar a goteo de agua, descarga eléctrica o fuego.**
- **No se suba encima ni coloque objetos sobre la unidad.**
- **No vierta agua sobre la unidad ni la toque con las manos húmedas. Puede producirse una descarga eléctrica.**
- **No rocíe gases combustibles en las proximidades de la unidad. Puede haber riesgo de incendio.**
- **No coloque calentadores de gas o cualquier otro aparato de llama abierta expuestos a la corriente de aire descargada por la unidad. Puede dar lugar a una combustión incompleta.**
- **No extraiga el panel frontal del ventilador de la unidad exterior mientras esté en funcionamiento.**

- **Cuando note ruidos o vibraciones que no sean normales, pare la unidad, desconecte la fuente de alimentación y póngase en contacto con su proveedor.**
- **No inserte nunca dedos, palos, etc. en las tomas o salidas de aire.**
- **Si detecta olores raros pare la unidad, desconecte el interruptor de red y consulte con su distribuidor. De lo contrario puede haber una rotura, una descarga eléctrica o fuego.**
- **Este aparato de aire acondicionado NO debe ser utilizado por niños ni por personas inválidas sin el control de una persona adulta.**
- **Los niños pequeños deben estar vigilados por personas adultas para impedir que jueguen con el equipo de aire acondicionado.**
- **Si se producen fugas de gas refrigerante, pare la unidad, ventile bien la habitación y avise a su proveedor.**

⚠ **Cuidado:**

- **No utilice objetos puntiagudos para apretar los botones ya que podría dañarse el controlador remoto.**
- **No bloquee ni cubra nunca las tomas y salidas de las unidades interior y exterior.**

### Eliminación de la unidad

Cuando deba eliminar la unidad, consulte con su distribuidor.

## 2. Nombres de las piezas

### ■ Unidad interior

	SEZ-KD-VAL
Pasos del ventilador	3 pasos
Deflector	—
Rejilla	—
Filtro	Normal
Indicación de limpieza de filtro	—

### ■ SEZ-KD-VAL

Modelo empotrado en techo

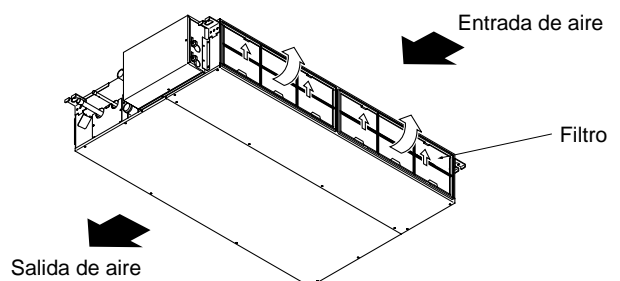

## 2. Nombres de las piezas

### ■ Para controlador remoto inalámbrico

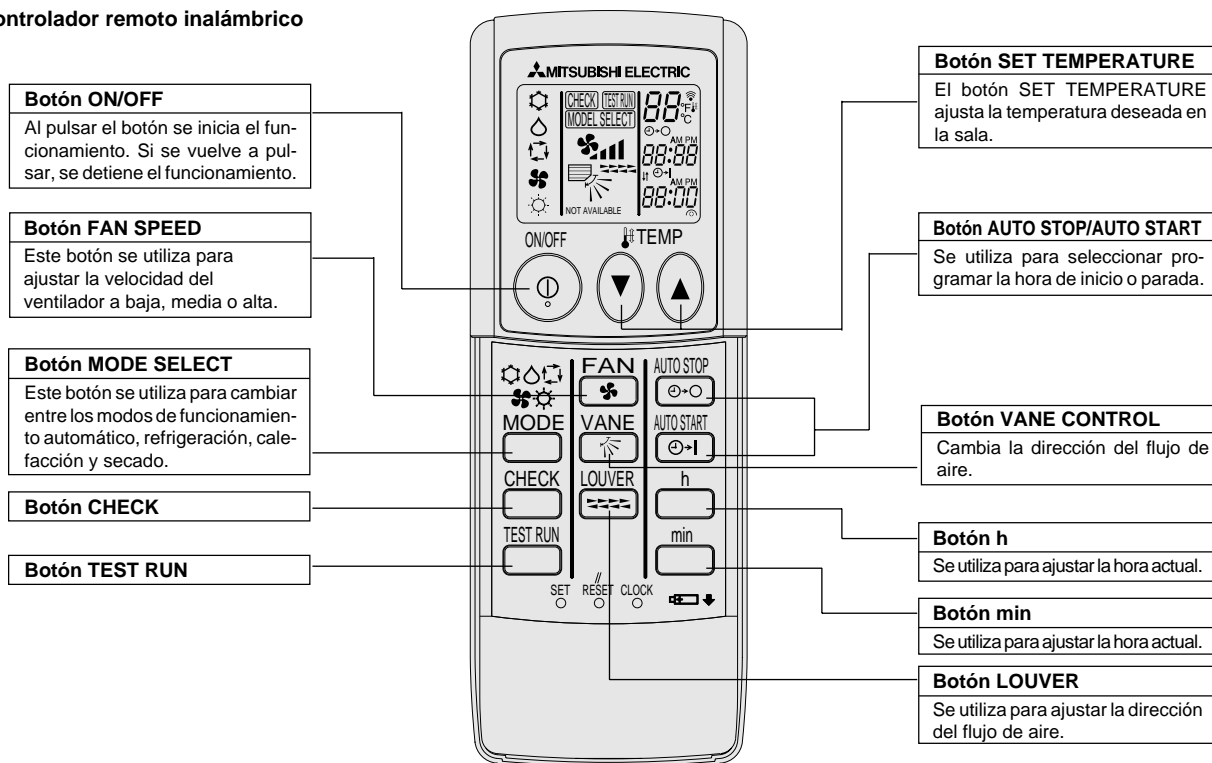

- Cuando utilice el controlador remoto inalámbrico, apunte hacia el receptor de la unidad interior.
- Si el controlador remoto se utiliza unos dos minutos después de encender la unidad interior, esta puede pitar dos veces, ya que estará realizando la comprobación automática inicial.
- La unidad interior pitará para confirmar que ha recibido la señal transmitida desde el controlador remoto. La unidad interior puede recibir señales emitidas a un máximo de 7 metros en línea recta en un rango de 45° a derecha e izquierda de la unidad. Sin embargo, ciertos sistemas de iluminación, con fluorescentes o luces fuertes, pueden afectar a la capacidad de recepción de señal de la unidad interior.
- Si la luz de funcionamiento situada cerca del receptor de la unidad interior parpadea, será necesario inspeccionar la unidad. Consulte a su representante del servicio técnico.
- Trate el controlador remoto con cuidado. Procure que no se le caiga ni sufra golpes. Además, no lo moje ni lo deje en un lugar con un alto grado de humedad.
- Para impedir que el controlador remoto se pierda, instale el soporte incluido con el controlador remoto en una pared y asegúrese de colocar el mando en su soporte tras su uso.

### ■ Unidad exterior

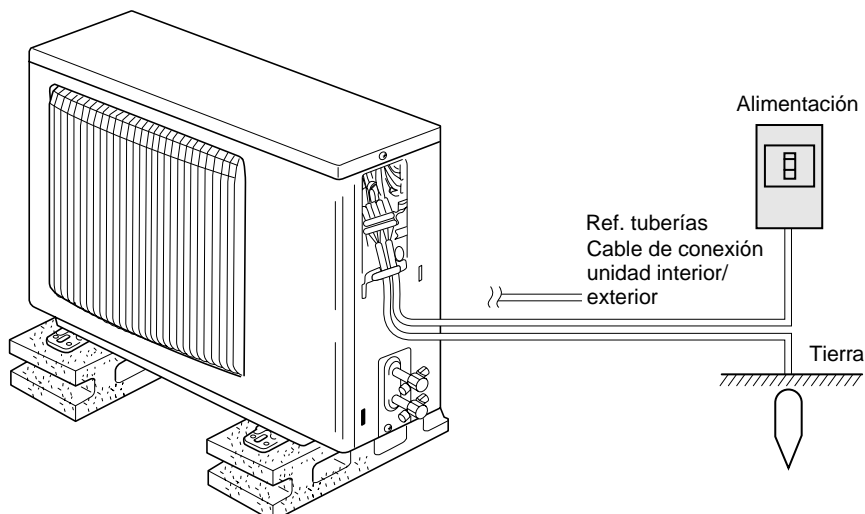

### Instalación/sustitución de pilas

1. Retire la cubierta superior, inserte dos pilas AAA y vuelva a colocar la cubierta.

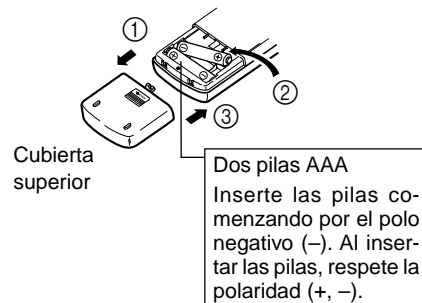

2. Pulse el botón Reset (Restablecer).

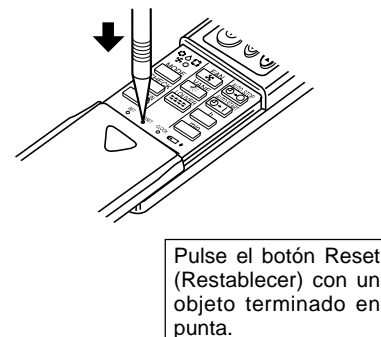

## 3. Manejo

### 3.1. Descripción de la función de reencendido automático "AUTO RESTART FUNCTION"

- Este aparato dispone de una función de reencendido automático. El equipo, al encenderse, vuelve automáticamente al mismo modo de funcionamiento seleccionado desde el mando a distancia antes de apagarlo desde el interruptor principal.
- Si el equipo se apaga desde el mando a distancia antes de hacerlo desde el interruptor principal, el aparato permanece detenido aunque se encienda desde el interruptor principal.
- Si el equipo estaba en prueba de funcionamiento antes de apagarlo desde el interruptor principal, volverá al mismo modo de funcionamiento seleccionado desde el mando a distancia antes de prueba de funcionamiento.

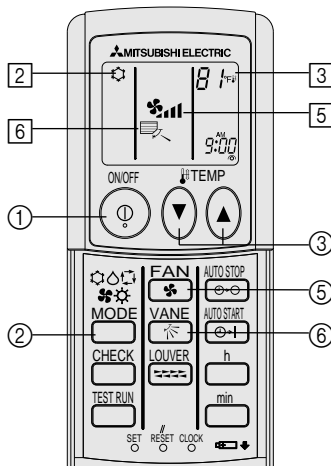

### 3.2. Encendido y apagado

#### <Para poner en marcha>

- Pulse el botón ON/OFF ①.

#### Nota:

- Cuando se reinicia la unidad, las configuraciones iniciales son las siguientes.

	Configuraciones del Mando a distancia	
Modo	Último valor configurado	
Configuración de la temperatura	Último valor configurado	
Velocidad del ventilador	Último valor configurado	
Circulación del aire hacia Arriba/Abajo	Modo	COOL o DRY
		HEAT
		FAN

#### <Para detener el funcionamiento>

- Pulse de nuevo el botón ON/OFF ①.

#### Nota:

Aunque pulse una vez más el botón de encendido ON/OFF inmediatamente después de apagar el aparato, el acondicionador de aire no se pondrá en marcha hasta pasados tres minutos. Esto tiene como fin evitar daños en los componentes internos.

### 3.3. Selección de modo

- Pulse el botón de modos de funcionamiento (☐☉☉☉☉) ② y seleccione el modo de funcionamiento ②.

- ☉ Modo de enfriamiento
- ☉ Modo secado
- ☉ Modo de ventilador
- ☉ Modo de calefacción
- ☐ Modo automático (enfriamiento/calefacción)

### Información sobre los equipos de aire acondicionado multisistema (Unidad exterior: serie MXZ)

- Los equipos de aire acondicionado multisistema (unidad exterior de la serie MXZ) permiten conectar dos o más unidades interiores a una sola unidad exterior. Estas unidades interiores (dos o más) podrán funcionar simultáneamente, dependiendo de la capacidad del equipo.
- Si intenta poner en funcionamiento de manera simultánea dos o más unidades interiores conectadas a una sola unidad exterior, una para la refrigeración y otra para la calefacción, el equipo selecciona el modo de funcionamiento de la unidad interior que ha de funcionar en primer término. Las demás unidades interiores, que tendrán que ponerse en funcionamiento posteriormente, no pueden activarse y mostrarán un estado de funcionamiento que parpadeará. En este caso, seleccione el mismo modo de funcionamiento en todas las unidades interiores.
- Puede darse el caso de que la unidad interior, que esté funcionando en modo (AUTO), no pueda cambiar entre los modos (FRÍO ↔ CALOR) y quede en estado de espera.
- Si la unidad interior empieza a funcionar al mismo tiempo que la unidad exterior está eliminando la escarcha, tardará unos minutos (Máx. 15 minutos aproximadamente) en generar aire caliente.
- En el modo de calefacción, aunque la unidad interior no esté en funcionamiento, es posible que dicha unidad se caliente o se oiga el ruido del refrigerante, pero esto no supone ninguna anomalía. Lo que sucede es que el refrigerante circula continuamente dentro de la unidad interior.

#### Funcionamiento automático

- De acuerdo con la temperatura ajustada, el funcionamiento de refrigeración comenzará si la temperatura de la sala es demasiado alta. El modo de calefacción comenzará si la temperatura de la sala es demasiado baja.
- Durante el funcionamiento automático, si la temperatura de la sala cambia y permanece 2 °C o más por encima de la temperatura ajustada durante 15 minutos, el acondicionador de aire cambiará a modo de refrigeración. Asimismo, si la temperatura permanece 2 °C o más por debajo de la temperatura ajustada durante 15 minutos, el acondicionador de aire cambiará a modo de calefacción.

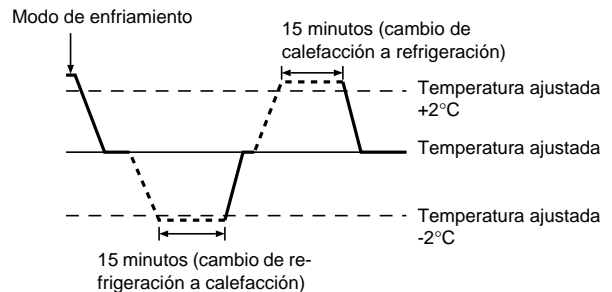

- Como la temperatura ambiente se ajusta automáticamente para mantener una temperatura efectiva fija, el modo de refrigeración se activa un par de grados por encima de la temperatura ajustada (y el modo de calefacción, un par de grados por debajo) una vez alcanzada dicha temperatura (modo automático de ahorro de energía).

### 3.4. Ajuste de la temperatura

#### ► Para disminuir la temperatura de la habitación:

- Pulse el botón (☉) ③ para fijar la temperatura deseada. En el visor aparecerá la temperatura seleccionada ③.

#### ► Para aumentar la temperatura de la habitación:

- Pulse el botón (☉) ③ para fijar la temperatura deseada. En el visor aparecerá la temperatura seleccionada ③.

- Las gamas de ajuste de temperaturas disponibles son las siguientes:
  - Enfriamiento y secado: 19 - 30 °C
  - Calefacción: 17 - 28 °C
  - Automático: 19 - 28 °C
- La pantalla parpadea 8 °C -39 °C para informar si la temperatura de la habitación es inferior o superior a la temperatura que se visualiza.

## 3. Manejo

### 3.5. Ajuste de la velocidad del ventilador

■ Pulse el botón Fan Speed ① tantas veces como sea necesario con el sistema en funcionamiento.

- Cada pulsación cambia la potencia. La velocidad seleccionada actualmente se muestra en ②.
- La secuencia de cambio y las configuraciones disponibles son las siguientes.

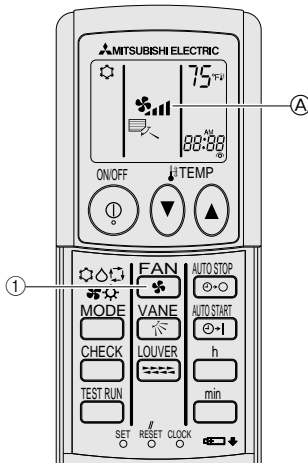

- ① Pulse el botón **FAN** para seleccionar la velocidad del ventilador deseada.
- Cada vez que pulse este botón, las opciones disponibles cambiarán con el visualizador ② del controlador remoto tal y como se muestra a continuación.

Velocidad del ventilador	Indicador del controlador remoto				
	(Automático)	Baja	Media 2	Media 1	Alta
Fase 4	(*)	→ *	→ **	→ ***	→ ****
Fase 3	(*)	→ *	→ ** (Media)	→ ***	→ ****
Fase 2	(*)	→ *			→ ****

La velocidad del aire puede seleccionarse dependiendo del modelo. Tenga en cuenta que algunas unidades no proporcionan un ajuste "Auto". El indicador y la velocidad del ventilador de la unidad variarán en las siguientes situaciones:

- Cuando la unidad esté en modo STAND BY o en modo DEFROST.
- Justo después del modo calefacción (mientras espera a cambiar a otro modo).
- Cuando la temperatura de la sala sea mayor que la temperatura establecida en la unidad mientras funcione en modo calefacción.
- En el secado, el ventilador de la unidad interior cambiará automáticamente al funcionamiento a baja velocidad. No es posible apagar la velocidad del ventilador.

### 3.6. Ventilación

► Para combinación LOSSNAY

#### 3.6.1. Para controlador remoto inalámbrico

- El ventilador se activará automáticamente al encenderse la unidad interior.
- No aparecerá ninguna indicación en el controlador remoto inalámbrico.

## 4. Temporizador

### 4.1. Para controlador remoto inalámbrico

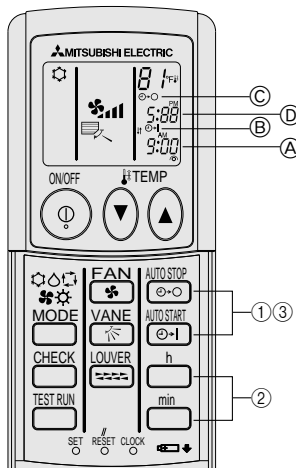

#### 1) Ajuste de la hora actual

- ① Pulse el botón CLOCK utilizando una punta fina y parpadeará la hora ④.
- ② Pulse el botón **h** y **min** para establecer la hora actual.
- ③ Pulse el botón CLOCK utilizando una punta fina.

#### 2) Ajuste de la hora de inicio de la unidad como se indica

- ① Pulse el botón **START**.
  - Puede establecer la hora mientras esté parpadeando el siguiente símbolo.
  - Hora activada On: parpadea ⑥ START.
  - Las horas de inicio aparecen en ④.

#### ② Utilice el botón **h** y **min** para establecer la hora deseada.

#### ③ Para cancelar el temporizador ON, pulse el botón **STOP**.

#### 3) Ajuste de la hora de parada de la unidad como se indica

- ① Pulse el botón **STOP**.
  - Puede establecer la hora mientras esté parpadeando el siguiente símbolo.
  - Hora desactivada Off: parpadea ⑦ STOP.
  - Las horas de parada aparecen en ⑤.

#### ② Utilice el botón **h** y **min** para establecer la hora deseada.

#### ③ Para cancelar el temporizador OFF, pulse el botón **START**.

#### 4) Cambio de las horas establecidas

Pulse **START** o **STOP** para cancelar el temporizador y repetir desde los pasos 2) ó 3).

## 5. Funcionamiento de emergencia del controlador remoto inalámbrico

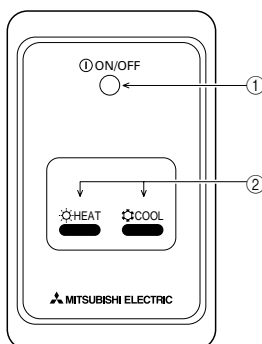

① Lámpara ON/OFF (encendida cuando la unidad está en funcionamiento, apagada cuando no lo está)

#### ② Operación de emergencia

En casos en los que el controlador remoto no funcione debidamente, use el botón **COOL** o **HEAT** del receptor de señales del controlador remoto para encender o apagar la unidad. En las unidades que sólo enfrían, pulse el botón **HEAT** para encender o apagar el ventilador.

Pulse el botón **COOL** o **HEAT** para seleccionar los siguientes ajustes.

Modo de operación	COOL	HEAT
Temperatura preajustada	24 °C/75 °F	24 °C/75 °F
Velocidad del ventilador	Alto	Alto

## 6. Mantenimiento y limpieza

### ► Limpieza de los filtros

- Limpie los filtros con ayuda de una aspiradora. Si no tiene aspiradora, golpee suavemente los filtros contra un objeto sólido para desprender el polvo y la suciedad.
- Si los filtros están especialmente sucios, lávelos con agua tibia. Tenga cuidado de aclarar bien cualquier resto de detergente y deje que los filtros se sequen completamente antes de volver a ponerlos en la unidad.

#### ⚠ Cuidado:

- **No seque los filtros colocándolos al sol o con una fuente de calor como el de una estufa eléctrica; podrían deformarse.**
- **No lave los filtros en agua caliente (más de 50°C) ya que se deformarían.**
- **Cerciórese de que los filtros están siempre instalados. El funcionamiento de la unidad sin filtros puede provocar un mal funcionamiento.**

#### ⚠ Cuidado:

- **Antes de empezar la limpieza, apague la fuente de alimentación.**
- **Las unidades interiores están equipadas con un filtro que elimina el polvo del aire aspirado. Limpie el filtro usando los métodos indicados en las ilustraciones siguientes.**

### ► Retirada del filtro

#### ⚠ Cuidado:

- **Al retirar el filtro, tenga cuidado de protegerse los ojos del polvo. Asimismo, si para hacerlo tiene que subirse a un taburete, tenga cuidado de no caerse.**
- **Una vez retirado el filtro, no toque las partes metálicas que hay en la unidad interior, ya que puede causarle heridas.**

#### ■ SEZ-KD-VAL

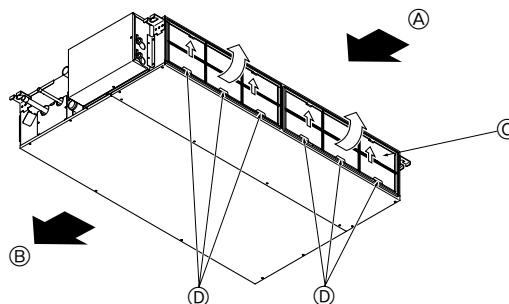

- **Levantando la perilla del filtro, tire de ella.**

Ⓐ Entrada de aire   Ⓑ Salida de aire   Ⓒ Filtro   Ⓓ Perilla

## 7. Localización de fallos

¿Problemas?	Aquí tiene la solución. (La unidad funciona normalmente).
El acondicionador de aire no calienta o refrigera bien.	<ul style="list-style-type: none"> <li>■ Limpie el filtro (el flujo de aire se reduce cuando el filtro está sucio o atascado).</li> <li>■ Compruebe el ajuste de temperatura y modifique la temperatura ajustada.</li> <li>■ Asegúrese de que hay espacio suficiente alrededor de la unidad exterior. ¿Está bloqueada la entrada o la salida de aire de la unidad interior?</li> <li>■ ¿Ha dejado abierta una puerta o ventana?</li> </ul>
Cuando comienza el modo de calefacción, al principio no sale aire caliente de la unidad interior.	■ El aire caliente no empieza a salir hasta que la unidad interior se ha calentado lo suficiente.
Durante el modo de calefacción, el acondicionador de aire se detiene antes de alcanzar la temperatura ajustada para la habitación.	■ Cuando la temperatura exterior es baja y la humedad es alta, puede formarse escarcha en la unidad exterior. Si esto sucede, la unidad exterior iniciará la operación de descongelación. Una vez transcurridos unos 10 minutos, se reanuda el funcionamiento normal.
Cuando cambia la dirección del flujo de aire, los deflectores siempre se mueven arriba y abajo antes de detenerse en la posición ajustada.	■ Cuando cambia la dirección del flujo de aire, los deflectores se mueven a la posición ajustada tras haber detectado la posición base.
Se oye un sonido de agua fluyendo o, en ocasiones, una especie de silbido.	■ Estos sonidos se pueden oír cuando el refrigerante fluye por el acondicionador de aire o cuando cambia el flujo del refrigerante.
Se oye un traqueteo o un chirrido.	■ Estos ruidos se oyen cuando las piezas rozan entre sí debido a la expansión y contracción provocadas por los cambios de temperatura.
Hay un olor desagradable en la sala.	■ La unidad interior recoge aire que contiene gases producidos por las paredes, moquetas y muebles, así como olores atrapados en las ropas y después lo devuelve a la sala.
La unidad interior expulsa un vaho o humo blanco.	<ul style="list-style-type: none"> <li>■ Si la temperatura y la humedad de la unidad interior son altas, esto puede suceder inmediatamente tras encender el acondicionador de aire.</li> <li>■ Durante el modo de descongelación, el aire frío puede salir hacia abajo con la apariencia de vaho.</li> </ul>
La unidad exterior expulsa agua o vapor.	<ul style="list-style-type: none"> <li>■ Durante el modo de refrigeración, puede acumularse agua y gotear de las tuberías y juntas de refrigeración.</li> <li>■ Durante el modo de calefacción, puede acumularse agua y gotear del intercambiador de calor.</li> <li>■ Durante el modo de descongelación, el agua del intercambiador de calor se evapora, por lo que se emite vapor de agua.</li> </ul>
El indicador de operación no aparece en la pantalla del controlador remoto.	■ Encienda el equipo. En la pantalla del controlador remoto aparecerá el indicador "●".
En la pantalla del controlador remoto aparece "📺".	■ Durante el control central, "📺" aparece en la pantalla del controlador remoto. El funcionamiento del acondicionador de aire no se puede iniciar ni detener con el controlador remoto.
Al reiniciar el acondicionador de aire poco después de apagarlo, no funciona al pulsar el botón ON/OFF (ENCENDIDO/APAGADO).	■ Espere unos tres minutos. (El funcionamiento se ha detenido para proteger el acondicionador de aire).

## 7. Localización de fallos

¿Problemas?	Aquí tiene la solución. (La unidad funciona normalmente).												
El acondicionador de aire funciona sin haber pulsado el botón ON/OFF (ENCENDIDO/APAGADO).	<ul style="list-style-type: none"> <li>■ ¿Está ajustado el temporizador de encendido? Pulse el botón ON/OFF (ENCENDIDO/APAGADO) para detener el funcionamiento.</li> <li>■ ¿El acondicionador de aire está conectado a un controlador remoto central? Consulte a la persona encargada de controlar el acondicionador de aire.</li> <li>■ ¿Aparece "☒" en la pantalla del controlador remoto? Consulte a la persona encargada de controlar el acondicionador de aire.</li> <li>■ ¿Se ha ajustado la función de auto-recuperación para caídas de tensión? Pulse el botón ON/OFF (ENCENDIDO/APAGADO) para detener el funcionamiento.</li> </ul>												
El acondicionador de aire se detiene sin haber pulsado el botón ON/OFF (ENCENDIDO/APAGADO).	<ul style="list-style-type: none"> <li>■ ¿Está ajustado el temporizador de apagado? Pulse el botón ON/OFF (ENCENDIDO/APAGADO) para reiniciar el funcionamiento.</li> <li>■ ¿El acondicionador de aire está conectado a un controlador remoto central? Consulte a la persona encargada de controlar el acondicionador de aire.</li> <li>■ ¿Aparece "☒" en la pantalla del controlador remoto? Consulte a la persona encargada de controlar el acondicionador de aire.</li> </ul>												
No es posible ajustar el funcionamiento del temporizador del controlador remoto.	<ul style="list-style-type: none"> <li>■ ¿Los ajustes del temporizador no son válidos? Si el temporizador se puede ajustar, (WEEKLY), (SIMPLE) o (AUTO OFF) aparecerán en la pantalla del controlador remoto.</li> </ul>												
En la pantalla del controlador remoto aparece "PLEASE WAIT" (POR FAVOR, ESPERE).	<ul style="list-style-type: none"> <li>■ Se han realizado los ajustes iniciales. Espere unos 3 minutos.</li> </ul>												
En la pantalla del controlador remoto aparece un código de error.	<ul style="list-style-type: none"> <li>■ Los dispositivos de protección se han activado para proteger el acondicionador de aire.</li> <li>■ No intente reparar el equipo usted mismo. Apague inmediatamente el acondicionador de aire y póngase en contacto con su distribuidor. Asegúrese de indicar al distribuidor el nombre del modelo y la información que aparecía en la pantalla del controlador remoto.</li> </ul>												
Se oye un ruido de drenaje de agua o rotación de motor.	<ul style="list-style-type: none"> <li>■ Cuando se detiene el funcionamiento de refrigeración, la bomba de drenaje se activa y luego se detiene. Espere unos 3 minutos.</li> </ul>												
El ruido es mayor de lo indicado en las especificaciones.	<ul style="list-style-type: none"> <li>■ El nivel de ruido del funcionamiento interior depende de la acústica de la sala en cuestión tal y como se indica en la siguiente tabla, por lo que puede ser superior a los valores de las especificaciones, que se midieron en salas sin eco.</li> </ul> <table border="1"> <thead> <tr> <th></th> <th>Salas de alta absorbencia del sonido</th> <th>Salas normales</th> <th>Salas de baja absorbencia del sonido</th> </tr> </thead> <tbody> <tr> <td>Ejemplos de lugares</td> <td>Estudio de radiotransmisión, salas de mezclas, etc.</td> <td>Sala de recepción, hall de un hotel, etc.</td> <td>Oficina, habitación de hotel</td> </tr> <tr> <td>Niveles de ruido</td> <td>3 a 7 dB</td> <td>6 a 10 dB</td> <td>9 a 13 dB</td> </tr> </tbody> </table>		Salas de alta absorbencia del sonido	Salas normales	Salas de baja absorbencia del sonido	Ejemplos de lugares	Estudio de radiotransmisión, salas de mezclas, etc.	Sala de recepción, hall de un hotel, etc.	Oficina, habitación de hotel	Niveles de ruido	3 a 7 dB	6 a 10 dB	9 a 13 dB
	Salas de alta absorbencia del sonido	Salas normales	Salas de baja absorbencia del sonido										
Ejemplos de lugares	Estudio de radiotransmisión, salas de mezclas, etc.	Sala de recepción, hall de un hotel, etc.	Oficina, habitación de hotel										
Niveles de ruido	3 a 7 dB	6 a 10 dB	9 a 13 dB										
No aparece nada en la pantalla del controlador remoto inalámbrico, las indicaciones apenas se ven o la unidad interior no recibe las señales a menos que el controlador remoto esté muy cerca.	<ul style="list-style-type: none"> <li>■ Las pilas apenas tienen carga. Sustitúyalas y pulse el botón Reset (Restablecimiento).</li> <li>■ Si la situación no cambia al sustituir las pilas, asegúrese de que están colocadas con la polaridad correcta (+, -).</li> </ul>												
La luz de funcionamiento situada junto al receptor del controlador remoto inalámbrico de la unidad interior parpadea.	<ul style="list-style-type: none"> <li>■ La función de autodiagnóstico se ha activado para proteger el acondicionador de aire.</li> <li>■ No intente reparar el equipo usted mismo. Apague inmediatamente el acondicionador de aire y póngase en contacto con su distribuidor. Asegúrese de indicar al distribuidor el nombre del modelo.</li> </ul>												

## 8. Instalación, reubicación e inspección

### Lugar para la instalación

Evite instalar el acondicionador de aire en los siguientes lugares:

- Donde pudiera gotear gas inflamable.

### ⚠ Cuidado:

**No instale la unidad en lugares en los que pueda haber fugas de gas inflamable.**

**Si se producen fugas de gas y éste se acumula se podría producir una explosión.**

- Donde haya mucho aceite de máquinas.
- Lugar de mucha sal como en la costa.
- Donde se genere gas sulfúrico, tal como aguas termales.
- Donde se salpique aceite o haya mucho humo graso.

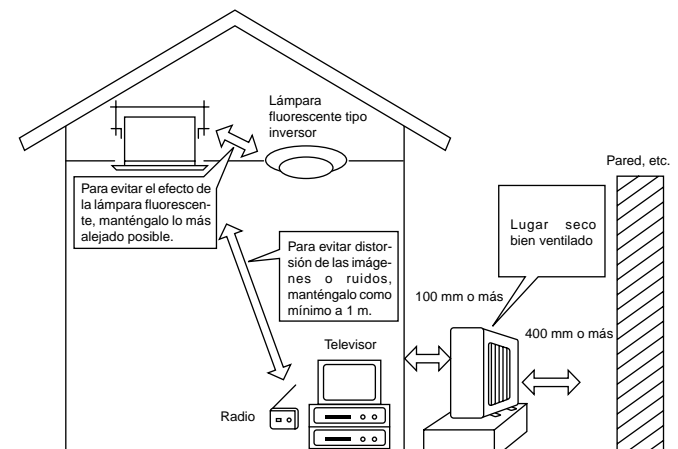

## 8. Instalación, reubicación e inspección

### ⚠ Atención:

Si el acondicionador de aire funciona pero no genera fresco ni calefacción en la habitación (dependiendo del modelo), consulte con su distribuidor ya que puede tratarse de una fuga de refrigerante. Debe preguntar al responsable del mantenimiento si existe o no una fuga de refrigerante cuando se lleve a cabo la reparación.

El refrigerante cargado en el acondicionador de aire es seguro y normalmente no tiene fugas. No obstante, si existe pérdida de gas refrigerante en el interior y entra en contacto con las llamas del calentador de un ventilador, calentador, horno o aparato similar, se generarán sustancias nocivas.

### Partes eléctricas

- Facilite un circuito exclusivo para el suministro de corriente del acondicionador de aire.
- Asegúrese de observar la potencia del interruptor.

### ⚠ Atención:

- **No instale la unidad por su cuenta. Si la instalación es incorrecta podrían producirse incendios, descargas eléctricas, fugas de agua, podría resultar herido de caerse el acondicionador de aire, etc.**
- **No haga la conexión mediante un conector múltiple o un alargó y no acople demasiados cables de alimentación a un mismo enchufe, ya que podrían producirse descargas eléctricas por mala conexión, mal aislamiento, exceso de corriente, etc.**  
Póngase en contacto con su proveedor.

### ⚠ Cuidado:

#### • Conexión de la toma de tierra:

No conecte el cable de tierra a una tubería de gas o de agua, a un pararrayos o a la toma de tierra de un teléfono. Si la conexión a tierra no se efectúa correctamente podrían producirse descargas eléctricas.

- **Instale el interruptor contra tierras según el lugar en el que va a instalar la unidad de aire acondicionado (en un lugar húmedo, etc...). Si no se instala el interruptor contra tierras se podrían producir descargas eléctricas.**

### Inspección y mantenimiento

- Si usa el acondicionador durante varias temporadas, es posible que su potencia se reduzca por acumulación de suciedad dentro de la unidad.
- Según las condiciones de uso, es posible que se produzcan algunos olores o que el agua de la deshumidificación no se desagüe correctamente debido a la suciedad, el polvo, etc.
- Además del mantenimiento habitual se recomienda que solicite a un especialista la inspección y el mantenimiento (a su cargo) del acondicionador de aire. Póngase en contacto con su proveedor.

### Observe también el sonido del funcionamiento

- No coloque nada sobre la salida de aire de la unidad exterior, ya que podría reducirse la potencia o aumentar el sonido producido por el funcionamiento.
- Si oye un ruido anormal mientras funciona, consulte a su proveedor.

### Reubicación

- Cuando se ha de extraer o reinstalar el acondicionador de aire debido a nueva construcción, cambio de casa, etc. se requieren técnicas y trabajos especiales.

### ⚠ Atención:

**No repare ni cambie de lugar el acondicionador de aire por su cuenta.**

**Si no se hace correctamente podrían producirse incendios, descargas eléctricas, fugas de agua, podría resultar herido de caerse el acondicionador de aire, etc. Póngase en contacto con su proveedor.**

### Cuando quiera deshacerse de la unidad

- Antes de tirar este artículo, consulte a su proveedor.

### <Instalación para controlador remoto>

■ Utilice el soporte del controlador remoto que se proporciona para evitar la colocación incorrecta del controlador remoto.

■ Instale el controlador remoto en un lugar que cumpla con las siguientes condiciones.

- Lejos de la luz solar directa
- Lejos de cualquier fuente de calor
- Lejos del flujo de aire del acondicionador de aire (refrigeración o calefacción)
- En un lugar donde pueda manejar fácilmente el controlador remoto y la pantalla esté visible para el usuario
- Fuera del alcance de los niños

### NOTAS:

- \* Si hay una luz fluorescente en la sala en la que se va a instalar el acondicionador de aire, enciéndala y asegúrese de que la señal del controlador remoto se reciba en la unidad interior desde el lugar de instalación. Cuando la unidad de recepción de la señal reciba una señal desde el controlador remoto, escuchará un sonido "bip" corto.

Si instala el acondicionador de aire en una sala en la que exista una luz fluorescente en un sistema de control de encendido electrónico (es decir, luz de inversor), se pueden producir interferencias de la señal.

- \* La distancia máxima de recepción de la señal es de aproximadamente 7 metros (Aprox. 22 pies). El ángulo de recepción de la señal es de aproximadamente 45 grados hacia la derecha y la izquierda desde el centro.

- \* Instale la unidad a una distancia mínima de 1 metro (Aprox. 3 pies) del televisor o la radio.  
(Si se instala la unidad demasiado cerca de estos aparatos se podrían producir interferencias de la señal (distorsión de imagen y ruido).)

- Utilice los tornillos de rosca que se proporcionan para montar el soporte del controlador remoto en la pared y después coloque el controlador remoto en el soporte.

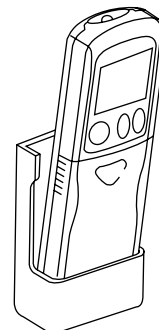



## 8. Instalación, reubicación e inspección

### NOTAS:

<Funciones no admitidas por versiones anteriores de la unidad de recepción de la señal>

- Ajuste de temperatura en incrementos de 1 °F.
- Control de operaciones realizadas en el controlador remoto con un ajuste diferente a "Standard 2 °F".

Ante cualquier duda, consulte a su proveedor

## 9. Especificaciones

Modelo		SEZ-KD25VAL		SEZ-KD35VAL		SEZ-KD50VAL		SEZ-KD60VAL		SEZ-KD71VAL	
Función		Frío	Calor	Frío	Calor	Frío	Calor	Frío	Calor	Frío	Calor
Tensión		~/N, 230V, 50Hz									
Potencia	kW	2,5	3,0	3,5	4,0	5,0	6,0	5,5	7,0	7,1	8,1
	BTU/h	8.500	10.200	11.900	13.600	17.100	20.500	18.800	23.900	24.200	27.600
Entrada	kW	0,04	0,04	0,05	0,05	0,07	0,07	0,07	0,07	0,10	0,10
Unidad interior		SEZ-KD25VAL		SEZ-KD35VAL		SEZ-KD50VAL		SEZ-KD60VAL		SEZ-KD71VAL	
Caudal (Bajo-Medio-Alto)	CMM	5,5-7-9		7-9-11		10-12,5-15		12-15-18		12-16-20	
Presión estática exterior	Pa (mmAq)	5/15/35/50		5/15/35/50		5/15/35/50		5/15/35/50		5/15/35/50	
Nivel de ruidos (Bajo-Medio-Alto)	dB	23-26-30		23-28-33		30-34-37		30-34-38		30-35-40	
Peso	kg	18		21		23		27		27	
Unidad exterior		SUZ-KA25VA		SUZ-KA35VA		SUZ-KA50VA		SUZ-KA60VA		SUZ-KA71VA	
Nivel de ruidos	dB	46		48		55		55		55	
Refrigerante R410A	kg	0,90		1,05		1,6		1,8		2,0	
Peso	kg	33		37		53		53		58	

- Notas:
1. Condiciones de evaluación (frío) Interior : 27°C DB, 19°C WB Fuera : 35°C DB
  2. Condiciones de evaluación (calor) Interior : 20°C DB Fuera : 7°C DB, 6°C WB
  3. Especificaciones sujetas a cambios sin previo aviso.
  4. La presión estática externa has sido ajustada en fábrica antes del envío a 15 Pa.

### Gama de funcionamiento garantizado

		Interior	Fuera	
			KD25, KD35	KD50, KD60, KD71
Frío	Máximo	32°C DB, 23°C WB	46°C DB, -	43°C DB, -
	Mínimo	21°C DB, 15°C WB	-10°C DB, -	
Calor	Máximo	27°C DB, -	24°C DB, 18°C WB	
	Mínimo	20°C DB, -	-10°C DB, -11°C WB	

La instalación de las unidades la realizará un técnico electricista autorizado según la normativa local.

## Indice

1. Misure di sicurezza .....	34	7. Ricerca dei guasti .....	38
2. Nomenclatura delle parti .....	34	8. Installazione, spostamento e controllo .....	39
3. Funzionamento .....	36	9. Specifiche tecniche .....	41
4. Timer .....	37		
5. Funzionamento d'emergenza per il telecomando senza fili .....	37		
6. Cura e pulizia .....	38		

Nota (Marcatura per la direttiva WEEE)



Questo simbolo è destinato solo ai paesi dell'UE.

Questo simbolo è conforme alla direttiva 2002/96/CE, Articolo 10, Informazioni per gli utenti, e all'Allegato IV.

Questo prodotto MITSUBISHI ELECTRIC è stato fabbricato con materiali e componenti di alta qualità, che possono essere riciclati e riutilizzati.

Questo simbolo significa che i prodotti elettrici ed elettronici devono essere smaltiti separatamente dai rifiuti casalinghi alla fine della loro vita di servizio.

Per disfarsi di questo prodotto, portarlo al centro di raccolta/riciclaggio dei rifiuti solidi urbani locale.

Nell'Unione Europea ci sono sistemi di raccolta differenziata per i prodotti elettrici ed elettronici usati.

Aiutateci a conservare l'ambiente in cui viviamo!

## 1. Misure di sicurezza

- ▶ Leggere attentamente la sezione "Misure di sicurezza" prima di far funzionare l'unità.
- ▶ La sezione "Misure di sicurezza" contiene informazioni importanti sulla sicurezza di funzionamento dell'unità. Accertarsi che vengano seguite perfettamente.
- ▶ Prima di collegare l'equipaggiamento alla rete di alimentazione, contattare o chiedere l'autorizzazione dell'autorità competente.

### ⚠ Avvertenza:

- L'unità non deve essere installata dall'utente. Richiedere al distributore o ad una società autorizzata di installare l'unità. Se l'unità non è installata correttamente, vi è il rischio di perdite d'acqua, di scosse elettriche o di incendio.
- Non salire e non appoggiare alcun oggetto sull'unità.
- Non spruzzare acqua sull'unità e non toccarla con le mani bagnate. Ciò può provocare una scossa elettrica.
- Non spruzzare gas combustibile nei pressi dell'unità, per evitare il rischio di un incendio.
- Non piazzare un riscaldatore a gas o qualsiasi altro apparecchio a fiamma aperta in un luogo esposto all'aria scaricata dall'unità. Ciò può essere alla base di una combustione incompleta.
- Non rimuovere il pannello anteriore o la griglia di protezione del ventilatore dalla sezione esterna durante il funzionamento dell'unità.

### ⚠ Cautela:

- Non usare alcun oggetto appuntito per premere i pulsanti, in modo da non danneggiare il comando a distanza.
- Non bloccare o coprire gli ingressi o le uscite interni od esterni dell'unità.

### Simboli utilizzati nel testo

#### ⚠ Avvertenza:

Descrive le precauzioni da prendere per evitare il rischio di lesioni, anche mortali, per l'utente.

#### ⚠ Cautela:

Descrive le precauzioni da prendere per evitare il danneggiamento dell'unità.

### Simboli utilizzati nelle illustrazioni

⚡ : Indica la necessità di collegare un componente a massa.

- Qualora vengano notati rumori o vibrazioni di intensità eccezionale, arrestare il funzionamento, spegnere l'unità e contattare il proprio rivenditore.
- Non inserire le dita, oggetti appuntiti, ecc, nei fori di entrata o di uscita dell'unità.
- In presenza di odori particolari, arrestare il funzionamento dell'unità, spegnere l'interruttore di alimentazione e contattare il proprio distributore. Ciò per evitare un'interruzione di corrente, una scossa elettrica od un incendio.
- Il climatizzatore NON può essere usato da bambini o persone inferme senza la sorveglianza appropriata.
- È opportuno sorvegliare i bambini piccoli affinché non giochino con il climatizzatore.
- In caso di fuoriuscita del gas refrigerante, arrestare il funzionamento dell'unità, ventilare completamente la stanza e contattare il proprio rivenditore.

### Eliminazione dell'unità

Se occorre eliminare l'unità, contattare il proprio distributore.

## 2. Nomenclatura delle parti

### ■ Unità interna

	SEZ-KD-VAL
Livello ventilatore	3 livelli
Deflettore	—
Aletta	—
Filtro	Normale
Indicazione di pulizia filtro	—

### ■ SEZ-KD-VAL

A controsoffitto

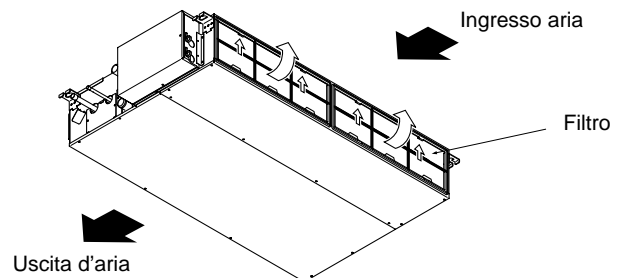

## 2. Nomenclatura delle parti

### ■ Per il regolatore a distanza senza fili

- Pulsante ON/OFF**  
Premendo questo pulsante si avvia il funzionamento. Premendolo di nuovo si arresta il funzionamento.
- Pulsante FAN SPEED (velocità del ventilatore)**  
Questo pulsante consente di impostare la velocità del ventilatore su un valore basso, medio o alto.
- Pulsante MODE SELECT (selezione modo)**  
Questo pulsante consente di selezionare le modalità automatico, raffreddamento, riscaldamento e deumidificazione.
- Pulsante CHECK**
- Pulsante TEST RUN**

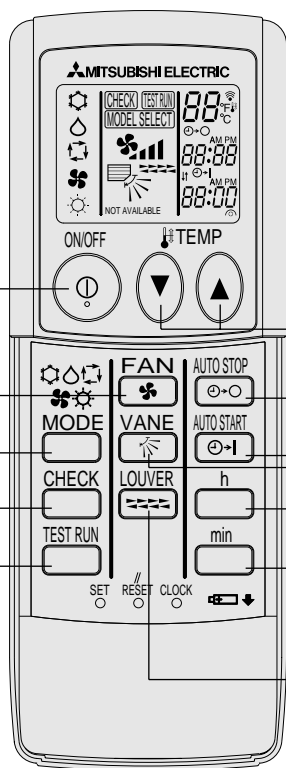

- Pulsante SET TEMPERATURE (regolazione della temperatura)**  
Il pulsante SET TEMPERATURE consente di impostare qualsiasi temperatura desiderata.
- Pulsante AUTO STOP/AUTO START**  
Serve a selezionare l'avvio o l'arresto preprogrammati.
- Pulsante VANE CONTROL (controllo del deflettore)**  
Serve a modificare la direzione del flusso d'aria.
- Pulsante h**  
Per regolare le ore.
- Pulsante min**  
Per regolare i minuti.
- Pulsante LOUVER**  
Per regolare l'orientamento del flusso d'aria.

- Quando si utilizza il telecomando senza fili, puntarlo verso il ricevitore dell'unità interna.
- Se si aziona il telecomando entro circa due minuti dall'accensione dell'unità interna, l'unità potrebbe emettere due segnali acustici per segnalare che è occupata ad eseguire il controllo automatico iniziale.
- L'unità interna emette i segnali sonori per confermare la ricezione del segnale trasmesso dal telecomando. L'unità interna può ricevere segnali entro un raggio di circa 7 metri in linea diretta ad un'angolazione di circa 45° verso sinistra e verso destra. Tuttavia, la presenza di luci fluorescenti ed altre luci intense può compromettere la capacità di ricezione dei segnali dell'unità interna.
- Se la spia di funzionamento accanto al ricevitore dell'unità interna lampeggia, è necessario sottoporre l'unità ad un controllo. Rivolgersi al concessionario.
- Maneggiare il telecomando con cura! Non farlo cadere né sottoporlo a forti urti. Fare inoltre attenzione a non bagnare il telecomando e a non lasciarlo in luoghi molto umidi.
- Per evitare di lasciare il telecomando in luoghi inadatti, montare alla parete il supporto fornito con il telecomando e ricordare di inserire sempre il telecomando nel supporto dopo l'uso.

### ■ Unità esterna

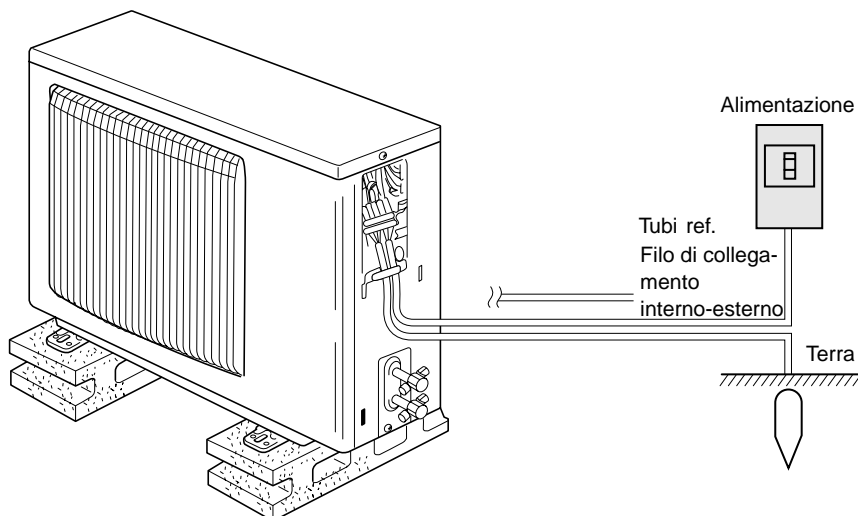

### Installazione/sostituzione delle batterie

1. Togliere il coperchio superiore, inserire due batterie AAA e rimettere il coperchio superiore.

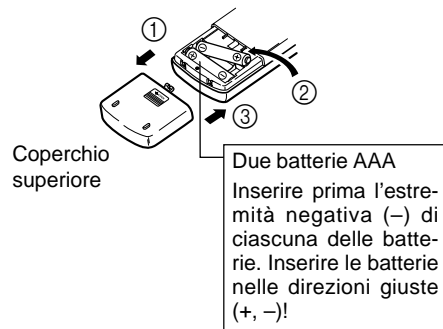

2. Premere il pulsante Reset.

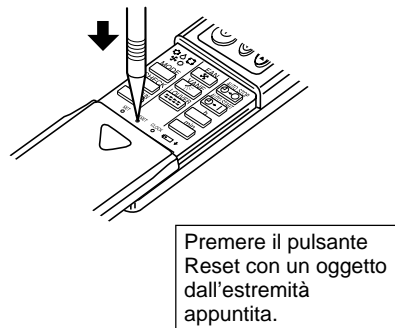

### 3. Funzionamento

#### 3.1. Descrizione della "FUNZIONE DI RIAVVIO AUTOMATICO"

- Questa unità è dotata della funzione di riavvio automatico. Quando l'interruttore generale dell'unità è stato acceso, il condizionatore d'aria comincerà a funzionare nella stessa modalità di funzionamento impostata con il telecomando prima dell'interruzione di corrente.
- Se l'unità è stata disattivata con il telecomando prima dell'interruzione di corrente, non riprenderà a funzionare automaticamente con il ritorno della corrente.
- Se l'unità era in mode di prova di funzionamento prima dell'interruzione di corrente, riprenderà a funzionare nella stessa modalità di funzionamento impostata con il telecomando prima del mode di prova di funzionamento.

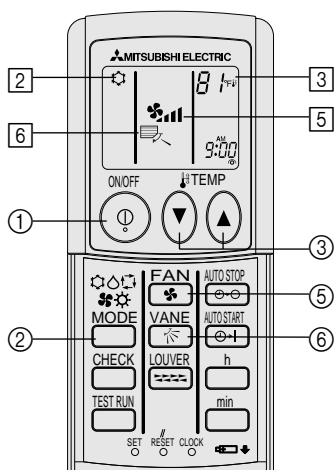

#### 3.2. Accensione/Spengimento

##### <Per avviare il funzionamento>

- Premere il pulsante "ON/OFF" ①.

##### Nota:

- Quando si riavvia l'unità, sono attive le seguenti impostazioni.

	Impostazioni del telecomando	
Modalità	Ultima impostazione	
Impostazione della temperatura	Ultima impostazione	
Velocità della ventola	Ultima impostazione	
Flusso d'aria verso l'alto/il basso	Modalità	COOL o DRY
		HEAT
		FAN

##### <Interrompere il funzionamento>

- Premere nuovamente il pulsante "ON/OFF" ①.

##### Nota:

Anche se viene premuto il pulsante ON/OFF immediatamente dopo lo spegnimento dell'unità, il condizionatore non si avvierà durante tre minuti. Ciò serve ad evitare che i componenti interni rimangano danneggiati.

#### 3.3. Selezione della modalità

- Premere il pulsante della modalità di funzionamento (☐☀☁☔☞) ② e selezionare la modalità desiderata ③.

- ☞ Modalità di raffreddamento
- ☁ Modalità di deumidificazione
- ☔ Modalità di ventilazione
- ☀ Modalità di riscaldamento
- ☐ Modalità automatica (raffreddamento/riscaldamento)

#### Informazioni relative al condizionatore dell'aria multi system (Sezione esterna: serie MXZ)

- ▶ Condizionatore dell'aria Multi System (sezione esterna: serie MXZ) può collegare più di due unità ad una singola sezione esterna. Conformemente alla capacità, è possibile far funzionare simultaneamente più di due sezioni interne.

- Quando si cerca di far funzionare più di due sezioni interne simultaneamente ad una singola sezione esterna, una per il raffreddamento e l'altra per il riscaldamento, viene selezionata la modalità di funzionamento della sezione interna che funziona per prima. Le altre unità interne che inizieranno a funzionare più tardi non potranno ancora funzionare; il loro stato sarà indicato dal lampeggiamento. In questo caso, si prega di impostare tutte le sezioni interne nella stessa modalità di funzionamento.
- Quando l'unità interna funziona in modalità (AUTO), può accadere che non riesca a passare alla modalità di funzionamento (RAFFREDDAMENTO ↔ RISCALDAMENTO); in questo caso l'unità entrerà in stato di attesa (standby).
- Quando la sezione interna inizia a funzionare una volta completata la fase di sbrinamento della sezione esterna, ci vorranno alcuni minuti (max. circa 15 minuti) prima che venga soffiata aria calda.
- In modalità riscaldamento, se la parte superiore della sezione interna diventa calda o viene percepito il rumore causato dal flusso di gas, non si è in presenza, nei due casi, di un malfunzionamento. Il motivo è da ricercarsi nel fatto che il gas refrigerante scorre continuamente all'interno della sezione interna anche questa non sta funzionando.

#### Funzionamento automatico

- Sulla base della temperatura impostata, se la temperatura ambiente è troppo alta si avvia il funzionamento in raffreddamento; se è invece troppo bassa, si avvia il funzionamento in riscaldamento.
- Durante il funzionamento automatico, se la temperatura ambiente cambia e per 15 minuti supera di almeno 2 °C la temperatura impostata, il condizionatore passa al modo raffreddamento. Analogamente, se la temperatura ambiente resta per 15 minuti inferiore di almeno 2 °C alla temperatura impostata, il condizionatore passa al modo riscaldamento.

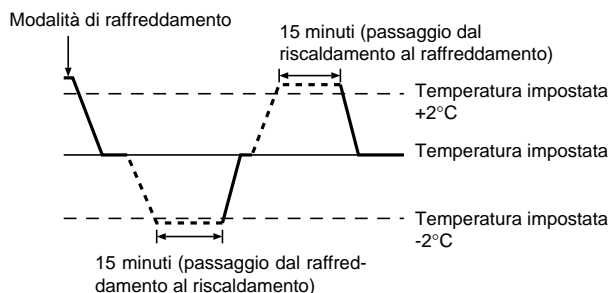

- Poiché la temperatura ambiente viene automaticamente regolata in modo da mantenere costante una temperatura prestabilita, al raggiungimento della temperatura prestabilita il raffreddamento viene eseguito con qualche grado in più ed il riscaldamento con qualche grado in meno rispetto alla temperatura ambiente impostata (funzionamento in risparmio energia automatico).

#### 3.4. Impostazione della temperatura

- ▶ Per abbassare la temperatura della stanza: Premere il pulsante (▼) ③ per impostare la temperatura desiderata. Verrà visualizzata la temperatura selezionata ③.
- ▶ Per aumentare la temperatura della stanza: Premere il pulsante (▲) ③ per impostare la temperatura desiderata. Verrà visualizzata la temperatura selezionata ③.

- I campi di valori della temperatura disponibili sono:
  - Raffreddamento e deumidificazione: 19 - 30 °C
  - Riscaldamento: 17 - 28 °C
  - Automatico: 19 - 28 °C
- Sul display lampeggia sia 8 °C - 39 °C per informarvi se la temperatura della stanza è inferiore o superiore a quella visualizzata.

## 3. Funzionamento

### 3.5. Impostazione della velocità ventilatore

■ Premere il pulsante "Fan Speed" ① il numero di volte necessario quando l'impianto è in funzione.

- Ad ogni pressione sarà modificata la potenza. La velocità corrente-mente selezionata è illustrata in ④.
- Di seguito sono riportate le sequenze di cambiamento e le impostazioni disponibili.

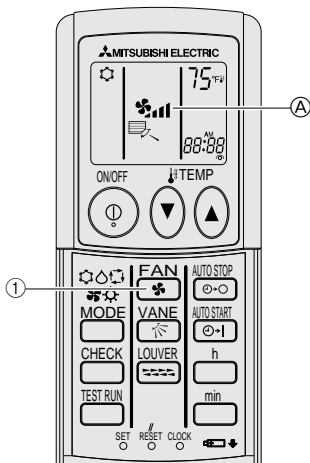

- ① Premere il pulsante **FAN** per selezionare la velocità della ventola desi-derata.
- Ogni volta che si preme il tasto le opzioni disponibili cambiano in accordo all'illustrazione ④ del telecomando, come più oltre mostrato.

Velocità della ventola	Display del telecomando				
	(Auto)	Bassa	Media 2	Media 1	Elevata
4 velocità	(*) →	→ (*)	→ (*)	→ (*)	→ (*)
3 velocità	(*) →	→ (*)	→ (*) (Middle)	→ (*)	→ (*)
2 velocità	(*) →	→ (*)			→ (*)

La velocità del flusso d'aria che è possibile selezionare dipende dal modello. Tenere presente che in alcuni modelli l'impostazione "Auto" non è disponibile. Il display e la velocità della ventola non corrisponderanno nelle situazioni seguenti:

- Quando l'unità si trova in modalità STAND BY (attesa) o in modalità DEFROST (sbrinamento).
- Subito dopo la modalità riscaldamento (in attesa di passare a un'altra modalità).
- Quando la temperatura ambiente è superiore alla temperatura imposta con l'unità in funzione in modalità riscaldamento.
- Durante la deumidificazione la ventola interna passa automaticamente alla velocità bassa. Non è possibile modificarne la velocità.

### 3.6. Ventilazione

► Per la combinazione LOSSNAY

#### 3.6.1. Per il regolatore a distanza senza fili

- Il ventilatore si attiverà automaticamente all'attivazione dell'unità interna.
- Nessuna indicazione sul telecomando senza fili.

## 4. Timer

### 4.1. Per il regolatore a distanza senza fili

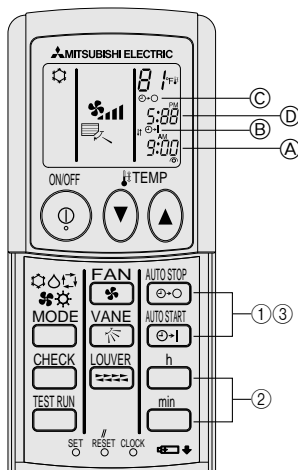

#### 1) Impostare l'ora corrente

- ① Premere il pulsante CLOCK con un oggetto appuntito, l'ora ④ lampeggerà.
- ② Premere i pulsanti <sup>h</sup> e <sup>min</sup> per impostare l'ora corrente.
- ③ Premere il pulsante CLOCK con un oggetto appuntito.

#### 2) Impostare l'ora di attivazione dell'unità come segue

- ① Premere il pulsante <sup>START</sup>.
  - Mentre il simbolo qui di seguito lampeggia è possibile impostare l'ora. Ora di avvio: ② START lampeggia.
  - L'ora di avvio viene visualizzata in ④.

#### ② Utilizzare i pulsanti <sup>h</sup> e <sup>min</sup> per impostare l'ora desiderata.

- ③ Per cancellare l'ora di avvio impostata nel timer premere il pulsante <sup>STOP</sup>.

#### 3) Impostare l'ora di disattivazione dell'unità come segue

- ① Premere il tasto <sup>STOP</sup>.
  - Mentre il simbolo qui di seguito lampeggia è possibile impostare l'ora. Ora di arresto: ③ STOP lampeggia.
  - L'ora di arresto viene visualizzata in ④.

#### ② Utilizzare i pulsanti <sup>h</sup> e <sup>min</sup> per impostare l'ora desiderata.

- ③ Per cancellare l'ora di arresto impostata nel timer premere il pulsante <sup>STOP</sup>.

#### 4) Modifica degli orari impostati

Premere i pulsanti <sup>STOP</sup> o <sup>STOP</sup> per annullare il timer e ripetere i passaggi dal punto 2) o 3).

## 5. Funzionamento d'emergenza per il telecomando senza fili

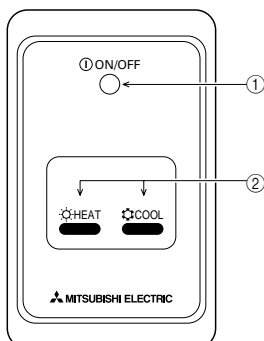

- ① **Spia ON/OFF** (accesa quando l'unità è in funzione, spenta quando non è in funzione)

#### ② Funzionamento in emergenza

Se il telecomando non funziona correttamente, utilizzare i pulsanti COOL (raffreddamento) o HEAT (riscaldamento) del ricevitore del segnale del telecomando wireless per accendere o spegnere l'unità. Sulle unità di solo raffreddamento, il pulsante HEAT consente di accendere e spegnere il ventilatore.

La pressione del pulsante COOL (raffreddamento) o HEAT (riscaldamento) consente di selezionare le seguenti impostazioni.

Modalità operativa	COOL (raffreddamento)	HEAT (riscaldamento)
Temperatura preimpostata	24 °C/75 °F	24 °C/75 °F
Velocità della ventola	Elevata	Elevata

## 6. Cura e pulizia

### ► Pulizia dei filtri

- Pulire i filtri utilizzando un aspirapolvere. Qualora questo non sia disponibile, battere i filtri contro un oggetto solido per far partire la sporcizia e la polvere.
- Se i filtri sono particolarmente sporchi, lavarli in acqua tiepida. Accertarsi di sciacquare via completamente qualsiasi traccia di detergente e far asciugare completamente i filtri prima di rimetterli nell'unità.

#### ⚠ Cautela:

- **Non far asciugare i filtri alla luce diretta del sole o usando una sorgente di calore, come un elettroriscaldatore: questo potrebbe deformarli.**
- **Non lavare i filtri in acqua calda (sopra i 50°C), per non deformarli.**
- **Accertarsi che i filtri dell'aria siano sempre installati. La mancanza di detti filtri nell'unità può causare un cattivo funzionamento della stessa.**

#### ⚠ Cautela:

- **Prima di pulire l'unità, arrestare il funzionamento e staccare la corrente.**
- **Le sezioni interne sono dotate di filtri destinati a rimuovere la polvere dall'aria aspirata. Pulire i filtri usando i metodi mostrati nelle seguenti figure.**

### ► Rimozione del filtro

#### ⚠ Cautela:

- **Prima di rimuovere il filtro, prendere le necessarie precauzioni al fine di proteggere gli occhi dalla polvere. Qualora sia necessario salire su una sedia per eseguire l'operazione, fare attenzione a non cadere.**
- **Una volta rimosso il filtro, non toccare le parti metalliche situate nell'apparecchio interno al fine di evitare lesioni.**

#### ■ SEZ-KD-VAL

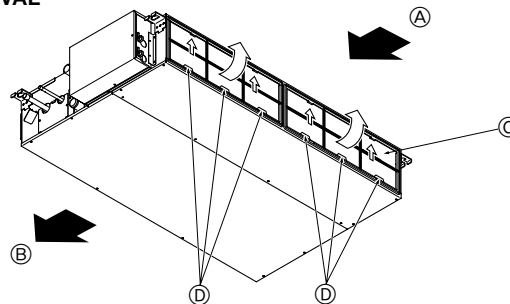

- **Tirare le manopole del filtro mentre le si solleva.**

- Ⓐ Ingresso dell'aria
- Ⓑ Uscita dell'aria
- Ⓒ Filtro
- Ⓓ Manopole

## 7. Ricerca dei guasti

Problemi?	Ecco la soluzione (l'unità funziona normalmente)
Il condizionatore d'aria non riscalda o non raffredda molto bene.	<ul style="list-style-type: none"> <li>■ Pulire il filtro (quando il filtro è sporco o ostruito, il flusso d'aria viene ridotto).</li> <li>■ Verificare la regolazione della temperatura ed eventualmente modificarla.</li> <li>■ Assicurarsi che vi sia sufficiente spazio libero attorno all'unità esterna. L'ingresso o l'uscita aria dell'unità interna sono ostruiti?</li> <li>■ È stata lasciata una porta o una finestra aperta?</li> </ul>
All'inizio del funzionamento in riscaldamento, dall'unità interna non esce subito aria calda.	■ Inizia ad uscire aria calda quando l'unità interna si è riscaldata a sufficienza.
Mentre è attivo il modo riscaldamento, il condizionatore d'aria si arresta prima che venga raggiunta la temperatura ambiente impostata.	■ Quando la temperatura esterna è bassa e vi è molta umidità, sull'unità esterna può formarsi della brina. In questo caso, l'unità esterna esegue un'operazione di sbrinamento. Il normale funzionamento riprende dopo circa 10 minuti.
Quando si modifica la direzione del flusso d'aria, le alette si spostano sempre verso l'alto e verso il basso oltre la posizione impostata per poi arrestarsi sulla posizione.	■ Quando si modifica la direzione del flusso d'aria, le alette si spostano sulla posizione impostata dopo il rilevamento della posizione di base.
Si sente un rumore di acqua che scorre o a volte un sibilo.	■ È possibile avvertire questo tipo di rumori quando il refrigerante scorre all'interno del condizionatore o quando cambia il flusso del refrigerante.
Si sentono scoppiettii o scricchiolii.	■ È possibile udire questo tipo di rumori quando, in seguito all'espansione ed al restringimento dovuti agli sbalzi di temperatura, alcune parti sfregano l'una contro l'altra.
Si avverte un odore sgradevole nella stanza.	■ L'unità interna aspira aria contenente gli odori delle pareti, dei tappeti, dei mobili, nonché degli indumenti, quindi la riemette nella stanza.
Dall'unità interna fuoriesce una nebbiolina bianca.	<ul style="list-style-type: none"> <li>■ Se la temperatura interna e l'umidità sono elevate, può prodursi questo fenomeno all'avvio del condizionatore.</li> <li>■ Durante lo sbrinamento, il flusso d'aria fredda può soffiare verso il basso ed assumere l'aspetto di una nebbiolina.</li> </ul>
Dall'unità esterna fuoriesce acqua o vapore.	<ul style="list-style-type: none"> <li>■ Durante il funzionamento in raffreddamento può formarsi acqua che poi cola dai tubi di refrigerante e dalle guarnizioni.</li> <li>■ Durante il funzionamento in riscaldamento, può formarsi acqua che cola dallo scambiatore di calore.</li> <li>■ Durante il funzionamento in modo sbrinamento, l'acqua sullo scambiatore di calore evapora e può essere emesso vapore acqueo.</li> </ul>
Sul display del telecomando non appare l'indicatore del funzionamento.	■ Accendere l'interruttore di alimentazione. Sul display del telecomando apparirà l'indicazione "●".
Sul display del telecomando appare l'indicazione "☹".	■ Quando è attivo il comando centrale, sul display del telecomando appare l'indicazione "☹" e non sarà possibile avviare o arrestare il condizionatore d'aria utilizzando il telecomando.
Quando si riavvia il condizionatore d'aria subito dopo averlo spento, il condizionatore non funziona nemmeno se si preme il pulsante ON/OFF.	■ Attendere circa tre minuti (il funzionamento viene bloccato per proteggere il condizionatore d'aria).

## 7. Ricerca dei guasti

Problemi?	Ecco la soluzione (l'unità funziona normalmente)												
Il condizionatore d'aria entra in funzione senza che sia stato premuto il pulsante ON/OFF.	<ul style="list-style-type: none"> <li>■ È stato impostato il timer di avvio? Premere il pulsante ON/OFF per arrestare il condizionatore.</li> <li>■ Il condizionatore d'aria è collegato ad un telecomando centrale? Rivolgersi al personale incaricato del condizionatore d'aria.</li> <li>■ Sul display del telecomando appare l'indicazione "☒"? Rivolgersi al personale incaricato del condizionatore d'aria.</li> <li>■ È stata impostata la funzione di ripresa automatica dopo le interruzioni di corrente? Premere il pulsante ON/OFF per arrestare il condizionatore.</li> </ul>												
Il condizionatore d'aria si arresta senza che sia stato premuto il pulsante ON/OFF.	<ul style="list-style-type: none"> <li>■ È stato impostato il timer di arresto? Premere il pulsante ON/OFF per riavviare il condizionatore.</li> <li>■ Il condizionatore d'aria è collegato ad un telecomando centrale? Rivolgersi al personale incaricato del condizionatore d'aria.</li> <li>■ Sul display del telecomando appare l'indicazione "☒"? Rivolgersi al personale incaricato del condizionatore d'aria.</li> </ul>												
Non si riesce ad impostare il funzionamento del timer con il telecomando.	<ul style="list-style-type: none"> <li>■ Le impostazioni del timer sono valide? Se è possibile impostare il timer, sul display del telecomando appare l'indicazione (WEEKLY), (SIMPLE) o (AUTO OFF).</li> </ul>												
Sul display del telecomando appare il messaggio "PLEASE WAIT" (prego attendere).	<ul style="list-style-type: none"> <li>■ Sono in fase di esecuzione le impostazioni iniziali. Attendere circa 3 minuti.</li> </ul>												
Sul display del telecomando appare un codice di errore.	<ul style="list-style-type: none"> <li>■ Sono entrati in funzione i dispositivi di sicurezza che proteggono il condizionatore d'aria.</li> <li>■ Non tentare di procedere da sé alla riparazione. Spegnerne immediatamente l'interruttore di alimentazione e rivolgersi al concessionario. Indicare al concessionario il nome del modello e le informazioni visualizzate sul display del telecomando.</li> </ul>												
Si sente un rumore di acqua che cola o di un motore in funzione.	<ul style="list-style-type: none"> <li>■ All'arresto del funzionamento in raffreddamento, la pompa di drenaggio si attiva e poi si arresta. Attendere circa 3 minuti.</li> </ul>												
Il rumore emesso è superiore a quanto indicato nelle specifiche tecniche.	<ul style="list-style-type: none"> <li>■ Il livello di rumorosità del funzionamento all'interno è influenzato dall'acustica del locale, come indicato nella seguente tabella, e risulta superiore a quanto indicato nelle specifiche perché il valore è stato misurato in una stanza priva di echi.</li> </ul> <table border="1" style="width: 100%; border-collapse: collapse; text-align: center;"> <thead> <tr> <th></th> <th>Stanze con un alto livello di assorbimento sonoro</th> <th>Stanze normali</th> <th>Stanze con un basso livello di assorbimento sonoro</th> </tr> </thead> <tbody> <tr> <td>Esempi di diversi locali</td> <td>Studio di trasmissione, studio di incisione, ecc.</td> <td>Reception, atrio di albergo, ecc.</td> <td>Ufficio, stanza d'albergo</td> </tr> <tr> <td>Livelli di rumore</td> <td>Da 3 a 7 dB</td> <td>Da 6 a 10 dB</td> <td>Da 9 a 13 dB</td> </tr> </tbody> </table>		Stanze con un alto livello di assorbimento sonoro	Stanze normali	Stanze con un basso livello di assorbimento sonoro	Esempi di diversi locali	Studio di trasmissione, studio di incisione, ecc.	Reception, atrio di albergo, ecc.	Ufficio, stanza d'albergo	Livelli di rumore	Da 3 a 7 dB	Da 6 a 10 dB	Da 9 a 13 dB
	Stanze con un alto livello di assorbimento sonoro	Stanze normali	Stanze con un basso livello di assorbimento sonoro										
Esempi di diversi locali	Studio di trasmissione, studio di incisione, ecc.	Reception, atrio di albergo, ecc.	Ufficio, stanza d'albergo										
Livelli di rumore	Da 3 a 7 dB	Da 6 a 10 dB	Da 9 a 13 dB										
Sul display del telecomando senza fili non è visualizzato nulla, il display è molto debole, oppure l'unità interna riceve i segnali solo se il telecomando è molto vicino.	<ul style="list-style-type: none"> <li>■ Le batterie sono quasi esaurite. Sostituire le batterie e premere il pulsante Reset.</li> <li>■ Se continua a non apparire nulla nonostante siano state sostituite le batterie, assicurarsi che le batterie siano inserite nelle direzioni giuste (+, -).</li> </ul>												
La spia di funzionamento accanto al ricevitore del telecomando senza fili dell'unità interna lampeggia.	<ul style="list-style-type: none"> <li>■ Si è attivata la funzione di autodiagnosi per proteggere il condizionatore d'aria.</li> <li>■ Non tentare di procedere da sé alla riparazione. Spegnerne immediatamente l'interruttore di alimentazione e rivolgersi al concessionario. Non dimenticare di specificare il nome del modello al concessionario.</li> </ul>												

## 8. Installazione, spostamento e controllo

### Posizione di installazione

Evitate di installare il condizionatore nelle seguenti posizioni:

- Dove potrebbero esserci perdite di gas infiammabili.

#### ⚠ Attenzione:

**Non installate l'unità in luoghi caratterizzati dalla presenza di perdite di gas infiammabili.**

**In caso di perdita e di raccolta di tali gas attorno all'apparecchio, vi è il rischio di esplosione.**

- Dove c'è molto olio di macchina.
- Zone con atmosfera salina, come ad esempio vicino al mare.
- Dove vengono generati gas solforosi, per esempio vicino a fonti termali.
- Dove ci sono spruzzi d'olio o molti fumi di olio.

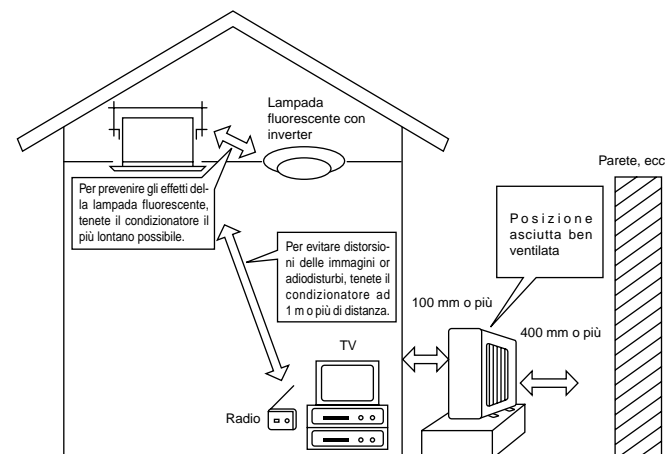

## 8. Installazione, spostamento e controllo

### ⚠ Avvertenza:

Se il condizionatore è acceso ma non raffredda o riscalda la stanza (in funzione del modello), occorre contattare il tecnico dell'assistenza in quanto può esservi una perdita di refrigerante. Chiedere quindi al tecnico, al momento della riparazione, di verificare la presenza di eventuali perdite di refrigerante.

Il refrigerante caricato nel condizionatore è sicuro. Di solito, non vi sono perdite. Tuttavia, qualora vi siano delle perdite di refrigerante all'interno e questo venga a contatto con la fiamma di un riscaldatore del ventilatore, un apparecchio di riscaldamento, un fornello, ecc., verranno generate delle sostanze pericolose.

### Installazione elettrica

- Prevedete un circuito separato per l'alimentazione di corrente del condizionatore.
- Accertatevi di rispettare il potere di rottura del sezionatore dell'impianto di condizionamento.

### ⚠ Avvertenza:

- Il cliente non deve installare l'apparecchio da solo. Errori nell'installazione possono infatti provocare incendi, scosse elettriche, infortuni a seguito del ribaltamento dell'apparecchio, perdite di acqua, ecc.
- Evitate di collegare l'apparecchio usando un'uscita a diramazione o una prolunga, e non collegate più carichi alla stessa uscita di corrente. Vi è infatti il rischio di incendio o scosse elettriche a seguito di un contatto non corretto, un isolamento scadente, un carico troppo elevato, ecc.... Consultate per questo il vostro rivenditore.

### ⚠ Attenzione:

- Mettete a terra l'apparecchio. Non collegate la linea di messa a terra a qualsiasi tubo del gas, tubo dell'acqua, asta di illuminazione o linea di messa a terra del telefono, per evitare il rischio di scosse elettriche.
- Installate un interruttore del circuito per dispersione verso terra in funzione delle caratteristiche del luogo in cui dovrà essere installato il condizionatore (luogo umido, ecc.). In caso di mancata installazione di questo interruttore, vi è il rischio di scosse elettriche.

### Controllo e manutenzione

- Se utilizzate il condizionatore per diverse stagioni, lo sporco che si accumula nell'apparecchio può ridurne le prestazioni.
- In funzione delle condizioni di utilizzo, lo sporco, la polvere, ecc... possono provocare cattivi odori o l'intasamento di un tubo di drenaggio con perdite d'acqua.
- Oltre alla normale manutenzione, Vi raccomandiamo di far controllare ed eseguire la manutenzione da uno specialista (con addebito dei costi). Consultate il Vostro rivenditore.

### State anche attenti al rumore di funzionamento

- Non ponete oggetti intorno all'uscita dell'aria dell'apparecchio esterno, possono ridurne le prestazioni o far aumentare il rumore di funzionamento.
- Se sentite rumori anomali durante il funzionamento, consultate il Vostro rivenditore.

### Spostamenti

- Se è necessario smontare il condizionatore per installarlo in una posizione diversa a seguito di lavori edili, traslochi ecc., sono necessarie tecniche particolari e personale specializzato.

### ⚠ Avvertenza:

La riparazione o lo spostamento non devono essere effettuati dal cliente.

Se maneggiato impropriamente, il condizionatore può provocare incendi, scosse elettriche, infortuni se si ribalta o cade, perdite di acqua, ecc. Consultate il vostro rivenditore.

### Smaltimento

- Consultate il Vostro rivenditore per lo smaltimento di questo prodotto.

### <Installazione del telecomando>

- Usare il supporto in dotazione con l'unità di comando a distanza per evitarne lo smarrimento.
- Installare l'unità di comando a distanza in una posizione che soddisfi le seguenti condizioni:
  - lontano dalla luce solare diretta
  - lontano da fonti di calore
  - lontano dal flusso d'aria del condizionatore (freddo o caldo)
  - in cui si possa facilmente utilizzare l'unità di comando a distanza e il display sia immediatamente visibile all'utente
  - fuori dalla portata di bambini piccoli.

### NOTES:

- \* in presenza di luce fluorescente nella stanza in cui si installa il condizionatore, accenderla e accertarsi che il segnale dell'unità di comando a distanza possa essere ricevuto dall'unità interna nella posizione in cui si intende effettuare l'installazione. Quando l'unità di ricezione del segnale riceve un segnale dall'unità di comando a distanza, verrà emesso un breve segnale sonoro;

se il condizionatore d'aria viene installato in una stanza in cui sia presente luce fluorescente su un sistema di controllo di accensione elettronica (ad es., luce con inverter), potrebbe verificarsi un'interferenza sul segnale;

- \* la distanza massima di ricezione del segnale è di circa 7 metri (22 piedi). L'angolo di ricezione del segnale è di circa 45 gradi a destra e a sinistra dal centro.
- \* installare l'unità ad almeno 1 metro (circa 3 piedi) da un apparecchio TV o radio (se l'unità è installata troppo vicino a queste apparecchiature, si può verificare interferenza del segnale (distorsione dell'immagine e rumore).)

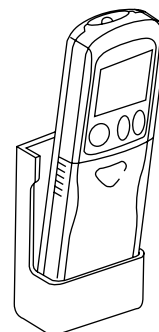



## 8. Installazione, spostamento e controllo

- Montare il supporto dell'unità di comando a distanza su una parete con le viti autofilettanti in dotazione, quindi collocare l'unità di comando a distanza nel supporto.

### NOTES:

<Funzioni non supportate dalle versioni meno recenti di unità di ricezione del segnale>

- Impostazione della temperatura con incrementi di 1 °F.
- Operazioni di comando eseguite su unità di comando con impostazione diversa da "Standard 2 °F".

Per qualsiasi chiarimento, rivolgetevi al Vostro rivenditore.

## 9. Specifiche tecniche

Modello		SEZ-KD25VAL		SEZ-KD35VAL		SEZ-KD50VAL		SEZ-KD60VAL		SEZ-KD71VAL	
Funzione		Raffreddamento	Riscaldamento	Raffreddamento	Riscaldamento	Raffreddamento	Riscaldamento	Raffreddamento	Riscaldamento	Raffreddamento	Riscaldamento
Alimentazione corrente		~N, 230V, 50Hz									
Portenza	kW	2,5	3,0	3,5	4,0	5,0	6,0	5,5	7,0	7,1	8,1
	BTU/h	8.500	10.200	11.900	13.600	17.100	20.500	18.800	23.900	24.200	27.600
Potenza assorbita	kW	0,04	0,04	0,05	0,05	0,07	0,07	0,07	0,07	0,10	0,10
Sezione interna		SEZ-KD25VAL		SEZ-KD35VAL		SEZ-KD50VAL		SEZ-KD60VAL		SEZ-KD71VAL	
Portata d'aria (Basso-Medio-Alto)	CMM	5,5-7-9		7-9-11		10-12,5-15		12-15-18		12-16-20	
Pressione statica esterna	Pa (mmAq)	5/15/35/50		5/15/35/50		5/15/35/50		5/15/35/50		5/15/35/50	
Livello sonoro (Basso-Medio-Alto)	dB	23-26-30		23-28-33		30-34-37		30-34-38		30-35-40	
Peso	kg	18		21		23		27		27	
Sezione esterna		SUZ-KA25VA		SUZ-KA35VA		SUZ-KA50VA		SUZ-KA60VA		SUZ-KA71VA	
Livello sonoro	dB	46		48		55		55		55	
Refrigerante R410A	kg	0,90		1,05		1,6		1,8		2,0	
Peso	kg	33		37		53		53		58	

- Notas: 1. Condizioni di funzionamento nominali (raffreddamento) Temp. interna : 27°C DB, 19°C WB. Temp. esterna : 35°C DB.  
 2. Condizioni di funzionamento nominali (riscaldamento) Temp. interna : 20°C DB. Temp. esterna : 7°C DB, 6°C WB.  
 3. Le specifiche possono essere modificate senza obbligo di comunicazione preventiva.  
 4. L'impostazione di fabbrica della pressione statica esterna è 15 Pa.

### Gamma di funzionamento garantita

		Temp. interna	Temp. esterna	
			KD25, KD35	KD50, KD60, KD71
Raffred- damento	Max	32°C DB, 23°C WB	46°C DB, -	43°C DB, -
	Min	21°C DB, 15°C WB	-10°C DB, -	
Riscal- damento	Max	27°C DB, -	24°C DB, 18°C WB	
	Min	20°C DB, -	-10°C DB, -11°C WB	

Le unità devono essere installate da un elettricista autorizzato conformemente ai regolamenti locali in vigore.

# Inhoud

1. Veiligheidsvoorschriften .....	42	6. Onderhoud en schoonmaken .....	46
2. Onderdelen .....	42	7. Problemen en oplossingen .....	46
3. Gebruik .....	44	8. Installeren, verplaatsen en controleren .....	47
4. Timer .....	45	9. Specificaties .....	49
5. Noodbedrijf voor draadloze afstandsbediening .....	45		

Opmerking  
(AEEA-symbool)



Dit symbool is alleen van toepassing voor EU-landen.

Dit symbool voldoet aan Richtlijn 2002/96/EG, artikel 10 (Informatie voor gebruikers) en bijlage IV.

Mitsubishi Electric producten zijn ontwikkeld en gefabriceerd uit eerste kwaliteit materialen. De onderdelen kunnen worden gerecycled en worden hergebruikt.

Het symbool betekent dat de elektrische en elektronische onderdelen op het einde van de gebruiksduur gescheiden van het huishoudelijk afval moeten worden ingezameld.

Breng deze apparatuur dan naar het gemeentelijke afvalinzamelingspunt.

In de Europese Unie worden elektrische en elektronische producten afzonderlijk ingezameld.

Help ons mee het milieu te beschermen!

## 1. Veiligheidsvoorschriften

- ▶ Lees alle "Veiligheidsvoorschriften" voordat u het apparaat installeert.
- ▶ In de "Veiligheidsvoorschriften" staan belangrijke instructies met betrekking tot de veiligheid. Volg ze zorgvuldig op.
- ▶ Stel de aanleverende instantie op de hoogte of vraag om toestemming voordat u het systeem aansluit op het net.

### Symbolen die in de tekst worden gebruikt

⚠ **Waarschuwing:**

Beschrijft maatregelen die genomen moeten worden om het risico van verwonding of dood van de gebruiker te voorkomen.

⚠ **Voorzichtig:**

Beschrijft maatregelen die genomen moeten worden om schade aan het apparaat te voorkomen.

### Symbolen die in de afbeeldingen worden gebruikt

⌚ : Geeft een onderdeel aan dat geaard moet worden.

⚠ **Waarschuwing:**

- Het apparaat mag niet door de gebruiker zelf worden geïnstalleerd. Vraag de zaak waar u het apparaat gekocht heeft of een erkend bedrijf om het apparaat te installeren. Als het apparaat niet juist is geïnstalleerd, kan dit lekkage, elektrische schokken of brand tot gevolg hebben.
- Ga niet op het apparaat staan en plaats geen voorwerpen op het apparaat.
- Zorg ervoor dat u geen water op het apparaat knoeit en raak het apparaat nooit met natte handen aan. Dit kan elektrische schokken tot gevolg hebben.
- Spuit niet met brandbaar gas in de buurt van het apparaat. Dit kan brand tot gevolg hebben.
- Zet geen gasverwarmingstoestel of een ander toestel met open vuur op een plaats waar het blootstaat aan de lucht die het apparaat uitblaast. Dit kan onvolledige verbranding tot gevolg hebben.
- Verwijder nooit de beschermkap van de ventilator in het buitenapparaat terwijl het apparaat aan staat.

⚠ **Voorzichtig:**

- Gebruik geen scherpe voorwerpen om de toetsen in te drukken - hiermee kunt u het bedieningspaneel beschadigen.
- Zorg ervoor dat de toevoer- en afvoeropeningen van het binnen- of buitenapparaat nooit verstopt raken of afgedekt worden.

- Wanneer u uitzonderlijk ongewone geluiden of vibraties bemerkt, zet dan het apparaat stil, schakel de elektriciteit uit en neem contact op met uw dealer.
- Steek nooit uw vingers, stokjes of iets dergelijks in de toevoer- en afvoeropeningen.
- Als u iets vreemds ruikt, dient u het apparaat niet meer te gebruiken. Draai de schakelaar uit en raadpleeg uw dealer. Doet u dat niet, dan loopt u het risico van stroomonderbreking, elektrische schokken of brand.
- Deze airconditioner is NIET bedoeld voor gebruik door kinderen of onbekwame personen die niet onder toezicht staan.
- Jonge kinderen moeten onder toezicht staan om te voorkomen dat ze met de airconditioning gaan spelen.
- Als het koelgas uit het apparaat geblazen wordt of lekt, zet dan de airconditioner stil, ventileer de kamer goed en neem contact op met uw dealer.

### Het apparaat verwijderen

Raadpleeg de zaak waar u het apparaat gekocht heeft indien u zich van het apparaat wilt ontdoen.

## 2. Onderdelen

### ■ Binnenunit

	SEZ-KD-VAL
Ventilatorstappen	3 stappen
Klep	–
Lamellen	–
Filter	Normaal
Indicatie filter reinigen	–

### ■ SEZ-KD-VAL

Plafond verborgen

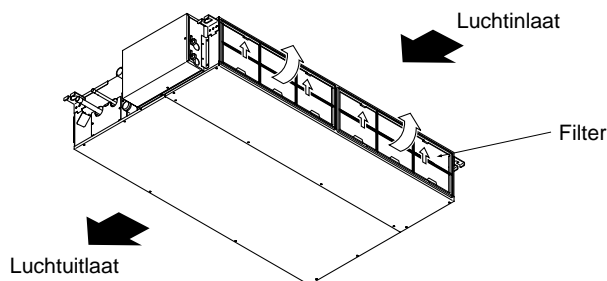

## 2. Onderdelen

### ■ Voor de draadloze afstandsbediening

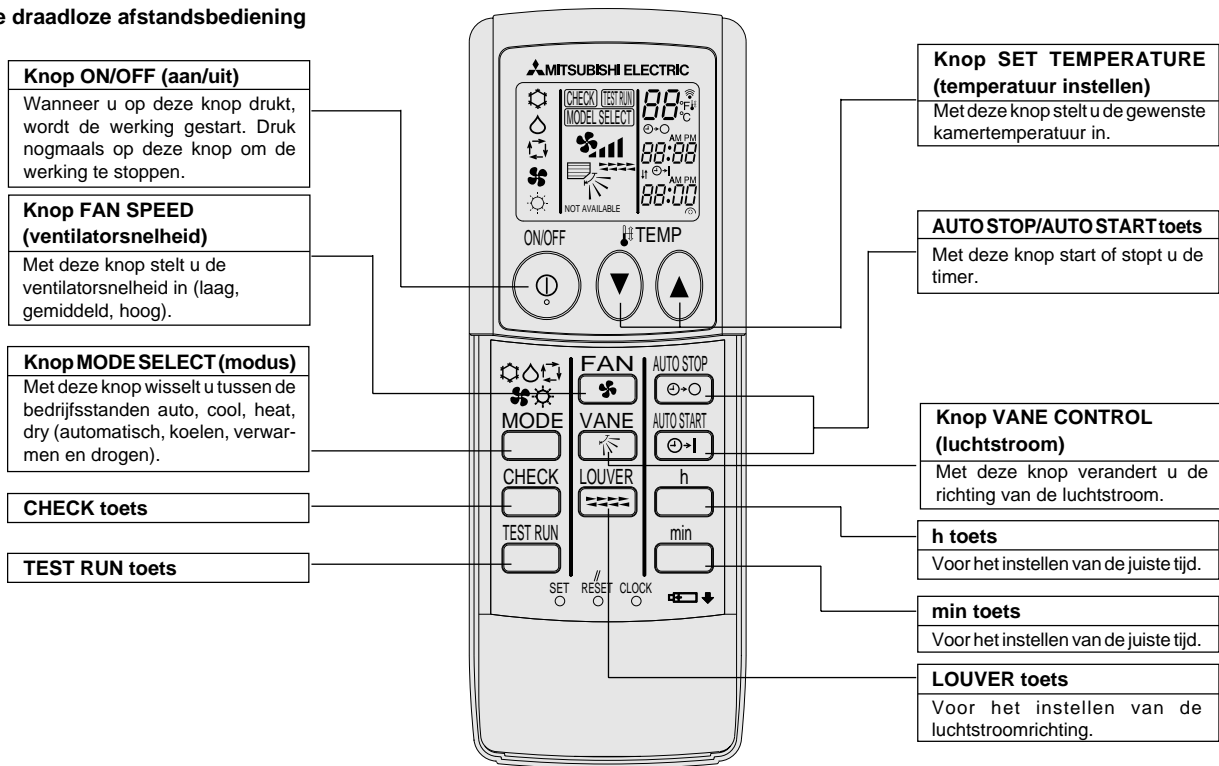

- Indien u de draadloze afstandsbediening gebruikt, dient u deze in de richting te houden van de ontvanger op het binnenapparaat.
- Als u de afstandsbediening bedient binnen ongeveer twee minuten nadat het binnenapparaat op de voeding is aangesloten, laat het binnenapparaat mogelijk 2 keer een piepsignaal horen ten teken dat het apparaat de initiële automatische controle aan het uitvoeren is.
- Het binnenapparaat laat een piepsignaal horen om te bevestigen dat het uitgezonden signaal van de afstandsbediening is ontvangen. De signalen kunnen tot ongeveer 7 meter in een rechte lijn van het binnenapparaat worden ontvangen, binnen 45° links en rechts van het apparaat. Fluorescerende lampen en sterke verlichting kunnen het vermogen van het binnenapparaat om signalen te ontvangen echter verminderen.
- Als het bedrijfslampje bij de ontvanger op het binnenapparaat knippert, dient het apparaat te worden geïnspecteerd. Neem voor onderhoud contact op met uw leverancier.
- Wees voorzichtig met de afstandsbediening! Laat hem niet vallen en stel hem niet bloot aan harde schokken. Laat de afstandsbediening ook niet nat worden en laat hem ook niet in ruimtes met een hoog vochtigheidsgehalte.
- Om te voorkomen dat de afstandsbediening kwijt raakt, kunt u de houder die bij de afstandsbediening wordt meegeleverd aan een wand monteren en de afstandsbediening hier na gebruik steeds in terug plaatsen.

### ■ Buitenunit

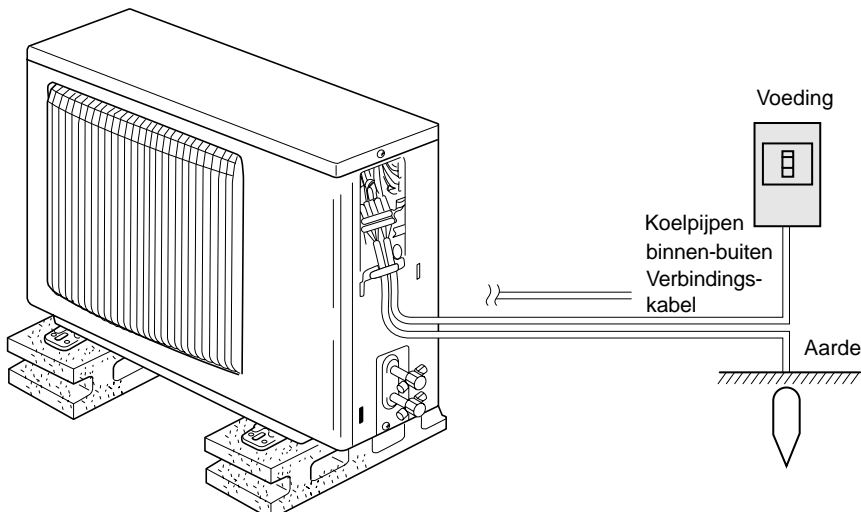

### Aanbrengen/vervangen van de batterijen

1. Verwijder de bovenste kap, breng twee AAA-batterijen aan en breng de bovenste kap weer aan.

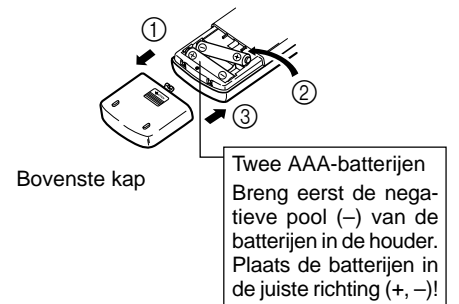

2. Druk op reset.

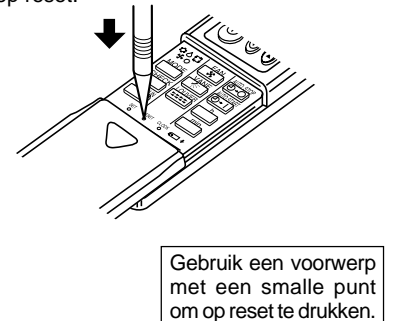

## 3. Gebruik

### 3.1. Beschrijving van de functie "AUTO RESTART"

- Dit apparaat is uitgerust met de functie Auto Restart (automatisch opnieuw starten). Wanneer de netvoeding wordt ingeschakeld, start de airconditioner automatisch in de werkstand die was ingesteld met de afstandsbediening voordat de stroomtoevoer werd onderbroken.
- Als de airconditioner was uitgeschakeld met de afstandsbediening voordat de stroomtoevoer werd onderbroken, blijft het apparaat uitgeschakeld, ook nadat de netvoeding wordt ingeschakeld.
- Als de airconditioner bezig was met de uitvoering van een test voordat de stroomtoevoer werd onderbroken, start het apparaat, wanneer de netvoeding wordt ingeschakeld, in de werkstand die was ingesteld met de afstandsbediening vóór de uitvoering van de test.

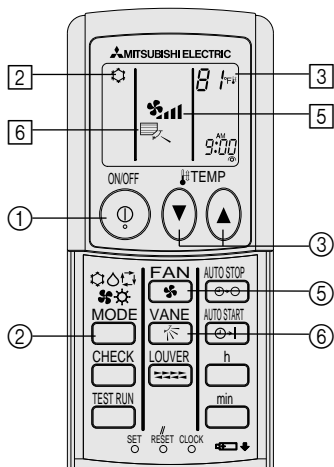

### 3.2. ON/OFF (AAN/UIT)-zetten

<De werking starten>

- Druk op ON/OFF ①.

Opmerking:

- Nadat de unit opnieuw is gestart, zijn dit de begininstellingen.

	Instellingen op de afstandsbediening	
Modus	Last setting (Laatste instelling)	
Temperatuurinstelling	Last setting (Laatste instelling)	
Ventilatorsnelheid	Last setting (Laatste instelling)	
Luchtstroom naar boven/ beneden	Modus	COOL of DRY
		HEAT
		FAN

<De werking stoppen>

- Druk nogmaals op ON/OFF ①.

Opmerking:

Zelfs als u direct op de ON/OFF (AAN/UIT)-toets drukt nadat u de air-conditioner net uitgeschakeld hebt, zal het apparaat voor ongeveer drie minuten niet starten. Dit is om te voorkomen dat interne onderdelen schade oplopen.

### 3.3. Kiezen van de werkingsstand

- Druk op knop Operation mode (☐☉☉☉☉) ② en kies de gewenste werkingsstand ②.

- ☉ Koelen
- ☉ Drogen
- ☉ Ventilieren
- ☉ Verwarmen
- ☐ Automatisch (koelen/verwarmen)

### Informatie over de multi system-airconditioner (Buitenunit: MXZ-LIJN)

- Bij de Multi-System-airconditioner (buitenunit: MXZ-lijn) kunt u twee of meer binnenunits op één buitenunit aansluiten. Afhankelijk van de capaciteit kunt u meer dan twee binnenunits tegelijk in werking hebben.

- Wanneer u probeert meer dan twee binnenunits, aangesloten op één buitenunit, te gelijk te gebruiken, een voor koelen en een andere voor te verwarmen, wordt de werkstand gekozen van het binnenunit dat als eerste in werking werd gesteld. De andere binnenapparaten die later zullen starten kunnen niet werken, hetgeen wordt aangegeven door een knipperende bedrijfsindicator.

In dit geval dient u alle binnenunits op dezelfde werkstand in te stellen.

- Als de binnenunit is ingeschakeld in de automatische modus (AUTO), is het mogelijk dat de bedieningsmodus (COOL ↔ HEAT) niet kan worden gewijzigd. In plaats hiervan wordt de unit dan stand-by gezet.
- Wanneer het binnenunit in werking treedt terwijl het buitenunit bezig is met ontdooien, duurt het enkele minuten (maximaal 15) voordat het warme lucht begint uit te blazen.
- In de verwarmingsstand kan de binnenunit warm worden of kan het geluid van stromende koelvloeistof worden gehoord, terwijl de binnenunit niet functioneert. In deze gevallen is er geen sprake van een storing. De oorzaak ligt in het feit dat de koelvloeistof voortdurend door de binnenunit stroomt.

### Automatisch bedrijf

- Uitgaande van een ingestelde temperatuur, begint het koelbedrijf als de ruimtetemperatuur te hoog is en begint het verwarmingsbedrijf als de ruimtetemperatuur te laag is.

- Bij automatisch bedrijf schakelt de airconditioner over naar koelbedrijf als de ruimtetemperatuur verandert en 15 minuten lang minstens 2 °C boven de ingestelde temperatuur blijft. Op dezelfde wijze schakelt de airconditioner over naar verwarmingsbedrijf als de ruimtetemperatuur 15 minuten lang minstens 2 °C onder de ingestelde temperatuur blijft.

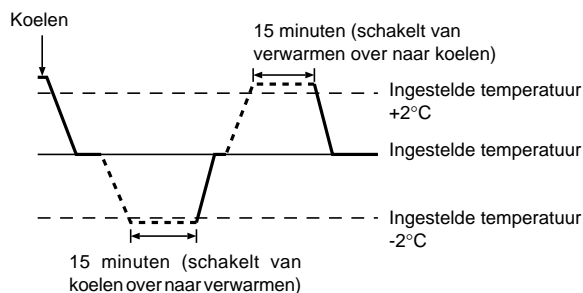

- Aangezien de ruimtetemperatuur automatisch wordt geregeld om een vaste effectieve temperatuur te behouden, wordt het koelbedrijf een paar graden hoger en het verwarmingsbedrijf een paar graden lager uitgevoerd dan de ingestelde ruimtetemperatuur, zodra die temperatuur is bereikt (automatisch energiebesparend bedrijf).

### 3.4. Temperatuurinstelling

- Om de kamertemperatuur te verlagen:

Druk op  $\downarrow$  ③ om de gewenste temperatuur in te stellen.  
De ingestelde temperatuur wordt weergegeven ③.

- Om de kamertemperatuur te verhogen:

Druk op  $\uparrow$  ③ om de gewenste temperatuur in te stellen.  
De ingestelde temperatuur wordt weergegeven ③.

- Het beschikbare temperatuurbereik dat ingesteld kan worden is:

Koelen & Drogen: 19 - 30 °C  
Verwarmen: 17 - 28 °C  
Automatisch: 19 - 28 °C

- Het display knippert op 8 °C of op 39 °C ten teken dat de kamertemperatuur onder 8 °C of boven 39 °C ligt.

## 3. Gebruik

### 3.5. Instelling ventilatorsnelheid

■ Druk, als de unit is ingeschakeld, zo vaak op de knop voor de ventilatiesnelheid ① als nodig is.

- Met elke druk op de knop wijzigt u de kracht. De momenteel geselecteerde snelheid wordt weergegeven bij ④.
- Dit is de wijzigingsvolgorde en de beschikbare instellingen.

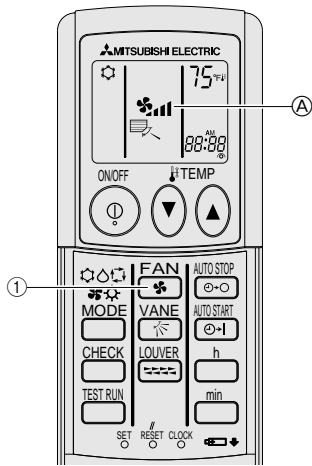

- ① Druk op de knop om een ventilatorsnelheid naar wens te kiezen.
- Telkens wanneer u de toets indrukt, veranderen de beschikbare mogelijkheden die worden aangegeven in het scherm ④ van de afstandsbediening, zoals hieronder getoond.

Ventilator-snelheid	Display van de afstandsbediening				
	(Auto)	Laag	Middel 2	Middel 1	Hoog
4-traps					
3-traps				(Middel)	
2-traps					

Welke snelheden te kiezen zijn hangt af van het model.

Let erop dat sommige apparaten geen instelling "Auto" hebben.

De weergave op het display en de ventilatorsnelheid van het apparaat zijn in de volgende situaties verschillend:

- Wanneer het apparaat in de stand STAND BY (gereed) of DEFROST (ontdooien) staat.
- Meteen na de verwarmingsstand (in afwachting van de overgang naar een andere stand).
- Wanneer de kamertemperatuur hoger is dan de ingestelde temperatuur terwijl het apparaat in de verwarmingsstand werkt.
- In de droogstand, waarbij de binnenventilator automatisch op de lage snelheid gaat draaien. Veranderen van de ventilatorsnelheid is dan onmogelijk.

### 3.6. Ventilatie

► Voor de LOSSNAY-combinatie

#### 3.6.1. Voor de draadloze afstandsbediening

- Als het binnenapparaat wordt ingeschakeld gaat de ventilator automatisch draaien.
- Geen aanwijzing op de draadloze afstandsbediening.

## 4. Timer

### 4.1. Voor de draadloze afstandsbediening

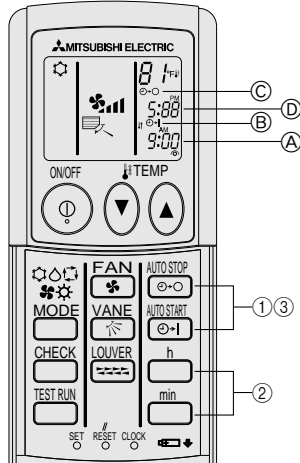

#### 1) De huidige tijd instellen

- ① Druk op de CLOCK-knop met een dun voorwerp zodat de tijd ④ aat knippen.
- ② Druk op de knoppen en om de huidige tijd in te stellen.
- ③ Druk op de CLOCK-knop met een dun voorwerp.

#### 2) Stel de tijd waarop het apparaat start als volgt in

- ① Druk op de knop .
  - U kunt de tijd instellen zolang het volgende symbool knippert. Tijdstip aan: knippert.
  - De starttijd wordt weergegeven bij ④.
- ② Stel de gewenste tijd in met de knoppen en .
- ③ Om de AAN-timer te annuleren drukt u op de knop .

#### 3) Stel de tijd waarop het apparaat stopt als volgt in

- ① Druk op de knop .
  - U kunt de tijd instellen zolang het volgende symbool knippert. Tijdstip uit: knippert.
  - De stoptijd wordt weergegeven bij ④.
- ② Stel de gewenste tijd in met de knoppen en .
- ③ Om de UIT-timer te annuleren drukt u op de knop .

#### 4) De ingestelde tijden veranderen

Druk op of om de timer te annuleren en herhaal 2) of 3).

## 5. Noodbedrijf voor draadloze afstandsbediening

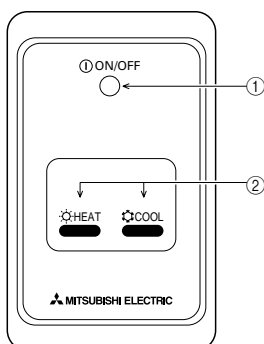

① **Lamp ON/OFF (AAN/UIT)** (brandt wanneer de eenheid in gebruik is; brandt niet wanneer de eenheid niet in gebruik is)

#### ② Noodbediening

In het geval dat de afstandsbediening niet correct werkt, kunt u de knoppen COOL of HEAT op de draadloze afstandsbediening van de signaalontvanger indrukken om de eenheid aan of uit te zetten. Op eenheden die alleen over een koelfunctie beschikken, gaat de ventilator aan en uit wanneer u op de knop HEAT drukt.

Door op de knoppen COOL of HEAT te drukken, kunt u de volgende instellingen selecteren.

Gebruiksmodus	COOL	HEAT
Vooraf ingestelde temperatuur	24 °C/75 °F	24 °C/75 °F
Ventilatorsnelheid	Hoog	Hoog

## 6. Onderhoud en schoonmaken

### ► Reinigen van de filters

- Maak de filters schoon met behulp van een stofzuiger. Als u niet de beschikking heeft over een stofzuiger, klop de filters dan lichtjes tegen een hard voorwerp zodat al het stof en vuil eruit valt.
- Als de filters heel erg vuil zijn, was deze dan in lauw water. Als u wasmiddel gebruikt, zorg dan dat dit hierna grondig wordt weggespoeld en laat de filters goed drogen voordat u deze weer plaatst.

#### ⚠ Voorzichtig:

- Droog de filters nooit in direct zonlicht of met behulp van een warmtebron zoals een straalkachel of een haardroger; hierdoor kunnen de filters kromtrekken.
- Was de filters nooit in heet water (meer dan 50°C); hierdoor kunnen de filters kromtrekken.
- Let erop dat de filters altijd zijn geïnstalleerd als u het apparaat gebruikt. Gebruik van het apparaat zonder de filters kan leiden tot beschadiging ervan.

#### ⚠ Voorzichtig:

- Voordat u begint met schoonmaken, moet u het apparaat stoppen en de stroomvoorziening UITzetten.
- Binnenapparaten zijn uitgerust met filters om stof uit ingezogen lucht te verwijderen. Reinig de filters volgens de hieronder aangegeven methodes.

### ► Het filter verwijderen

#### ⚠ Voorzichtig:

- U dient bij het verwijderen van het filter voorzorgsmaatregelen te treffen om uw ogen te beschermen tegen stof. Ook moet u op een krukje gaan staan om het karwei uit te voeren. Zorg ervoor dat u niet valt.
- Als het filter is verwijderd, dient u de metalen delen van het apparaat voor binnengebruik niet aan te raken, om letsel te voorkomen.

#### ■ SEZ-KD-VAL

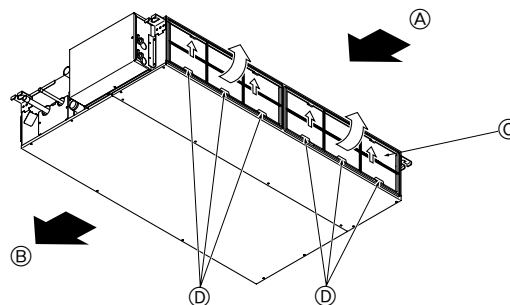

- Til de filterknop omhoog en trek er aan.

(A) Luchtinlaat (B) Luchtuitstroomopening (C) Filter (D) Knop

## 7. Problemen en oplossingen

Heeft u een probleem?	Hier is de oplossing. (Het apparaat functioneert normaal.)
De airconditioner verwarmt of koelt niet goed.	<ul style="list-style-type: none"> <li>■ Reinig het filter. (De luchtstroom wordt verminderd als het filter vuil of verstopt is.)</li> <li>■ Controleer de temperatuurafstelling en stel de temperatuur in.</li> <li>■ Let erop dat er rond het buitenapparaat voldoende ruimte is. Is de luchtin- of -uitlaat van het binnenapparaat geblokkeerd?</li> <li>■ Staat er een deur of raam open?</li> </ul>
Als het verwarmingsbedrijf start wordt de warme lucht niet snel uit het binnenapparaat geblazen.	<ul style="list-style-type: none"> <li>■ Er wordt pas warme lucht geblazen als het binnenapparaat voldoende is opgewarmd.</li> </ul>
Tijdens de verwarmingsstand stopt de airconditioner voordat de ingestelde ruimtetemperatuur is bereikt.	<ul style="list-style-type: none"> <li>■ Bij een lage buitentemperatuur en een hoge luchtvochtigheid kan er op het buitenapparaat ijsafzetting ontstaan. Als dit het geval is, voert het buitenapparaat het ontdooiingsbedrijf uit. Na ongeveer 10 minuten dient normaal bedrijf te beginnen.</li> </ul>
Als de luchtstroomrichting wordt veranderd, gaan de kleppen altijd voorbij de instelpositie omhoog en omlaag voordat ze uiteindelijk bij de eindpositie stoppen.	<ul style="list-style-type: none"> <li>■ Als de luchtstroomrichting wordt veranderd, gaan de kleppen na het detecteren van de basispositie naar de ingestelde positie.</li> </ul>
Er klinkt een geluid van stromend water of zo nu en dan een sissend geluid.	<ul style="list-style-type: none"> <li>■ Deze geluiden kunnen worden gehoord als er koelstof in de airconditioner stroomt, of als de stroom van de koelstof verandert.</li> </ul>
Er klinkt een krakend of knarsend geluid.	<ul style="list-style-type: none"> <li>■ Deze geluiden kunnen worden gehoord als er ten gevolge van temperatuurveranderingen delen uitzetten of inkrimpen en daardoor langs elkaar gaan wrijven.</li> </ul>
De ruimte heeft een onaangename geur.	<ul style="list-style-type: none"> <li>■ Het binnenapparaat zuigt lucht aan die gassen afkomstig uit wanden, tapijt en meubilair bevat en tevens geuren uit kleding, en blaast deze dampen in de ruimte terug.</li> </ul>
Uit het binnenapparaat wordt een witte mist of damp uitgestoten.	<ul style="list-style-type: none"> <li>■ Indien de binnentemperatuur en de luchtvochtigheid hoog zijn, kan deze omstandigheid zich bij het begin van het bedrijf voordoen.</li> <li>■ Tijdens het ontdooien kan een koele luchtstroom naar beneden worden geblazen die eruitziet als mist.</li> </ul>
Er komt water of damp uit het buitenapparaat.	<ul style="list-style-type: none"> <li>■ Tijdens het koelen kan er water worden gevormd en van de koelpijpen en -verbindingen druppelen.</li> <li>■ Tijdens het verwarmen kan er op de warmtewisselaar water ontstaan en naar beneden druppelen.</li> <li>■ Tijdens het ontdooien kan het water op de warmtewisselaar verdampen, waardoor er waterdamp wordt uitgestoten.</li> </ul>
Het bedrijfssymbool verschijnt niet in het display van de afstandsbediening.	<ul style="list-style-type: none"> <li>■ Zet de hoofdschakelaar aan. In het scherm van de afstandsbediening verschijnt nu "☉".</li> </ul>
"☉" verschijnt in het display van de afstandsbediening.	<ul style="list-style-type: none"> <li>■ Tijdens centrale besturing verschijnt "☉" in het display van de afstandsbediening en kan de airconditioner met de afstandsbediening worden gestart of gestopt.</li> </ul>
Als u de airconditioner kort nadat deze is gestopt opnieuw start, zal deze niet functioneren, ook al hebt u de hoofdschakelaar ingedrukt.	<ul style="list-style-type: none"> <li>■ Wacht ongeveer drie minuten. (Het bedrijf is gestopt om de airconditioner te beschermen.)</li> </ul>

## 7. Problemen en oplossingen

Heeft u een probleem?	Hier is de oplossing. (Het apparaat functioneert normaal.)												
De airconditioner werkt zonder dat de hoofdschakelaar is ingedrukt.	<ul style="list-style-type: none"> <li>■ Is de aan-timer ingesteld? Druk op de hoofdschakelaar om het bedrijf te stoppen.</li> <li>■ Is de airconditioner aan een centrale afstandsbediening gekoppeld? Raadpleeg de personen die de airconditioner bedienen.</li> <li>■ Verschijnt "☞" in het display van de afstandsbediening? Raadpleeg de personen die de airconditioner bedienen.</li> <li>■ Is de automatische herstelvoorziening bij spanningsonderbrekingen ingesteld? Druk op de hoofdschakelaar om het bedrijf te stoppen.</li> </ul>												
De airconditioner stopt zonder dat de hoofdschakelaar is ingedrukt.	<ul style="list-style-type: none"> <li>■ Is de uit-timer ingesteld? Druk op de hoofdschakelaar om het bedrijf opnieuw te starten.</li> <li>■ Is de airconditioner aan een centrale afstandsbediening gekoppeld? Raadpleeg de personen die de airconditioner bedienen.</li> <li>■ Verschijnt "☞" in het display van de afstandsbediening? Raadpleeg de personen die de airconditioner bedienen.</li> </ul>												
Het timerbedrijf van de afstandsbediening kan niet worden ingesteld.	<ul style="list-style-type: none"> <li>■ Zijn de timerinstellingen ongeldig? Als de timer kan worden ingesteld, verschijnt (WEEKLY), (SIMPLE), of (AUTO OFF) in het display van de afstandsbediening.</li> </ul>												
"PLEASE WAIT" (wachten a.u.b.) verschijnt in het display van de afstandsbediening.	<ul style="list-style-type: none"> <li>■ De initiële instellingen worden uitgevoerd. Wacht ongeveer 3 minuten.</li> </ul>												
Er verschijnt een foutcode in het display van de afstandsbediening.	<ul style="list-style-type: none"> <li>■ De beveiligingen zijn aangesproken om de airconditioner te beveiligen.</li> <li>■ Probeer deze apparatuur niet zelf te repareren. Zet onmiddellijk de hoofdschakelaar uit en raadpleeg uw leverancier. Stel de leverancier op de hoogte van de modelnaam en de informatie die in het display van de afstandsbediening verscheen.</li> </ul>												
Er klinkt een geluid van water dat wordt afgetapt of het draaien van een motor.	<ul style="list-style-type: none"> <li>■ Als het koelbedrijf stopt, treedt de aftappomp in werking, die vervolgens weer stopt. Wacht ongeveer 3 minuten.</li> </ul>												
Het geluid is harder dan vermeld in de specificaties.	<ul style="list-style-type: none"> <li>■ Het bedrijfsgeluid in de ruimte wordt door de akoestiek van de desbetreffende ruimte beïnvloed, zoals getoond in de volgende tabel, en zal hoger zijn dan de geluidsspecificaties, die werden bepaald door meting in een echovrije ruimte.</li> </ul> <table border="1"> <thead> <tr> <th></th> <th>Sterk geluids-absorberende ruimten</th> <th>Normale ruimten</th> <th>Gering geluids-absorberende ruimten</th> </tr> </thead> <tbody> <tr> <td>Voorbeelden van locaties</td> <td>Zendstudio, muziekrumten, enz.</td> <td>Ontvangstruimte, hotellobby, enz..</td> <td>Kantoor, hotelkamer</td> </tr> <tr> <td>Geluidsniveau's</td> <td>3 t/m 7 dB</td> <td>6 t/m 10 dB</td> <td>9 t/m 13 dB</td> </tr> </tbody> </table>		Sterk geluids-absorberende ruimten	Normale ruimten	Gering geluids-absorberende ruimten	Voorbeelden van locaties	Zendstudio, muziekrumten, enz.	Ontvangstruimte, hotellobby, enz..	Kantoor, hotelkamer	Geluidsniveau's	3 t/m 7 dB	6 t/m 10 dB	9 t/m 13 dB
	Sterk geluids-absorberende ruimten	Normale ruimten	Gering geluids-absorberende ruimten										
Voorbeelden van locaties	Zendstudio, muziekrumten, enz.	Ontvangstruimte, hotellobby, enz..	Kantoor, hotelkamer										
Geluidsniveau's	3 t/m 7 dB	6 t/m 10 dB	9 t/m 13 dB										
Er verschijnt niets in het display van de draadloze afstandsbediening, het display is zwak, of de signalen worden alleen door het binnenapparaat ontvangen als de afstandsbediening dichtbij wordt gehouden.	<ul style="list-style-type: none"> <li>■ De batterijen zijn bijna leeg. Breng nieuwe batterijen aan en druk op reset.</li> <li>■ Indien er ook nadat nieuwe batterijen zijn geplaatst niets verschijnt, controleer dan of de batterijen in de juiste richting zijn aangebracht (+, -).</li> </ul>												
Op het binnenapparaat knippert het bedrijfslampje bij de ontvanger voor de draadloze afstandsbediening.	<ul style="list-style-type: none"> <li>■ De zelfdiagnose-functie is uitgevoerd om de airconditioner te beveiligen.</li> <li>■ Probeer deze apparatuur niet zelf te repareren. Zet onmiddellijk de hoofdschakelaar uit en raadpleeg uw leverancier. Geef de modelnaam aan de leverancier door.</li> </ul>												

## 8. Installeren, verplaatsen en controleren

### Installatieplaats

Vermijd installatie van de airconditioner op de volgende plaatsen:

- Waar ontvlambaar gas kan lekken.

#### ⚠ Voorzichtig:

Installeer de airconditioner niet op plaatsen waar mogelijk ontvlambaar gas lekt.

Gelekt gas rond de airconditioner veroorzaakt mogelijk een ontploffing.

- In de buurt van machineolie.
- In zoute gebieden, bijvoorbeeld aan de kust.
- In de buurt van sulfidegas, bijvoorbeeld bij hete bronnen.
- Bij oliespatten of olieachtige rook.

#### ⚠ Waarschuwing:

Indien de airconditioner draait maar de ruimte niet koelt of verwarmt (afhankelijk van het model), neem dan contact op met uw dealer aangezien er mogelijk koelstof lekt. Vraag de monteur of er koelstoflekkage is wanneer er reparaties worden uitgevoerd.

De in de airconditioner gebruikte koelstof is veilig. Normaal gesproken treedt er geen koelstoflekkage op. Indien er binnen echter koelgas lekt en dit in aanraking komt met de warmtebron van een ventilatorkachel, straalkachel, fornuis, etc., zullen schadelijke stoffen worden gevormd.

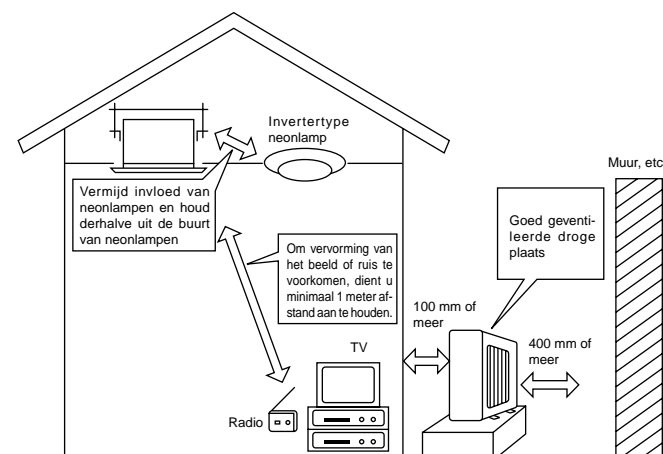

## 8. Installeren, verplaatsen en controleren

### Elektrische voorzieningen

- Zorg voor een apart, gescheiden spanningscircuit voor de airconditioner.
- Neem de capaciteit van het circuit in acht.

### ⚠ Waarschuwing:

- De klant dient de airconditioner niet zelf te installeren. Indien de installatie niet juist wordt uitgevoerd, bestaat er kans op brand, een elektrische schok, letsel als het apparaat zou vallen, waterschade, enz.
- Gebruik geen afgetakt stopcontact of een verlengsnoer en sluit nooit teveel apparaten op hetzelfde stopcontact aan. Slechte contacten, slechte isolatie, overschrijding van het toelaatbare vermogen, enz. kunnen brand of een elektrische schok tot gevolg hebben.

Raadpleeg uw dealer.

### ⚠ Voorzichtig:

- Sluit het apparaat aan op aarde. Gebruik voor de aarding geen gas- of waterleidingen, bliksemafleiding of telefoonaarding. Slecht uitgevoerde aarding kan een elektrische schok tot gevolg hebben.
- Installeer, afhankelijk van de installatieplaats, een aardelekschakelaar (bijvoorbeeld bij installatie op een vochtige plaats). Indien er in dit geval geen aardelekschakelaar is geplaatst, kan dit een elektrische schok veroorzaken.

### Inspecteren en onderhoud

- Als u de airconditioner gedurende enkele seizoenen heeft gebruikt, is het mogelijk dat de capaciteit vermindert wegens stof of vuil binnenin de airconditioner.
- Afhankelijk van de omstandigheden wordt er mogelijk een geur opgewekt of kunnen vuil, stof, enz. een goede afvoer tegenhouden.
- Behalve het normale onderhoud bevelen wij u aan dat u de airconditioner door een specialist laat inspecteren en onderhouden (tegen betaling). Raadpleeg uw dealer.

### Let op geluidsoverlast

- Plaats geen voorwerpen rond de luchtuitlaat van de buitenunit. Dit kan de capaciteit verlagen of het geluid doen toenemen.
- Raadpleeg uw dealer indien de airconditioner tijdens gebruik abnormaal veel lawaai maakt.

### Verplaatsen

- Wanneer de airconditioner vanwege renovatie, verhuizing of dergelijke moet worden verplaatst, moet u dit door een erkend installateur laten uitvoeren omdat er namelijk speciale kennis en werkzaamheden voor zijn vereist.

### ⚠ Waarschuwing:

**Reparatie of het verplaatsen dient niet door de klant zelf te worden uitgevoerd.**

**Als dit verkeerd wordt uitgevoerd, kunnen brand, een elektrische schok, letsel door een vallend apparaat, waterschade, enz. het gevolg zijn.**

Raadpleeg uw dealer.

### Weggooiën

- Raadpleeg uw handelaar wanneer u dit toestel wilt weggooien.

### <Installatie-aanwijzingen voor de afstandsbediening>

- Gebruik voor de afstandsbediening de bijgeleverde houder zodat de afstandsbediening goed vastgehouden wordt.
- Installeer de afstandsbediening op een plaats die aan de volgende voorwaarden voldoet:
  - Niet in direct zonlicht
  - Niet in de buurt van warmtebronnen
  - Buiten de luchtstroom uit de airconditioner (koud of warm)
  - Waar de afstandsbediening gemakkelijk te bedienen is en het display goed zichtbaar is voor de gebruiker
  - Buiten bereik van kleine kinderen

### OPMERKINGEN:

- \* Indien zich tl-verlichting bevindt in de kamer waarin de airconditioner geïnstalleerd wordt, schakel deze dan in en controleer of het signaal van de afstandsbediening vanaf de geplande installatieplaats ontvangen wordt door het binnenapparaat. Wanneer de signaalontvangsteenheid een signaal van de afstandsbediening ontvangt, is een korte pieptoon te horen.

Als de airconditioner geïnstalleerd wordt in een kamer waarin zich tl-verlichting met een elektronische besturing (c.q. omvormer) bevindt, kan zich signaalinterferentie voordoen.

- \* De maximale afstand van signaalontvangst is ongeveer 7 meter (circa 22 voet). De hoek van signaalontvangst is ongeveer 45 graden naar rechts en naar links vanuit het midden.
- \* Installeer de afstandsbediening op minstens 1 meter (ongeveer 3 voet) afstand van tv's en radio's. (Als u de afstandsbediening te dicht bij deze apparaten installeert, kan signaalinterferentie (vervalsing van afbeeldingen en ruis) optreden.)

- Bevestig de houder van de afstandsbediening aan de muur met de bijgeleverde zelftappende schroeven, en plaats vervolgens de afstandsbediening in de houder.

### OPMERKINGEN:

<Functies die niet ondersteund worden door oudere versies van de signaalontvangsteenheid>

- Temperatuurstelling in stappen van 1 °F.
- Bedieningshandelingen die uitgevoerd worden terwijl de afstandsbediening op iets anders ingesteld is dan "Standard 2 °F".

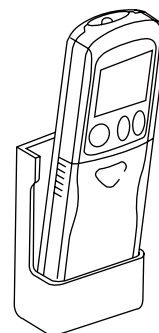

Raadpleeg uw handelaar indien u verdere vragen heeft.



## 9. Specificaties

Model		SEZ-KD25VAL		SEZ-KD35VAL		SEZ-KD50VAL		SEZ-KD60VAL		SEZ-KD71VAL	
Functie		Koelen	Verwarmen	Koelen	Verwarmen	Koelen	Verwarmen	Koelen	Verwarmen	Koelen	Verwarmen
Stroomtoevoer		~/N, 230V, 50Hz									
Capaciteit	kW	2,5	3,0	3,5	4,0	5,0	6,0	5,5	7,0	7,1	8,1
	BTU/h	8.500	10.200	11.900	13.600	17.100	20.500	18.800	23.900	24.200	27.600
Invoer	kW	0,04	0,04	0,05	0,05	0,07	0,07	0,07	0,07	0,10	0,10
Binnenapparaat		SEZ-KD25VAL		SEZ-KD35VAL		SEZ-KD50VAL		SEZ-KD60VAL		SEZ-KD71VAL	
Luchtstrom (Laag-Midden-Hoog)	CMM	5,5-7-9		7-9-11		10-12,5-15		12-15-18		12-16-20	
Externe statische druk	Pa (mmAq)	5/15/35/50		5/15/35/50		5/15/35/50		5/15/35/50		5/15/35/50	
Geluidsniveau (Laag-Midden-Hoog)	dB	23-26-30		23-28-33		30-34-37		30-34-38		30-35-40	
Gewicht	kg	18		21		23		27		27	
Buitenapparaat		SUZ-KA25VA		SUZ-KA35VA		SUZ-KA50VA		SUZ-KA60VA		SUZ-KA71VA	
Geluidsniveau	dB	46		48		55		55		55	
Koelstof R410A	kg	0,90		1,05		1,6		1,8		2,0	
Gewicht	kg	33		37		53		53		58	

- Opmerkingen:**
1. **Bedrijfsvoorwaarden (koelen)** : Binnen : 27°C DB, 19°C WB      Buiten : 35°C DB
  2. **Bedrijfsvoorwaarden (verwarmen)** : Binnen : 20°C DB      Buiten : 7°C DB, 6°C WB
  3. Specificaties kunnen zonder voorafgaand bericht gewijzigd worden.
  4. Bij aflevering vanaf de fabriek staat de externe statische druk ingesteld op 15 Pa.

### Gegarandeerd gebruiksbereid

		Binnen	Buiten
			KD25, KD35   KD50, KD60, KD71
Koelen	Hoogste limiet	32°C DB, 23°C WB	46°C DB, –   43°C DB, –
	Laagste limiet	21°C DB, 15°C WB	-10°C DB, –
Verwarmen	Hoogste limiet	27°C DB, –	24°C DB, 18°C WB
	Laagste limiet	20°C DB, –	-10°C DB, -11°C WB

De apparaten moeten worden geïnstalleerd door een erkend elektricien, in overeenstemming met de plaatselijke eisen.

# Innehåll

1. Säkerhetsåtgärder .....	50	6. Skötsel och rengöring .....	54
2. Namn på delarna .....	50	7. Felsökning .....	54
3. Drift .....	52	8. Installation, flyttning och inspektion .....	55
4. Timer .....	53	9. Specifikationer .....	57
5. Om den trådlösa fjärrkontrollen inte fungerar .....	53		

Obs (märkning för WEEE)



Den här symbolen gäller enbart EU-länder.

Symbolen är i enlighet med direktiv 2002/96/EC, artikel 10, Information för användare och bilaga IV.

Denna produkt från MITSUBISHI ELECTRIC är designad och tillverkad av material och komponenter med hög kvalitet som kan återvinnas och återanvändas.

Denna symbol betyder att elektriska och elektroniska produkter, efter slutanvändande, skall sorteras och hanteras separat från Ditt hushållsavfall.

Var snäll och lämna denna produkt hos Din lokala mottagningstation för avfall och återvinning.

Inom den Europeiska Unionen finns det separata insamlingsystem för begagnade elektriska och elektroniska produkter.

Var snäll och hjälp oss att bevara miljön vi lever i!

## 1. Säkerhetsåtgärder

- ▶ Innan du installerar enheten bör du läsa igenom samtliga "Säkerhetsåtgärder".
- ▶ Under "Säkerhetsåtgärder" hittar du viktig information som rör din säkerhet. Se till att du följer anvisningarna.
- ▶ Se till att elsystemets ansvarige underrättas och ger sitt godkännande innan systemet kopplas in.

### Symboler som används i texten

⚠ **Varning:**

Anger försiktighetsmått som bör vidtas för att förhindra att användaren utsätts för fara eller risk.

⚠ **Försiktighet:**

Beskriver säkerhetsåtgärder som bör följas för att undvika att enheten skadas.

### Symboler som används i illustrationerna

⊥ : Indikerar en del som måste jordas.

⚠ **Varning:**

- Enheten bör inte installeras av användaren. Be återförsäljaren eller ett auktoriserat företag att installera den. Om enheten installeras felaktigt kan vattenläckor, elektriska stötar eller brand bli följden.
- Stå inte på enheten eller placera föremål på den.
- Stänk inte vatten på enheten eller ta på den med våta händer. Elektriska stötar kan bli följden.
- Spruta inte antändbar gas i närheten av enheten. Det kan orsaka brand.
- Placera inte en gasvärmare eller andra apparater med öppna lågor på en plats där de kan utsättas för luft som släpps ut från enheten. Ofullständig antändning kan bli följden.
- Ta inte bort frontpanelen eller fläktskyddet på utomhusenheten när den är i drift.

- Stäng av enheten, slå ifrån strömbrytaren och kontakta återförsäljaren om du observerar ovanliga lukter eller överdriven vibration.
- Stick aldrig in fingrar, pinnar etc. i luftintagen eller utloppen.
- Om ovanliga dofter uppstår bör du stänga av enheten, slå ifrån strömbrytaren och kontakta återförsäljaren. Annars kan haveri, elektriska stötar eller brand uppstå.
- Luftkonditioneringen får INTE användas av barn eller personer med funktionshinder utan övervakning.
- Barn bör hållas under uppsyn så att de inte leker med luftkonditioneringen.
- Stäng av luftkonditioneringen, ventiler rummet ordentligt och kontakta en återförsäljare om köldmedelsgas tränger eller läcker ut.

⚠ **Försiktighet:**

- Använd ej skarpa föremål för att trycka på knapparna, det kan skada fjärrkontrollen.
- Blockera aldrig eller täck över inomhus- och utomhusenheternas luftintag eller luftutsläpp.

### Avyttring av enheten

Kontakta återförsäljaren för att få reda på hur du ska skrota enheten.

## 2. Namn på delarna

### ■ Inomhusenheten

	SEZ-KD-VAL
Fläktsteg	3 steg
Skovel	–
Ventilationsgaller	–
Filter	Normal
Filterrengöringsindikering	–

### ■ SEZ-KD-VAL

Tak, dold

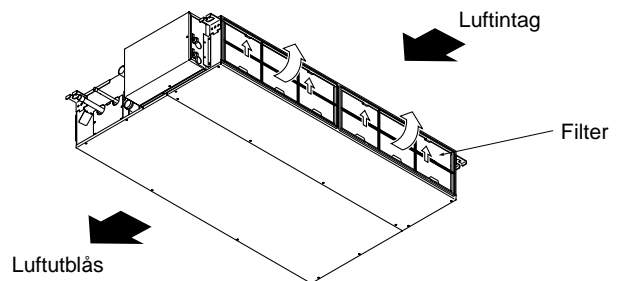

## 2. Namn på delarna

### ■ För fjärrkontroll

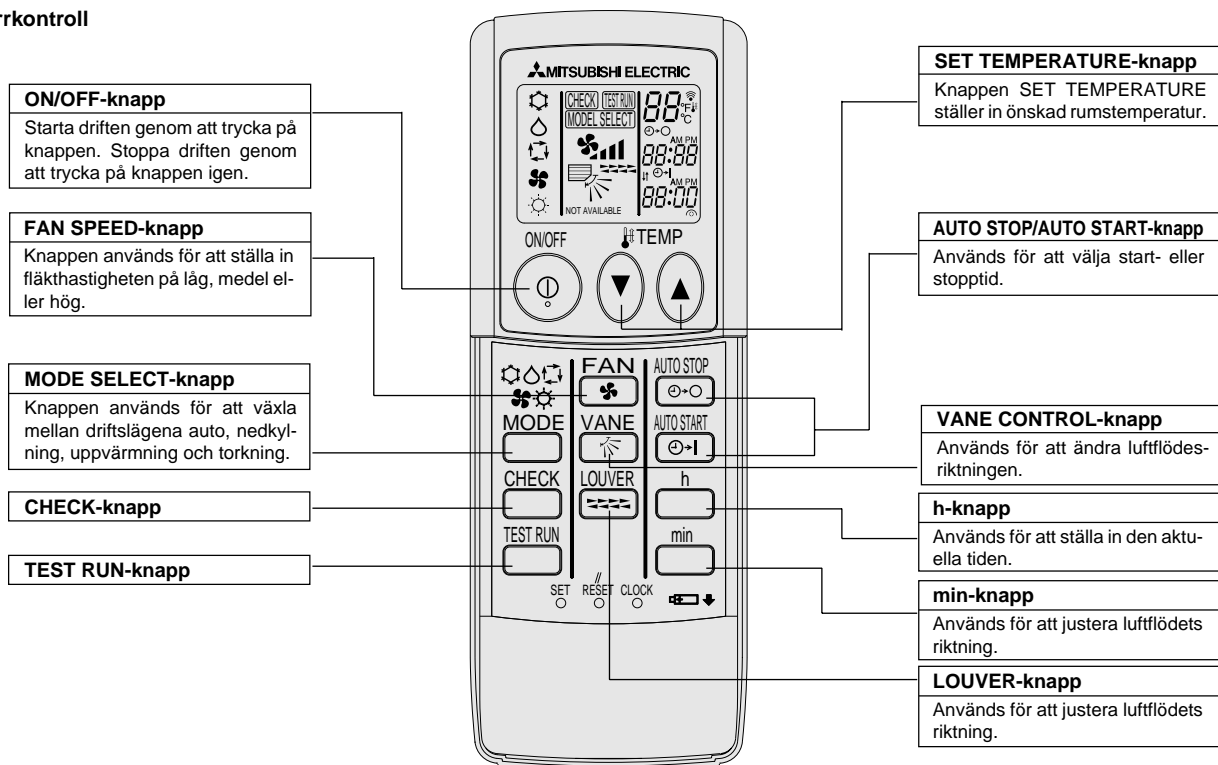

- Den trådlösa fjärrkontrollen ska riktas mot mottagaren på inomhusenheten.
- Om fjärrkontrollen används inom ungefär två minuter från det att strömmen till inomhusenheten slagits på avger inomhusenheten eventuellt två ljudsignaler, eftersom den utför sin inledande automatiska kontroll.
- Inomhusenheten avger en ljudsignal för att bekräfta att signalen från fjärrkontrollen har tagits emot. Signaler kan tas emot på ett avstånd på upp till omkring sju meter, i en rät linje från inomhusenheten, inom ett område 45° åt vänster respektive höger om enheten. Belysning i form av lysrör och andra starka ljuskällor kan emellertid inverka på inomhusenhetens förmåga att ta emot signaler.
- Om funktionslampan nära inomhusenhetens mottagare blinkar behöver enheten kontrolleras. Kontakta återförsäljaren för service.
- Hantera fjärrkontrollen försiktigt! Undvik att tappa den och undvik kraftiga stötar. Fjärrkontrollen får inte bli våt och lämna den inte där luftfuktigheten är hög.
- Installera den medföljande hållaren på en vägg och sätt alltid tillbaka fjärrkontrollen i hållaren när du har använt den, för att undvika att slarva bort den.

### ■ Utomhusenheten

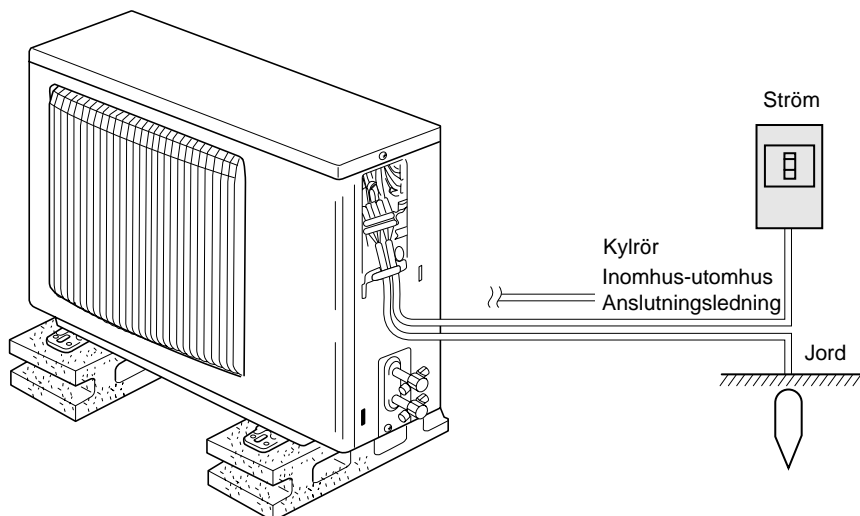

### Batteriinstallation/byte

1. Ta av den övre kåpan, sätt i två AAA-batterier och sätt tillbaka den övre kåpan.

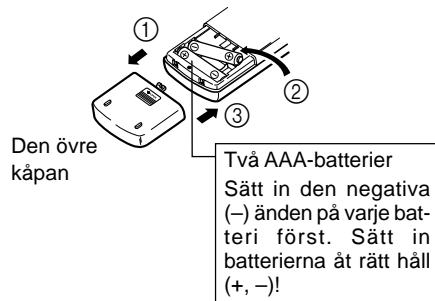

2. Tryck på Reset (återställ).

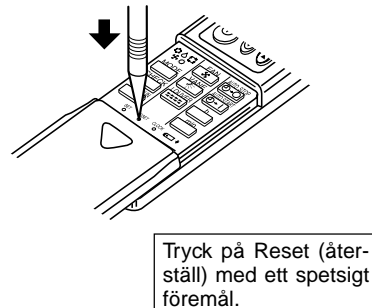

## 3. Drift

### 3.1. Beskrivning av den "AUTOMATISKA OMSTARTNINGSFUNKTIONEN"

- Denna enhet är utrustad med en automatisk omstartningsfunktion. När huvudströmbrytaren sätts på kommer luftkonditioneringen att automatiskt starta i samma läge som det läge som var inställt med fjärrkontrollen innan luftkonditioneringen stängdes av med huvudströmbrytaren.
- Om enheten var inställd i läge av (off) med fjärrkontrollen innan luftkonditioneringen stängdes av, kommer den att vara avstängd när huvudströmbrytaren sätts på igen.
- Om enheten var i läge test (TEST RUN) när huvudströmbrytaren stängdes av, kommer den, när huvudströmbrytaren sätts på igen, att återgå till samma driftsläge som den hade innan testkörningen togs i bruk.

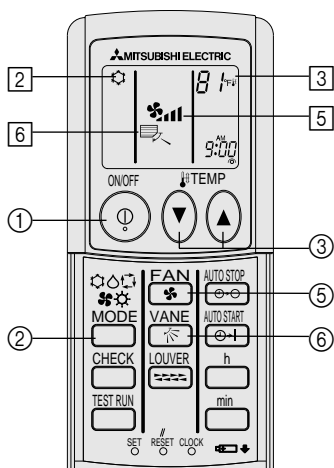

### 3.2. Slå PÅ/AV

#### <Starta funktionen>

- Tryck på knappen ON/OFF ①.

Obs:

- När enheten är startas om är de ursprungliga inställningar följande.

	Fjärrkontrollinställningar	
Läge	Senaste inställning	
Temperaturinställning	Senaste inställning	
Fläkthastighet	Senaste inställning	
Luftflöde upp/ner	Läge	COOL eller DRY
		HEAT
		FAN

#### <Avsluta funktionen>

- Tryck på knappen ON/OFF ① igen.

Obs:

Om du trycker på ON/OFF omedelbart efter det att enheten stängts av, kommer luftkonditioneringen inte att starta förrän efter tre minuter. Detta förhindrar att interna komponenter skadas.

### 3.3. Val av arbetsläge

- Tryck på knappen för arbetsläget (☐☼☼☼☼) ② och välj önskat arbetsläge ③.

- ☼☼☼☼☼ Kylning
- ☼☼☼☼☼ Torkning
- ☼☼☼☼☼ Fläkt
- ☼☼☼☼☼ Uppvärmning
- ☐ Automatiskt (kylning/uppvärmning)

### Information för multi-system luftkonditionering (Utomhusenhet: MXZ serien)

- ▶ Multi-system luftkonditionering (Utomhusenhet: MXZ serie) kan koppla ihop två eller fler inomhusenheter med en utomhusenhet. Beroende på kapacitet kan två eller fler enheter köras samtidigt.

- När du försöker köra två eller fler inomhusenheter med en utomhusenhet samtidigt, en för kylning och en för värmning, kommer driftläget för den inomhusenhet som valts tidigare att väljas. De övriga funktionenheterna, som ska starta sedan, kan inte initieras, vilket indikeras med en blinkande funktionssignal.

I detta fall, ställ alla inomhusenheter i samma driftläge.

- Det kan inträffa att inomhusenheten, som är igång i AUTO läget (AUTO) inte kan växla till driftläget (COOL ↔ HEAT) och hamnar i ett standbyläge.
- När inomhusenheten startar medan avfrostning sker på utomhusenheten tar det några minuter (max cirka 15 minuter) för att blåsa ut den varma luften.
- Vid drift med uppvärmning kan inomhusenheten, trots att den inte är i drift, bli varm eller så kan ljudet av strömmande köldmedium höras. Detta är inget fel. Orsaken är att köldmedium strömmar kontinuerligt.

#### Automatiskt driftläge

- Kylningen startar om rumstemperaturen blir för hög, och uppvärmningen startar om den blir för låg – på basis av den inställda temperaturen.
- Om rumstemperaturen ändras, och ligger kvar 2 °C eller mer över den inställda temperaturen i 15 minuter, vid automatisk drift, slår luftkonditioneringen om till nedkylningsläget. På motsvarande sätt slår luftkonditioneringen om till uppvärmningsläget om rumstemperaturen ligger kvar 2 °C eller mer under den inställda temperaturen i 15 minuter.

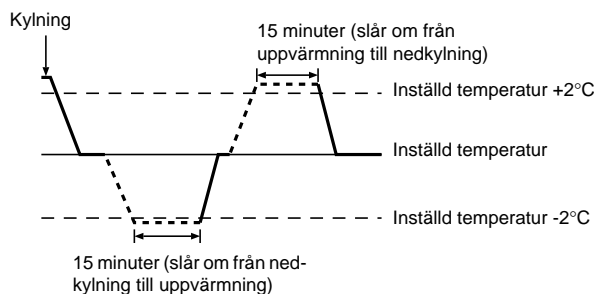

- Eftersom rumstemperaturen anpassas automatiskt, för att hålla en fast temperatur, utförs nedkylningen några grader över den inställda rumstemperaturen, och uppvärmningen några grader under den, när temperaturen väl är uppnådd (automatisk energisparfunktion).

### 3.4. Ställa in önskad temperatur

#### ▶ För att sänka rumstemperaturen:

- Tryck på ☼☼☼☼☼ ③ för att ställa in den önskade temperaturen. Vald temperatur visas ③.

#### ▶ För att höja rumstemperaturen:

- Tryck på ☼☼☼☼☼ ③ för att ställa in den önskade temperaturen. Vald temperatur visas ③.

- Följande temperaturområden är tillgängliga:  
 Kylning & Torkning: 19 - 30 °C  
 Uppvärmning: 17 - 28 °C  
 Automatiskt: 19 - 28 °C
- Displayen blinkar antingen 8 °C eller 39 °C för att visa att rumstemperaturen ligger under eller över den visade temperaturen.

## 3. Drift

### 3.5. Ställa in önskad fläkthastighet

Tryck på fläkthastighetsknappen ① så många gånger som behövs medan systemet är igång.

- Varje tryckning ändrar hastigheten. Den hastighet som för närvarande är aktiv visas (A).
- Ändringssekvensen, och de tillgängliga inställningarna, är enligt följande.

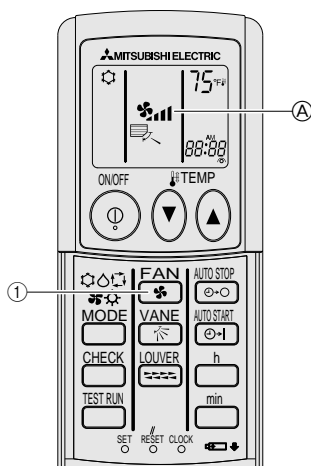

- ① Tryck på **FAN**-knappen för att välja önskad fläkthastighet.
- Varje gång du trycker på knappen kommer de tillgängliga valen att visas med display (A) på fjärrkontrollen, såsom visas här efter.

Fläkthastighet	Fjärrkontrollens display				
	(Auto)	Låg	Medel 2	Medel 1	Hög
4 steg	(*)	→ *	→ *	→ *	→ *
3 steg	(*)	→ *	→ *	→ * (Medel)	→ *
2 steg	(*)	→ *			→ *

Vilka fläkthastigheter som kan väljas beror på modellen.

Observera att vissa enheter inte har någon "Auto"-inställning.

Utseendet på enhetens display och fläkthastigheten skiljer sig åt i följande fall:

- När enheten är inställd på STAND BY (viloläge) eller DEFROST (avfrostning).
- Alldeles efter värmeläget (i väntan på övergång till ett annat läge).
- När temperaturen i rummet är högre än temperaturinställningen på enheten under drift i värmeläget.
- Vid torkning växlar inomhusfläkten automatiskt till låg hastighet. Det går inte att stänga av fläkthastigheten.

### 3.6. Ventilation

► För LOSSNAY-kombination

#### 3.6.1. För fjärrkontroll

- Ventilationsfläkten startar automatiskt när inomhusenheten slås på.
- Ingen indikering läggs ut på den trådlösa fjärrkontrollen.

## 4. Timer

### 4.1. För fjärrkontroll

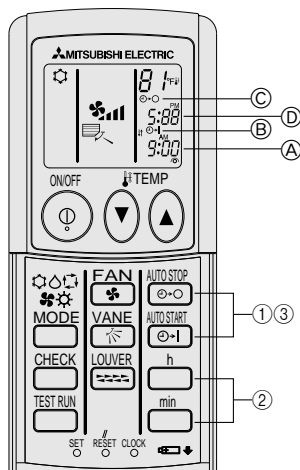

#### 1) Ställ in aktuellt klockslag

- Tryck på CLOCK med ett långsmalt föremål. Tidsangivelsen vid läge (A) blinkar.
- Tryck på **h** (timmar) och **min** (minuter) för att ställa in aktuellt klockslag.
- Tryck på CLOCK med ett långsmalt föremål.

#### 2) Ställ in den tidpunkt då enheten ska starta enligt följande

- Tryck på **START**.
  - Tiden kan ställas in när följande symbol blinkar. Starttid: (B) START blinkar.
  - Starttiden visas vid (A).
- Använd **h** (timmar) och **min** (minuter) för att ställa in önskad tid.
- Tryck på **START** för att avbryta timerinställningen för start.

#### 3) Ställ in den tidpunkt då enheten ska stoppa enligt följande

- Tryck på **STOP**.
  - Tiden kan ställas in när följande symbol blinkar. Stopptid: (C) STOP blinkar.
  - Stopptiden visas vid (D).
- Använd **h** (timmar) och **min** (minuter) för att ställa in önskad tid.
- Tryck på **STOP** för att avbryta timerinställningen för stopp.

#### 4) Ändra inställda tidpunkter

Tryck på **START** eller **STOP** för att avbryta timerinställningen och upprepa steg 2) till 3).

## 5. Om den trådlösa fjärrkontrollen inte fungerar

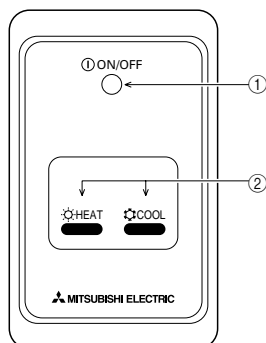

- ON/OFF (PÅ/AV)-lampa** (lyser när enheten fungerar, släckt när den inte fungerar)

#### ② Nödfunktion

Om inte fjärrkontrollenheten fungerar använder du antingen knappen **COOL** (KYLA) eller **HEAT** (VÄRME) på den trådlösa fjärrkontrollmottagaren för att aktivera eller inaktivera enheten. Om du trycker på knappen **HEAT** (VÄRME) på kylenheter, aktiveras eller inaktiveras fläkten.

Genom att trycka på knappen **COOL** (KYLA) eller **HEAT** (VÄRME) aktiveras följande inställningar.

Funktionsläge	COOL (KYLA)	HEAT (VÄRME)
Förinställd temperatur	24 °C/75 °F	24 °C/75 °F
Fläkthastighet	Hög	Hög

## 6. Skötsel och rengöring

### ► Rengöring av filtren

- Rengör filtren med en dammsugare. Om du inte har en dammsugare kan man knacka filtren mot ett hårt föremål för att få bort smuts och damm.
- Om filtren är synnerligen smutsiga kan man tvätta dem i ljummet vatten. Se till att allt rengöringsmedel sköljs bort ordentligt och låt filtren torka helt innan de monteras tillbaka i enheten.

#### ⚠ Försiktighet:

- Torka ej filtren i direkt solljus eller vid en värmekälla, t.ex en elektrisk brasa, det kan göra att de blir skeva.
- Tvätta ej filtren i hett vatten (över 50°C), det kan göra att de blir skeva.
- Se till att luftfiltren alltid är monterade. Om enheten drivs utan luftfilter kan det skada den.

#### ⚠ Försiktighet:

- Stäng av enheten och strömförsörjningen innan du börjar rengöringen.
- Inomhusenheterna är utrustade med filter som tar bort damm i luften som sugts in. Rengör filtren på de sätt som visas i bilderna som följer.

### ► Borttagning av filter

#### ⚠ Försiktighet:

- Försiktighetsåtgärder måste vidtas för att skydda ögonen från damm när filtret tas bort. Om du klättrar upp på en stol måste du vara försiktig så att du inte trillar.
- Ta inte på metalldelarna inuti inomhusenheten när filtret tas bort, det kan orsaka skador.

#### ■ SEZ-KD-VAL

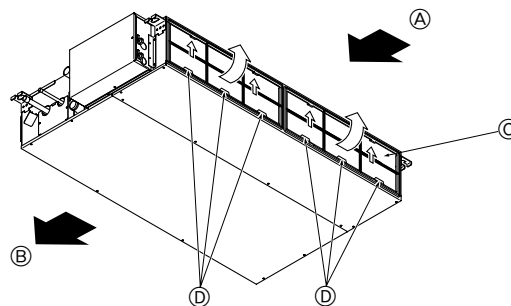

- Drag i filterratten medan du lyfter upp den.

Ⓐ Luftintag Ⓑ Luftuttag Ⓒ Filter Ⓓ Ratt

## 7. Felsökning

Problem?	Här är lösningen. (Enheten fungerar på normalt sätt.)
Luftkonditioneringsapparaten värmer eller kyler inte som den ska.	<ul style="list-style-type: none"> <li>■ Rengör filtret. (Luftflödet reduceras om filtret är smutsigt eller igensatt.)</li> <li>■ Kontrollera och justera temperaturinställningen.</li> <li>■ Kontrollera att det finns gott om fritt område kring utomhusenheten. Är inomhusenhetens luftintag eller utlopp blockerat?</li> <li>■ Har en dörr eller ett fönster inte lämnats öppet?</li> </ul>
Det dröjer länge innan det blåser varm luft från inomhusenheten när uppvärmningen startar.	■ Det blåser inte varm luft förrän inomhusenheten är tillräckligt uppvärmd.
I uppvärmningsläget stoppar luftkonditioneringsapparaten innan den inställda rumstemperaturen uppnåtts.	■ Vid låg utomhustemperatur och hög luftfuktighet kan rimfrost bildas på utomhusenheten. Utomhusenheten kör då en avfrostningssekvens. Den normala funktionen återupptas efter ungefär 10 minuter.
När luftflödets riktning ändras går skovlarna alltid först upp och sedan ner förbi inställningspositionen, innan de slutligen stannar i inställningspositionen.	■ När luftflödets riktning ändras går skovlarna till inställningspositionen efter att ha känt av baspositionen.
Ett ljud som från rinnande vatten, eller ett väsljud, hörs.	■ Dessa ljud kan höras när kylmedel strömmar genom luftkonditioneringsapparaten eller om kylmedelsflödet ändras.
Ett knak- eller knarrljud hörs.	■ Dessa ljud uppkommer när olika delar gnids mot varandra till följd av utvidgning eller sammandragning orsakad av temperaturväxlingar.
Det luktar illa i rummet.	■ Inomhusenheten suger in luft som innehåller gaser som kommer från väggarna, från mattor eller från möbler, eller lukt som satt sig i kläder, och blåser sedan ut denna luft i rummet.
Det kommer en vit dimma från inomhusenheten.	<ul style="list-style-type: none"> <li>■ Detta kan inträffa vid initieringen om såväl inomhustemperaturen som luftfuktigheten är hög.</li> <li>■ Under avfrostning kan sval luft blåsas ner och bilda en sådan dimma.</li> </ul>
Det kommer vatten eller ånga från utomhusenheten.	<ul style="list-style-type: none"> <li>■ I nedkylningsläget kan vatten bildas och droppa från de kalla rören och fogarna.</li> <li>■ I uppvärmningsläget kan vatten bildas och droppa från värmväxlaren.</li> <li>■ I avfrostningsläget avdunstar vatten på värmväxlaren och bildar vattenånga.</li> </ul>
Driftindikatorn visas inte i fjärrkontrollens display.	■ Slå på strömbrytaren. "●" visas i fjärrkontrollens display.
"☒" visas i fjärrkontrollens display.	■ Under centralkontroll visas "☒" i fjärrkontrollens display och luftkonditioneringsapparaten kan inte startas eller stoppas med fjärrkontrollen.
Om luftkonditioneringsapparaten startas på nytt direkt efter att ha stoppats händer ingenting när man trycker på ON/OFF-knappen (på/av).	■ Vänta i ungefär tre minuter. (Funktionen avbryts för att skydda luftkonditioneringsapparaten.)
Luftkonditioneringen startar utan att ON/OFF-knappen (på/av) har tryckts in.	<ul style="list-style-type: none"> <li>■ Har påslagningstimmern ställts in? Stäng av luftkonditioneringsapparaten med ON/OFF-knappen (på/av).</li> <li>■ Är luftkonditioneringsapparaten ansluten till en central fjärrkontroll? Kontakta de personer som reglerar luftkonditioneringsapparaten.</li> <li>■ Visas "☒" i fjärrkontrollens display? Kontakta de personer som reglerar luftkonditioneringsapparaten.</li> <li>■ Är funktionen för automatisk återställning efter strömavbrott aktiverad? Stäng av luftkonditioneringsapparaten med ON/OFF-knappen (på/av).</li> </ul>

## 7. Felsökning

Problem?	Här är lösningen. (Enheten fungerar på normalt sätt.)												
Luftkonditioneringsapparaten stoppar utan att ON/OFF-knappen (på/av) har tryckts in.	<ul style="list-style-type: none"> <li>Har frånslagningstimeren ställts in? Starta om luftkonditioneringsapparaten med ON/OFF-knappen (på/av).</li> <li>Är luftkonditioneringsapparaten ansluten till en central fjärrkontroll? Kontakta de personer som reglerar luftkonditioneringsapparaten.</li> <li>Visas "☒" i fjärrkontrollens display? Kontakta de personer som reglerar luftkonditioneringsapparaten.</li> </ul>												
Timerfunktionen för luftkonditioneringsapparaten kan inte ställas in.	<ul style="list-style-type: none"> <li>Är timerinställningarna ogiltiga? Om timern kan ställas in visas <b>WEEKLY</b>, <b>SIMPLE</b> eller <b>AUTO OFF</b> i fjärrkontrollens display.</li> </ul>												
"PLEASE WAIT" (vänta) visas i fjärrkontrollens display.	<ul style="list-style-type: none"> <li>Initialinställningarna utförs. Vänta i ungefär 3 minuter.</li> </ul>												
En felkod visas i fjärrkontrollens display.	<ul style="list-style-type: none"> <li>Skyddsanordningarna har aktiverats för att skydda luftkonditioneringsapparaten.</li> <li>Försök inte reparera denna utrustning själv. Slå av strömbrytaren omedelbart och kontakta återförsäljaren. Upplys återförsäljaren om modellbeteckningen och om vad som visades i fjärrkontrollens display.</li> </ul>												
Ett ljud som från rinnande vatten eller en roterande motor kan höras.	<ul style="list-style-type: none"> <li>När en nedkyllning inaktiveras kör tömningspumpen en liten stund och stoppar sedan. Vänta i ungefär tre minuter.</li> </ul>												
Ljudet är högre än specifikationerna.	<ul style="list-style-type: none"> <li>Som framgår av tabellen nedan påverkas ljudnivån inomhus av rummets akustik. Ljudnivån blir högre än den specificerade nivån, som uppmättes i ett ekofritt rum.</li> </ul> <table border="1"> <thead> <tr> <th></th> <th>Rum med hög ljusabsorbans</th> <th>Normala rum</th> <th>Rum med låg ljusabsorbans</th> </tr> </thead> <tbody> <tr> <td>Exempel på olika platser</td> <td>Radiostudio, musikrum och liknande</td> <td>Reception, hotellobby och liknande</td> <td>Kontor, hotellrum</td> </tr> <tr> <td>Ljudnivåer</td> <td>3 till 7 dB</td> <td>6 till 10 dB</td> <td>9 till 13 dB</td> </tr> </tbody> </table>		Rum med hög ljusabsorbans	Normala rum	Rum med låg ljusabsorbans	Exempel på olika platser	Radiostudio, musikrum och liknande	Reception, hotellobby och liknande	Kontor, hotellrum	Ljudnivåer	3 till 7 dB	6 till 10 dB	9 till 13 dB
	Rum med hög ljusabsorbans	Normala rum	Rum med låg ljusabsorbans										
Exempel på olika platser	Radiostudio, musikrum och liknande	Reception, hotellobby och liknande	Kontor, hotellrum										
Ljudnivåer	3 till 7 dB	6 till 10 dB	9 till 13 dB										
Ingenting visas i den trådlösa fjärrkontrollens display. Displayen är svag eller signaler tas bara emot av inomhusenheten när fjärrkontrollen befinner sig mycket nära den.	<ul style="list-style-type: none"> <li>Batterierna är svaga. Byt ut batterierna och tryck på Reset-knappen.</li> <li>Kontrollera att batterierna sitter i rätt riktning (+, -) om det inte räcker.</li> </ul>												
Funktionslampan nära mottagaren för den trådlösa fjärrkontrollens signal på inomhusenheten blinkar.	<ul style="list-style-type: none"> <li>Självdagnostiken har aktiverats för att skydda luftkonditioneringsapparaten.</li> <li>Försök inte reparera denna utrustning själv. Slå av strömbrytaren omedelbart och kontakta återförsäljaren. Upplys återförsäljaren om modellbeteckningen.</li> </ul>												

## 8. Installation, flyttning och inspektion

### Installationsplats

Undvik att installera luftkonditioneringsapparaten på följande platser.

- Där brandfarliga gaser kan läcka ut.

### ⚠ Försiktighet:

Installera inte enheten på platser där brandfarlig gas kan läcka ut.

Om gasläckage uppstår och gas samlas kring enheten kan det förorsaka explosion.

- Där det finns mycket maskinolja.
- Saltig omgivning så som strandområden.
- Där sulfitgas genereras som vid hetvattenkällor.
- Där olja stänker eller där luften innehåller oljerök.

### ⚠ Varning:

Om luftkonditioneringen fungerar men inte kyler eller värmer upp rummet (beroende på modell), bör återförsäljaren kontaktas eftersom det kan bero på kylmedelsläckage. Fråga alltid serviceteknikern om kylmedelsläckor finns eller inte när reparationer utförs.

Kylmedlet som är laddat i luftkonditioneringen är säkert. Kylmedel läcker vanligtvis inte, om kylmedel dock läcker ut inomhus och kommer i kontakt med värmen från en värmefläkt, element, ugn el.dyl., kommer skadliga substanser att alstras.

### Elarbeten

- Se till att luftkonditioneringsapparaten har en egen krets för strömförsörjning.
- Se till att du iaktar huvudströmbrytarens maximala spänning.

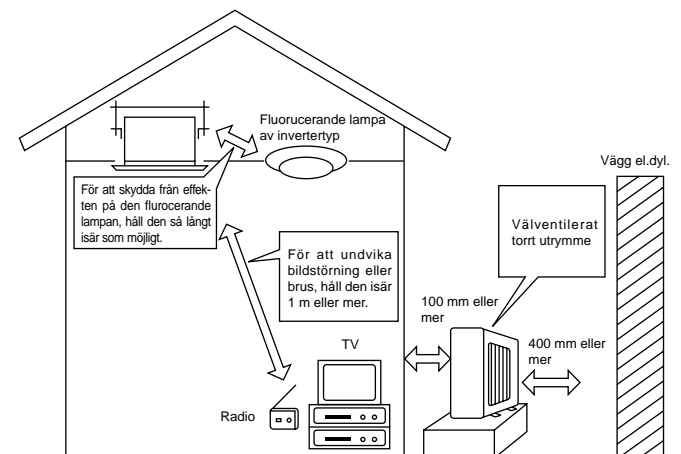

## 8. Installation, flyttning och inspektion

### ⚠ Varning:

- Kunden bör inte installera denna enhet. En felaktigt installerad enhet kan ge upphov till brand, elchock, skada genom fallande enhet, vattenläckage etc.
- Koppla inte in via en skarvdosa eller förlängningsladd och koppla inte in många laster i ett eluttag. Brand eller elchock kan uppstå på grund av dålig kontakt, dålig isolering, för hög ström etc. Kontakta din återförsäljare.

### ⚠ Försiktighet:

- Se till att jorda  
Anslut inte jordledningen till gas- eller vattenledningar, åskledare eller telefonens jordledning. Felaktig jordning av enheten kan orsaka elchocker.
- Montera en jordfelsbrytare beroende på var enheten ska monteras (fuktig plats etc).  
Om en jordfelsbrytare inte används kan det uppstå elchocker.

### Kontroll och underhåll

- När luftkonditioneringsapparaten använts under flera säsonger kan kapaciteten avta beroende på smuts inuti enheten.
- Beroende på omständigheterna vid användning, kan lukt genereras eller avdunstat vatten förhindras i att rinna ut pga. smuts, damm el.dyl.
- Det rekommenderas att du låter genomföra underhåll och inspektion (debiteras) av en specialist utöver det normala underhållet. Kontakta din återförsäljare.

### Tänk också på driftsljud

- Lägg ingenting framför luftutblås på utomhusenheten. Det kan förorsaka en sänkning av kapaciteten eller en ökning av driftsljuden.
- Om onormala ljud hörs under driften, kontakta din återförsäljare.

### Flyttning

- Om luftkonditioneringsapparaten ska flyttas eller tas bort p.g.a. ombyggnad, flyttning el.dyl., krävs specialteknik och -kunskap.

### ⚠ Varning:

Reparation eller flyttning ska inte utföras av kunden.

Om detta görs på fel sätt kan det förorsaka brand, elchock, skada genom fallande enhet, kroppsskada eller vattenläckage.

### Att kasta bort

- När du vill kasta bort denna produkt ska du först kontakta din återförsäljare.

### <Installation av Fjärrkontroll>

- Använd dig av hållaren till fjärrkontrollen för att förhindra att fjärrkontrollen kommer bort.
- Installera fjärrkontrollen på en plats som uppfyller följande kriterier:
  - Inte ligger i direkt solljus
  - På avstånd från värmekällor
  - Ej i luftkonditionerarens luftflöde (kallt eller varmt)
  - En plats varifrån fjärrkontrollen lätt kan användas och där displayen syns tydligt för användaren
  - Oåtkomlig för barn

### OBS:

- \* Om det finns lysrör eller andra fluorescerande ljuskällor i rummet där luftkonditioneraren skall installeras, tänd ljuset och säkerställ att signalen från fjärrkontrollen kan tas emot av inomhusenheten på den planerade installationsplatsen. När den enhet som tar emot signalen mottar en signal från fjärrkontrollen hörs ett kort pipljud.

Om luftkonditioneringsenheten installeras i ett rum i vilket ett lysrör eller elektroniskt ljusregleringssystem (dvs. ljus av invertertyp) finns installerat, kan signalen komma att störas.

- \* Maximal räckvidd för mottagning av signalen är ca. 7 meter (ca. 22 feet). Signalens mottagningsvinkel är ca. 45 grader till höger resp. vänster om mittpunkten.
- \* Installera enheten minst 1 meter från TV- och radioapparater. Om enheten installeras för nära sådana apparater, kan mottagningsignalen komma att (minst 3 inch) störas (bildstörningar och brus).

- Använd de självgående skruvar som medföljer för att montera hållaren till fjärrkontrollen på väggen, och placera sedan fjärrkontrollen i hållaren.

### OBS:

<Funktioner som ej stöds av äldre versioner av signalmottagningsenheter>

- Temperaturinställning i steg om 1 °F.
- Styrfunktioner som görs med en fjärrkontroll som har en inställning annan än "Standard 2 °F".

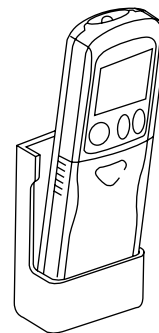

Om du har frågor, kontakta din återförsäljare.



## 9. Specifikationer

Modell		SEZ-KD25VAL		SEZ-KD35VAL		SEZ-KD50VAL		SEZ-KD60VAL		SEZ-KD71VAL	
Funktion		Svalt	Varmt	Svalt	Varmt	Svalt	Varmt	Svalt	Varmt	Svalt	Varmt
Strömförsörjning		~/N, 230V, 50Hz									
Kapacitet	kW	2,5	3,0	3,5	4,0	5,0	6,0	5,5	7,0	7,1	8,1
	BTU/h	8.500	10.200	11.900	13.600	17.100	20.500	18.800	23.900	24.200	27.600
Ineffekt	kW	0,04	0,04	0,05	0,05	0,07	0,07	0,07	0,07	0,10	0,10
Inomhusenhet		SEZ-KD25VAL		SEZ-KD35VAL		SEZ-KD50VAL		SEZ-KD60VAL		SEZ-KD71VAL	
Luftflöde (Låg-Medel-Hög)		CMM 5,5-7-9		7-9-11		10-12,5-15		12-15-18		12-16-20	
Förhöjt statiskt tryck		Pa (mmAq) 5/15/35/50		5/15/35/50		5/15/35/50		5/15/35/50		5/15/35/50	
Ljudnivå (Låg-Medel-Hög)		dB 23-26-30		23-28-33		30-34-37		30-34-38		30-35-40	
Vikt		kg 18		21		23		27		27	
Utomhusenhet		SUZ-KA25VA		SUZ-KA35VA		SUZ-KA50VA		SUZ-KA60VA		SUZ-KA71VA	
Ljudnivå		dB 46		48		55		55		55	
Köldmedel R410A		kg 0,90		1,05		1,6		1,8		2,0	
Vikt		kg 33		37		53		53		58	

- Observeranden:**
1. Märkförhållanden (kylning) Inomhus : 27°C DB, 19°C WB Utomhus : 35°C DB
  2. Märkförhållanden (värmning) Inomhus : 20°C DB Utomhus : 7°C DB, 6°C WB
  3. Rätten förbehålls för ändringar av specifikationer utan meddelande.
  4. Det externa statiska trycket är fabriksinställt på 15 Pa.

### Garanterat funktionsomfång

		Inomhus	Utomhus	
			KD25, KD35	KD50, KD60, KD71
Svalt	Övre gräns	32°C DB, 23°C WB	46°C DB, -	43°C DB, -
	Nedre gräns	21°C DB, 15°C WB	-10°C DB, -	
Varmt	Övre gräns	27°C DB, -	24°C DB, 18°C WB	
	Nedre gräns	20°C DB, -	-10°C DB, -11°C WB	

Enheter bör installeras av behörig installatör enligt lokala föreskrifter.

# Indholdsfortegnelse

1. Sikkerhedsforanstaltninger .....	58	7. Problemløsning .....	62
2. Delenes navne .....	58	8. Installation, flytning og inspektion .....	63
3. Funktion .....	60	9. Specifikationer .....	65
4. Timer .....	61		
5. Nødbetjening for trådløs fjernbetjening .....	61		
6. Vedligeholdelse og rengøring .....	62		

Bemærk (mærke-  
ring for WEEE)



Dette symbol er kun for EU-lande.

Dette symbol er i henhold til direktiv 2002/96/EF artikel 10 Information for brugere og tillæg IV.

MITSUBISHI ELECTRIC-produktet er designet og produceret med genanvendelige materialer og komponenter af høj kvalitet.

Dette symbol betyder, at elektrisk og elektronisk udstyr skal bortskaffes separat fra husholdningsaffald, når det ikke fungerer mere.

Dette udstyr bør kasseres på den lokale genbrugsstation.

Der er separate indsamlingssystemer til brugte elektriske og elektroniske produkter i den Europæiske Union.

Hjælp os med at passe på det miljø, vi lever i!

## 1. Sikkerhedsforanstaltninger

- ▶ Læs alle "Sikkerhedsforanstaltninger", før du installerer enheden.
- ▶ "Sikkerhedsforanstaltninger" angiver vigtige punkter vedrørende sikkerhed. Sørg for at følge disse punkter nøje.
- ▶ Rapporter til eller få godkendelse fra forsyningsmyndigheden inden tilslutning til systemet.

### Symboler anvendt i teksten

⚠ Advarsel:

Beskriver sikkerhedsforanstaltninger, der skal træffes, for at undgå risiko for personskade eller dødsfald.

⚠ Forsigtig:

Beskriver sikkerhedsforanstaltninger, der skal træffes, for at undgå beskadigelse af enheden.

### Symboler anvendt i illustrationer

⚡ : Angiver en del, der skal jordforbindes.

⚠ Advarsel:

- Enheden må ikke installeres af brugeren. Lad en forhandler eller et autoriseret firma installere enheden. Hvis enheden ikke installeres korrekt, kan det resultere i vandlækage, elektrisk stød eller brand.
- Der må ikke stå på enheden, og der må ikke placeres nogen dele på den.
- Der må ikke sprøjtes vand over enheden, og den må ikke røres med våde hænder. Det kan resultere i elektrisk stød.
- Der må ikke sprøjtes brændbart gas tæt på enheden. Det kan forårsage ildebrand.
- Anbring ikke en gasvarmer eller noget andet apparat med åbne flammer, hvor det kan blive udsat for luft, der udledes fra enheden. Det kan forårsage mangelfuld forbrænding.
- Frontpanelet eller ventilatorafskærmningen må ikke fjernes fra den udendørs enhed, når den kører.

⚠ Forsigtig:

- Brug ikke nogen skarpe genstande til at trykke på knapperne, da det kan beskadige fjernbetjeningen.
- Luftindtag eller udblæsninger på den indendørs eller udendørs enhed må aldrig blokeres eller overdækkes.

- Når du bemærker en meget unormal støj eller vibration, skal anlægget standses, sluk på strømkontakten og kontakt forhandleren.
- Stik aldrig fingre, grene, osv. ind i luftindtag eller udblæsninger.
- Hvis du opdager mærkelige lugte, skal du holde op med at bruge enheden, slukke på strømkontakten og kontakte forhandleren. Ellers kan det resultere i et driftssvigt, elektrisk stød eller brand.
- Dette klimaanlæg er IKKE beregnet til brug af børn eller umyndige personer uden overvågning
- Unge børn skal overvåges for at sikre, at de ikke leger med klimaanlægget.
- Hvis kølemiddelgas blæser ud eller lækker, skal klimaanlægget standses, lokalet skal udluftes grundigt, og forhandleren skal kontaktes.

### Bortskafning af enheden

Kontakt forhandleren, når det er nødvendigt at bortskaffe enheden.

## 2. Delenes navne

### ■ Indendørsenhed

	SEZ-KD-VAL
Ventilatortrin	3 trin
Vinge	–
Luftgælle	–
Filter	Normal
Indikation for filterrensning	–

### ■ SEZ-KD-VAL

Lofforsænket

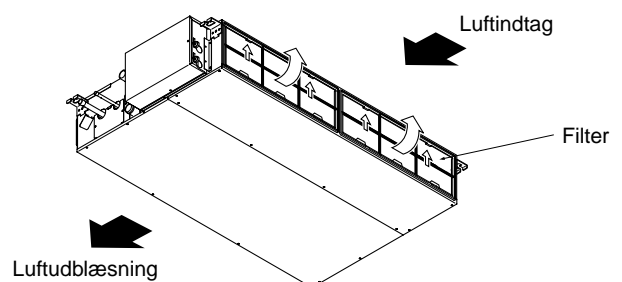

## 2. Delenes navne

### ■ Trådløs fjernbetjening

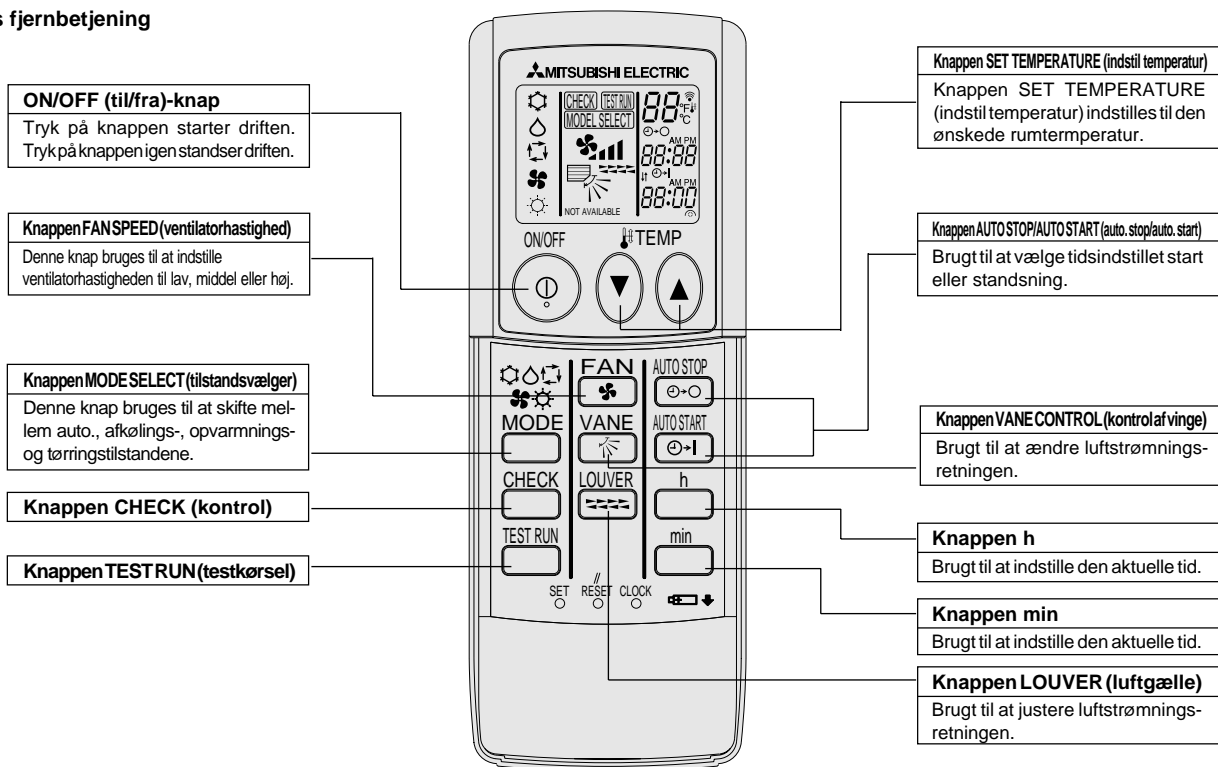

- Når den trådløse fjernbetjening anvendes, skal den peges mod modtageren på den indendørs enhed.
- Hvis fjernbetjeningen bruges inden for ca. to minutter efter at der er tændt for den indendørs enhed, vil enheden muligvis bippe to gange, mens den foretager den indledende kontrol.
- Den indendørs enhed bipper for at bekræfte, at det sendte signal fra fjernbetjeningen er blevet modtaget. Signaler kan modtages op til ca. 7 meter i en direkte linie fra den indendørs enhed, inden for en radius på 45°. Oplysning, såsom lysstofrør eller kraftigt lys kan imidlertid påvirke den indendørs enheds evne til at modtage signaler.
- Hvis funktionslyset nær modtageren på den indendørs enhed blinker, skal enheden efterses. Kontakt forhandleren for service.
- Vær forsigtig med fjernbetjeningen! Den må ikke tabes eller udsættes for kraftige stød. Den må ej heller blive våd eller efterlades på et sted med høj luftfugtighed.
- For ikke at miste fjernbetjeningen skal holderen, som følger med fjernbetjeningen, monteres på væggen, og derefter kan fjernbetjeningen altid placeres i holderen efter brug.

### ■ Udendørs enhed

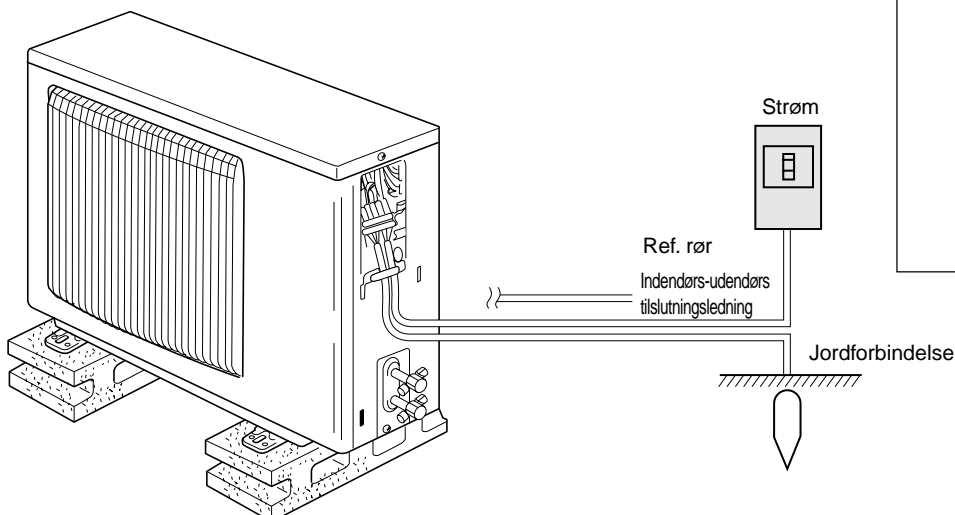

### Isætning/udskiftning af batteri

1. Fjern det øverste dæksel, sæt to AAA-batterier i og sæt derefter det øverste dæksel på igen.

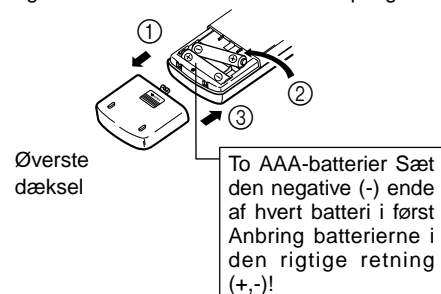

2. Tryk på knappen Reset (nulstil).

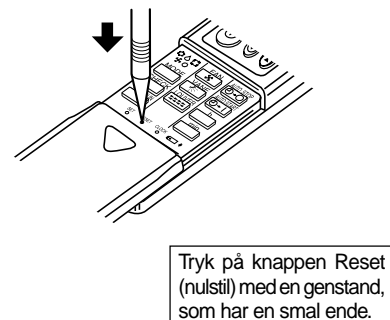



## 3. Funktion

### 3.5. Indstilling af ventilatorhastighed

Tryk på knappen Fan Speed (ventilatorhastighed) ① så mange gange, der er nødvendigt, mens systemet kører.

- Hvert tryk ændrer styrken. Den aktuelt valgte hastighed er vist ved ④.
- Rækkefølgen og de mulige indstillinger er som følger.

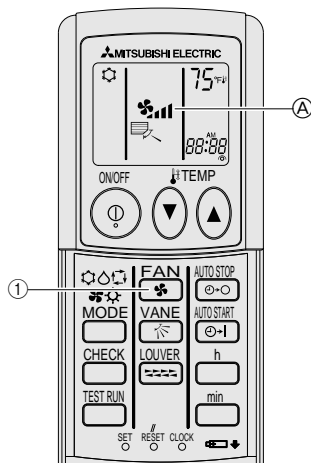

- ① Tryk på knappen **FAN** for at vælge en ønsket ventilatorhastighed.
- Hver gang du trykker på knappen, skifter de tilgængelige muligheder med displayet ④ på fjernbetjeningen, som vist nedenfor.

Ventilatorhastighed	Fjernbetjeningsdisplay				
	(Auto)	Low (lav)	Middle 2 (mellem 2)	Middle 1 (mellem 1)	High (Høj)
4-stadie	(*) →	→ *	→ **	→ ***	→ ****
3-stadie	(*) →	→ *	→ ** (Mellem)	→ ***	→ ****
2-stadie	(*) →	→ *			→ ****

Blæsehastigheden kan vælges, afhængig af modellen. Bemærk, at visse enheder ikke har en "Auto" indstilling.

Enhedens display og ventilatorhastighed vil være forskellig i de følgende situationer:

- Når enheden er i tilstanden STAND BY (standby) eller DEFROST (afrimning).
- Lige efter opvarmningstilstand (mens der ventes på ændring til en anden tilstand).
- Når rumtemperaturen er højere end temperaturindstillingen på enheden, som kører i opvarmningstilstand.
- I tørringsfunktion skifter den indendørs ventilator automatisk til funktion med lav hastighed. Det er ikke muligt at slukke for ventilatoren.

### 3.6. Ventilation

► For LOSSNAY kombination

#### 3.6.1. For trådløs fjernbetjening

- Ventilatoren vil automatisk køre, når den indendørs enhed tændes.
- Ingen indikation på den trådløse fjernbetjening.

## 4. Timer

### 4.1. For trådløs fjernbetjening

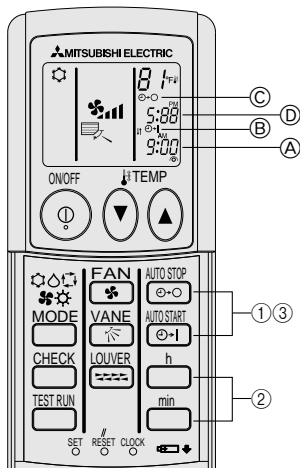

#### 1) Indstil den aktuelle tid

- ① Tryk på knappen CLOCK (ur) ved hjælp af en tynd genstand og tiden ④ blinker.
- ② Tryk på knappen **h** og **min** for at indstille den aktuelle tid.
- ③ Tryk på knappen CLOCK (ur) med en tynd genstand.

#### 2) Indstil tiden for at starte enheden på følgende måde

- ① Tryk på knappen **START**.
  - Tiden kan indstilles, mens det følgende symbol blinker.
  - On (til)-tid: ③ START blinker.
  - Starttiderne vises ved ④.

② Brug knapperne **h** og **min** for at indstille den ønskede tid.

③ Tryk på knappen **STOP** for at annullere ON-timeren.

#### 3) Indstil tiden for at standse enheden på følgende måde

- ① Tryk på knappen **STOP**.
  - Tiden kan indstilles, mens det følgende symbol blinker.
  - Off (fra)-tid: ③ STOP blinker.
  - Stoptiderne vises ved ④.

② Brug knapperne **h** og **min** for at indstille den ønskede tid.

③ Tryk på knappen **STOP** for at annullere OFF-timeren.

#### 4) Ændring af de indstillede tider

Tryk på **START** og **STOP** for at annullere timeren og gentag fra 2) eller 3)

## 5. Nødbetjening for trådløs fjernbetjening

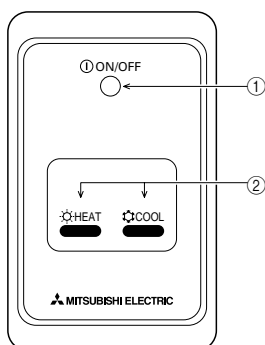

① **ON/OFF (til/fra)-lys** (lyser, når enheden er i drift; lyser ikke, når enheden ikke er tændt)

#### ② Nødbetjening

I tilfælde hvor fjernbetjeningen ikke fungerer korrekt, bruges enten knappen **COOL** (afkøl) eller **HEAT** (opvarm) på den trådløse fjernbetjenings signalmottager for at tænde eller slukke for enheden. På enheder med udelukkende afkøler, vil tryk på **HEAT** knappen skifte viften til og fra.

Tryk på knappen **COOL** (afkøl) eller **HEAT** (opvarm) vælger de følgende indstillinger.

Funktion	COOL (kølig)	HEAT (varme)
Forindstillet temperatur	24 °C/75 °F	24 °C/75 °F
Ventilatorhastighed	Høj	Høj

## 6. Vedligeholdelse og rengøring

### ► Rensning af filtrene

- Brug en støvsuger til at rense filtrene. Hvis du ikke har en støvsuger, kan du banke filtrene mod en hård genstand for at banke skidt og støv af.
- Hvis filtrene er meget beskidte, kan de vaskes i lunkent vand. Vær omhyggelig med at skylle rengøringsmiddel grundigt af, og lad filtrene tørre helt, før de sættes i enheden igen.

#### ⚠ Forsigtig:

- Filtrene må ikke tørre i direkte sollys, eller ved at bruge en varmekilde, såsom et elektrisk varmeapparat. Det kan gøre dem skæve.
- Vask ikke filtrene i varmt vand (over 50° C), da det kan gøre dem skæve.
- Sørg for, at luftfiltrene altid er sat i. Hvis enheden bruges uden luftfiltre, kan det ødelægge den.

#### ⚠ Forsigtig:

- Før du starter rengøring, skal du slukke for enheden og slukke for strømforsyningen.
- Indendørs enheder er udstyrede med filtre, som kan fjerne støv fra indsuget luft. Rens filtrene ved hjælp af metoderne, som er vist i de følgende illustrationer.

### ► Fjernelse af filter

#### ⚠ Forsigtig:

- Når filtret fjernes, skal du beskytte dine øjne mod støv. Og hvis du er nødt til at stå på en stol for at gøre jobbet, skal du være forsigtig ikke at falde.
- Når filtret er fjernet, må metaldelene inde i den indendørs enhed ikke berøres - det kan resultere i tilskadekomst.

#### ■ SEZ-KD-VAL

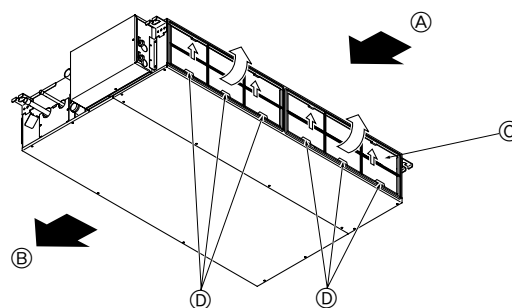

- Mens der løftes i filterknappen, trækkes den af.

Ⓐ Luftindtag Ⓑ Luftudblæsning Ⓒ Filter Ⓓ Knap

## 7. Problemløsning

Er der problemer?	Her er løsningen. (Enheden fungerer normalt).
Klimaanlægget varmer eller afkøler ikke tilfredsstillende.	<ul style="list-style-type: none"> <li>■ Rens filteret. (Luftstrømning bliver reduceret, når filtret er beskidt eller tilstoppet).</li> <li>■ Kontrollér temperaturjusteringen og justér den indstillede temperatur.</li> <li>■ Sørg for, at der er masser af plads omkring den udendørs enhed. Er luftindtaget eller luftudblæsningen på den indendørs enhed blokeret?</li> <li>■ Er en dør eller et vindue åbent?</li> </ul>
Når varmfunktionen starter, blæser der ikke varm luft ud fra den indendørs enhed med det samme.	■ Der bliver ikke blæst varm luft, før den indendørs enhed er varmet tilstrækkeligt op.
I opvarmningstilstand standser klimaanlægget, før den indstillede rumtemperatur er nået.	■ Når den udendørs temperatur er lav, og luftfugtigheden er høj, kan der være frost på den udendørs enhed. Hvis dette forekommer, foretager den udendørs enhed en afrimningsfunktion. Normal drift bør starte efter ca. 10 minutter.
Når luftstrømningsretningen bliver ændret, vil gællerne altid gå op og ned forbi den indstillede position, før de standser ved positionen.	■ Når luftstrømningsretningen bliver ændret, vil gællerne gå til den indstillede position, efter at de har fundet grundpositionen.
Løbende vand eller en hvislende lyd kan høres engang imellem.	■ Disse lyde kan høres, når kølemidlet flyder i klimaanlægget, eller når kølemiddelstrømningen skifter.
En knækkende lyd kan høres.	■ Disse lyde kan høres, når delene gnider mod hinanden pga. udvidelse og sammentrækning fra temperaturændringer.
Lokalet har en ubehagelig lugt.	■ Den indendørs enhed indsuger luft, som indeholder gasarter, der er produceret fra vægge, tæpper og møbler, samt lugte fra tøj, og derefter blæses luften tilbage i lokalet.
En hvid tåge eller dis udsendes fra den indendørs enhed.	<ul style="list-style-type: none"> <li>■ Hvis den indendørs temperatur og luftfugtighed er høj, kan denne tilstand forekomme, når den starter.</li> <li>■ I afrimningstilstand kan kølig luftstrømning blæse ned og ligne en tåge.</li> </ul>
Vand eller dis udsendes fra den udendørs enhed.	<ul style="list-style-type: none"> <li>■ I afkølingstilstand kan der dannes vand, som drypper fra afkølingsrørene og samlinger.</li> <li>■ I opvarmningstilstand kan der dannes vand, som drypper fra varmerørene og samlinger.</li> <li>■ I afrimningstilstand fordampes vand på varmeudveksleren, og en vandtåge kan blive udsendt.</li> </ul>
Funktionsindikatoren vises ikke på fjernbetjeningens display.	■ Tænd på strømkontakten. "⊙" vil blive vist på fjernbetjeningens display.
"❄" bliver vist på fjernbetjeningens display.	■ I central-styring vises, "❄" på fjernbetjeningens display, og klimaanlægget kan ikke startes eller standses med fjernbetjeningen.
Når klimaanlægget startes igen, lige efter at det er blevet slukket, fungerer det ikke, selvom der trykkes på knappen ON/OFF (til/fra).	■ Vent ca. 3 minutter. (Driften er standset for at beskytte klimaanlægget).
Klimaanlægget kører, selv om der ikke er trykket på knappen ON/OFF (til/fra).	<ul style="list-style-type: none"> <li>■ Er til-timeren indstillet? Tryk på knappen ON/OFF (til/fra) for at standse driften.</li> <li>■ Er klimaanlægget sluttet til en central fjernbetjening? Rådfør med de personer, som styrer klimaanlægget.</li> <li>■ Bliver "❄" vist på fjernbetjeningens display? Rådfør med de personer, som styrer klimaanlægget.</li> <li>■ Er den automatiske genoprettelsesfunktion fra strømsvigt blevet indstillet? Tryk på knappen ON/OFF (til/fra) for at standse driften.</li> </ul>

## 7. Problemløsning

Er der problemer?	Her er løsningen. (Enheden fungerer normalt).												
Klimaanlægget standser, selv om der ikke er trykket på knappen ON/OFF (til/fra).	<ul style="list-style-type: none"> <li>Er fra-timeren indstillet? Tryk på knappen ON/OFF (til/fra) for at starte driften igen.</li> <li>Er klimaanlægget sluttet til en central fjernbetjening? Rådfør med de personer, som styrer klimaanlægget.</li> <li>Bliver "☒" vist på fjernbetjeningens display? Rådfør med de personer, som styrer klimaanlægget.</li> </ul>												
Fjernbetjeningens timerfunktion kan ikke indstilles.	<ul style="list-style-type: none"> <li>Er timerindstillingerne forkerte? Hvis timeren kan indstilles, bliver <b>WEEKLY</b>, <b>SIMPLE</b>, eller <b>AUTO OFF</b> ikke vist på fjernbetjeningens display.</li> </ul>												
"PLEASE WAIT" (vent venligst) bliver vist på fjernbetjeningens display.	<ul style="list-style-type: none"> <li>De oprindelige indstillinger bliver foretaget. Vent ca. 3 minutter.</li> </ul>												
En fejlkode bliver vist på fjernbetjeningens display.	<ul style="list-style-type: none"> <li>Beskyttelsesenheder er aktive for at beskytte klimaanlægget.</li> <li>Forsøg ikke selv at reparere dette udstyr. Sluk på strømkontakten med det samme og kontakt forhandleren. Sørg for, at oplyse forhandleren om modelnavnet og informationen, som blev vist på fjernbetjeningens display.</li> </ul>												
Tømning af vand eller motoromdrejninger kan høres.	<ul style="list-style-type: none"> <li>Når afkølingsfunktionen standser, går drænpumpen i gang og standser derefter. Vent ca. 3 minutter.</li> </ul>												
Støjen er højere end specifikationerne angiver.	<ul style="list-style-type: none"> <li>Det indendørs lydniveau påvirkes af akustik i det specifikke lokale som vist i den følgende tabel, og vil være højere end støjspecifikationen, som blev målt i et lokale uden ekko.</li> </ul> <table border="1"> <thead> <tr> <th></th> <th>Lokaler med stor lydisolering</th> <th>Normale lokaler</th> <th>Lav lydisolering</th> </tr> </thead> <tbody> <tr> <td>Eksempler på steder</td> <td>Radiostudioer, musiklokale, osv.</td> <td>Receptionslokale, hotellobby, osv.</td> <td>Kontor, hotelværelse</td> </tr> <tr> <td>Støjniveauer</td> <td>3 til 7 dB</td> <td>6 til 10 dB</td> <td>9 til 13 dB</td> </tr> </tbody> </table>		Lokaler med stor lydisolering	Normale lokaler	Lav lydisolering	Eksempler på steder	Radiostudioer, musiklokale, osv.	Receptionslokale, hotellobby, osv.	Kontor, hotelværelse	Støjniveauer	3 til 7 dB	6 til 10 dB	9 til 13 dB
	Lokaler med stor lydisolering	Normale lokaler	Lav lydisolering										
Eksempler på steder	Radiostudioer, musiklokale, osv.	Receptionslokale, hotellobby, osv.	Kontor, hotelværelse										
Støjniveauer	3 til 7 dB	6 til 10 dB	9 til 13 dB										
Der vises intet på den trådløse fjernbetjeningens display, displayet er svagt i styrke, eller der sendes ikke signaler til den indendørs enhed, medmindre fjernbetjeningen er tæt på.	<ul style="list-style-type: none"> <li>Batterierne er næsten brugt op. Udskift batterierne og tryk på knappen Reset (nulstil).</li> <li>Hvis der stadig intet sker, efter at batterierne er udskiftes, skal det sikres, at batterierne er sat i med de rigtige retninger (+, -).</li> </ul>												
Funktionslyset nær modtageren for den trådløse fjernbetjening på den indendørs enhed blinker.	<ul style="list-style-type: none"> <li>Selvdiagnosefunktionen er aktive for at beskytte klimaanlægget.</li> <li>Forsøg ikke selv at reparere dette udstyr. Sluk på strømkontakten med det samme og kontakt forhandleren. Sørg for at oplyse forhandleren om modelnavnet.</li> </ul>												

## 8. Installation, flytning og inspektion

### Installationssted

Undgå at installere klimaanlægget på de følgende steder.

- Hvor brandbare gasarter kan slippe ud.

#### ⚠ Forsigtig:

Installér ikke enheden på steder, hvor brændbare gasser kan slippe ud. Hvis udsivende gasser samles omkring enheden, kan der opstå eksplosion.

- Hvor der er meget maskinolie.
- Saltholdigt område, såsom ved havet.
- Hvor der er sulfidgas, såsom ved varme kilder.
- Hvor der sprøjter olie eller meget olieholdig røg.

#### ⚠ Advarsel:

Hvis klimaanlægget kører, men ikke afkøler eller varmer (afhængig af modellen) lokalet, skal forhandleren kontaktes, da der kan være et kølemiddeludslip. Sørg for at spørge servicerepræsentanten, om der er et kølemiddeludslip, når der bliver foretaget reparationer. Det opladte kølemiddel i klimaanlægget er sikkert. Kølemiddel slipper som regel ikke ud, men hvis kølemiddelgasser imidlertid udslipper indendørs og kommer i kontakt med ild eller en varmeblæser, varmeapparat, komfur, osv., kan der dannes skadelige substanser.

#### El-arbejde

- Der skal være et kredsløb til kun klimaanlæggets strømforsyning.
- Sørg for at overholde afbryderens kapacitet.

#### ⚠ Advarsel:

- Kunden bør ikke installere denne enhed. Hvis enheden ikke installeres korrekt, kan det resultere i brand, elektrisk stød, tilskadekomst som følge af en enhed, der falder ned, vandlækage, osv.
- Tilslut ikke med en forgrenet stikkontakt eller en forlængerledning, og tilslut ikke for mange belastninger til en stikkontakt. Der kan forekomme en brand eller elektrisk stød som følge af dårlig kontakt, dårlig isolering, overskridelse af den tilladte belastning, osv. Rådfør med forhandleren.

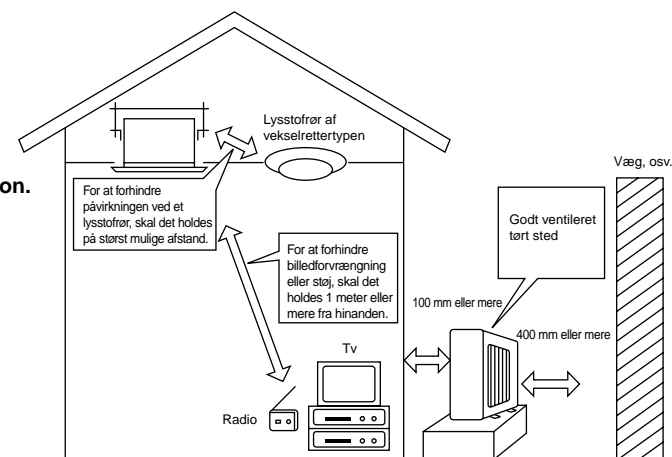

## 8. Installation, flytning og inspektion

### ⚠ Forsigtig:

#### • Anvend jording

Forbind ikke jordledningen til gas- eller vandrør, lynafledere eller telefonjordledninger.

Hvis en jording er forkert, kan det medføre et elektrisk stød.

#### • Installer en fejlstrømsafbryder, afhængig af klimaanlæggets installationssted (hvor det er fugtigt, osv.).

Hvis der ikke installeres en fejlstrømsafbryder, kan det forårsage elektrisk stød.

### Inspektion og vedligeholdelse

- Når klimaanlægget anvendes i flere sæsoner, kan kapaciteten blive formindsket pga. skidt indeni enheden.
- Afhængig af brugstilstanden kan der dannes en lugt, eller skidt, støv, osv. kan forhindre korrekt dræning.
- Det anbefales at få enheden inspiceret og vedligeholdt (opladt) af en specialist udover normal vedligeholdelse. Kontakt forhandleren.

### Tag også driftslyden i betragtning

- Kom ikke noget omkring luftudblæsningen på den udendørs enhed. Det kan forårsage mindre kapacitet eller stigning i driftslyden.
- Hvis der høres unormale lyde under driften, skal forhandleren kontaktes.

### Flytning

- Når klimaanlægget skal fjernes eller flyttes på grund af ombygning, flytning, osv., er specielle teknikker og arbejde nødvendig.

### ⚠ Advarsel:

Reparation eller flytning bør ikke udføres af kunden.

Hvis det gøres forkert, kan det forårsage en ildebrand, elektrisk stød, tilskadekomst, hvis enheden tabes, vandlækage, osv. Kontakt forhandleren.

### Bortskaffelse

- Kontakt forhandleren, når dette produkt skal bortskaffes.

### <Installation af fjernbetjeningen>

■ Brug fjernbetjeningsholderen, som følger med, for at undgå at miste fjernbetjeningen.

■ Anbring fjernbetjeningen på et sted, som imødekommer de følgende betingelser.

- Væk fra direkte sollys
- Væk fra alle varmekilder
- Væk fra klimaanlæggets luftstrømning (kølig eller varm)
- Hvor fjernbetjeningens udførelse nemt kan foretages, og displayet er synligt for brugeren
- Væk fra små børn

### BEMÆRKNINGER:

- \* Hvis der er et lysstofrør i lokalet, hvor klimaanlægget skal installeret, skal det tændes for at sikre, at signalet fra fjernbetjeningen kan modtages af den indendørs enhed fra det tiltænkte installationssted. Når enheden, som skal modtage et signal, modtager et signal fra fjernbetjeningen, lyder der en kort bippelyd.

Hvis klimaanlægget er installeret i et lokale, hvor et lysstofrør på et elektronisk lyskontrollsystem (f.eks. vekselretterlys) er monteret, kan der forekomme signalforstyrrelse.

- \* Maksimum signalmodtagelsesafstand er ca. 7 meter. Signalmodtagelsesvinkel er ca. 45 grader til både højre og venstre fra midten.
- \* Enheden skal installeres mindst 1 meter fra tv'et eller radioen.  
(Hvis enheden er installeret for tæt på disse apparater, kan der forekomme signalforstyrrelse (billedforvrængning og støj).

■ Brug skrueerne, som medfølger, til at montere fjernbetjeningsholderen på væggen, og anbring derefter fjernbetjeningen i holderen.

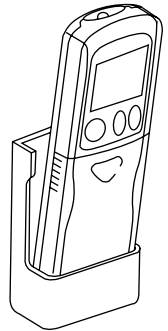

### BEMÆRKNINGER:

<Funktioner, som ikke understøttes af ældre versioner af signalmodtagelsesenheden >

- Temperaturindstilling i intervaller på 1 °F.
- Kontrolfunktioner, som udføres på fjernbetjeningen med en anden indstilling end "Standard 2 °F".

Kontakt forhandleren med eventuelle spørgsmål.



## 9. Specifikationer

Model		SEZ-KD25VAL		SEZ-KD35VAL		SEZ-KD50VAL		SEZ-KD60VAL		SEZ-KD71VAL	
Funktion		Afkøling	Opvarmning	Afkøling	Opvarmning	Afkøling	Opvarmning	Afkøling	Opvarmning	Afkøling	Opvarmning
Strømforsyning		~/N, 230V, 50Hz									
Kapacitet	kW	2,5	3,0	3,5	4,0	5,0	6,0	5,5	7,0	7,1	8,1
	BTU/h	8.500	10.200	11.900	13.600	17.100	20.500	18.800	23.900	24.200	27.600
Input	kW	0,04	0,04	0,05	0,05	0,07	0,07	0,07	0,07	0,10	0,10
Indendørs enhed		SEZ-KD25VAL		SEZ-KD35VAL		SEZ-KD50VAL		SEZ-KD60VAL		SEZ-KD71VAL	
Luftstrømning (lav-middel-høj)	CMM	5,5-7-9		7-9-11		10-12,5-15		12-15-18		12-16-20	
Eksternt statisk tryk	Pa	5/15/35/50		5/15/35/50		5/15/35/50		5/15/35/50		5/15/35/50	
Støjniveau (lav-middel-høj)	dB	23-26-30		23-28-33		30-34-37		30-34-38		30-35-40	
Vægt	kg	18		21		23		27		27	
Udendørs enhed		SUZ-KA25VA		SUZ-KA35VA		SUZ-KA50VA		SUZ-KA60VA		SUZ-KA71VA	
Støjniveau	dB	46		48		55		55		55	
Kølemiddel R410A	kg	0,90		1,05		1,6		1,8		2,0	
Vægt	kg	33		37		53		53		58	

### Bemærkninger:

1. Mærkeeffekttilstand (afkøling) Indendørs: 27 °C DB, 19 °C WB Udendørs: 35 °C DB
2. Mærkeeffekttilstand (opvarmning) Indendørs: 20 °C DB Udendørs: 7 °C DB, 6 °C WB
3. Specifikationer kan ændres uden varsel.
4. Det eksterne statiske tryk er på fabrikken stillet til 15 Pa.

### Garanteret driftsområde

		Indendørs	Udendørs	
			KD25, KD35	KD50, KD60, KD71
Afkøling	Øvre grænse	32 °C DB, 23 °C WB	46 °C DB, – 43 °C DB, –	
	Nedre grænse	21 °C DB, 15 °C WB	-10 °C DB, –	
Opvarmning	Øvre grænse	27 °C DB, –	24 °C DB, 18 °C WB	
	Nedre grænse	20 °C DB, –	-10 °C DB, -11 °C WB	

Enheder bør installeres af en faglært elektriker i henhold til de lokale lovkraft.

1. Precauções de Segurança .....	66	6. Cuidados e limpeza .....	70
2. Nomes das peças .....	66	7. Avarias .....	70
3. Funcionamento .....	68	8. Instalação, mudança de local e inspecção .....	71
4. Temporizador .....	69	9. Especificações .....	73
5. Funcionamento de emergência para controlo remoto sem fios .	69		

**Nota (Marcação para WEEE)**



**Este símbolo destina-se apenas aos países da UE.**

**Este símbolo está em conformidade com o artigo 10º da directiva 2002/96/CE de informação aos utilizadores e Anexo IV.** O seu produto MITSUBISHI ELECTRIC foi concebido e produzido com materiais e componentes de alta qualidade que podem ser reciclados e reutilizados.

Este símbolo significa que o equipamento eléctrico e electrónico no final da sua vida útil deve ser deitado fora separadamente do lixo doméstico.

Por favor, entregue este equipamento no seu ponto local de recolha/reciclagem.

Na União Europeia existem sistemas de recolha separados para produtos eléctricos e electrónicos usados.

Por favor, ajude-nos a conservar o ambiente em que vivemos!

## 1. Precauções de Segurança

- ▶ Antes de instalar a unidade, leia atentamente as “Precauções de segurança”.
- ▶ As “Precauções de segurança” referem aspectos de grande importância relativos à segurança. Observe-os.
- ▶ Reporte-se ou peça autorização à autoridade responsável pelo fornecimento antes de proceder à ligação do sistema.

### ⚠ Aviso:

- O aparelho não deve ser instalado pelo utilizador. Peça ao distribuidor ou a uma empresa autorizada para o instalar. Se o aparelho não for instalado correctamente, pode haver fugas de água, choques eléctricos ou provocar incêndio.
- Não se sente no aparelho nem coloque objectos em cima dele.
- Não derrame água sobre o aparelho e não lhe toque com as mãos. Pode apanhar um choque eléctrico.
- Não vaporize gás combustível perto do aparelho para não provocar incêndio.
- Não ponha um aquecedor a gás nem qualquer outro aparelho com chama viva à saída da descarga de ar do aparelho para não dar origem a combustão defeituosa.
- Não retire o painel frontal nem a protecção da ventoinha da unidade exterior enquanto ela funcionar.

### ⚠ Cuidado:

- Não utilize objectos pontiagudos para accionar os botões, a fim de não danificar o controlador remoto.
- Nunca bloqueie nem tape as admissões ou saídas internas e externas do aparelho.

### Símbolos utilizados no texto

#### ⚠ Aviso:

Descreve as precauções a observar para evitar riscos de ferimentos ou morte ao utilizador.

#### ⚠ Cuidado:

Descreve os cuidados a ter para não danificar o aparelho.

### Símbolos utilizados nas ilustrações

⚡ : Indica uma peça a ligar à terra.

- Se houver um ruído ou sentir vibração excepcionalmente anormal, pare a unidade, desligue a corrente e contacte o concessionário.
- Nunca meta os dedos, paus, etc. nas entradas ou saídas do ar.
- Se detectar cheiros estranhos, deixe de utilizar o aparelho, desligue o interruptor da alimentação e consulte o seu distribuidor. Não o fazendo, pode causar uma avaria, apanhar um choque eléctrico ou provocar incêndio.
- Este aparelho de ar condicionado NÃO se destina a ser utilizado por crianças ou pessoas enfermas sem supervisão.
- Deve ser prestada especial atenção às crianças, para que não brinquem com o aparelho de ar condicionado.
- Se escapar gás refrigerante do sistema ou houver fugas, pare a unidade de ar condicionado, ventile profundamente a peça e contacte o seu concessionário.

### Arrumação do aparelho

Se necessitar de arrumar o aparelho, consulte o seu distribuidor.

## 2. Nomes das peças

### ■ Unidade Interior

	SEZ-KD-VAL
Etapas da ventoinha	3 etapas
Lâmina	–
Aleta	–
Filtro	Normal
Indicação de limpeza do filtro	–

### ■ SEZ-KD-VAL

Dissimulação no tecto

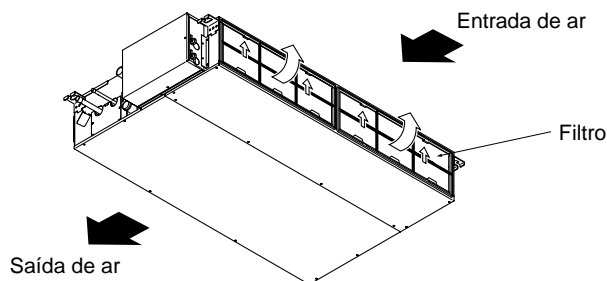

## 2. Nomes das peças

### ■ Para controlo remoto sem fio

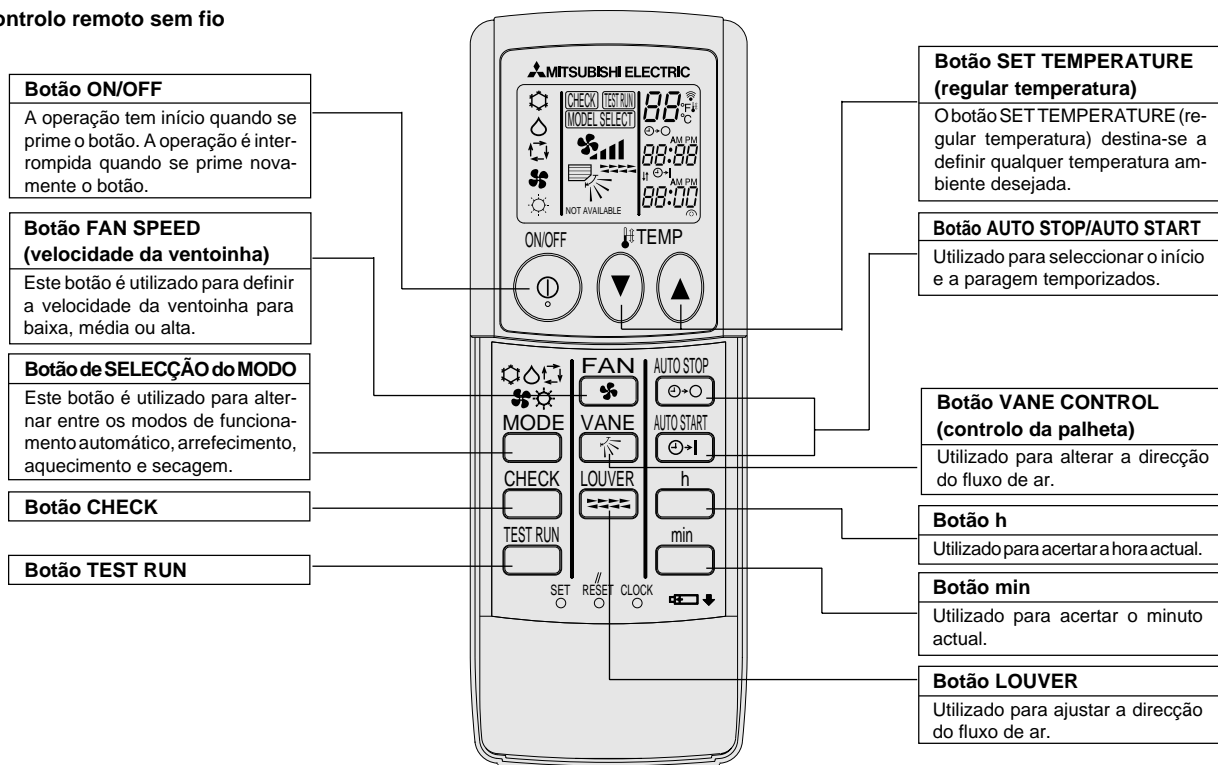

- Quando utilizar o controlo remoto sem fios, aponte-o em direcção ao receptor da unidade interior.
- Se operar o controlo remoto no espaço de cerca de dois minutos após ligar a unidade interior, a unidade interior poderá emitir dois sinais sonoros indicando que está a efectuar a verificação automática inicial.
- A unidade interior emite um sinal sonoro para confirmar que recebeu o sinal enviado pelo controlo remoto. A unidade consegue receber sinais emitidos de distâncias até aproximadamente 7 metros da unidade, em linha recta, numa área de 45° à esquerda e à direita da unidade. Contudo, iluminação como por exemplo luzes fluorescentes e luzes fortes pode afectar a capacidade de recepção de sinais da unidade interior.
- Se a luz de funcionamento junto do receptor da unidade interior estiver a piscar isso significa que a unidade necessita de ser inspeccionada. Contacte o vendedor para obter assistência.
- Trate o controlo remoto com cuidado! Não o deixe cair e não o submeta a fortes impactos. Não molhe o controlo remoto e não o deixe em locais com elevada humidade.
- Para evitar perder o controlo remoto, monte o suporte incluído com o controlo remoto numa parede e após a utilização coloque o controlo remoto sempre no respectivo suporte.

### ■ Unidade exterior

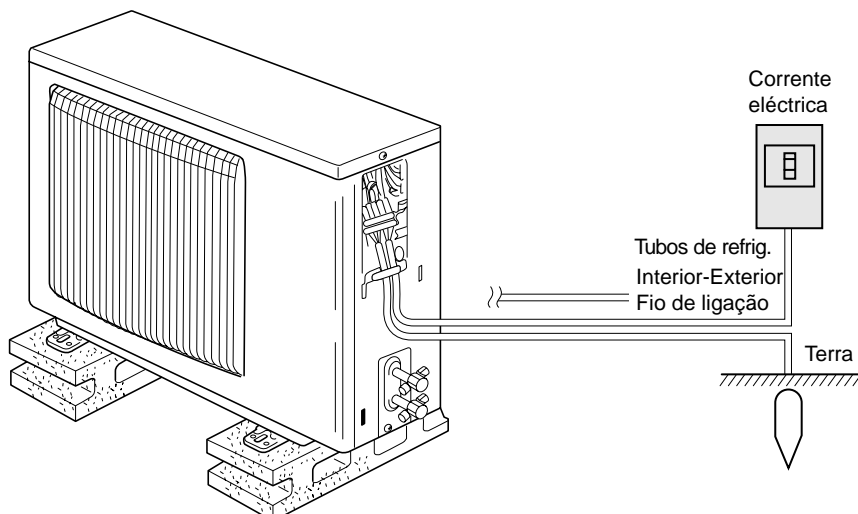

### Colocação/substituição de pilhas

1. Retire a tampa superior, introduza duas pilhas AAA e coloque a tampa superior de novo no devido lugar.

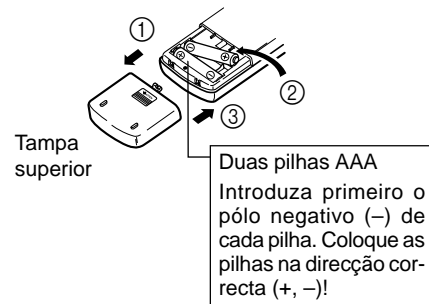

2. Prima o botão Reset (Redefinir).

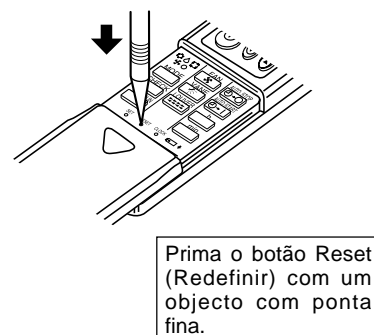

### 3. Funcionamento

#### 3.1. Descrição da “FUNÇÃO DE REARRANQUE AUTOMÁTICO”

- Esta unidade está equipada com a função de arranque automático. Quando a fonte de energia principal é ligada, o aparelho de ar condicionado inicia o funcionamento automaticamente no mesmo modo que tinha sido configurado com o controlo remoto antes da energia principal ter sido desligada.
- Se a unidade tiver sido deixada desligada com o controlo remoto antes da energia principal ter sido desligada, a unidade ficará parada mesmo depois da energia principal ser novamente ligada.
- Se a unidade estiver em teste de funcionamento antes da energia principal ser desligada, a partir do momento em que a energia principal é ligada, começará a trabalhar no mesmo modo configurado com o controlo remoto antes do teste de funcionamento.

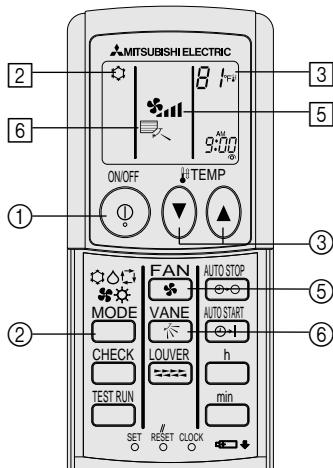

#### 3.2. Ligar/Desligar

<Para iniciar a operação>

- Prima o botão ON/OFF ①.

Nota:

- Quando a unidade é posta a funcionar, a configuração predefinida é a seguinte.

	Para configurar o controlo remoto	
Modo	Última configuração	
Regulação da temperatura	Última configuração	
Velocidade da ventoinha	Última configuração	
Fluxo do ar para cima/ para baixo	Modo	COOL ou DRY
		HEAT
		FAN

<Para parar a operação>

- Prima novamente o botão ON/OFF ①.

Nota:

Mesmo se carregar no botão ON/OFF imediatamente depois de desligar a operação em curso, o ar condicionado não funcionará durante três minutos, para não estragar os componentes internos.

#### 3.3. Selecção do modo

- Carregue no botão (□, ◊, ◐, ◑) ② do modo de funcionamento e selecione o modo de funcionamento ②.

- ◊ Modo de arrefecimento
- ◐ Modo de secagem
- ◑ Modo de ventilação
- ◊ Modo de aquecimento
- Modo automático (arrefecimento/aquecimento)

#### Informações para o painel de ar condicionado multi-sistema (Unidade para o exterior: série MXZ)

- ▶ O aparelho de ar condicionado multi-sistema (unidade para o exterior: série MXZ) pode ligar duas ou mais unidades a uma unidade para o exterior. Dependendo da capacidade, podem funcionar simultaneamente duas ou mais unidades.
- Quando tenta utilizar simultaneamente duas ou mais unidades para o interior com uma unidade para o exterior, uma para refrigeração e outra para aquecimento, é seleccionado o modo de funcionamento da unidade para o interior que foi colocada em funcionamento primeiro. As restantes unidades interiores que comecem a funcionar depois não poderão funcionar, surgindo, a piscar, uma indicação do estado de funcionamento. Neste caso, configure todas as unidades para o interior para o mesmo modo de funcionamento.
- Poderá dar-se o caso de a unidade interior que está a funcionar em (AUTO), não poder mudar para o outro modo de operação (ARREFECIMENTO ↔ QUENTE), assumindo o estado de espera.
- Quando a unidade para o interior é colocada em funcionamento durante a descongelação da unidade para o exterior, a expulsão do ar quente demora alguns minutos (máx. cerca de 15 minutos).
- Durante a operação de aquecimento, embora a unidade para o interior que não funciona possa aquecer ou se possa ouvir um som de fluxo de gás, isto não significa que esteja avariada. A razão para estas situações é que o gás de refrigeração continua a fluir para a unidade para o interior.

#### Funcionamento automático

- De acordo com uma temperatura definida, a operação de arrefecimento começa se a temperatura ambiente estiver muito elevada e a operação de aquecimento começa se a temperatura ambiente estiver muito baixa.
- Durante o funcionamento automático, se a temperatura ambiente sofrer alterações e permanecer 2 °C ou mais acima da temperatura definida durante 15 minutos, o aparelho de ar condicionado liga o modo de arrefecimento. Da mesma forma, se a temperatura ambiente permanecer 2 °C ou mais abaixo da temperatura definida durante 15 minutos, o aparelho de ar condicionado liga o modo de aquecimento.

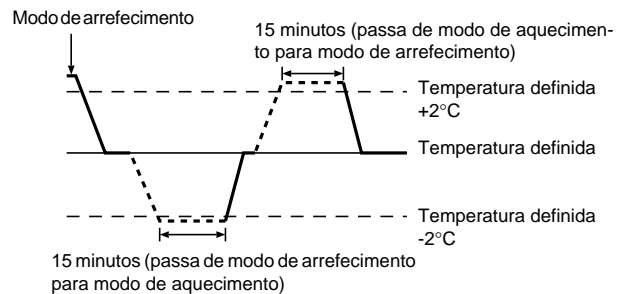

- Devido ao facto de a temperatura ambiente ser automaticamente ajustada para manter uma temperatura efectiva fixa, quando a temperatura é alcançada o arrefecimento é efectuado a alguns graus mais quente e o aquecimento é efectuado a alguns graus mais frio que a temperatura ambiente definida (operação de poupança de energia automática).

#### 3.4. Definição da temperatura

▶ Para diminuir a temperatura ambiente:

- Carregue no botão (◊) ③ para regular a temperatura desejada. A temperatura seleccionada aparece no visor ③.

▶ Para aumentar a temperatura ambiente:

- Carregue no botão (◊) ③ para regular a temperatura. A temperatura seleccionada aparece no visor ③.

- As gamas de temperatura disponíveis são:  
Arrefecimento e secagem: 19 - 30 °C  
Aquecimento: 17 - 28 °C  
Automático: 19 - 28 °C
- O mostrador fica intermitente exibindo 8 °C ou 39 °C para o informar se a temperatura ambiente é inferior ou superior à temperatura exibida.

## 3. Funcionamento

### 3.5. Definição da velocidade da ventoinha

■ Prima o botão Fan Speed (Velocidade da ventoinha) ①, quantas vezes forem necessárias e com o sistema a funcionar.

- Cada pressão resulta numa alteração. O modo seleccionado aparece em ②.
- A sequência da alteração e as funções disponíveis são as seguintes.

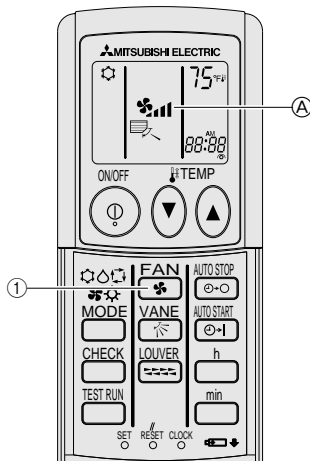

- ① Prima o botão **FAN** para seleccionar a velocidade de ventoinha pretendida.
- Cada vez que premir o botão, as opções disponíveis comutar-se-ão no mostrador ② do controlo remoto, conforme mostrado a seguir.

Velocidade da ventoinha	Visor do controlo remoto				
	(Auto)	Baixa	Média 2	Média 1	Alta
4 fases	(*) →	→ *	→ *	→ *	→ *
3 fases	(*) →	→ *	→ *	(Média)	→ *
2 fases	(*) →	→ *			→ *

As velocidades do fluxo que podem ser seleccionadas dependem do modelo. Tenha em atenção que algumas unidades não dispõem da definição automática "Auto".

O visor e a velocidade da ventoinha da unidade podem variar nas situações que se seguem:

- Quando a unidade está no modo STAND BY (em espera) ou no modo DEFROST (descongelar).
- Imediatamente após o modo de aquecimento (a aguardar a passagem para outro modo).
- Quando a temperatura ambiente é superior à definição de temperatura da unidade que está a operar no modo de aquecimento.
- Em operação de desumidificação, a ventoinha interior passa automaticamente para operação a baixa velocidade. É impossível desactivar a velocidade da ventoinha.

### 3.6. Ventilação

#### ► Para combinação com LOSSNAY

##### 3.6.1. Para controlo remoto sem fio

- O ventilador começa a funcionar automaticamente quando a unidade interior é ligada.
- Não surge qualquer indicação no controlo remoto sem fios.

## 4. Temporizador

### 4.1. Para controlo remoto sem fio

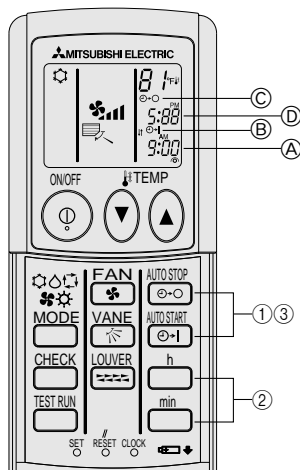

#### 1) Definir a hora actual

- ① Prima o botão CLOCK utilizando um objecto fino para tornar intermitente a hora ②.
- ② Prima o botão **h** e **min** para definir a hora actual.
- ③ Prima o botão CLOCK utilizando um objecto fino.

#### 2) Defina a temporização para iniciar a unidade da forma que se segue

- ① Prima o botão **START**.
  - É possível definir a temporização enquanto o símbolo que se segue estiver a piscar.
  - Temporização de arranque: ③ START está a piscar.
  - As temporizações de arranque são visualizadas em ②.
- ② Utilize o botão **h** e **min** para definir a temporização pretendida.
- ③ Para cancelar a Temporização de arranque, prima o botão **START**.

#### 3) Defina a temporização para parar a unidade da forma que se segue

- ① Prima o botão **STOP**.
  - É possível definir a temporização enquanto o símbolo que se segue estiver a piscar.
  - Temporização de paragem: ③ STOP está a piscar.
  - As temporizações de paragem são visualizadas em ②.
- ② Utilize o botão **h** e **min** para definir a temporização pretendida.
- ③ Para cancelar a Temporização de paragem, prima o botão **STOP**.

#### 4) Alterar as temporizações definidas

Prima em **START** ou **STOP** para cancelar o temporizador e repetir o procedimento a partir de 2) ou 3).

## 5. Funcionamento de emergência para controlo remoto sem fios

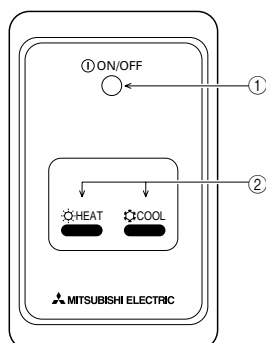

- ① **Lâmpada ON/OFF** (acesa com a unidade em funcionamento; apagada com a unidade fora de funcionamento)

#### ② Funcionamento de emergência

Nas situações em que a unidade de controlo remoto não funcionar devidamente, utilize o botão **COOL** (refrigeração) ou **HEAT** (aquecimento) do receptor de sinais do controlo remoto sem fios para ligar ou desligar a unidade. Nas unidades apenas com refrigerador, se premir o botão **HEAT** (aquecimento) liga e desliga a ventoinha.

Premindo o botão **COOL** (refrigeração) ou **HEAT** (aquecimento), pode seleccionar as definições que se seguem.

Modo de funcionamento	COOL (refrigeração)	HEAT (aquecimento)
Temperatura predefinida	24 °C/75 °F	24 °C/75 °F
Velocidade da ventoinha	Alta	Alta

## 6. Cuidados e limpeza

### ► Limpeza dos filtros

- Limpe os filtros com um aspirador. Se não tiver aspirador, sacuda-os contra um objecto sólido para eliminar a sujidade e a poeira.
- Se os filtros estiverem muito sujos, lave-os com água tédida. Tenha cuidado para enxaguar devidamente qualquer resto de detergente e deixar secar bem os filtros antes de os repor no aparelho.

#### ⚠ Cuidado:

- Não seque os filtros ao sol nem com uma fonte de calor, tal como um radiador eléctrico, pois isso pode deformá-los.
- Não lave os filtros com água quente (acima de 50°C); pode deformá-los.
- Assegure-se de que os filtros de ar estão bem instalados. Pôr o aparelho a trabalhar sem os filtros de ar pode causar mau funcionamento.

#### ⚠ Cuidado:

- Antes de iniciar a limpeza, pare a máquina e desligue a corrente.
- As unidades interiores estão equipadas com filtros para eliminar a poeira do ar aspirado. Limpe os filtros utilizando os métodos ilustrados nas figuras.

### ► Remoção do filtro

#### ⚠ Cuidado:

- Quando remover o filtro, devem ser tomadas precauções para proteger os olhos do pó. Se também tiver que subir a um banco para efectuar o trabalho, tenha cuidado para não cair.
- Quando o filtro for removido, não toque nas partes metálicas dentro da unidade interior, caso contrário, isto poderá provocar ferimentos.

#### ■ SEZ-KD-VAL

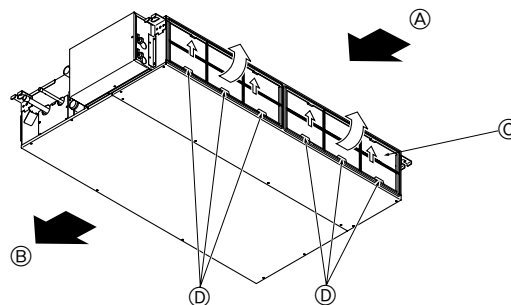

- Puxe o manípulo do filtro, enquanto o levanta.

Ⓐ Entrada de ar Ⓑ Saída de ar Ⓒ Filtro Ⓓ Manípulo

## 7. Avarias

Está a ter algum problema?	Aqui está a solução. (A unidade está a funcionar correctamente.)
O aparelho de ar condicionado não aquece ou não arrefece bem.	<ul style="list-style-type: none"> <li>■ Limpe o filtro. (O fluxo de ar é menor quando o filtro está sujo ou entupido.)</li> <li>■ Verifique a regulação da temperatura e regule a temperatura definida.</li> <li>■ Certifique-se de que existe muito espaço à volta da unidade exterior. A entrada ou saída de ar da unidade interior está obstruída?</li> <li>■ Deixou uma porta ou uma janela aberta?</li> </ul>
Quando a operação de aquecimento se inicia, o ar que sai da unidade interior não sai logo quente.	<ul style="list-style-type: none"> <li>■ Só sai ar quente quando a unidade interior tiver aquecido o suficiente.</li> </ul>
Durante o modo de aquecimento, o aparelho de ar condicionado pára antes de atingir a temperatura ambiente definida.	<ul style="list-style-type: none"> <li>■ Quando a temperatura exterior é baixa e a humidade é elevada, pode formar-se gelo na unidade exterior. Se isso acontecer, a unidade exterior efectua uma operação de descongelação. O funcionamento normal será retomado após aproximadamente 10 minutos.</li> </ul>
Quando a direcção do fluxo de ar é alterada, as lâminas movem-se sempre para cima e para baixo, para além da posição definida, antes de pararem na posição pretendida.	<ul style="list-style-type: none"> <li>■ Quando a direcção do fluxo de ar é alterada, as lâminas movem-se para a posição definida depois de detectarem a posição base.</li> </ul>
Ouve-se um som de água a correr ou de sibilação ocasional.	<ul style="list-style-type: none"> <li>■ Estes sons podem ouvir-se quando o refrigerante está a circular no aparelho de ar condicionado ou quando o fluxo do refrigerante está a mudar.</li> </ul>
Ouve-se ranger ou ouvem-se estalidos.	<ul style="list-style-type: none"> <li>■ A unidade interior aspira ar que contém gases provenientes de paredes, carpintaria e mobiliário bem como odores de roupas e depois lança esse ar novamente para a divisão.</li> </ul>
A divisão tem um odor desagradável.	<ul style="list-style-type: none"> <li>■ The indoor unit draws in air that contains gases produced from the walls, carpeting, and furniture as well as odors trapped in clothing, and then blows this air back into the room.</li> </ul>
A unidade interior emite um vapor ou névoa branca.	<ul style="list-style-type: none"> <li>■ Isto pode acontecer aquando do início do funcionamento, se a temperatura interior e a humidade forem elevadas.</li> <li>■ Durante o modo de descongelação, é possível que fluxo de ar frio seja lançado para baixo e surja sob o aspecto de névoa.</li> </ul>
A unidade exterior emite água ou vapor.	<ul style="list-style-type: none"> <li>■ Durante o modo de arrefecimento, pode formar-se água que pode pingar de tubos de arrefecimento e uniões.</li> <li>■ Durante o modo de aquecimento, pode formar-se água que pode pingar do permutador de calor.</li> <li>■ Durante o modo de descongelação, a água no permutador de calor evapora-se e pode surgir vapor de água.</li> </ul>
O indicador de funcionamento não aparece no mostrador do controlo remoto.	<ul style="list-style-type: none"> <li>■ Ligue o botão de ligar/desligar. No mostrador do controlo remoto surgirá o símbolo "☉".</li> </ul>
No mostrador do controlo remoto surge o símbolo "☉".	<ul style="list-style-type: none"> <li>■ Quando a unidade está sob o controlo central, o símbolo "☉" aparece no mostrador do controlo remoto e o controlo remoto não pode ser utilizado para iniciar ou parar o funcionamento do aparelho de ar condicionado.</li> </ul>
Quando se liga o aparelho de ar condicionado pouco tempo depois de se ter desligado esse aparelho, o aparelho não funciona apesar de se ter premido o botão ON/OFF (LIGAR/DESLIGAR).	<ul style="list-style-type: none"> <li>■ Espere cerca de três minutos. (O funcionamento foi interrompido para proteger o aparelho de ar condicionado.)</li> </ul>

## 7. Avarias

Está a ter algum problema?	Aqui está a solução. (A unidade está a funcionar correctamente.)												
O aparelho de ar condicionado funciona sem que se prima o botão ON/OFF (LIGAR/DESLIGAR).	<ul style="list-style-type: none"> <li>■ O temporizador está definido? Prima o botão ON/OFF (LIGAR/DESLIGAR) para parar o funcionamento.</li> <li>■ O aparelho de ar condicionado está ligado a um controlo remoto central? Contacte as pessoas que controlam o aparelho de ar condicionado.</li> <li>■ O símbolo "☒" aparece no mostrador do controlo remoto? Contacte as pessoas que controlam o aparelho de ar condicionado.</li> <li>■ Está definida a função de reinício automático após falta de corrente? Prima o botão ON/OFF (LIGAR/DESLIGAR) para parar o funcionamento.</li> </ul>												
O aparelho de ar condicionado pára de funcionar sem que se prima o botão ON/OFF (LIGAR/DESLIGAR).	<ul style="list-style-type: none"> <li>■ Está definido o temporizador para desligar automaticamente? Prima o botão ON/OFF (LIGAR/DESLIGAR) para retomar o funcionamento.</li> <li>■ O aparelho de ar condicionado está ligado a um controlo remoto central? Contacte as pessoas que controlam o aparelho de ar condicionado.</li> <li>■ O símbolo "☒" aparece no mostrador do controlo remoto? Contacte as pessoas que controlam o aparelho de ar condicionado.</li> </ul>												
Não se consegue definir a operação do temporizador do controlo remoto.	<ul style="list-style-type: none"> <li>■ As definições do temporizador são inválidas? Se o temporizador puder ser definido, o símbolo <b>WEEKLY</b>, <b>SIMPLE</b>, ou <b>AUTO OFF</b> aparece no mostrador do controlo remoto.</li> </ul>												
No mostrador do controlo remoto surge a mensagem "PLEASE WAIT" (AGUARDAR, POR FAVOR).	<ul style="list-style-type: none"> <li>■ O aparelho está a proceder às definições iniciais. Espere cerca de 3 minutos.</li> </ul>												
Surge um código de erro no mostrador do controlo remoto.	<ul style="list-style-type: none"> <li>■ Os dispositivos de protecção entraram em funcionamento para proteger o aparelho de ar condicionado.</li> <li>■ Não tente proceder a reparações neste equipamento. Desligue imediatamente o botão de ligar/desligar e contacte o vendedor. Certifique-se de que comunica ao vendedor o nome do modelo e a informação que apareceu no mostrador do controlo remoto.</li> </ul>												
Ouve-se o som de drenagem de água ou de um motor em rotação.	<ul style="list-style-type: none"> <li>■ Quando a operação de arrefecimento pára, a bomba de drenagem funciona e depois pára. Espere cerca de 3 minutos.</li> </ul>												
O ruído é superior ao indicado nas especificações.	<ul style="list-style-type: none"> <li>■ O nível sonoro produzido pelo funcionamento da unidade interior é afectado pela acústica da divisão em particular, conforme indicado no quadro a seguir, e será superior ao valor indicado nas especificações que foi medido numa sala isenta de eco.</li> </ul> <table border="1"> <thead> <tr> <th></th> <th>Locais com elevada absorção sonora</th> <th>Locais normais</th> <th>Locais com baixa absorção sonora</th> </tr> </thead> <tbody> <tr> <td>Exemplos de locais</td> <td>Estúdio de rádio, sala de música, etc.</td> <td>Recepção, átrio principal de hotel, etc.</td> <td>Escritório, quarto de hotel</td> </tr> <tr> <td>Níveis de ruído</td> <td>3 dB a 7 dB</td> <td>6 dB a 10 dB</td> <td>9 dB a 13 dB</td> </tr> </tbody> </table>		Locais com elevada absorção sonora	Locais normais	Locais com baixa absorção sonora	Exemplos de locais	Estúdio de rádio, sala de música, etc.	Recepção, átrio principal de hotel, etc.	Escritório, quarto de hotel	Níveis de ruído	3 dB a 7 dB	6 dB a 10 dB	9 dB a 13 dB
	Locais com elevada absorção sonora	Locais normais	Locais com baixa absorção sonora										
Exemplos de locais	Estúdio de rádio, sala de música, etc.	Recepção, átrio principal de hotel, etc.	Escritório, quarto de hotel										
Níveis de ruído	3 dB a 7 dB	6 dB a 10 dB	9 dB a 13 dB										
Não aparece nada no mostrador do controlo remoto sem fios, os dados do mostrador são pouco visíveis ou os sinais só são recebidos pela unidade interior se o controlo remoto estiver perto.	<ul style="list-style-type: none"> <li>■ As pilhas estão fracas. Substitua as pilhas e prima o botão Reset (Redefinir).</li> <li>■ Se continuar a não aparecer nada no mostrador mesmo depois de substituir as pilhas, verifique se as pilhas estão colocadas na direcção correcta (+, -).</li> </ul>												
A luz de funcionamento junto do receptor do controlo remoto sem fios, na unidade interior, está a piscar.	<ul style="list-style-type: none"> <li>■ A função de autodiagnóstico entrou em funcionamento para proteger o aparelho de ar condicionado.</li> <li>■ Não tente proceder a reparações neste equipamento. Desligue imediatamente o botão de ligar/desligar e contacte o vendedor. Certifique-se de que comunica ao vendedor o nome do modelo</li> </ul>												

## 8. Instalação, mudança de local e inspecção

### Local de instalação

Evite instalar o ar condicionado nos seguintes lugares.

- Onde puder haver fugas de gás inflamável.

#### ⚠ Cuidado:

**Não instale a unidade onde possa haver fuga de gás inflamável.**

**Se houver fuga e concentração de gás em torno da unidade, pode haver explosão.**

- Onde houver muito óleo de máquina.
- Em lugar salgado, como a costa.
- Onde se gerar gás sulfúrico, como em estâncias termais.
- Onde houver salpicos de óleo ou muito vapor de óleo.

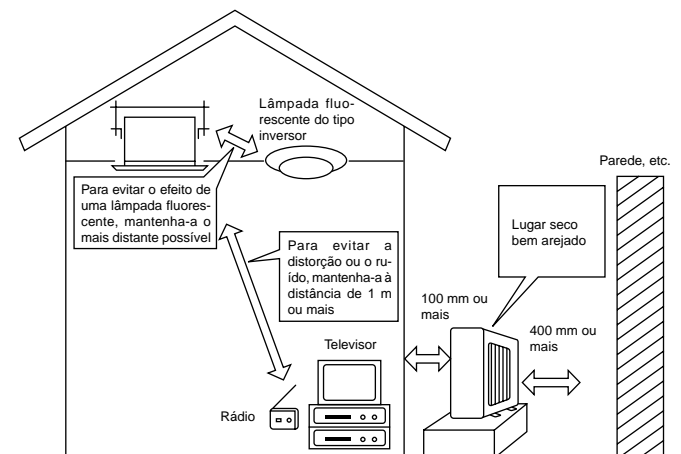

## 8. Instalação, mudança de local e inspecção

### ⚠ Aviso:

Se o aparelho de ar condicionado funcionar mas (conforme o modelo) não arrefecer nem aquecer o compartimento, entre em contacto com o seu revendedor porque pode haver uma fuga de gás refrigerante. Quando for feita a reparação, tenha o cuidado de perguntar ao técnico de assistência se há ou não alguma fuga de gás refrigerante.

O gás refrigerante introduzido no aparelho de ar condicionado é seguro. Normalmente não há fuga de refrigerante, no entanto, se houver uma fuga de gás no interior e o gás entrar em contacto com o fogo, aquecedor com ventilador, aquecedor de interior, fogão, etc., o gás será transformado em substâncias perigosas.

### Trabalho de electricidade

- Preveja um circuito exclusivo para a corrente do ar condicionado.
- Observe a capacidade do disjuntor.

### ⚠ Aviso:

- O cliente não deve instalar ele mesmo esta unidade. Se não for instalada correctamente, pode causar incêndio, choques eléctricos, ferimentos devidos à queda da unidade, fuga de água, etc.
- Não faça a ligação com uma tomada bifurcada ou um fio de extensão, nem ligue muitos aparelhos eléctricos à mesma tomada de corrente. Fazendo-o, pode provocar incêndio ou choques eléctricos devido a um contacto defeituoso, má isolamento, excesso permissível de corrente, etc.

Consulte o seu concessionário.

### ⚠ Cuidado:

- **Ligação à terra**  
Não ligue a um tubo de gás ou de água, nem a uma haste de pára-raios ou a um cabo de terra de telefone.  
Se a ligação à terra não for feita correctamente, pode haver choques eléctricos.
- Instale um disjuntor de descarga para a terra em função do lugar onde o ar condicionado for instalado (lugar húmido, etc.).  
Se não for instalado um disjuntor de descarga para a terra, pode haver choques eléctricos.

### Inspecção e manutenção

- Quando o ar condicionado for utilizado em várias estações, a capacidade pode baixar devido à sujidade no interior da unidade.
- Em função do estado de utilização, a sujidade, poeiras, etc. podem provocar a formação de odores ou impedir a drenagem suave da água desumidificada.
- Além da manutenção normal, é aconselhado mandar efectuar a inspecção e a manutenção (com carga) por um especialista. Consulte o seu concessionário.

### Considere também o som de funcionamento

- Não coloque nenhum objecto em torno da saída de ar da unidade exterior. Isso pode provocar uma diminuição da capacidade ou aumentar o som de funcionamento.
- Se ouvir um som anormal durante o funcionamento, consulte o seu concessionário.

### Mudança de local

- Quando deslocar ou reinstalar o ar condicionado, devido a reconstrução, mudança, etc., é necessário técnicas e trabalho especiais.

### ⚠ Aviso:

A reparação ou a manutenção não devem ser efectuadas pelo cliente.

Se não forem efectuadas correctamente, podem causar incêndio, choques eléctricos, ferimentos devidos à queda da unidade, fuga de água, etc. Consulte o seu concessionário.

### Eliminação

- Para eliminar este produto, consulte o seu concessionário.

### <Instalação do Controlo Remoto>

- Use o suporte do controlo remoto fornecido para evitar perder o controlo remoto.
- O local de instalação do controlo remoto deve obedecer às condições que se seguem.
  - Afastado da luz solar directa
  - Afastado de fontes de calor
  - Afastado do fluxo de ar do aparelho de ar condicionado (quente ou frio)
  - Num local onde o controlo remoto possa funcionar facilmente e onde o visor esteja claramente visível para o utilizador
  - Fora do alcance das crianças

### NOTAS:

- \* Caso haja uma luz fluorescente na divisão onde será instalado o aparelho de ar condicionado, ligue-a e certifique-se de que o sinal do controlo remoto é recebido pela unidade interior a partir do local previsto para a instalação. Quando a unidade receptora de sinais recebe um sinal do controlo remoto, ouve-se um ligeiro sinal sonoro.

Se o aparelho de ar condicionado estiver instalado numa divisão com luz fluorescente ou com sistema de controlo de iluminação electrónico (ex.: conversor de luz), pode ocorrer interferência no sinal.

- \* A distância máxima de recepção de sinal é de aproximadamente 7 metros (aprox. 22 pés). O ângulo de recepção de sinal é de aproximadamente 45 graus para a direita e para esquerda, a partir do centro.

- \* Instale a unidade a pelo menos 1 metro (aprox. 3 pés) de televisores ou rádios.  
(Se a unidade estiver instalada muito perto destes dispositivos, poderão verificar-se interferências (distorção da imagem ou ruído).)

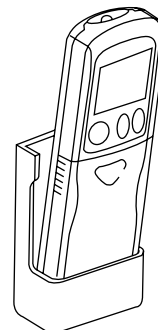



## 8. Instalação, mudança de local e inspeção

- Utilize os parafusos auto-roscentes fornecidos para montar o suporte do controlo remoto na parede e, de seguida, coloque o controlo remoto no suporte.

### NOTAS:

<Funções não suportadas por unidades receptoras de sinais menos recentes>

- Programação da temperatura em incrementos de 1 °F.
- Operações de controlo executadas no controlo remoto com uma programação diferente de "Standard 2 °F".

Se lhe ocorrer qualquer questão, consulte o seu concessionário.

## 9. Especificações

Modelo	SEZ-KD25VAL		SEZ-KD35VAL		SEZ-KD50VAL		SEZ-KD60VAL		SEZ-KD71VAL		
Função	Arrefecimento	Aquecimento	Arrefecimento	Aquecimento	Arrefecimento	Aquecimento	Arrefecimento	Aquecimento	Arrefecimento	Aquecimento	
Corrente	~N, 230V, 50Hz										
Capacidade	kW	2,5	3,0	3,5	4,0	5,0	6,0	5,5	7,0	7,1	8,1
	BTU/h	8.500	10.200	11.900	13.600	17.100	20.500	18.800	23.900	24.200	27.600
Entrada	kW	0,04	0,04	0,05	0,05	0,07	0,07	0,07	0,07	0,10	0,10
Unidade interior	SEZ-KD25VAL		SEZ-KD35VAL		SEZ-KD50VAL		SEZ-KD60VAL		SEZ-KD71VAL		
Fluxo de ar (Baixo-Médio-Alto)	CMM	5,5-7-9		7-9-11		10-12,5-15		12-15-18		12-16-20	
Pressão estática ext.	Pa (mmAq)	5/15/35/50		5/15/35/50		5/15/35/50		5/15/35/50		5/15/35/50	
Nível de ruído (Baixo-Médio-Alto)	dB	23-26-30		23-28-33		30-34-37		30-34-38		30-35-40	
Peso	kg	18		21		23		27		27	
Unidade exterior	SUZ-KA25VA		SUZ-KA35VA		SUZ-KA50VA		SUZ-KA60VA		SUZ-KA71VA		
Nível de ruído	dB	46		48		55		55		55	
Refrigerante R410	kg	0,90		1,05		1,6		1,8		2,0	
Peso	kg	33		37		53		53		58	

- Notas:
1. Condições nominais (arrefecimento) Interior : 27°C DB, 19°C WB Exterior : 35°C DB
  2. Condições nominais (aquecimento) Interior : 20°C DB Exterior : 7°C DB, 6°C WB
  3. Especificações sujeitas a alteração sem aviso prévio.
  4. A pressão estática externa está ajustada em 15 Pa por defeito de fábrica.

### Gama de funcionamento garantida

		Interior		Exterior	
				KD25, KD35	KD50, KD60, KD71
Arrefecimento	Máximo	32°C DB, 23°C WB		46°C DB, -	43°C DB, -
	Mínimo	21°C DB, 15°C WB		-10°C DB, -	
Aquecimento	Máximo	27°C DB, -		24°C DB, 18°C WB	
	Mínimo	20°C DB, -		-10°C DB, -11°C WB	

As unidades devem ser instaladas pelo fornecedor autorizado de acordo com os requisitos regulamentares locais.

## Περιεχόμενα

1. Προφυλακτικά Μέτρα Ασφαλείας .....	74	6. Φροντίδα και καθαρίσμα .....	78
2. Ονόματα μερών .....	74	7. Εντοπισμός βλαβών .....	78
3. Λειτουργία .....	76	8. Εγκατάσταση, μετακόμιση και επιθεώρηση .....	79
4. Timer (Χρονοδιακόπτης) .....	77	9. Προδιαγραφές .....	81
5. Λειτουργία εκτάκτου ανάγκης για ασύρματο τηλεχειριστήριο. 77			

Σημείωση (Επισημάνση για το WEEE)



Το σύμβολο αυτό αφορά μόνο τις χώρες της ΕΕ.

Το σύμβολο αυτό είναι σύμφωνο με την οδηγία 2002/96/EC Άρθρο 10 Πληροφορίες για χρήστες και Παράρτημα IV.

Το προϊόν MITSUBISHI ELECTRIC που διαθέτετε είναι σχεδιασμένο και κατασκευασμένο από υλικά και εξαρτήματα υψηλής ποιότητας, τα οποία μπορούν να ανακυκλωθούν και να χρησιμοποιηθούν ξανά.

Το σύμβολο αυτό σημαίνει ότι ο ηλεκτρολογικός και ηλεκτρικός εξοπλισμός, στο τέλος της διάρκειας ζωής του, θα πρέπει να απορριφτεί ξεχωριστά από τα υπόλοιπα οικιακά απορρίμμάτα σας.

Παρακαλούμε διαθέστε (εξαλείψτε) τον εξοπλισμό αυτό στον τοπικό σας κοινοτικό κέντρο συλλογής/ανακύκλωσης απορριμμάτων.

Στην Ευρωπαϊκή Ένωση υπάρχουν ξεχωριστά συστήματα συλλογής για τα χρησιμοποιημένα ηλεκτρολογικά και ηλεκτρικά προϊόντα.

Βοηθήστε μας να προστατεύσουμε το περιβάλλον στο οποίο ζούμε!

## 1. Προφυλακτικά Μέτρα Ασφαλείας

- ▶ Πριν κάνετε την εγκατάσταση της μονάδας, βεβαιωθείτε ότι διαβάσατε όλα τα “Προφυλακτικά Μέτρα Ασφαλείας”.
- ▶ Τα “Προφυλακτικά Μέτρα Ασφαλείας” παρέχουν πολύ σημαντικές πληροφορίες σχετικά με την ασφάλεια. Παρακαλείστε να βεβαιώσετε ότι εφαρμόζετε τα μέτρα ασφαλείας που προβλέπονται.
- ▶ Πριν κάνετε τη σύνδεση στο σύστημα, παρακαλούμε να αναφέρετε ή να ζητήσετε επιβεβαίωση από τον αρμόδιο οργανισμό ανεφοδιασμού.

### Σύμβολα που χρησιμοποιούνται στο κείμενο

⚠ Προειδοποίηση:

Περιγράφει τα μέτρα ασφαλείας που πρέπει να λαμβάνονται για την πρόληψη του κινδύνου τραυματισμού ή και θανάτου του χρήστη.

⚠ Προσοχή:

Περιγράφει προφυλακτικά μέτρα που πρέπει να λαμβάνονται για ν'αποφεύγεται θλάση στη μονάδα.

### Σύμβολα που χρησιμοποιούνται στις εικονογραφήσεις

⊕ : Δείχνει μέρος της συσκευής που πρέπει να γειώνεται.

⚠ Προειδοποίηση:

- Η εγκατάσταση της μονάδας δεν πρέπει να γίνεται από τον χρήστη. Ζητήστε από το κατάστημα που την αγοράσατε ή από εξουσιοδοτημένη εταιρεία να κάνουν την εγκατάσταση της μονάδας. Εάν η εγκατάσταση της μονάδας δεν γίνει όπως προβλέπεται, ενδέχεται να έχει σαν αποτέλεσμα να παρουσιαστεί διαρροή νερού, να προκληθεί ηλεκτροπληξία ή να συμβεί πυρκαγιά.
- Μη στέκεστε ή τοποθετείτε διάφορα είδη πάνω στη μονάδα.
- Μη πετάτε ή πιτσιλίζετε νερό πάνω στη μονάδα και μη την αγγίζετε με βρεγμένα χέρια. Υπάρχει κίνδυνος να προκληθεί ηλεκτροπληξία.
- Μη ψεκάζετε εύφλεκτο αέριο κοντά στη μονάδα. Ενδέχεται να προκληθεί πυρκαγιά.
- Μη τοποθετείτε θερμάστρα γκαζιού ή κάθε άλλη συσκευή που παράγει γυμνή φλόγα σε μέρος όπου θα εκτίθεται στην αποβολή αερίων από τη μονάδα. Η καύση της θερμάστρας ενδέχεται να είναι ατελής.
- Ενώ η εξωτερική μονάδα θρίσκει σε λειτουργία δεν πρέπει να θγάζετε το μπροστινό φάνωμα ή τον προφυλακτήρα του ανεμιστήρα.

⚠ Προσοχή:

- Μη χρησιμοποιείτε αιχμηρά αντικείμενα για να πατάτε τα κουμπιά, η ενέργεια αυτή ενδέχεται να προκαλέσει θλάση στο τηλεχειριστήριο.
- Ποτέ μη μπλοκάρετε ή καλύπτετε τα ανοίγματα εισόδου και εξόδου αέρα της εσωτερικής και της εξωτερικής μονάδας.

- Μόλις παρατηρήσετε παράξενους ή ασυνήθιστους ήχους, θόρυβο, ή κραδασμούς, σταματήστε την λειτουργία της συσκευής κλείνοντας τον διακόπτη παροχής ηλεκτρικού ρεύματος και αποταθείτε στον μεταπωλητή που σας την προμήθευσε.
- Μην θάζετε τα δάκτυλά σας, μακρόστενα αντικείμενα κτλ. μέσα στο στόμιο εισόδου και εξόδου του αέρα.
- Εάν ασυνήθιστες μυρωδιές εκπέμπονται από την μονάδα, σταματήστε να τη χρησιμοποιείτε, κλείστε τον ηλεκτρικό διακόπτη και συμβουλευτείτε το κατάστημα από το οποίο την αγοράσατε. Εάν συνεχίσετε να τη χρησιμοποιείτε, ενδέχεται να προκληθεί θλάση, ηλεκτροπληξία ή πυρκαγιά.
- Το συγκεκριμένο κλιματιστικό ΔΕΝ προορίζεται για να χρησιμοποιείται χωρίς επίβλεψη από παιδιά ή άτομα με ειδικές ανάγκες.
- Μικρά παιδιά πρέπει να επιβλέπονται ώστε να μην παίζουν με το κλιματιστικό.
- Εάν παρουσιασθεί μία διαφυγή ή διαρροή στο ψυκτικό αέριο, σταματήστε να χρησιμοποιείτε το μηχάνημα, εξεραρίστε πλήρως τον χώρο και αποταθείτε στον μεταπωλητή.

### Πέταγμα της μονάδας σαν άχρηστη

Εάν θέλετε να πετάξετε τη συσκευή σαν άχρηστη, συμβουλευτείτε σχετικά το κατάστημα από το οποίο την αγοράσατε.

## 2. Ονόματα μερών

### ■ Εσωτερική μονάδα

	SEZ-KD-VAL
Βαθμίδες λειτουργίας ανεμιστήρα	3 βαθμίδες
Πτερύγιο	—
Κινητή γρίλια	—
Φίλτρο	Κανονικό
Ένδειξη καθαρισμού φίλτρου	—

### ■ SEZ-KD-VAL

Κρυφό οροφής

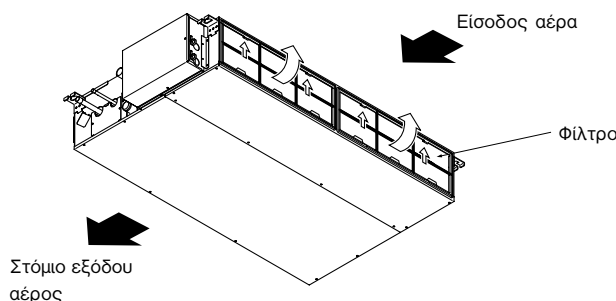

## 2. Ονόματα μερών

### ■ Ασύρματο τηλεχειριστήριο

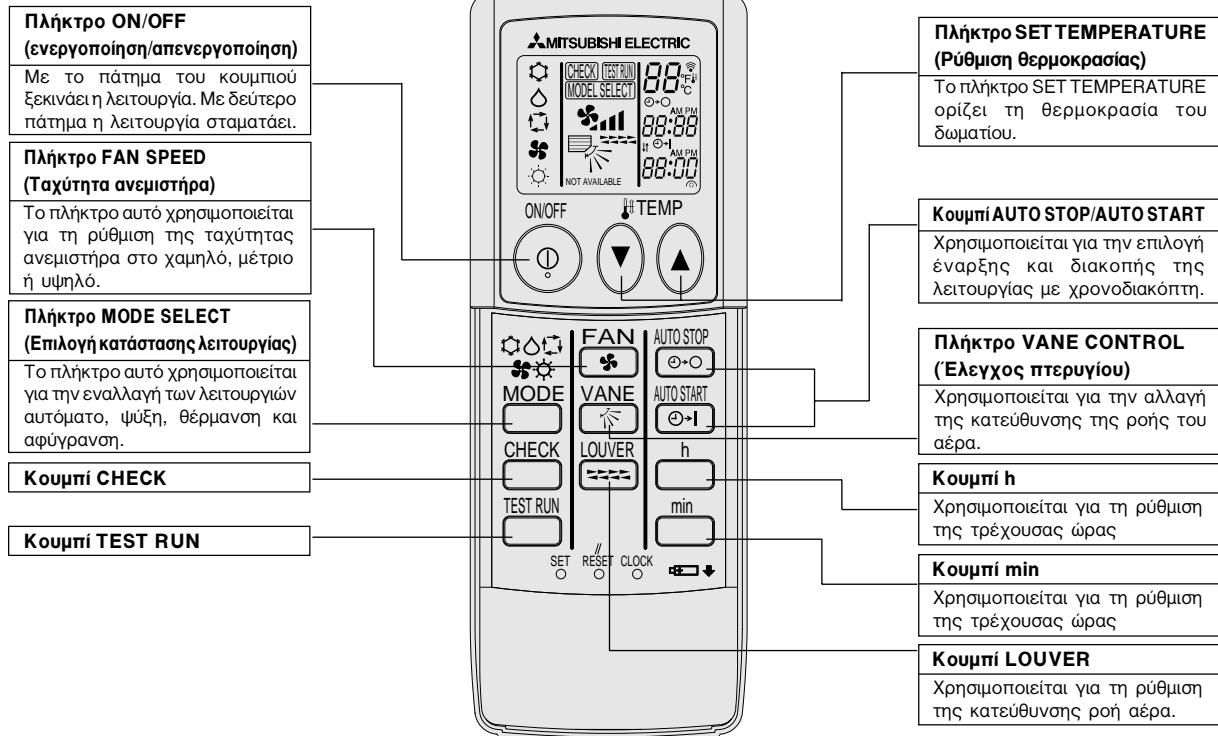

- Όταν χρησιμοποιείτε το ασύρματο τηλεχειριστήριο, φροντίστε να το έχετε στραμμένο προς την κατεύθυνση του δέκτη της εσωτερικής μονάδας.
- Εάν χρησιμοποιήσετε το τηλεχειριστήριο εντός δύο λεπτών μετά την παροχή ρεύματος στην εσωτερική μονάδα, η εσωτερική μονάδα ενδέχεται να ηχησει δύο φορές λόγω του ότι εκτελεί τον αρχικό αυτόματο έλεγχο.
- Η εσωτερική μονάδα ηχεί για να επιβεβαιωθεί ότι το σήμα που εκπέμπεται από το τηλεχειριστήριο έχει ληφθεί. Η λήψη των σημάτων είναι εφικτή από τη μονάδα σε απόσταση έως και περίπου 7 μέτρων σε ευθεία από την εσωτερική μονάδα και σε ζώνη 45° αριστερά και δεξιά από τη μονάδα. Ωστόσο, η ικανότητα της μονάδας να λαμβάνει σήματα μπορεί να επηρεαστεί από φωτισμό, όπως μια πηγή φθορίζοντος ή ισχυρού φωτός.
- Εάν αναβοσβήνει η λυχνία λειτουργίας κοντά στο δέκτη της εσωτερικής μονάδας, πρέπει να ελέγξετε τη μονάδα. Απευθυνθείτε στον αντιπρόσωπο της περιοχής σας για επισκευή.
- Να χειρίζεστε με προσοχή το τηλεχειριστήριο! Φροντίστε να μην σας πέσει ή να μην υποστεί ισχυρούς κραδασμούς. Επίσης, να μην το βρέχετε, ούτε να το αφήνετε σε χώρο με υψηλή υγρασία.
- Για να αποφύγετε το ενδεχόμενο να τοποθετήσετε το τηλεχειριστήριο σε σημείο όπου μπορεί να υποστεί βλάβη, εγκαταστήστε τη βάση στήριξης που παρέχεται μαζί με αυτό σε έναν τοίχο και να τοποθετείτε πάντοτε εκεί το τηλεχειριστήριο μετά τη χρήση.

### ■ Εξωτερική μονάδα

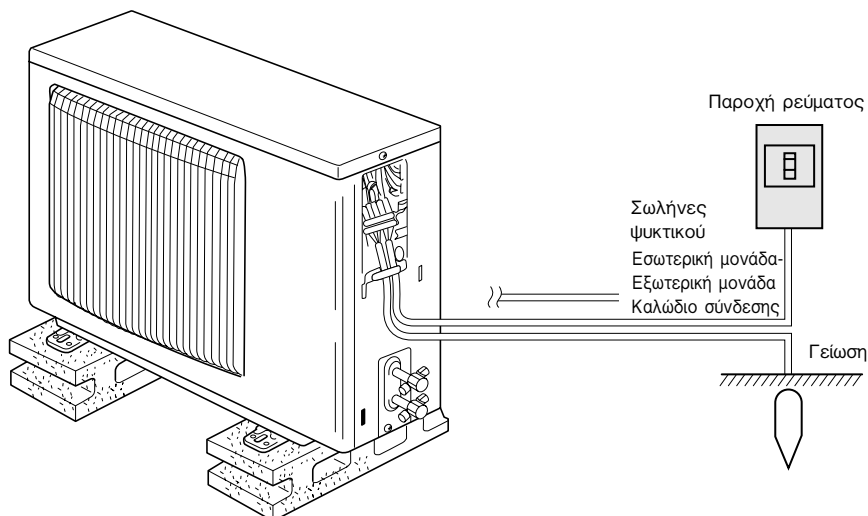

### Τοποθέτηση/αντικατάσταση μπαταριών

1. Αφαιρέστε το πάνω κάλυμμα, τοποθετήστε δύο μπαταρίες AAA και, στη συνέχεια, τοποθετήστε το πάνω κάλυμμα στη θέση του.

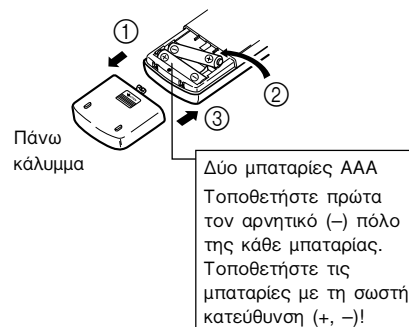

2. Πατήστε το κουμπί Reset (Επανεκκίνηση).

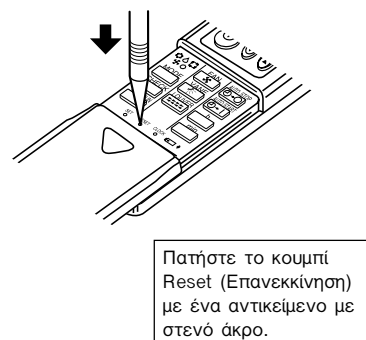

### 3. Λειτουργία

#### 3.1. Περιγραφή της λειτουργίας “ΑΥΤΟΜΑΤΗ ΕΠΑΝΕΚΚΙΝΗΣΗ”

- Η μονάδα αυτή είναι εξοπλισμένη με λειτουργία αυτόματης επανεκκίνησης. Όταν ανοίξετε τον κεντρικό διακόπτη τροφοδοσίας, το κλιματιστικό θα αρχίσει να λειτουργεί αυτόματα με τον ίδιο τρόπο λειτουργίας που είχε επιλεγεί με το τηλεχειριστήριο πριν κλείσετε το διακόπτη.
- Αν είχατε σταματήσει τη λειτουργία του κλιματιστικού με το τηλεχειριστήριο προτού κλείσετε τον κεντρικό διακόπτη τροφοδοσίας, θα παραμείνει κλειστό ακόμη και αφού ανοίξετε τον κεντρικό διακόπτη.
- Αν η μονάδα εκτελούσε ΔΟΚΙΜΑΣΤΙΚΗ ΛΕΙΤΟΥΡΓΙΑ (TEST RUN) προτού κλείσετε τον κεντρικό διακόπτη τροφοδοσίας, θα αρχίσει και πάλι να λειτουργεί με τον ίδιο τρόπο που είχε επιλεγεί στο τηλεχειριστήριο πριν τη ΔΟΚΙΜΑΣΤΙΚΗ ΛΕΙΤΟΥΡΓΙΑ μόλις ανοίξετε τον κεντρικό διακόπτη.

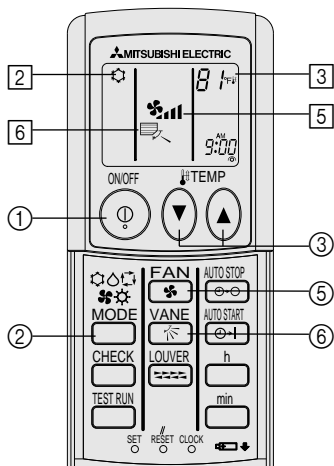

#### 3.2. ON (Ενεργοποίηση)/OFF (Απενεργοποίηση)

<Για να ξεκινήσετε τη λειτουργία>

- Πιέστε το πλήκτρο ON/OFF (έναρξης/διακοπής) λειτουργίας ①.

Παρατήρηση:

- Όταν γίνει επανεκκίνηση της μονάδας, οι αρχικές ρυθμίσεις έχουν ως εξής:

	Ρυθμίσεις τηλεχειριστηρίου	
Κατάσταση	Τελευταία ρύθμιση	
Ρύθμιση θερμοκρασίας	Τελευταία ρύθμιση	
Ταχύτητα ανεμιστήρα	Τελευταία ρύθμιση	
Ανοδική/Καθοδική ροή αέρα	Κατάσταση	COOL ή DRY
		HEAT
		FAN

<Για να διακόψετε τη λειτουργία>

- Πιέστε ξανά το πλήκτρο έναρξης/διακοπής λειτουργίας ①.

Σημείωση:

Ακόμη κι αν πατήσετε το διακόπτη λειτουργίας με την ένδειξη ON/OFF για ν'ανοίξετε πάλι τη συσκευή αμέσως μόλις την κλείσατε, δεν πρόκειται να τεθεί σε λειτουργία πριν περάσουν τρία λεπτά. Αυτό συμβαίνει για να προστατεύονται τα εσωτερικά μέρη της συσκευής από τυχόν θλάβες.

#### 3.3. Επιλογή τρόπου λειτουργίας

- Πατήστε το κουμπί επιλογής λειτουργίας (☐☐☐☐☐☐) ② και επιλέξτε τον τρόπο λειτουργίας ③.

- ☐☐☐☐☐☐ Λειτουργία κλιματισμού με κρύο αέρα
- ☐☐☐☐☐☐ Λειτουργία αφύγνωσης
- ☐☐☐☐☐☐ Λειτουργία ανεμιστήρα
- ☐☐☐☐☐☐ Λειτουργία θέρμανσης
- ☐☐☐☐☐☐ Αυτόματη λειτουργία (ψύξης/θέρμανσης)

#### Πληροφορίες για τα συστήματα Multi (Εξωτερική μονάδα: Σειρά MXZ)

- ▶ Στα συστήματα Multi (Εξωτερική μονάδα: σειρά MXZ) είναι δυνατή η σύνδεση δύο ή περισσότερων εσωτερικών μονάδων σε μία εξωτερική μονάδα. Ανάλογα με την ικανότητα του συστήματος, μπορούν να λειτουργούν ταυτόχρονα δύο ή περισσότερες μονάδες.

- Κατά την ταυτόχρονη λειτουργία δύο ή περισσότερων εσωτερικών μονάδων με μία εξωτερική μονάδα, μία σε λειτουργία ψύξης και οι άλλες σε λειτουργία θέρμανσης, επιλέγεται ο τρόπος λειτουργίας της εσωτερικής μονάδας που αρχίζει να λειτουργεί νωρίτερα από τις άλλες. Οι υπόλοιπες εσωτερικές μονάδες που θα τεθούν σε λειτουργία αργότερα, δεν μπορούν να λειτουργήσουν, γεγονός που θα υποδεικνύεται από ένα σήμα λειτουργίας που αναβοσβήνει.

Στην περίπτωση αυτή, επιλέξτε για όλες τις εσωτερικές μονάδες την ίδια κατάσταση λειτουργίας.

- Υπάρχει ενδεχόμενο η εσωτερική μονάδα, η οποία λειτουργεί σε αυτόματη λειτουργία (AUTO) να μην μπορεί να αλλάξει σε κατάσταση ψύξης - θέρμανσης (COOL ↔ HEAT) και να τίθεται σε κατάσταση αναμονής.
- Όταν η εσωτερική μονάδα αρχίζει να λειτουργεί ενώ η εκτελείται απόψυξη της εξωτερικής μονάδας, θα χρειαστούν μερικά λεπτά (περίπου 15 λεπτά το πολύ) για να αρχίσει να εξέρχεται ζεστός αέρας από τη μονάδα.
- Στη λειτουργία θέρμανσης, παρόλο που η εσωτερική μονάδα δεν λειτουργεί, μπορεί να αναπτυχθεί υψηλή θερμοκρασία ή να ακουστεί ο ήχος του ψυκτικού που κυλά. Αυτά δεν είναι ενδείξεις βλάβης. Ο λόγος είναι ότι το ψυκτικό δεν σταματά να κυλά στο εσωτερικό της μονάδας.

#### Αυτόματη λειτουργία

- Βάσει μιας καθορισμένης θερμοκρασίας, η λειτουργία ψύξης ξεκινά όταν η θερμοκρασία περιβάλλοντος είναι υπερβολικά υψηλή και η λειτουργία θέρμανσης ξεκινά όταν η θερμοκρασία περιβάλλοντος είναι πολύ χαμηλή.
- Κατά τη διάρκεια της αυτόματης λειτουργίας, εάν η θερμοκρασία περιβάλλοντος αλλάξει και παραμείνει στους 2 °C ή περισσότερο πάνω από την καθορισμένη θερμοκρασία για 15 λεπτά, το κλιματιστικό αλλάζει σε κατάσταση λειτουργίας ψύξης. Κατά τον ίδιο τρόπο, εάν η θερμοκρασία περιβάλλοντος παραμείνει στους 2 °C ή περισσότερο κάτω από την καθορισμένη θερμοκρασία για 15 λεπτά, το κλιματιστικό αλλάζει σε κατάσταση λειτουργίας θέρμανσης.

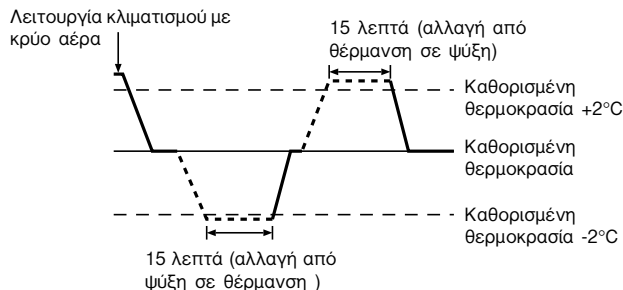

- Λόγω του ότι το κλιματιστικό ρυθμίζει αυτόματα τη θερμοκρασία περιβάλλοντος για να διατηρήσει μια καθορισμένη αποτελεσματική θερμοκρασία, η λειτουργία ψύξης εκτελείται μερικούς βαθμούς υψηλότερα και η λειτουργία θέρμανσης μερικούς βαθμούς χαμηλότερα σε σχέση με την καθορισμένη θερμοκρασία περιβάλλοντος, εφόσον επιτευχθεί η θερμοκρασία (αυτόματη λειτουργία εξοικονόμησης ενέργειας).

#### 3.4. Ρύθμιση θερμοκρασίας

- ▶ Για να χαμηλώσετε τη θερμοκρασία δωματίου:

Πατήστε το κουμπί με την ένδειξη ☐☐☐☐☐☐ ③ για να τοποθετήσετε τη θερμοκρασία που θέλετε.

Η θερμοκρασία που έχετε επιλέξει εμφανίζεται ③.

- ▶ Για να αυξήσετε τη θερμοκρασία δωματίου:

Πατήστε το κουμπί με την ένδειξη ☐☐☐☐☐☐ ③ για να τοποθετήσετε τη θερμοκρασία που θέλετε.

Η θερμοκρασία που έχετε επιλέξει εμφανίζεται ③.

- Οι κλίμακες θερμοκρασιών που διατίθενται είναι:  
 Κρύος & Στεγνός αέρας: 19 - 30 °C  
 Θερμός αέρας: 17 - 28 °C  
 Αυτόματη λειτουργία: 19 - 28 °C
- Στην οθόνη αναβοσβήνει μία από τις δύο ενδείξεις 8 °C ή 39 °C για να σας πληροφορήσει εάν η θερμοκρασία του χώρου είναι χαμηλότερη ή υψηλότερη από την ένδειξη που εμφανίζεται στην οθόνη.

## 3. Λειτουργία

### 3.5. Ρύθμιση ταχύτητας ανεμιστήρα

- Ενώ το σύστημα λειτουργεί, πιέστε το πλήκτρο ταχύτητας ανεμιστήρα ① όσες φορές απαιτείται.
  - Με κάθε πάτημα, αλλάζει η ένταση. Η τρέχουσα επιλεγμένη ταχύτητα εμφανίζεται στο ④.
  - Η ακολουθία αλλαγής και οι διαθέσιμες ρυθμίσεις έχουν ως εξής.

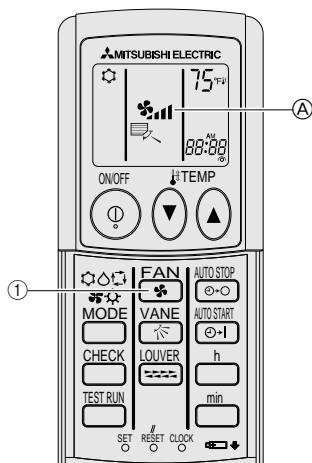

- ① Πατήστε το κουμπί **FAN** για να επιλέξετε την επιθυμητή ταχύτητα ανεμιστήρα.
- Κάθε φορά που πιέζετε το κουμπί, εναλλάσσονται οι διαθέσιμες επιλογές στην οθόνη ④ στο τηλεχειριστήριο, όπως φαίνεται παρακάτω.

Ταχύτητα ανεμιστήρα	Ένδειξη τηλεχειριστηρίου				
	(Αυτόματη)	Χαμηλή	Μεσαία 2	Μεσαία 1	Υψηλή
4 βαθμίδες	(Icon)	(Icon)	(Icon)	(Icon)	(Icon)
3 βαθμίδες	(Icon)	(Icon)	(Icon) (Μεσαία)	(Icon)	(Icon)
2 βαθμίδες	(Icon)	(Icon)	(Icon)	(Icon)	(Icon)

Οι ταχύτητες αέρα που μπορούν να επιλεγούν εξαρτώνται από το μοντέλο. Επισημαίνεται ότι ορισμένες μονάδες δεν διαθέτουν αυτόματη ρύθμιση "Αυτόματη". Η ένδειξη και η ταχύτητα του ανεμιστήρα διαφέρουν στις εξής περιπτώσεις:

- Όταν η μονάδα βρίσκεται σε κατάσταση STAND BY (ANAMONHΣ) ή DEFROST (ΑΠΟΨΥΞΗΣ).
- Αμέσως μετά τη λειτουργία θέρμανσης (κατά το διάστημα αναμονής για την αλλαγή λειτουργίας).
- Όταν η θερμοκρασία του δωματίου είναι υψηλότερη από τη θερμοκρασία που έχει ρυθμιστεί στη μονάδα η οποία βρίσκεται σε λειτουργία θέρμανσης.
- Κατά τη λειτουργία αφύγρανσης η ταχύτητα του εσωτερικού ανεμιστήρα γίνεται αυτόματα χαμηλή. Στην περίπτωση αυτή, η ταχύτητα του ανεμιστήρα δεν μπορεί να αλλάξει.

### 3.6. Ventilation (Εξαερισμός)

► Για τον συνδυασμό LOSSNAY

#### 3.6.1. για ασύρματο τηλεχειριστήριο

- Ο εξαεριστήρας τίθεται αυτόματα σε λειτουργία όταν ενεργοποιείται η εσωτερική μονάδα.
- Καμία ένδειξη στο ασύρματο τηλεχειριστήριο.

## 4. Timer (Χρονοδιακόπτης)

### 4.1. Για το τηλεχειριστήριο

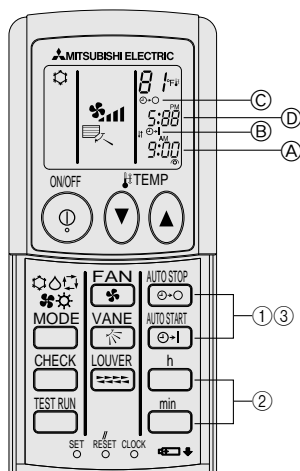

#### 1) Ρυθμίστε την τρέχουσα ώρα

- ① Πατήστε το κουμπί CLOCK χρησιμοποιώντας ένα λεπτό ραβδάκι. Η ώρα ④ θα αρχίσει να αναβοσβήνει.
- ② Πατήστε το κουμπί **h** και **min** για να ρυθμίσετε την ώρα.
- ③ Πατήστε το κουμπί CLOCK χρησιμοποιώντας ένα λεπτό ραβδάκι.

#### 2) Ρυθμίστε την ώρα έναρξης λειτουργίας της μονάδας ως εξής

- ① Πατήστε το κουμπί **START**.
  - Μπορείτε να ρυθμίσετε την ώρα ενόσω το παρακάτω σύμβολο αναβοσβήνει. Ώρα ενεργοποίησης: Η ένδειξη START ② αναβοσβήνει.
  - Η ώρα εκκίνησης εμφανίζεται στο ④.

- ② Χρησιμοποιήστε το κουμπί **h** και **min** για να ρυθμίσετε την επιθυμητή ώρα.
- ③ Για να ακυρώσετε την ενεργοποίηση του χρονοδιακόπτη ON, πατήστε το κουμπί **ON**.

#### 3) Ρυθμίστε την ώρα τερματισμού λειτουργίας της μονάδας ως εξής

- ① Πατήστε το κουμπί **STOP**.
  - Μπορείτε να ρυθμίσετε την ώρα ενόσω το παρακάτω σύμβολο αναβοσβήνει. Απενεργοποίηση χρονοδιακόπτη: Η ένδειξη STOP ③ αναβοσβήνει.
  - Η ώρα τερματισμού εμφανίζεται στο ④.

- ② Χρησιμοποιήστε το κουμπί **h** και **min** για να ρυθμίσετε την επιθυμητή ώρα.
- ③ Για να ακυρώσετε την απενεργοποίηση του χρονοδιακόπτη OFF, πατήστε το κουμπί **OFF**.

#### 4) Αλλαγή των ωρών ρύθμισης

Για να αλλάξετε τη ρύθμιση του χρονοδιακόπτη πατήστε **START** ή **STOP** και επαναλάβετε από το βήμα 2) ή 3).

## 5. Λειτουργία εκτάκτου ανάγκης για ασύρματο τηλεχειριστήριο

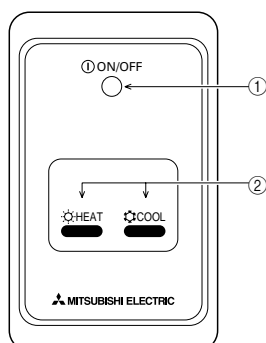

- ① Ένδειξη ON/OFF (αναμμένη όταν η συσκευασία δουλεύει, σβηστή όταν η συσκευασία δεν δουλεύει)
- ② Επείγουσα λειτουργία  
Σε περιπτώσεις που δεν λειτουργεί σωστά το τηλεχειριστήριο, χρησιμοποιήστε είτε το κουμπί **COOL** ή **HEAT** στον δέκτη σήματος ασύρματου τηλεχειριστηρίου για να ανάψετε και να κλείσετε τον ανεμιστήρα. Σε μονάδες μόνο ψύξης, πατήστε το κουμπί **HEAT** για να ανάψετε και να κλείσετε τον ανεμιστήρα.

Πατώντας το κουμπί **COOL** ή **HEAT** μπορείτε να επιλέξετε τις εξής ρυθμίσεις.

Κατάσταση λειτουργίας	ΨΥΞΗ	ΘΕΡΜΑΝΣΗ
Προεπιλεγμένη θερμοκρασία	24 °C/75 °F	24 °C/75 °F
Ταχύτητα ανεμιστήρα	Υψηλή	Υψηλή

## 6. Φροντίδα και καθαρισμός

### ► Καθαρισμός των φίλτρων

- Καθαρίστε τα φίλτρα με ηλεκτρική σκούπα. Αν δεν έχετε ηλεκτρική σκούπα, χτυπήστε ελαφρά τα φίλτρα σε ένα στερεό αντικείμενο για να φύγει η σκόνη και η βρωμιά.
- Αν τα φίλτρα είναι πολύ βρώμικα, πλύντε τα με χλιαρό νερό. Φροντίστε να ξεβγάλετε πολύ καλά το απορροπαντικό που χρησιμοποιήσατε και αφήστε τα φίλτρα να στεγνώσουν εντελώς πριν τα τοποθετήσετε ξανά στη μονάδα.

#### ⚠ Προσοχή:

- Μην αφήνετε τα φίλτρα να στεγνώσουν στον ήλιο και μη χρησιμοποιείτε πηγή θερμότητας, όπως μια ηλεκτρική θερμάστρα, για να τα στεγνώσετε γιατί υπάρχει κίνδυνος να παραμορφωθούν.
- Μην πλένετε τα φίλτρα με ζεστό νερό (πάνω από 50°C) γιατί μπορεί να παραμορφωθούν.
- Βεβαιωθείτε ότι τα φίλτρα θρίσκονται πάντα στη θέση τους. Η λειτουργία της μονάδας χωρίς φίλτρα αέρα μπορεί να προκαλέσει θλάση.

#### ⚠ Προσοχή:

- Πριν αρχίσετε τον καθαρισμό, σταματήστε τη λειτουργία και κλείστε το ρεύμα.
- Οι εσωτερικές μονάδες είναι εφοδιασμένες με φίλτρα για την αφαίρεση της σκόνης από τον εισερχόμενο αέρα. Καθαρίστε τα φίλτρα χρησιμοποιώντας τις μεθόδους που επιδεικνύονται στ' ακόλουθα σκίτσα.

### ► Αφαίρεση φίλτρου

#### ⚠ Προσοχή:

- Κατά την αφαίρεση του φίλτρου, θα πρέπει να πάρετε τις απαραίτητες προφυλάξεις για να προστατέψετε τα μάτια σας από τη σκόνη. Επίσης, εάν χρειαστεί να ανεβείτε σε καρέκλα για να εκτελέσετε την εργασία, προσέξτε να μην πέσετε.
- Όταν αφαιρέσετε το φίλτρο, μην αγγίξετε τα μεταλλικά εξαρτήματα στο εσωτερικό της μονάδας εσωτερικού χώρου, διότι μπορεί να τραυματιστείτε.

#### ■ SEZ-KD-VAL

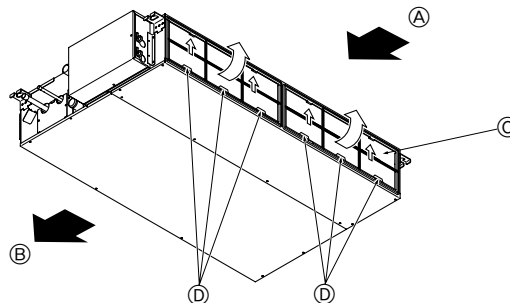

- Έχοντας ανυψωμένο το κουμπί φίλτρου, τραθήξτε το.

Ⓐ Είσοδος αέρα Ⓑ Εξοδος αέρα Ⓒ Φίλτρο Ⓓ Κουμπί

## 7. Εντοπισμός βλαβών

Αντιμετωπίζετε προβλήματα;	Λύση. (Η μονάδα λειτουργεί κανονικά).
Το κλιματιστικό δεν ψύχει ή δεν θερμαίνει καλά.	<ul style="list-style-type: none"> <li>■ Καθαρίστε το φίλτρο. (Η ροή αέρα μειώνεται όταν το φίλτρο είναι ακάθαρμο ή έχει βουλώσει.)</li> <li>■ Ελέγξτε τη ρύθμιση της θερμοκρασίας και ρυθμίστε την καθορισμένη θερμοκρασία.</li> <li>■ Φροντίστε να υπάρχει αρκετός χώρος γύρω από την εξωτερική μονάδα. Μήπως έχει βουλώσει η είσοδος ή η έξοδος αέρα της μονάδας;</li> <li>■ Μήπως έχετε αφήσει κάποια πόρτα ή παράθυρο ανοιχτά;</li> </ul>
Όταν ξεκινά η λειτουργία θέρμανσης, αργεί να βγει θερμός αέρας από την εσωτερική μονάδα.	<ul style="list-style-type: none"> <li>■ Η εσωτερική μονάδα δεν βγάζει θερμό αέρα, έως ότου προθερμανθεί επαρκώς.</li> </ul>
Κατά τη λειτουργία θέρμανσης, το κλιματιστικό διακόπτει τη λειτουργία του πριν να επιτευχθεί η καθορισμένη θερμοκρασία περιβάλλοντος.	<ul style="list-style-type: none"> <li>■ Όταν η εξωτερική θερμοκρασία είναι χαμηλή και η υγρασία υψηλή μπορεί να σχηματιστεί πάγος στην εξωτερική μονάδα. Σε αυτή την περίπτωση, η εξωτερική μονάδα εκτελεί λειτουργία απόψυξης. Η κανονική λειτουργία θα πρέπει να ξεκινήσει μετά από περίπου 10 λεπτά.</li> </ul>
Όταν αλλάζει η κατεύθυνση ροής αέρα, τα πτερύγια κινούνται πάντα προς τα πάνω και προς τα κάτω διερχόμενα από την καθορισμένη θέση πριν τελικά σταματήσουν σε αυτήν.	<ul style="list-style-type: none"> <li>■ Όταν αλλάζει η κατεύθυνση ροής αέρα, τα πτερύγια μετακινούνται στην καθορισμένη θέση, αφού ανιχνεύσουν τη βασική θέση.</li> </ul>
Ακούγεται ήχος ροής νερού ή περιστασιακά ένας συριγμός.	<ul style="list-style-type: none"> <li>■ Οι ήχοι αυτοί μπορεί να ακουστούν όταν ρέει ψυκτικό μέσο στο κλιματιστικό ή όταν αλλάζει η κατεύθυνση της ροής του ψυκτικού μέσου.</li> </ul>
Ακούγεται ήχος σπασίματος ή τριξίματος.	<ul style="list-style-type: none"> <li>■ Οι ήχοι αυτοί μπορεί να ακουστούν όταν δημιουργούνται τριβές μεταξύ μερών του κλιματιστικού λόγω διαστολής και συστολής εξαιτίας μεταβολών στη θερμοκρασία.</li> </ul>
Στο δωμάτιο υπάρχει μια δυσάρεστη οσμή.	<ul style="list-style-type: none"> <li>■ Η εσωτερική μονάδα αναρροφά αέρα που περιέχει αέρια από τους τοίχους, τον τάπητα και την επίπλωση, καθώς και οσμές που παγιδεύονται στα ρούχα και, στη συνέχεια, αποβάλλει ξανά αυτόν τον αέρα στο δωμάτιο.</li> </ul>
Από την εσωτερική μονάδα εξέρχεται λευκή αχνή ή ατμός.	<ul style="list-style-type: none"> <li>■ Εάν η εσωτερική θερμοκρασία και η υγρασία είναι υψηλές, αυτό μπορεί να συμβεί κατά την έναρξη της λειτουργίας.</li> <li>■ Κατά τη λειτουργία απόψυξης, μπορεί να εξέλθει ροή ψυχρού αέρα και να φαίνεται σαν αχνή.</li> </ul>
Από την εξωτερική μονάδα εξέρχεται νερό ή ατμός.	<ul style="list-style-type: none"> <li>■ Κατά τη λειτουργία ψύξης, ενδέχεται να σχηματιστεί και να τρέξει νερό από τους σωλήνες ψύξης και τους συνδέσμους.</li> <li>■ Κατά τη λειτουργία θέρμανσης, ενδέχεται να σχηματιστεί και να τρέξει νερό από τον εναλλάκτη θερμότητας.</li> <li>■ Κατά τη λειτουργία απόψυξης, εξατμίζεται το νερό στον εναλλάκτη θερμότητας και μπορεί να εξέλθει υδρατμός.</li> </ul>
Ο δείκτης λειτουργίας δεν εμφανίζεται στην οθόνη του τηλεχειριστηρίου.	<ul style="list-style-type: none"> <li>■ Ανοίξτε το διακόπτη τροφοδοσίας. Στην οθόνη του τηλεχειριστηρίου θα εμφανιστεί η ένδειξη "●".</li> </ul>
Στην οθόνη του τηλεχειριστηρίου εμφανίζεται η ένδειξη "❏".	<ul style="list-style-type: none"> <li>■ Κατά τον κεντρικό έλεγχο, στην οθόνη του τηλεχειριστηρίου εμφανίζεται η ένδειξη "❏" και δεν είναι εφικτή η ενεργοποίηση ή η απενεργοποίηση του κλιματιστικού με το τηλεχειριστήριο.</li> </ul>
Όταν θέτετε σε λειτουργία το κλιματιστικό σε σύντομο χρονικό διάστημα αφότου το απενεργοποιήσατε, δεν λειτουργεί ακόμη και εάν πατήσετε το κουμπί ON/OFF (Ενεργοποίηση/Απενεργοποίηση).	<ul style="list-style-type: none"> <li>■ Περιμένετε για τρία περίπου λεπτά. (Η λειτουργία έχει σταματήσει για λόγους προστασίας του κλιματιστικού.)</li> </ul>

## 7. Εντοπισμός βλαβών

Αντιμετωπίζετε προβλήματα;	Λύση. (Η μονάδα λειτουργεί κανονικά).												
Το κλιματιστικό λειτουργεί χωρίς να πατηθεί το κουμπί ON/OFF.	<ul style="list-style-type: none"> <li>■ Έχει ρυθμιστεί ο χρονοδιακόπτης; Πατήστε το κουμπί ON/OFF για να διακόψετε τη λειτουργία.</li> <li>■ Είναι συνδεδεμένο το κλιματιστικό σε κεντρικό τηλεχειριστήριο; Απευθυνθείτε στους υπευθύνους χειρισμού του κλιματιστικού.</li> <li>■ Εμφανίζεται η ένδειξη "☒" στην οθόνη του τηλεχειριστηρίου; Απευθυνθείτε στους υπευθύνους χειρισμού του κλιματιστικού.</li> <li>■ Έχετε ρυθμίσει τη λειτουργία αυτόματης επαναλειτουργίας μετά από διακοπή της τροφοδοσίας; Πατήστε το κουμπί ON/OFF για να διακόψετε τη λειτουργία.</li> </ul>												
Η λειτουργία του κλιματιστικού διακόπτεται χωρίς να πατηθεί το κουμπί ON/OFF.	<ul style="list-style-type: none"> <li>■ Έχετε ρυθμίσει τη λειτουργία χρονοδιακόπτη απενεργοποίησης; Πατήστε το κουμπί ON/OFF για να θέσετε ξανά σε λειτουργία το κλιματιστικό.</li> <li>■ Είναι συνδεδεμένο το κλιματιστικό σε κεντρικό τηλεχειριστήριο; Απευθυνθείτε στους υπευθύνους χειρισμού του κλιματιστικού.</li> <li>■ Εμφανίζεται η ένδειξη "☒" στην οθόνη του τηλεχειριστηρίου; Απευθυνθείτε στους υπευθύνους χειρισμού του κλιματιστικού.</li> </ul>												
Δεν είναι εφικτή η ρύθμιση της λειτουργίας χρονοδιακόπτη του τηλεχειριστηρίου.	<ul style="list-style-type: none"> <li>■ Είναι έγκυρες οι ρυθμίσεις του χρονοδιακόπτη; Εάν είναι εφικτή η ρύθμιση του χρονοδιακόπτη, στην οθόνη του τηλεχειριστηρίου εμφανίζεται η ένδειξη (WEEKLY), (SIMPLE) ή (AUTO OFF).</li> </ul>												
Στην οθόνη του τηλεχειριστηρίου εμφανίζεται η ένδειξη "PLEASE WAIT" (ΠΑΡΑΚΑΛΩ ΠΕΡΙΜΕΝΕΤΕ).	<ul style="list-style-type: none"> <li>■ Εκτελούνται οι αρχικές ρυθμίσεις. Περιμένετε για περίπου 3 λεπτά.</li> </ul>												
Στην οθόνη του τηλεχειριστηρίου εμφανίζεται ένας κωδικός σφάλματος.	<ul style="list-style-type: none"> <li>■ Έχουν τεθεί σε λειτουργία οι διατάξεις προστασίας για την προστασία του κλιματιστικού.</li> <li>■ Μην προσπαθήσετε να επισκευάσετε μόνοι σας το κλιματιστικό. Κλείστε αμέσως την τροφοδοσία και απευθυνθείτε στον αντιπρόσωπο της περιοχής σας. Φροντίστε να παράσχετε στον αντιπρόσωπο το όνομα του μοντέλου και τα στοιχεία που εμφανίστηκαν στην οθόνη του τηλεχειριστηρίου.</li> </ul>												
Ακούγεται ήχος αποχέτευσης νερού ή περιστροφής κινητήρα.	<ul style="list-style-type: none"> <li>■ Όταν σταματά η λειτουργία ψύξης, η αντλία αποχέτευσης λειτουργεί και στη συνέχεια σταματά. Περιμένετε για περίπου 3 λεπτά.</li> </ul>												
Η στάθμη θορύβου υπερβαίνει τις προδιαγραφές.	<ul style="list-style-type: none"> <li>■ Το επίπεδο εσωτερικού θορύβου λειτουργίας επηρεάζεται από την ακουστική του συγκεκριμένου χώρου όπως φαίνεται στον ακόλουθο πίνακα και θα είναι υψηλότερη από τις προδιαγραφές του θορύβου, οι οποίες καθορίστηκαν βάσει μετρήσεων σε χώρο άνευ ήχων.</li> </ul> <table border="1"> <thead> <tr> <th></th> <th>Χώροι με υψηλή απορροφητικότητα ήχου</th> <th>Κανονικοί χώροι</th> <th>Χώροι με χαμηλή απορροφητικότητα ήχου</th> </tr> </thead> <tbody> <tr> <td>Παραδείγματα θέσεων τοποθέτησης του κλιματιστικού</td> <td>Στούντιο εκπομπών, χώρος εκτέλεσης μουσικής κτλ.</td> <td>Αίθουσα υποδοχής, προθάλαμος ξενοδοχείου, κτλ.</td> <td>Γραφείο, δωμάτιο ξενοδοχείου</td> </tr> <tr> <td>Επίπεδα θορύβου</td> <td>3 έως 7 dB</td> <td>6 έως 10 dB</td> <td>9 έως 13 dB</td> </tr> </tbody> </table>		Χώροι με υψηλή απορροφητικότητα ήχου	Κανονικοί χώροι	Χώροι με χαμηλή απορροφητικότητα ήχου	Παραδείγματα θέσεων τοποθέτησης του κλιματιστικού	Στούντιο εκπομπών, χώρος εκτέλεσης μουσικής κτλ.	Αίθουσα υποδοχής, προθάλαμος ξενοδοχείου, κτλ.	Γραφείο, δωμάτιο ξενοδοχείου	Επίπεδα θορύβου	3 έως 7 dB	6 έως 10 dB	9 έως 13 dB
	Χώροι με υψηλή απορροφητικότητα ήχου	Κανονικοί χώροι	Χώροι με χαμηλή απορροφητικότητα ήχου										
Παραδείγματα θέσεων τοποθέτησης του κλιματιστικού	Στούντιο εκπομπών, χώρος εκτέλεσης μουσικής κτλ.	Αίθουσα υποδοχής, προθάλαμος ξενοδοχείου, κτλ.	Γραφείο, δωμάτιο ξενοδοχείου										
Επίπεδα θορύβου	3 έως 7 dB	6 έως 10 dB	9 έως 13 dB										
Στην οθόνη του ασύρματου τηλεχειριστηρίου δεν εμφανίζεται καμία ένδειξη, η οθόνη δεν φαίνεται καθαρά ή η εσωτερική μονάδα δεν λαμβάνει σήματα, εκτός εάν το τηλεχειριστήριο χρησιμοποιείται κοντά στη μονάδα.	<ul style="list-style-type: none"> <li>■ Οι μπαταρίες είναι εξασθενημένες. Αντικαταστήστε τις μπαταρίες και πατήστε το κουμπί Reset (Επανεκκίνηση).</li> <li>■ Εάν ακόμη και μετά την τοποθέτηση των μπαταριών δεν εμφανιστεί καμία ένδειξη, βεβαιωθείτε ότι έχετε τοποθετήσει τις μπαταρίες με τη σωστή κατεύθυνση (+, -).</li> </ul>												
Αναβοσβήνει η λυχνία λειτουργίας που βρίσκεται κοντά στο δέκτη για το ασύρματο τηλεχειριστήριο της εσωτερικής μονάδας.	<ul style="list-style-type: none"> <li>■ Η λειτουργία αυτόματου ελέγχου τέθηκε σε λειτουργία για λόγους προστασίας του κλιματιστικού.</li> <li>■ Μην προσπαθήσετε να επισκευάσετε μόνοι σας το κλιματιστικό. Κλείστε αμέσως την τροφοδοσία και απευθυνθείτε στον αντιπρόσωπο της περιοχής σας. Φροντίστε να παράσχετε στον αντιπρόσωπο το όνομα του μοντέλου.</li> </ul>												

## 8. Εγκατάσταση, μετακόμιση και επιθεώρηση

### Χώρος εγκατάστασης

Αποφύγετε την τοποθέτηση του κλιματιστικού τσα παρακάτω μέρη.

- Όπου μπορεί να διαρρέουν εύφλεκτα αέρια.

### ⚠ Προσοχή:

**Μην τοποθετείτε την μονάδα σε μέρος όπου μπορεί να διαφύγει εύφλεκτο αέριο. Εάν διαφύγει αέριο και συγκεντρωθεί γύρω από την μονάδα, μπορεί να προκαλέσει έκρηξη.**

- Όπου υπάρχουν πολλά λιπαντικά μηχανικά έλαια.
- Όπου υπάρχει πολύ αλάτι, για παράδειγμα σε ακτές.
- Όπου παράγονται θειούχα αέρια, για παράδειγμα σε θερμές πηγές.
- Όπου πισιλιέται λάδι ή όπου ο χώρος είναι γεμάτος καπνούς λαδιού.

### ⚠ Προειδοποίηση:

**Εάν το κλιματιστικό λειτουργεί αλλά δεν ψύχει ούτε θερμαίνει (ανάλογα με το μοντέλο) το χώρο, απευθυνθείτε στον αντιπρόσωπό σας επειδή μπορεί να υπάρχει διαφυγή ψυκτικού αερίου. Μην ξεχνάτε να ρωτάτε τον τεχνικό συντήρησης εάν υπάρχει διαφυγή ψυκτικού όταν εκτελούνται εργασίες επισκευής. Το ψυκτικό αέριο του κλιματιστικού είναι ασφαλές. Συνήθως, το ψυκτικό αέριο δεν διαφεύγει. Σε αντίθετη όμως περίπτωση, εάν το αέριο που διαφεύγει έρθει σε επαφή με τη φλόγα μιας θερμάστρας υγραερίου, πετρελαίου κτλ., μπορεί να δημιουργηθούν θλαβερές ουσίες.**

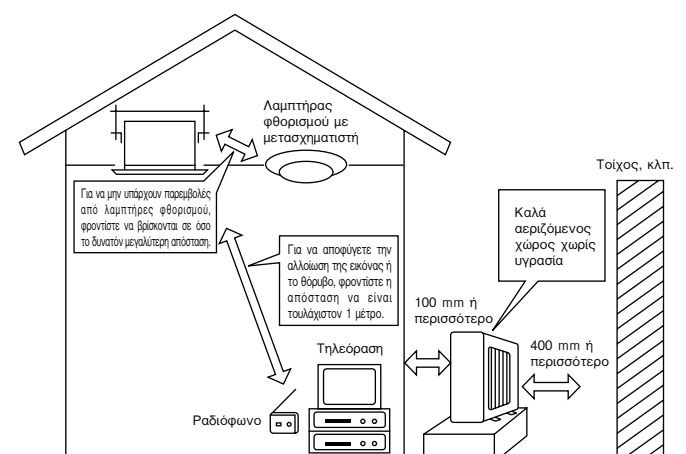

## 8. Εγκατάσταση, μετακόμιση και επιθεώρηση

### Ηλεκτρολογική εγκατάσταση

- Τραβήξτε μία αποκλειστική γραμμή για την τροφοδοσία του κλιματιστικού.
- Βεβαιωθείτε ότι τηρήτε την επιτρεπόμενη ένταση του διακόπτη τροφοδοσίας.

#### ⚠ Προειδοποίηση:

- **Η εγκατάσταση της μονάδας δεν πρέπει να γίνεται από τον πελάτη. Αν η εγκατάσταση δεν γίνει σωστά, υπάρχει κίνδυνος πυρκαγιάς, ηλεκτροπληξίας, τραυματισμού από πτώση της μονάδας, διαρροής νερού κτλ.**
- **Μην χρησιμοποιείτε για τη σύνδεση καλώδιο επέκτασης ή διακλάδωση και μην συνδέετε περισσότερες συσκευές στην ίδια ηλεκτρική πρίζα. Υπάρχει κίνδυνος πυρκαγιάς ή ηλεκτροπληξίας εξαιτίας κακής επαφής, ανεπαρκούς μόνωσης, υπέρβασης του επιτρεπόμενου ηλεκτρικού φορτίου κτλ. Απευθυνθείτε στον αντιπρόσωπό σας.**

#### ⚠ Προσοχή:

- **Εφαρμογή γείωσης**  
Μην συνδέετε το καλώδιο γείωσης σε σωλήνα αερίου, νερού, αλεξικέραυνο ή σε καλώδιο γείωσης τηλεφωνικής γραμμής.  
Αν η γείωση δεν γίνει σωστά, μπορεί να προκληθεί ηλεκτροπληξία.
- **Τοποθετήστε διακόπτη διαρροής γείωσης ανάλογα με το σημείο εγκατάστασης του κλιματιστικού (μέρος με υγρασία κτλ.). Αν δεν τοποθετήσετε διακόπτη διαρροής γείωσης, υπάρχει κίνδυνος ηλεκτροπληξίας.**

### Έλεγχος και συντήρηση

- Όταν το κλιματιστικό χρησιμοποιείται για αρκετά χρόνια, η απόδοσή του μπορεί να μειωθεί εξαιτίας των ρύπων που συσσωρεύονται στο εσωτερικό της μονάδας.
- Ανάλογα με τις συνθήκες χρήσης του κλιματιστικού, μπορεί να παρουσιαστούν οσμές ή να μην γίνεται σωστή αποστράγγιση λόγω της συσσώρευσης σκόνης, ρύπων κτλ.
- Εκτός από την τακτική συντήρηση, σας συνιστούμε να εκτελείτε προληπτικό έλεγχο και συντήρηση του κλιματιστικού από ειδικό (με χρέωση). Απευθυνθείτε στον αντιπρόσωπό σας.

### Να λαμβάνετε υπόψη σας και τον ήχο λειτουργίας του κλιματιστικού

- Μην τοποθετείτε αντικείμενα γύρω από την έξοδο αέρα της εξωτερικής μονάδας. Μπορεί να μειωθεί η απόδοση του κλιματιστικού ή να αυξηθεί ο θόρυβος κατά τη λειτουργία του.
- Αν ο ήχος κατά τη λειτουργία του κλιματιστικού δεν είναι φυσιολογικός, απευθυνθείτε στον αντιπρόσωπό σας.

### Αλλαγή θέσης

- Όταν πρόκειται να αλλάξετε θέση εγκατάστασης του κλιματιστικού λόγω μετακόμισης, ανακαίνισης κτλ., απαιτούνται ειδικές εργασίες και διαδικασίες.

#### ⚠ Προειδοποίηση:

**Η επισκευή ή η αλλαγή της θέσης εγκατάστασης του κλιματιστικού δεν πρέπει να γίνονται από τον πελάτη.**

**Αν δεν γίνουν σωστά, μπορεί να προκληθεί πυρκαγιά, ηλεκτροπληξία, τραυματισμός από την πτώση της μονάδας, διαρροή νερού κτλ. Απευθυνθείτε στον αντιπρόσωπό σας.**

### Απόρριψη

- Για να απορρίψετε αυτό το προϊόν, συμβουλευτείτε τον αντιπρόσωπό σας.

### <Εγκατάσταση του τηλεχειριστηρίου>

- Χρησιμοποιήστε τη βάση του τηλεχειριστηρίου που παρέχεται για να αποφύγετε τη λάθος τοποθέτηση του τηλεχειριστηρίου.
- Τοποθετήστε το τηλεχειριστήριο σε σημείο που να πληροί τις ακόλουθες προϋποθέσεις.
  - Να βρίσκεται μακριά από έντονη ηλιοφάνεια
  - Να βρίσκεται μακριά από πηγές θερμότητας
  - Να βρίσκεται μακριά από τη ροή αέρα του κλιματιστικού (ψυχρού ή θερμού)
  - Η λειτουργία του τηλεχειριστηρίου θα πρέπει να εκτελείται προσεχτικά και η θόνη να είναι εύκολα ορατή από τον χρήστη
  - Η πρόσβαση για τα παιδιά να είναι δύσκολη

### ΣΗΜΕΙΩΣΕΙΣ:

- \* Εάν μέσα στο δωμάτιο όπου πρόκειται να γίνει η εγκατάσταση του κλιματιστικού υπάρχει κάποια λάμπα φθορίου, ανάψτε τη και βεβαιωθείτε ότι η εσωτερική μονάδα μπορεί να λαμβάνει το σήμα από το τηλεχειριστήριο από το σημείο που έχει οριστεί για την εγκατάσταση. Όταν η μονάδα λήψης λάβει ένα σήμα από το τηλεχειριστήριο, θα ακουστεί ένας σύντομο ηχητικό σήμα (μπιπ).

Εάν η μονάδα του κλιματιστικού είναι εγκατεστημένη σε ένα δωμάτιο όπου υπάρχει λάμπα φθορίου σε κάποιο ηλεκτρονικό σύστημα ελέγχου φωτισμού (π.χ., λυχνία μετατροπέα), ενδέχεται να σημειωθεί παρεμβολή σήματος.

- \* Η μέγιστη απόσταση λήψης σήματος είναι περίπου 7 μέτρα (Περίπου 22 πόδια). Η γωνία λήψης σήματος είναι περίπου 45 μοίρες προς τα δεξιά και τα αριστερά από το κέντρο.
- \* Τοποθετήστε τη μονάδα τουλάχιστον 1 μέτρο (περίπου 3 πόδια) μακριά από την τηλεόραση ή το ραδιόφωνο. (Εάν η μονάδα είναι τοποθετημένη πολύ κοντά σε αυτές τις συσκευές, ενδέχεται να σημειωθεί παρεμβολή σήματος (αλλοίωσης εικόνας και θόρυβος).)

- Χρησιμοποιήστε τις βίδες που παρέχονται για να στερεώσετε τη βάση τηλεχειριστηρίου στον τοίχο, και στη συνέχεια τοποθετήστε το τηλεχειριστήριο στη βάση.

### ΣΗΜΕΙΩΣΕΙΣ:

<Λειτουργίες που δεν υποστηρίζονται από παλαιότερες εκδόσεις της μονάδας λήψης σήματος>

- Ρύθμιση θερμοκρασίας σε αυξήσεις 1 °F.
- Λειτουργίες ελέγχου που εκτελούνται στο χειριστήριο με ρύθμιση διαφορετική από "Standard 2 °F".

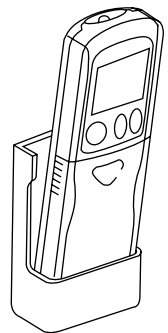

**Αν έχετε οποιαδήποτε ερώτηση, συμβουλευτείτε τον αντιπρόσωπό σας.**



## 9. Προδιαγραφές

Μοντέλο		SEZ-KD25VAL		SEZ-KD35VAL		SEZ-KD50VAL		SEZ-KD60VAL		SEZ-KD71VAL	
Λειτουργία		Ψύξη	Θέρμανση	Ψύξη	Θέρμανση	Ψύξη	Θέρμανση	Ψύξη	Θέρμανση	Ψύξη	Θέρμανση
Τροφοδοσία		~N, 230V, 50Hz									
Απόδοση	kW	2,5	3,0	3,5	4,0	5,0	6,0	5,5	7,0	7,1	8,1
	BTU/h	8.500	10.200	11.900	13.600	17.100	20.500	18.800	23.900	24.200	27.600
Ισχύς εισόδου	kW	0,04	0,04	0,05	0,05	0,07	0,07	0,07	0,07	0,10	0,10
Εσωτερική μονάδα		SEZ-KD25VAL		SEZ-KD35VAL		SEZ-KD50VAL		SEZ-KD60VAL		SEZ-KD71VAL	
Παροχή αέρα (Χαμ-Μεσ-Υψ)	CMM	5,5-7-9		7-9-11		10-12,5-15		12-15-18		12-16-20	
Εξωτ. στατική πίεση	Pa (mmAq)	5/15/35/50		5/15/35/50		5/15/35/50		5/15/35/50		5/15/35/50	
Στάθμη θορύβου (Χαμ-Μεσ-Υψ)	dB	23-26-30		23-28-33		30-34-37		30-34-38		30-35-40	
Βάρος	kg	18		21		23		27		27	
Εξωτερική μονάδα		SUZ-KA25VA		SUZ-KA35VA		SUZ-KA50VA		SUZ-KA60VA		SUZ-KA71VA	
Στάθμη θορύβου	dB	46		48		55		55		55	
Ψυκτικό R410A	kg	0,90		1,05		1,6		1,8		2,0	
Βάρος	kg	33		37		53		53		58	

- Σημειώσεις:**
1. Συνθήκες διαβάθμισης (ψύξη) Εσωτερική : 27° C DB, 19° C WB Εξωτερική : 35° C DB
  2. Συνθήκες διαβάθμισης (θέρμανση) Εσωτερική : 20° C DB Εξωτερική : 7° C DB, 6° C WB
  3. Οι προδιαγραφές υπόκεινται σε αλλαγή χωρίς προειδοποίηση.
  4. Η εξωτερική στατική πίεση έχει ρυθμιστεί στο 15 Pa κατά την αποστολή από το εργοστάσιο.

### Εγγυημένη κλίμακα λειτουργίας

		Εσωτερική	Εξωτερική	
			KD25, KD35	KD50, KD60, KD71
Ψύξη	Ανώτερο όριο	32° Κελσίου DB, 23° Κελσίου WB	46° Κελσίου DB, -	43° Κελσίου DB, -
	Κατώτερο όριο	21° Κελσίου DB, 15° Κελσίου WB	-10° Κελσίου DB, -	
Θέρμανση	Ανώτερο όριο	27° Κελσίου DB, -	24° Κελσίου DB, 18° Κελσίου WB	
	Κατώτερο όριο	20° Κελσίου DB, -	-10° Κελσίου DB, -11° Κελσίου WB	

Η εγκατάσταση πρέπει να γίνεται από διπλωματούχο ηλεκτρολόγο σύμφωνα με τους κανονισμούς και τις προδιαγραφές που ισχύουν στη χώρα σας.

# Содержание

1. Меры предосторожности.....	82	7. Устранение неисправностей .....	86
2. Наименования частей.....	82	8. Установка, изменение местоположения и проверка .....	87
3. Действие .....	84	9. Спецификации.....	89
4. Таймер.....	85		
5. Аварийный режим работы беспроводного пульта дистанционного управления .....	85		
6. Очистка и уход .....	86		

Примечание  
(отметки для WEEE)



Данный символ используется только в странах ЕU.

Данный символ используется согласно Директиве 2002/96/ЕС Статья 10 Информация для пользователя и Приложения IV.

Приобретенный Вами продукт компании MITSUBISHI ELECTRIC разработан и произведен из материалов высокого качества, а также деталей, которые могут быть использованы повторно.

Данный символ означает, что электрическое и электронное оборудование по окончании срока службы должно быть утилизировано отдельно от бытового мусора.

Пожалуйста, сдавайте данное оборудование в организацию по сбору/утилизации отходов по месту проживания.

В странах Евросоюза существуют отдельные системы для сбора использованных электрических и электронных изделий. Пожалуйста, помогайте нам беречь окружающую среду, в которой мы живем!

## 1. Меры предосторожности

- ▶ Перед началом установки блока убедитесь в том, что Вы полностью прочли раздел “Меры предосторожности”
- ▶ Данный раздел содержит важные положения по технике безопасности. Убедитесь в том, что они соблюдаются.
- ▶ Перед подключением к системе, поставьте в известность администрацию или получите соответствующее разрешение.

### ⚠ Внимание:

- Установка блока не должна выполняться пользователем. Для выполнения установки кондиционера обратитесь к дилеру или в авторизованный центр. Неправильная установка может привести к поражению электрическим током или возгоранию.
- Не ставьте и не кладите на блок никаких предметов.
- Не проливайте воду на блок и не прикасайтесь к нему влажными руками. Это может привести к поражению электрическим током.
- Не распыляйте горючий газ вблизи блока. Это может привести к возгоранию.
- Не устанавливайте газовую плиту или другие приборы с открытым пламенем в местах, где они будут подвержены воздействию воздушного потока, нисходящего из кондиционера. Это может привести к неполному сгоранию.
- Не снимайте переднюю панель или защиту вентилятора с наружного блока во время его работы.

### ⚠ Осторожно:

- Не используйте острые предметы для нажатия кнопок, так как это может повредить пульт дистанционного управления.
- Никогда не заграждайте или не накрывайте впускные или выпускные отверстия внутреннего и наружного блоков.

## Символы, используемые в тексте

### ⚠ Внимание:

Разъясняет меры предосторожности, которые следует соблюдать для предупреждения травматизма или смерти пользователя.

### ⚠ Осторожно:

Разъясняет меры предосторожности, которые следует соблюдать для предупреждения повреждения аппарата.

## Символы, используемые в иллюстрациях

⚡ : Указывает часть, которая должна быть заземлена.

- При выявлении исключительно нехарактерных шумов или вибрации остановите работу блока, выключите электропитание и свяжитесь с Вашим дилером.
- Никогда не вставляйте пальцы, стержни и т.п. во впускные или выпускные отверстия.
- В случае обнаружения посторонних запахов, завершите работу блока, отключите питание и свяжитесь с Вашим дилером. В противном случае, это может привести к поломке, поражению электрическим током или возгоранию.
- Данный кондиционер НЕ предназначен для эксплуатации детьми и инвалидами без присмотра.
- Маленьких детей необходимо контролировать, чтобы они не играли с кондиционером.
- В случае выдувания или утечки паров хладагента завершите работу кондиционера, тщательно провентилируйте помещение и свяжитесь с Вашим дилером.

## Прекращение эксплуатации блока

В случае завершения эксплуатации блока свяжитесь с Вашим дилером.

## 2. Наименования частей

### ■ Внутренний блок

	SEZ-KD-VAL
Ступени вентилятора	3 ступени
Лопасты	-
Жалюзи	-
Фильтр	Норма
Индикатор очистки фильтра	-

### ■ SEZ-KD-VAL

Потайной потолок

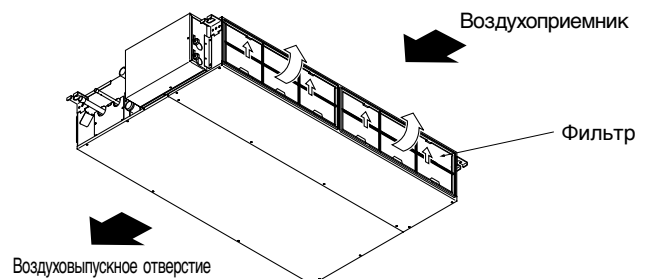

## 2. Наименования частей

### ■ Беспроводный пульт дистанционного управления

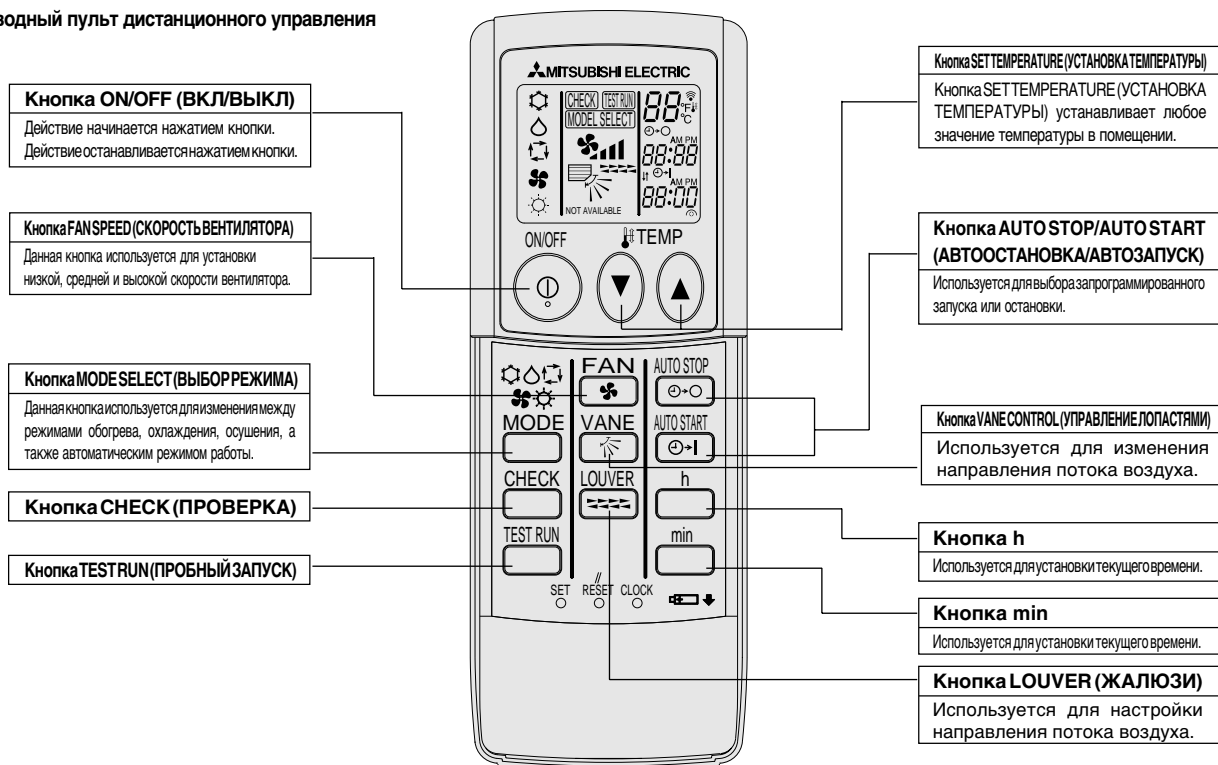

- При использовании беспроводного пульта дистанционного управления, установите его на ресивер внутреннего блока.
- Если пульт дистанционного управления работает около двух минут после подачи электроэнергии на внутренний блок, внутренний блок может издавать два звуковых сигнала, когда он выполняет исходную автоматическую проверку.
- Внутренний блок издает звуковые сигналы для того, чтобы подтвердить получение сигнала с пульта дистанционного управления. Сигналы могут приниматься на расстоянии до 7 метров по прямой линии от внутреннего блока, и под углом 45° вправо и влево от него. Однако, иллюминация, как например, лампы дневного света и яркий свет, могут влиять на способность внутреннего блока принимать сигналы.
- Если лампочка работы около ресивера внутреннего блока мигает, требуется проверка блока. Проконсультируйтесь Вашего дилера для проведения сервисного обслуживания.
- Осторожно обращайтесь с пультом дистанционного управления! Не бросайте пульт дистанционного управления и не подвергайте его сильным ударам. Кроме того, не мочите пульт дистанционного управления и не оставляйте его в местах с повышенной влажностью.
- Во избежание потери пульта дистанционного управления установите держатель, поставляемый в комплекте с пультом, на стену и не забывайте всегда оставлять пульт в держателе после использования.

### ■ Наружный блок

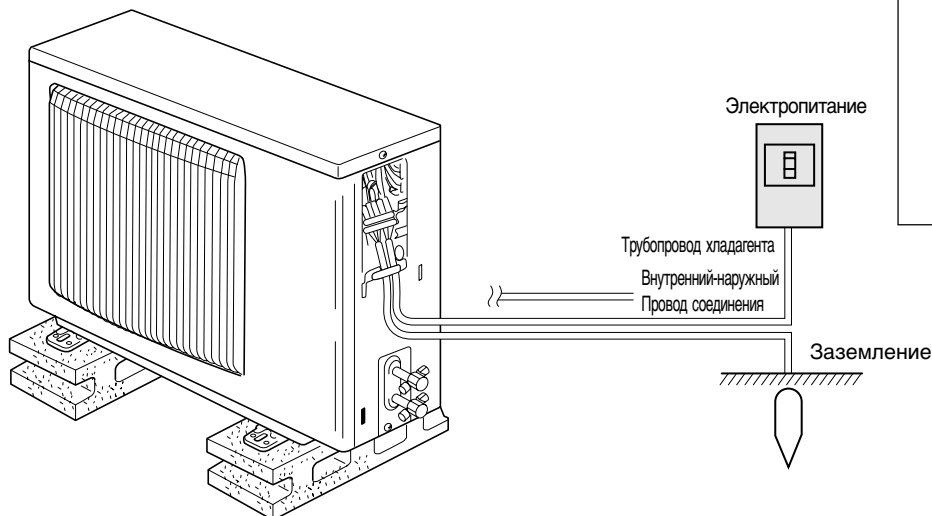

### Установка/замена батарей

1. Снимите верхнюю крышку, вставьте две батареи типа AAA, после чего установите верхнюю крышку.



2. Нажмите кнопку Reset (Сброс).

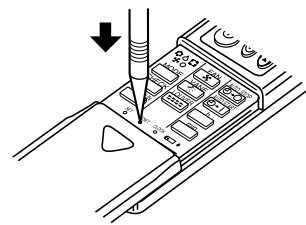

Нажмите кнопку Reset (Сброс) с помощью объекта с узким концом.

## 3. Действие

### 3.1. Описание “AUTO RESTART FUNCTION” (ФУНКЦИЯ АВТОМАТИЧЕСКОГО ПЕРЕЗАПУСКА)

- Данный блок оснащен функцией автоматического перезапуска. После включения питания кондиционер начнет работу в режиме, который был установлен с помощью пульта дистанционного управления перед выключением питания.
- Если перед выключением блока из сети он был выключен с помощью пульта дистанционного управления, при следующем включении питания он все равно не начнет работу.
- Если перед выключением из сети блок был переведен в режим TEST RUN (ПРОБНЫЙ ЗАПУСК), при включении питания он начнет работу в том режиме, который был установлен с помощью пульта дистанционного управления до перевода в режим TEST RUN (ПРОБНЫЙ ЗАПУСК).

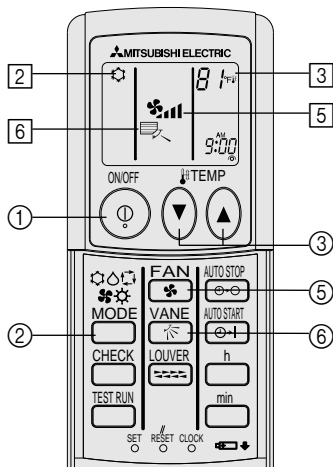

### 3.2. Включение/Выключение

#### <Запуск действия>

- Нажмите кнопку ON/OFF (ВКЛ/ВЫКЛ) ①.

#### Примечание:

- После повторного запуска блока настройками по умолчанию являются следующие настройки.

	Установки пульта дистанционного управления
Режим	Последний рабочий режим
Установка температуры	Последняя установка температуры
Скорость вентилятора	Последняя установленная скорость вентилятора
Поток воздуха вверх/вниз	Режим
	COOL (ОХЛАЖДЕНИЕ) или DRY (ОСУШЕНИЕ)
	HEAT (ОБОГРЕВ)
	FAN (ВЕНТИЛЯТОР)

#### <к запуску>

- Снова нажмите кнопку ON/OFF (ВКЛ/ВЫКЛ) ①.

#### Примечание:

Даже если кнопка ON/OFF (ВКЛ/ВЫКЛ) нажимается сразу после выключения кондиционера, он не будет запускаться в течение трех минут. Это позволяет предупреждать повреждение внутренних деталей.

### 3.3. Выбор режима

- Нажмите кнопку рабочего режима (□, ⚙, ⚙, ⚙) ② и выберите рабочий режим ②.

- ⚙ Режим охлаждения
- ⚙ Режим осушения
- ⚙ Режим вентилятора
- ⚙ Режим обогрева
- □ Автоматический (охлаждение/обогрев) режим

### Информация для мультисистемного кондиционера воздуха (Наружный блок: модели MXZ)

- ▶ Мультисистемный кондиционер воздуха (Наружный блок: модели MXZ) может соединять два или более внутренних блоков с наружным блоком. В зависимости от мощности, два или более блоков могут работать одновременно.

- Если с одним наружным блоком Вы пытаетесь использовать один из внутренних блоков для охлаждения, а другой для обогрева одновременно, будет выбран рабочий режим того блока, который был запущен раньше. Другие внутренние блоки, которые будут запущены позже, работать не смогут, а индикатор рабочего состояния начнет мигать.

В таком случае, пожалуйста, установите один рабочий режим для всех внутренних блоков.

- Может иметь место случай, когда внутренний блок, который работает в режиме ⚙ (AUTO) (АВТО), не может переключиться в рабочий режим (COOL (ОХЛАЖДЕНИЕ) ↔ HEAT (ОБОГРЕВ)) и переходит в режим ожидания.
- Если внутренний блок запускается во время выполнения размораживания наружного блока, примерно в течение 15 минут происходит выдувание теплого воздуха.
- Если во время работы кондиционера в режиме обогрева неработающий блок нагревается или же слышен проток хладагента в системе, это не является признаком неисправности. Причиной этого является постоянно затекающий в него хладагент.

#### Автоматическая работа

- Согласно заданной температуры, работа в режиме охлаждения начинается, если температура в помещении слишком высокая, а работа в режиме обогрева начинается, если температура в помещении слишком низкая.

- Если во время автоматической работы кондиционера температура в помещении изменяется на 2 или более градусов (°C), чем заданная температура, и удерживается на таком уровне в течение 15 минут, кондиционер автоматически переключается в режим охлаждения. И опять же, если температура в помещении опускается на 2 или более градусов (°C) от заданной температуры, и удерживается на таком уровне в течение 15 минут, кондиционер автоматически переключается в режим обогрева.

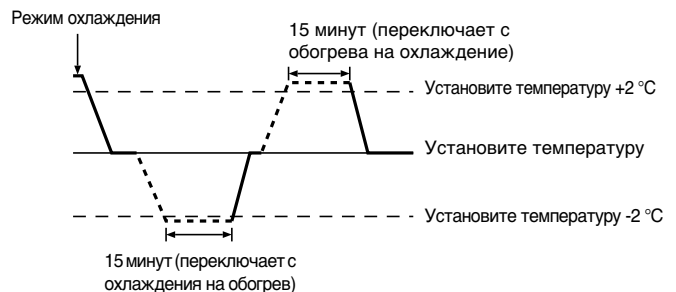

- Из-за того, что температура в помещении автоматически настраивается для поддержания фиксированной оптимальной температуры, работа в режиме охлаждения выполняется на несколько градусов теплее, а работа в режиме обогрева работает на несколько градусов холоднее, чем заданная температура при ее достижении (автоматическое энергосбережение).

### 3.4. Установка температуры

- ▶ Для уменьшения температуры в помещении:

Для установки желаемой температуры нажмите кнопку ⏴ ③. Будет отображаться заданная температура ③.

- ▶ Для увеличения температуры в помещении:

Для установки желаемой температуры нажмите кнопку ⏵ ③. Будет отображаться заданная температура ③.

- Доступны следующие диапазоны температуры:

Охлаждение/Осушение: 19 - 30 °C  
 Обогрев: 17 - 28 °C  
 Автоматический: 19 - 28 °C

- Если на дисплее мигает 8 °C -39 °C, это означает, что температура в помещении выше или ниже указанных значений.

## 3. Действие

### 3.5. Установка скорости вентилятора

■ Нажмите кнопку Fan Speed (Скорость вентилятора) ① столько раз, сколько необходимо, пока система работает.

- Каждое нажатие кнопки изменяет силу. Текущая выбранная скорость показана на дисплее (А).
- Цикл смены, а также доступные установки являются следующими.

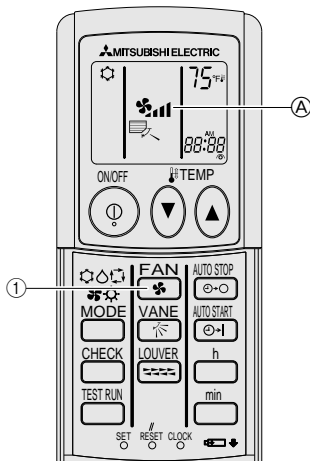

- ① Для выбора нужной скорости вентилятора нажмите кнопку .
- При каждом нажатии кнопки, на дисплее (А) пульта дистанционного управления изменяются доступные функции, как показано ниже.

Скорость вентилятора	Дисплей пульта дистанционного управления				
	(Авто)	Низкая	Средняя 2	Средняя 1	Высокая
4-ступенчатая					
3-ступенчатая					
2-ступенчатая					

Скорость вращения может быть выбрана, в зависимости от модели. Помните, что в некоторых блоках установка "Auto (Авто)" не предусмотрена.

Дисплей и скорость вентилятора блока будут отличаться в следующих случаях:

- Когда блок находится в режиме STAND BY (РЕЖИМ ГОТОВНОСТИ) или в режиме DEFROST (РАЗМОРАЖИВАНИЕ).
- Только после режима обогрева (во время ожидания переключения в другой режим).
- Если температура в помещении выше, чем заданная температура блока, работающего в режиме обогрева.
- В режиме осушения внутренний вентилятор автоматически переключается на малые обороты. Переключение скорости вентилятора невозможно.

### 3.6. Вентиляция

► For Для комбинации LOSSNAY

#### 3.6.1. Для беспроводного пульта дистанционного управления

- Теперь вентилятор будет работать в автоматическом режиме, независимо от того, когда включается внутренний блок.
- Отсутствует индикация на беспроводном пульте дистанционного управления.

## 4. Таймер

### 4.1. Для беспроводного пульта дистанционного управления

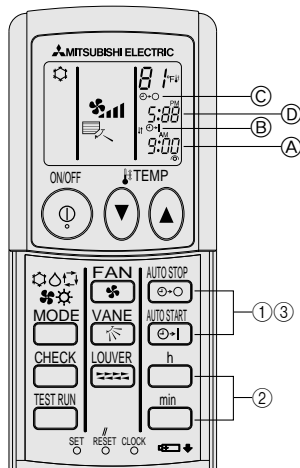

#### 1) Установите текущее время

- ① Используя тонкий стержень, нажмите кнопку CLOCK (ЧАСЫ) и наберите время (А).
- ② Для установки текущего времени нажмите кнопку и .
- ③ Нажмите кнопку CLOCK (ЧАСЫ), используя тонкий стержень.

#### 2) Установите время для запуска блока, как показано ниже

- ① Нажмите кнопку .
  - Время может быть установлено, пока мигают следующий символ. Время включения: Мигает индикация (В) START.
  - Время запуска отображается на дисплее (А).
- ② Для установки необходимого времени нажмите кнопку и .
- ③ Для отмены времени ВКЛЮЧЕНИЯ нажмите кнопку .

#### 3) Установите время для остановки блока, как показано ниже

- ① Нажмите кнопку .
  - Время может быть установлено, пока мигают следующий символ. Время выключения: Мигает индикация (С) STOP.
  - Время выключения отображается на дисплее (Д).
- ② Для установки необходимого времени нажмите кнопку и .
- ③ Для отмены времени ВЫКЛЮЧЕНИЯ нажмите кнопку .

#### 4) Изменение установленного времени

Нажмите кнопки или to cancel the timer and repeat from 2) or 3).

## 5. Аварийный режим работы беспроводного пульта дистанционного управления

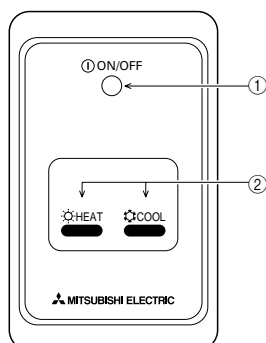

- ① Лампочка ON/OFF (ВКЛ/ВЫКЛ) (светится, когда блок работает; не светится, когда блок не работает)

#### ② Аварийный режим работы

В случаях, когда пульт дистанционного управления не работает надлежащим образом, для включения или выключения блока нажимайте кнопку COOL (ОХЛАЖДЕНИЕ) or HEAT (ОБОГРЕВ) на ресивере сигнала беспроводного пульта дистанционного управления. Нажатием кнопки HEAT (ОБОГРЕВ) только на устройствах охлаждения включается и выключается вентилятор.

Нажатием кнопки COOL (ОХЛАЖДЕНИЕ) или HEAT (ОБОГРЕВ) выбираются следующие настройки.

Действие	ОХЛАЖДЕНИЕ	ОБОГРЕВ
Заданная температура	24 °C/75 °F	24 °C/75 °F
Скорость вентилятора	Высокая	Высокая

## 6. Очистка и уход

### ► Очистка фильтров

- Чистите фильтры с помощью пылесоса. Если нет пылесоса, слегка постукайте фильтры о твердые предметы, чтобы выбить грязь и пыль.
- Если фильтры слишком загрязнены, промойте их в теплой воде. Перед обратной установкой фильтров в блок не забудьте их тщательно выполоскать и полностью просушить.

#### ⚠ Осторожно:

- Не сушите фильтры на открытом солнце или с использованием источников тепла, например, электрического нагревателя. Это может привести к их деформации.
- Не промывайте фильтры в горячей воде (свыше 50°C), это также может привести к их деформации.
- Убедитесь в том, что воздушные фильтры всегда установлены. Эксплуатация блока без воздушных фильтров может привести к неисправности.

#### ⚠ Осторожно:

- Перед началом очистки остановите работу кондиционера и **ВЫКЛЮЧИТЕ** электропитание.
- Для удаления пыли всасываемого воздуха во внутренних блоках установлены фильтры. Очистку фильтров следует выполнять методами, показанными на следующих иллюстрациях.

### ► Снятие фильтра

#### ⚠ Осторожно:

- Во время снятия фильтра, во избежание попадания пыли в глаза, должны соблюдаться меры предосторожности. Также, выполняя данную работу с использованием табурета, будьте осторожны, не упадите.
- После снятия фильтра не касайтесь металлических частей внутри блока, иначе, это может привести к травме.

#### ■ SEZ-KD-VAL

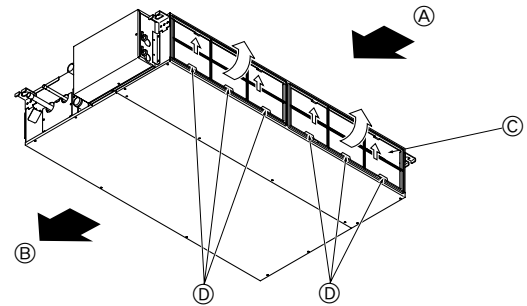

- Поднимая ручку фильтра, потяните за нее.

- Ⓐ Воздухоприемник
- Ⓑ Воздуховыпускное отверстие
- Ⓒ Фильтр
- Ⓓ Ручка

## 7. Устранение неисправностей

Существует проблема?	Предлагается решение. (Блок работает нормально.)
Кондиционер не обогревает или не охлаждает должным образом.	<ul style="list-style-type: none"> <li>■ Почистите фильтр. (При загрязненном или забитом фильтре поток воздуха уменьшается.)</li> <li>■ Проверьте и настройте установленную температуру.</li> <li>■ Убедитесь в наличии достаточного пространства вокруг наружного блока. Не заблокированы ли воздухоприемник и воздуховыпускное отверстие внутреннего блока?</li> <li>■ Не открыты ли дверь или окно?</li> </ul>
При включении режима обогрева теплый воздух подается не сразу.	<ul style="list-style-type: none"> <li>■ Теплый воздух не подается до тех пор, пока внутренний блок достаточно не прогреется.</li> </ul>
Во время обогрева, при достижении установленного значения температуры в помещении кондиционер останавливается.	<ul style="list-style-type: none"> <li>■ При низкой температуре и высокой влажности на наружном блоке может образовываться иней. В таком случае наружный блок выполняет процедуру размораживания. Нормальная работа должна начаться примерно через 10 минут.</li> </ul>
При изменении направления потока воздуха, перед окончательной остановкой в новом положении, лопасти всегда двигаются вверх и вниз от ранее установленного положения.	<ul style="list-style-type: none"> <li>■ При изменении направления потока воздуха, лопасти передвигаются в установленное положение после определения базового положения.</li> </ul>
При этом может быть слышен звук протока воды или случайное шипение.	<ul style="list-style-type: none"> <li>■ Подобные звуки могут быть слышны, когда хладагент протекает внутри кондиционера или при изменении направления потока хладагента.</li> </ul>
Слышны скрип и треск.	<ul style="list-style-type: none"> <li>■ Подобные звуки могут быть слышны, когда внутренние детали трутся друг о друга, из-за сужения и расширения от перепада температуры.</li> </ul>
В комнате стоит неприятный запах.	<ul style="list-style-type: none"> <li>■ Внутренний блок всасывает воздух, содержащий газы, выделяемые стенами, ковровыми покрытиями и мебелью, а также запахи одежды, после чего вдувает этот воздух в помещение.</li> </ul>
Из внутреннего блока выступает вода или пар.	<ul style="list-style-type: none"> <li>■ Подобное явление может происходить, если в помещении высокая температура и влажность.</li> <li>■ Во время режима размораживания поток холодного воздуха может выдуваться вниз и проявляться в виде тумана.</li> </ul>
Из внутреннего блока выступает вода или пар.	<ul style="list-style-type: none"> <li>■ Во время охлаждения на трубах охлаждения и соединениях может образовываться и капать вода.</li> <li>■ Во время обогрева на теплообменнике может образовываться и капать вода.</li> <li>■ Во время режима размораживания вода на теплообменнике испаряется, что приводит к выпуску водяного пара.</li> </ul>
Индикатор действия не отображается на дисплее пульта дистанционного управления.	<ul style="list-style-type: none"> <li>■ Включите выключатель питания. На дисплее пульта дистанционного управления появится индикация "☉".</li> </ul>
На дисплее пульта дистанционного управления появится индикация "☹".	<ul style="list-style-type: none"> <li>■ При центральном управлении, на дисплее пульта дистанционного управления появляется индикация "☹" и действия кондиционера невозможно начать или завершить, используя пульт дистанционного управления.</li> </ul>
При повторном включении после остановки кондиционер не работает, даже если нажата кнопка ON/OFF (ВКЛ/ВЫКЛ).	<ul style="list-style-type: none"> <li>■ Подождите около трех минут. (Действие остановлено с целью защиты кондиционера.)</li> </ul>
Кондиционер работает без нажатия кнопки ON/OFF (ВКЛ/ВЫКЛ).	<ul style="list-style-type: none"> <li>■ Установлен ли таймер включения? Для остановки действия нажмите кнопку ON/OFF (ВКЛ/ВЫКЛ).</li> <li>■ Подсоединен ли кондиционер к центральному пульту дистанционного управления? Проконсультируйтесь у специалистов по обслуживанию кондиционеров.</li> <li>■ Появляется ли на дисплее пульта дистанционного управления индикация "☹"? Проконсультируйтесь у специалистов по обслуживанию кондиционеров.</li> <li>■ Установлена ли функция автоматического восстановления от перебоев электропитания? Для остановки действия нажмите кнопку ON/OFF (ВКЛ/ВЫКЛ).</li> </ul>

## 7. Устранение неисправностей

Существует проблема?	Предлагается решение. (Блок работает нормально.)												
Кондиционер останавливается без нажатия кнопки ON/OFF (ВКЛ/ВЫКЛ).	<ul style="list-style-type: none"> <li>Установлен ли таймер выключения? Для повторного запуска действия нажмите кнопку ON/OFF (ВКЛ/ВЫКЛ).</li> <li>Подсоединен ли кондиционер к центральному пульту дистанционного управления? Проконсультируйтесь у специалистов по обслуживанию кондиционеров.</li> <li>Появляется ли на дисплее пульта дистанционного управления индикация "E"? Проконсультируйтесь у специалистов по обслуживанию кондиционеров.</li> </ul>												
Функция таймера пульта дистанционного управления не может быть установлена.	<ul style="list-style-type: none"> <li>Неправильные настройки таймера? Если таймер может быть установлен, на дисплее пульта дистанционного управления отображаются индикации (WEEKLY), (SIMPLE), или (AUTO OFF).</li> </ul>												
На дисплее пульта дистанционного управления появится индикация "PLEASE WAIT" (ПОЖАЛУЙСТА, ПОДОЖДИТЕ).	<ul style="list-style-type: none"> <li>Будут выполнены установки по умолчанию. Подождите около трех минут.</li> </ul>												
На дисплее пульта дистанционного управления появится код ошибки.	<ul style="list-style-type: none"> <li>Для защиты кондиционера сработали устройства защиты.</li> <li>Не пытайтесь ремонтировать данное оборудование самостоятельно. Немедленно отключите питание и обратитесь за консультацией к Вашему дилеру. Не забудьте сообщить дилеру наименование модели, а также информацию, которая появилась на дисплее пульта дистанционного управления.</li> </ul>												
Слышен звук стекающей воды или звук вращения мотора.	<ul style="list-style-type: none"> <li>После завершения охлаждения дренажный насос работает и затем останавливается. Подождите около трех минут.</li> </ul>												
Уровень шума выше, чем указано в спецификации.	<ul style="list-style-type: none"> <li>Уровень звука работы в помещении определяется акустикой в каждой конкретной комнате, как показано в следующей таблице, и он будет выше, чем спецификация шума, который был замерен в безэховой комнате.</li> </ul> <table border="1"> <thead> <tr> <th></th> <th>Высокие звукопоглощающие комнаты</th> <th>Нормальные комнаты</th> <th>Низкие звукопоглощающие</th> </tr> </thead> <tbody> <tr> <td>Примеры расположения</td> <td>Радиовещательная студия, музыкальная комната и т.д.</td> <td>Приемная, вестибюль, гостиницы и т.д.</td> <td>Офис, гостиничный номер</td> </tr> <tr> <td>Уровни шума</td> <td>от 3 до 7 дБ</td> <td>от 6 до 10 дБ</td> <td>от 9 до 13 дБ</td> </tr> </tbody> </table>		Высокие звукопоглощающие комнаты	Нормальные комнаты	Низкие звукопоглощающие	Примеры расположения	Радиовещательная студия, музыкальная комната и т.д.	Приемная, вестибюль, гостиницы и т.д.	Офис, гостиничный номер	Уровни шума	от 3 до 7 дБ	от 6 до 10 дБ	от 9 до 13 дБ
	Высокие звукопоглощающие комнаты	Нормальные комнаты	Низкие звукопоглощающие										
Примеры расположения	Радиовещательная студия, музыкальная комната и т.д.	Приемная, вестибюль, гостиницы и т.д.	Офис, гостиничный номер										
Уровни шума	от 3 до 7 дБ	от 6 до 10 дБ	от 9 до 13 дБ										
На дисплее пульта дистанционного управления ничего не появляется, дисплей тусклый или внутренний блок не получает сигналы, пока пульт дистанционного управления закрыт.	<ul style="list-style-type: none"> <li>Низкий заряд батареи. Замените батареи и нажмите кнопку Reset (Сброс).</li> <li>Если на дисплее ничего не появляется, даже после замены батарей, убедитесь в том, что батареи установлены правильно (+, -).</li> </ul>												
Горит лампочка работы около ресивера для беспроводного пульта дистанционного управления.	<ul style="list-style-type: none"> <li>Для защиты кондиционера сработала функция самодиагностики.</li> <li>Не пытайтесь ремонтировать данное оборудование самостоятельно. Немедленно отключите питание и обратитесь за консультацией к Вашему дилеру. Не забудьте сообщить дилеру наименование Вашей модели. Не забудьте сообщить дилеру наименование Вашей модели.</li> </ul>												

## 8. Установка, изменение местоположения и проверка

### Место установки

Избегайте установки кондиционера в следующих местах.

- В местах возможной утечки огнеопасного газа.

#### ⚠ Осторожно:

Не устанавливайте аппарат в местах, где возможна утечка горючего газа. Утечка и скопление газа вокруг блока может привести к взрыву.

- Места хранения большого количества машинного масла.
- В местах с содержанием соли, например, на побережье.
- В местах выделения сульфидных газов, например вблизи горячих термальных источников.
- В местах расплескивания масла или насыщенного масляного дыма.

#### ⚠ Внимание:

Если кондиционер работает, но не охлаждает и не обогревает (в зависимости от модели) комнату, обратитесь к Вашему дилеру, так как это может привести к утечке хладагента. Не забудьте спросить представителя сервисной службы, была ли утечка хладагента во время ремонта кондиционера.

Хладагент, заправленный в кондиционер, безопасен. Как правило, хладагент не протекает, однако, если пары хладагента все-таки протекают и контактируют с огнем тепловентилятора, комнатного электрокамина, печи и т.д., будут образовываться вредные вещества.

### Электротехнические работы

- Обеспечьте отдельный контур для электропитания кондиционера.
- Обратите внимание на характеристики прерывателя.

#### ⚠ Внимание:

- Установка данного блока не должна выполняться пользователем. Если блок установлен неправильно, это может привести к возгоранию, поражению электрическим током, травматизму из-за падения блока, протеканию воды и т.д.
- Не выполняйте соединения с помощью разветвлений или удлинителей, а также не давайте большую нагрузку на одну сетевую розетку. Недостаточный контакт, слабая изоляция, превышение допустимого напряжения и т.д. могут привести к поражению электрическим током или возгоранию. Обратитесь к Вашему дилеру за консультацией.

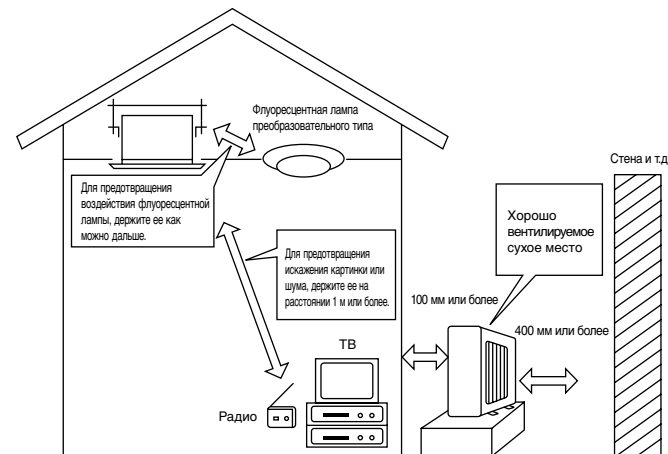

## 8. Установка, изменение местоположения и проверка

### ⚠ Осторожно:

#### • Применение заземления

Не подсоединяйте провод заземления к газовой и водяной трубе, молниеотводу или проводу заземления телефонна.

Неправильное заземление может привести к поражению электрическим током.

- Установите прерыватель утечки на землю, в зависимости от места установки кондиционера (влажное место и т.д.). Отсутствие прерывателя утечки на землю может привести к поражению электрическим током.

### Проверка и техническое обслуживание

- Когда кондиционер эксплуатируется на протяжении нескольких времен года, его мощность может уменьшиться из-за загрязнения внутри блока.
- В зависимости от условий эксплуатации, может выделяться запах или же грязь, пыль и т.д. могут препятствовать нормальному дренированию.
- Наряду с обычным техническим обслуживанием, рекомендуется проводить проверку и техническое обслуживание специалистом. Обратитесь к Вашему дилеру за консультацией.

### Также рассматривает рабочий шум

- Не располагайте никаких объектов вокруг воздуховыпускного отверстия наружного блока. Это может привести к падению мощности или повышению рабочего шума кондиционера.
- Если во время работы слышны нехарактерные звуки, обратитесь к Вашему дилеру.

### Изменение местоположения

- Если кондиционер должен перемещаться или переустанавливаться из-за капитального ремонта, изменения местоположения и т.д., потребуются специальное оборудование и работа.

### ⚠ Внимание:

Ремонт и изменение местоположения не должны выполняться пользователем.

Если указанные действия выполнены неправильно, это может привести к поражению электрическим током, возгоранию травматизму из-за падения блока, утечке воды и т.д. Обратитесь к Вашему дилеру за консультацией.

### Снятие с эксплуатации

- Если Вы хотите избавиться от этого изделия, проконсультируйтесь с Вашим дилером.

### <Установка для пульта дистанционного управления>

- Используйте держатель пульта дистанционного управления, предназначенный для предупреждения его потери.

- Установите пульт дистанционного управления в месте, которое соответствует следующим условиям.

- Отсутствие воздействия прямых солнечных лучей
- Отдаленность от источников тепла
- Отдаленность от потока воздуха, нисходящего из кондиционера (холодного или теплого)
- Легкое управление пультом дистанционного управления и доступное считывание индикаций дисплея пользователем
- Недоступность для маленьких детей

### ПРИМЕЧАНИЯ:

- \* Если в помещении, в котором установлен кондиционер, расположена лампа дневного света, включите ее и убедитесь в том, что сигнал с пульта дистанционного управления может приниматься внутренним блоком с предусмотренного места установки. Когда блок приема сигнала получает сигнал с пульта дистанционного управления, слышны короткие звуковые сигналы.

Если блок кондиционера установлен в помещении, в котором работает электронная система управления освещением (например, лампа преобразовательного типа), при передаче сигнала могут создаваться помехи.

- \* Максимальное расстояние для приема сигнала составляет примерно 7 метров (Примерно 22 фута). Сигнал принимается под углом 45 градусов вправо и влево от центра.

- \* Устанавливайте блок на расстоянии минимум 1 м (примерно 3 фута) от телевизора или радиоприемника. (Если блок установлен слишком близко к указанным приборам, это может создавать помехи (искажение изображения и шум))

- Установите держатель пульта дистанционного управления на стену с помощью самонарезающих винтов, после чего установите в него сам пульт.

### ПРИМЕЧАНИЯ:

<Функции не поддерживаются предыдущими версиями блоков приема сигнала>

- Установка температуры с увеличением на 1 °F.
- Операции управления, которые выполняются на пульте с любыми другими установками, кроме "Standard 2 °F" ("Standard 2 °F").

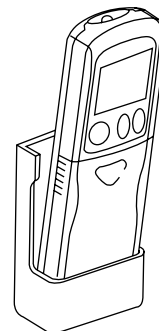

По всем вопросам обращайтесь к Вашему дилеру.



## 9. Спецификации

Модель		SEZ-KD25VAL		SEZ-KD35VAL		SEZ-KD50VAL		SEZ-KD60VAL		SEZ-KD71VAL	
Функция		Охлаждение	Обогрев	Охлаждение	Обогрев	Охлаждение	Обогрев	Охлаждение	Обогрев	Охлаждение	Обогрев
Электропитание		~/N, 230V, 50Hz									
Мощность	кВ	2,5	3,0	3,5	4,0	5,0	6,0	5,5	7,0	7,1	8,1
	BTU/h	8.500	10.200	11.900	13.600	17.100	20.500	18.800	23.900	24.200	27.600
Вход	кВ	0,04	0,04	0,05	0,05	0,07	0,07	0,07	0,07	0,10	0,10
Внутренний блок		SEZ-KD25VAL		SEZ-KD35VAL		SEZ-KD50VAL		SEZ-KD60VAL		SEZ-KD71VAL	
Поток воздуха (Низкий-Средний-Высокий)		СММ		5,5-7-9		7-9-11		10-12,5-15		12-15-18	
Внешнее статическое давление		Па		5/15/35/50		5/15/35/50		5/15/35/50		5/15/35/50	
Уровень шума (Низкий-Средний-Высокий)		дБ		23-26-30		23-28-33		30-34-37		30-34-38	
Вес		кг		18		21		23		27	
Наружный блок		SUZ-KA25VA		SUZ-KA35VA		SUZ-KA50VA		SUZ-KA60VA		SUZ-KA71VA	
Уровни шума		дБ		46		48		55		55	
Хладагент R410A		кг		0,90		1,05		1,6		1,8	
Вес		кг		33		37		53		58	

### Примечания:

- Номинальные условия (охлаждение) Внутренний : 27°C DB, 19°C WB      Наружный : 35°C DB
- Номинальные условия (обогрев) Внутренний : 20°C DB      Наружный : 7°C DB, 6°C WB
- Спецификации могут изменяться без предупреждения.
- Внешнее статическое давление устанавливается до 15 Па в заводских условиях.

### Гарантированный рабочий диапазон

		Внутренний	Наружный	
			KD25, KD35	KD50, KD60, KD71
Охлаждение	Верхний предел	32°C DB, 23°C WB	46°C DB, –	43°C DB, –
	Нижний предел	21°C DB, 15°C WB	-10°C DB, –	
Обогрев	Верхний предел	27°C DB, –	24°C DB, 18°C WB	
	Нижний предел	20°C DB, –	-10°C DB, -11°C WB	

Блоки должны устанавливаться подрядчиком, имеющим лицензию на данный вид деятельности, в соответствии с требованиями местного законодательства.

## İçindekiler

1. Güvenlik Önlemleri.....	90	7. Sorun Giderme.....	94
2. Parça Adları.....	90	8. Montaj, yer değiştirme ve inceleme.....	95
3. Çalıştırma.....	92	9. Spesifikasyonlar.....	97
4. Zamanlayıcı.....	93		
5. Kablosuz Uzaktan Kumanda İçin Acil Durum Çalışması ....	93		
6. Bakım ve Temizlik.....	94		

Not (WEEE işareti)



**Bu simge işareti, yalnızca EU ülkeleri içindir.**

**Bu simge işareti, direktif no. 2002/96/EC Madde 10 Kullanıcı bilgileri ve Ek IV ile uyumludur.**

MITSUBISHI ELECTRIC ürününüz, geri dönüştürülebilir ve yeniden kullanılabilir, kaliteli malzemelerle ve bileşenlerle tasarlanmış ve üretilmiştir.

Bu simge, elektrikli ve elektronik cihazın, kullanım ömrünün sonunda ev atığınızdan ayrı olarak imha edilmesi gerektiğini gösterir.

Lütfen bu cihazı bölgenizde bulunan atık toplama/geri dönüştürme merkezinde imha edin.

Avrupa Birliği'nde, kullanılmış elektrikli ve elektronik ürünler için ayrı toplama sistemleri vardır.

Lütfen içinde yaşadığımız toplumu korumamıza yardımcı olun!

## 1. Güvenlik Önlemleri

- ▶ Cihazı çalıştırmadan önce "Güvenlik Önlemleri"nin hepsini okumalısınız.
- ▶ Güvenlikle ilgili önemli noktalar "Güvenlik Önlemleri"nde belirtilmiştir. Lütfen bunlara kesinlikle uyun.
- ▶ Sisteme bağlanmadan önce lütfen tedarik yetkilisine rapor verin veya onayını alın.

### Metinde kullanılan simgeler

⚠ Uyarı:

Kullanıcının yaralanması veya ölümü ile sonuçlanabilecek tehlikeleri önlemek için alınması gereken önlemleri açıklar.

⚠ Dikkat:

Cihazın hasar görmesini önlemek için alınması gereken önlemleri açıklar.

### Resimlerde kullanılan simgeler

⚡ : Topraklanması gereken parçaları gösterir.

⚠ Uyarı:

- Bu ünite kullanıcı tarafından monte edilmemelidir. Satıcıdan veya yetkili şirketten ünitenin montajını yapmasını isteyin. Yanlış montaj su kaçaqlarına, elektrik çarpmalarına ve yangına neden olabilir.
- Ünitenin üzerine basmayın veya herhangi bir şey koymayın.
- Ünitenin üzerine su dökmeyin ve üniteye ıslak elle dokunmayın. Aksi halde elektrik çarpması meydana gelebilir
- Ünitenin yakınında yanıcı gaz püskürtmeyin. Aksi halde yangın çıkabilir.
- Üniteden çıkan havaya maruz kalabilecek şekilde yakına gazlı ısıtıcı veya çıplak alev içeren donanım yerleştirmeyin. Aksi halde eksik yanma meydana gelebilir
- Çalışırken ünitenin ön panelini veya fan mahfazasını çıkarmayın.

⚠ Dikkat:

- Düğmelere basmak için sivri nesnelere kullanmayın; aksi halde uzaktan kumanda zarar görebilir.
- İç veya dış ünitenin giriş ve çıkışlarını hiçbir zaman tıkamayın veya kapatmayın.

## 2. Parça Adları

■ İç Ünite

	SEZ-KD-VAL
Fan adımları	3 adım
Kanat	-
Panjur	-
Filtre	Normal
Filtre temizleme belirtimi	-

■ SEZ-KD-VAL

Tavana Gömme

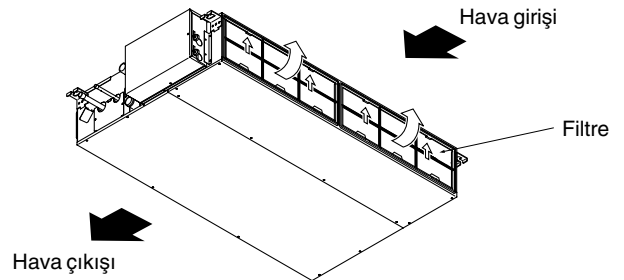

## 2. Parça Adları

### ■ Kablosuz Uzaktan Kumanda

**ON/OFF(AÇMA/KAPAMA) düğmesi**  
Düğmeye basıldığında çalışmaya başlar.  
Düğmeye yeniden basıldığında çalışma durur.

**FAN HIZI düğmesi**  
Bu düğme, fan hızını düşük, orta veya yüksek hıza ayarlamak için kullanılır.

**MOD SEÇME düğmesi**  
Bu düğme, otomatik, soğutma, ısıtma ve kurutma çalıştırma modları arasında geçiş yapmak için kullanılır.

**CHECK (KONTROL) düğmesi**

**TESTRUN(TEST AMAÇLI ÇALIŞTIRMA) düğmesi**

**SICAKLIK AYAR düğmesi**  
SICAKLIK AYAR düğmesi, istenen oda sıcaklığını ayarlar.

**AUTOSTOP(OTOMATİK DURDURMA)/AUTO START (OTOMATİK BAŞLATMA) düğmesi**  
Zamanlanan başlatma veya durdurmayı seçmek için kullanılır.

**KANAT KONTROLÜ düğmesi**  
Hava akımı yönünü değiştirmek için kullanılır.

**h (sa.) düğmesi**  
Geçerli zamanı ayarlamak için kullanılır.

**min (dk.) düğmesi**  
Geçerli zamanı ayarlamak için kullanılır.

**LOUVER (PANJUR) düğmesi**  
Hava akımı yönünü ayarlamak için kullanılır.

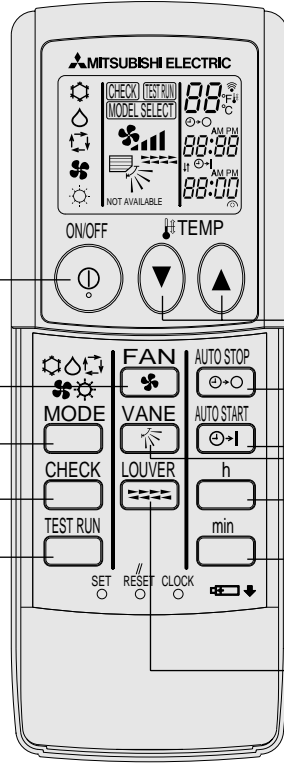

- Kablosuz uzaktan kumandayı kullanırken, kumandayı iç üniteye doğru tutun.
- Uzaktan kumanda iç üniteye güç verildikten sonra yaklaşık iki dakika içinde çalıştırılırsa, iç ünite başlangıç otomatik kontrolünü gerçekleştirirken ünite iki bip sesi çıkarabilir.
- İç ünite, uzaktan kumandadan iletilen sinyalin alındığını doğrulamak için bip sesi çıkarır. Sinyaller, ünitenin 45° solunda ve sağındaki alanda iç ünitiden doğrudan bir hat çizerek yaklaşık 7 metre mesafede alınabilir. Ancak floresan ışıklar ve güçlü ışıklar gibi aydınlatmalar, iç ünitenin sinyal alma becerisini etkileyebilir.
- İç ünitenin üzerindeki alıcının yakınında bulunan çalıştırma lambası yanıp sönüyorsa, ünitenin incelenmesi gerekir. Servis için satıcınıza başvurun.
- Uzaktan kumandayı dikkatli kullanın! Uzaktan kumandayı yere düşürmeyin veya güçlü darbelerle maruz bırakmayın. Ayrıca, uzaktan kumandayı ıslatmayın veya yoğun nem bulunan bir yere bırakmayın.
- Uzaktan kumandayı koyduğunuz yeri unutmamak için uzaktan kumandayla birlikte verilen yuvayı duvara monte edin ve kullandıktan sonra her zaman uzaktan kumandayı yuvaya yerleştirin.

### ■ Dış ünite

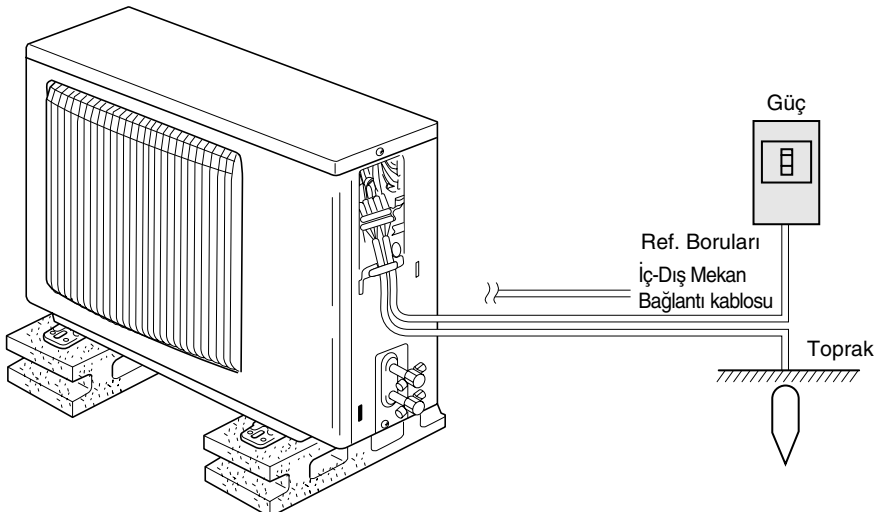

### Pil takma/değiřtirme

1. Üst kapağı çıkarın, iki adet AAA pil takın ve sonra üst kapağı takın.

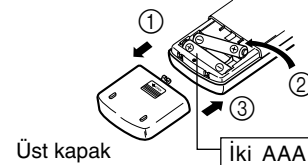

Üst kapak

İki AAA pil Her pilin önce negatif (-) ucunu takın. Pilleri doğru yönlerde (+,-) takın!

2. Reset (Sıfırla) düğmesine basın.

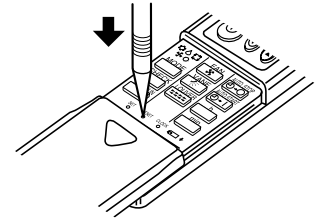

Reset (Sıfırla) düğmesine, ince uçlu bir nesneyle basın.

## 3. Çalıştırma

### 3.1. "OTOMATİK YENİDEN BAŞLATMA FONKSİYONU" nun Açıklaması

- Bu ünite otomatik yeniden başlatma fonksiyonu vardır. Ana güç açıldığında, klima ana gücü kapatmadan önce uzaktan kumandayla ayarlanan modla aynı modda otomatik olarak çalışmaya başlar.
- Ünite ana güç kapanmadan önce uzaktan kumandayla kapalı olarak ayarlandysa, ana güç açıldıktan sonra bile kapalı kalır.
- Ünite ana güç kapanmadan önce TEST RUN (TEST AMAÇLI ÇALIŞTIRMA) durumundaysa, ana güç açıldıktan sonra, TEST RUN (TEST AMAÇLI ÇALIŞTIRMA) öncesinde uzaktan kumandayla ayarlanan moda girer.

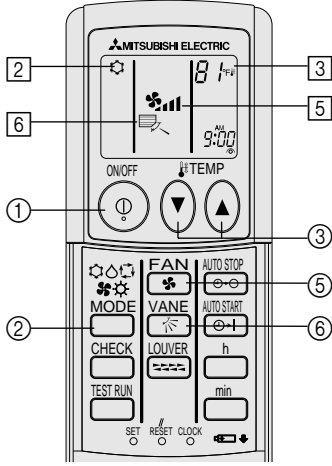

### 3.2. Açma/Kapama

#### <Çalıştırmayı Başlatma>

- ON/OFF (AÇMA/KAPAMA) düğmesine ① basın.

Not:

- Ünite yeniden başlatıldığında, başlangıç ayarları aşağıdaki gibidir.

	Uzaktan Kumanda ayarları	
Mod	Son çalıştırma modu	
Sıcaklık ayarı	Son ayarlanan sıcaklık	
Fan hızı	Son ayarlanan fan hızı	
Hava akımı yukarı/aşağı	Mod	COOL (SOĞUTMA) veya DRY (KURUTMA)
		HEAT (ISITMA)
		FAN

#### <Çalıştırmayı Durdurma>

- ON/OFF (AÇMA/KAPAMA) düğmesine ① yeniden basın.

Not:

Devam eden çalıştırmayı kapattıktan sonra hemen ON/OFF (AÇMA/KAPAMA) düğmesine bassanız bile, klima yaklaşık üç dakika boyunca çalışmaz. Bu, iç bileşenleri hasara karşı korunmak için bir önlemdir.

### 3.3. Mod seçimi

- Çalıştırma modu (□, ⚙, ⚙, ⚙, ⚙) düğmesine ② basın ve çalıştırma modunu ② seçin.

- Soğutma modu
- Kurutma modu
- Fan modu
- Isıtma modu
- Otomatik (soğutma/ısıtma) mod

### Çok sistemli klima bilgileri (Dış ünite: MXZ serisi)

- Çok sistemli klima (Dış ünite: MXZ serisi), iki veya daha çok iç üniteyi bir tek dış üniteye bağlayabilir. Kapasiteye göre, iki veya daha çok ünite aynı anda çalışabilir.

- İki veya daha çok iç üniteyi aynı anda bir tek dış üniteyle çalıştırmayı denediğinizde (biri soğutma, diğeri ısıtma için), önce çalışan iç ünitenin çalışma modu seçilir. Çalışmaya daha sonra başlayan diğer iç üniteler çalışmaz ve bu durum yanıp sönen çalışma durumuyla belirtilir. Bu durumda, lütfen tüm iç üniteleri aynı çalışma moduna ayarlayın.
- Çalışan iç ünitenin (AUTO) (OTOMATİK) modunda çalıştığı durumlar olabilir. Çalıştırma modu (COOL ↔ HEAT [SOĞUTMA ↔ ISITMA]) değiştirilemez ve bekleme durumuna girer.
- Dış ünite buz çözme işlemi yaparken iç ünite çalışmaya başladığında, sıcak havanın üflenmesi için birkaç dakika geçmesi gerekir (en çok 15 dakika).
- Isıtma çalışmasında, çalışmayan iç ünite ısınsa veya soğutucu akışının sesi duyulsa bile, bu bir arıza değildir. Bunun nedeni, soğutucunun sürekli içerde akmasıdır.

#### Otomatik çalıştırma

- Ayarlanan sıcaklığa göre, oda sıcaklığı çok yüksekse soğutma çalışması, oda sıcaklığı çok düşükse ısıtma çalışması başlar.
- Otomatik çalışma sırasında oda sıcaklığı değişir ve 15 dakika boyunca ayarlanan sıcaklığın 2 °C veya daha çok üzerinde kalırsa, klima soğutma moduna geçer. Aynı şekilde, oda sıcaklığı 15 dakika boyunca ayarlanan sıcaklığın 2 °C veya daha çok altında kalırsa, klima ısıtma moduna geçer.

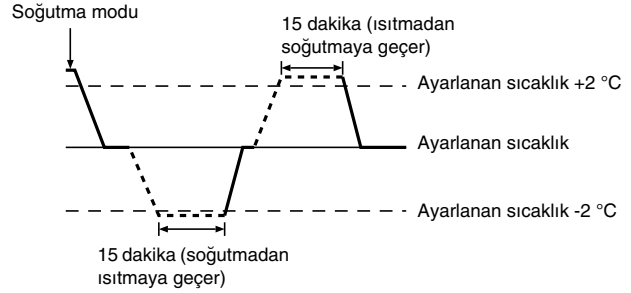

- Oda sıcaklığı sabit etkili bir sıcaklık sağlayacak şekilde otomatik olarak ayarlandığı için, sıcaklığa ulaşıncaya, soğutma çalışması ayarlanan oda sıcaklığından birkaç derece daha sıcak, ısıtma çalışması ise birkaç derece daha soğuk olarak gerçekleştirilir (otomatik enerji tasarrufu çalışması).

### 3.4. Sıcaklık ayarı

#### ► Oda sıcaklığını azaltmak için:

- İstenen sıcaklığı ayarlamak için ③ düğmesine ③ basın. Seçilen sıcaklık görüntülenir ③.

#### ► Oda sıcaklığını artırmak için:

- İstenen sıcaklığı ayarlamak için ④ düğmesine ③ basın. Seçilen sıcaklık görüntülenir ③.

- Mevcut sıcaklık aralıkları şunlardır:

Soğutma/Kurutma:	19 - 30 °C
Isıtma:	17 - 28 °C
Otomatik:	19 - 28 °C

- Ekran, oda sıcaklığının görüntülenen sıcaklıktan daha düşük veya daha yüksek olup olmadığını bildirmek için 8 °C - 39 °C arasında yanıp söner.

## 3. Çalıştırma

### 3.5. Fan hızı ayarı

- Fan Hızı düğmesine ①, sistem çalışırken gerektiği kadar basın.
- Her düğmeye bastığınızda güç değişir. Seçili hız ② gösterilmektedir.
- Değiştirme sırası ve mevcut ayarlar aşağıdaki gibidir.

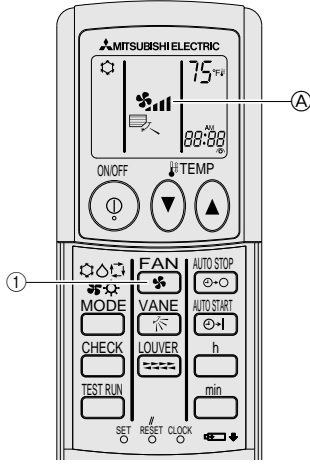

- ① İstenen fan hızını ayarlamak için **FAN** düğmesine basın.
- Düğmeye her bastığınızda, mevcut seçenekler yanda gösterildiği gibi uzaktan kumanda üzerinde ekranla ② birlikte değişir.

Fan hızı	Uzaktan kumanda ekranı				
	(Otomatik)	Düşük	Orta 2	Orta 1	Yüksek
4 aşamalı	(*) →	→ *	→ *	→ *	→ *
3 aşamalı	(*) →	→ *	→ *	(Orta)	→ *
2 aşamalı	(*) →	→ *			→ *

Seçilebilen rüzgar hızları modele bağlıdır.

Bazı ünitelerde "Otomatik" ayarı yoktur.

Ünitenin ekranı ve fan hızı aşağıdaki durumlarda değişir:

- Ünite STAND BY (BEKLEME) modundayken veya DEFROST (BUZ ÇÖZME) modundayken.
- Isıtma modundan hemen sonra (başka bir moda geçmeyi beklerken).
- Oda sıcaklığı, ısıtma modunda ünite çalışmasının sıcaklık ayarından daha yüksek olduğunda.
- Kurutma çalışmasında, iç fan otomatik olarak düşük hız çalışmasına geçer. Fan hızının değişmesi mümkün değildir.

### 3.6. Havalandırma

#### ► LOSSNAY birleşimi için

#### 3.6.1. Kablosuz Uzaktan Kumanda için

- İç ünite çalışırken vantilatör otomatik olarak açılır.
- Kablosuz uzaktan kumanda üzerinde belirtim yoktur.

## 4. Zamanlayıcı

### 4.1. Kablosuz uzaktan kumanda için

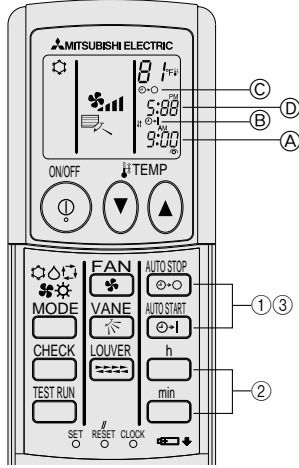

#### 1) Geçerli zamanı ayarlayın

- ① İnce bir çubuk yardımıyla CLOCK (SAAT) düğmesine bastığınızda zaman ② yanıp söner.
- ② Geçerli zamanı ayarlamak için **h** ve **min** düğmesine basın.
- ③ İnce bir çubuk yardımıyla CLOCK (SAAT) düğmesine basın.

#### 2) Üniteyi aşağıdaki şekilde başlatmak için zamanı ayarlayın

- ① **ON** düğmesine basın.
  - Aşağıdaki simge yanıp sönerken zaman ayarlanabilir.
  - Açma zamanı: **B** START (BAŞLAT) yanıp söner.
  - Başlangıç zamanları görüntülenir **A**.
- ② İsteddiğiniz zamanı ayarlamak için **h** ve **min** düğmelerini kullanın.
- ③ Zamanlayıcı ON (AÇMA) seçeneğini iptal etmek için **ON** düğmesine basın.

#### 3) Üniteyi aşağıdaki şekilde durdurmak için zamanı ayarlayın

- ① **STOP** düğmesine basın.
  - Aşağıdaki simge yanıp sönerken zaman ayarlanabilir.
  - Kapama zamanı: **C** STOP (DURDUR) yanıp söner.
  - Durdurma zamanları görüntülenir **D**.
- ② İsteddiğiniz zamanı ayarlamak için **h** ve **min** düğmelerini kullanın.
- ③ Zamanlayıcı OFF (KAPAMA) seçeneğini iptal etmek için **STOP** düğmesine basın.

#### 4) Ayarlı zamanları değiştirme

Zamanlayıcıyı iptal etmek için **ON** veya **STOP** düğmesine basın ve 2) veya 3) adımından itibaren tekrar edin.

## 5. Kablosuz Uzaktan Kumanda için Acil Durum Çalışması

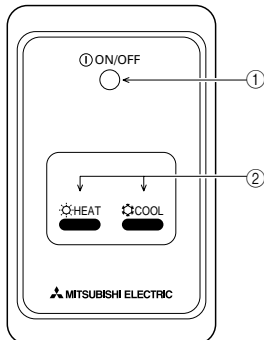

- ① **ON/OFF (AÇMA/KAPAMA) lambası**(ünite çalışırken yanar; ünite çalışmadığı zaman söner)
- ② **Acil durum çalışması**  
Uzaktan kumanda ünitesinin düzgün şekilde çalışmadığı durumlarda, üniteyi açıp kapatmak için kablosuz uzaktan kumanda sinyal alıcısının üzerindeki **COOL** (SOĞUTMA) veya **HEAT** (ISITMA) düğmesini kullanın. Yalnızca soğutucu ünitelerde, **HEAT** (ISITMA) düğmesine bastığınızda fan ON (AÇMA) ve OFF (KAPAMA) konumuna geçer.

**COOL** (SOĞUTMA) veya **HEAT** (ISITMA) düğmesine bastığınızda aşağıdaki ayarları seçersiniz.

Çalıştırma	COOL (SOĞUTMA)	HEAT (ISITMA)
Ön ayarlı sıcaklık	24 °C/75 °F	24 °C/75 °F
Fan hızı	Yüksek	Yüksek

## 6. Bakım ve Temizlik

### ► Filtreleri temizleme

- Filtreleri elektrik süpürgesi kullanarak temizleyin. Elektrik süpürge yoksa, filtreleri sert bir nesneye vurarak üzerindeki kir ve tozu çıkarın.
- Filtreler çok kirliyse, ılık suda yıkayın. Tüm deterjanı iyice durulamaya özen gösterin ve üniteye geri takmadan önce filtrelerin tamamen kurduğundan emin olun.

### ⚠ Dikkat:

- Filtreleri doğrudan güneş ışığı altında veya elektrikli ısıtıcı gibi bir ısı kaynağı kullanarak kurutmayın: Aksi halde filtreler bozulabilir.
- Filtreleri sıcak suda yıkamayın (50 °C'nin üzerinde); aksi halde filtreler bozulabilir.
- Hava filtrelerinin her zaman takılı olduğundan emin olun. Ünitenin hava filtresi olmadan çalıştırılması arızaya neden olabilir.

### ⚠ Dikkat:

- Temizleme işlemine başlamadan önce, çalışmayı durdurun ve güç kaynağını OFF (KAPALI) konuma getirin.
- İç ünitelerde, emilen havanın tozunu çıkaran filtreler vardır. Filtreleri, aşağıdaki çizimlerde gösterilen yöntemleri kullanarak temizleyin.

### ► Filtreyi çıkarma

#### ⚠ Dikkat:

- Filtreyi çıkarırken, gözlerinizi tozdan korumak için önlem alın. Ayrıca, bu işlemi yapmak için sandalyeye çıkmanız gerekirse düşmemeye özen gösterin.
- Filtre çıkarıldığında, iç ünitenin içindeki metal parçalara dokunmayın; aksi halde yaralanabilirsiniz.

### ■ SEZ-KD-VAL

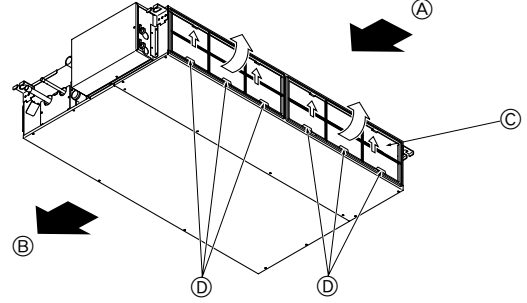

- Filtre düğmesini kaldırırken çekin.

Ⓐ Hava girişi Ⓑ Hava çıkışı Ⓒ Filtre Ⓓ Düğme

## 7. Sorun Giderme

Sorun mu yaşıyorsunuz?	İşte çözümü. (Ünite normal şekilde çalışıyor.)
Klima etkili şekilde ısıtmıyor veya soğutmuyor.	<ul style="list-style-type: none"><li>■ Filtreyi temizleyin. (Filtre çok kirli veya tıkalı olduğunda hava akımı azalır.)</li><li>■ Sıcaklık ayarını kontrol edin ve ayarlı sıcaklığı değiştirin.</li><li>■ Dış ünitenin çevresinde yeterli alan bulunduğundan emin olun. İç ünite hava girişi veya çıkışı tıkalı mı?</li><li>■ Bir kapı veya pencere açık bırakılmış olabilir mi?</li></ul>
Isıtma işlemi başladığında, iç ünite hemen sıcak hava üflemez.	<ul style="list-style-type: none"><li>■ İç ünite yeterince ısınana kadar iç ünite sıcak hava üflemez.</li></ul>
Isıtma modunda, klima ayarlanan oda sıcaklığına ulaşılmadan duruyor.	<ul style="list-style-type: none"><li>■ Dışarıdaki sıcaklık düşük ve nem yüksek olduğu zaman, dış ünite buzlanma olabilir. Bu durumda, dış ünite buz çözme işlemi gerçekleştirir. Normal çalışma yaklaşık 10 dakika içinde başlamalıdır.</li></ul>
Hava akımının yönü değiştiği zaman, kanatlar en son konumda durmadan önce, ayarlı konumu geçecek şekilde yukarı ve aşağı hareket ediyor.	<ul style="list-style-type: none"><li>■ Hava akımının yönü değiştiği zaman, kanatlar taban konumu algıladıktan sonra, ayarlı konuma doğru hareket eder.</li></ul>
Su akış sesi veya zaman zaman cızırtı sesi duyuluyor.	<ul style="list-style-type: none"><li>■ Klimanın içinde soğutucu akarken veya soğutucu akışı değiştiği zaman bu sesler duyulabilir.</li></ul>
Çatlama veya gıcırtı gibi bir ses duyuluyor.	<ul style="list-style-type: none"><li>■ Sıcaklık değişimlerinden kaynaklanan genişleme veya büzülme nedeniyle parçalar birbirine sürttüğünde bu sesler duyulabilir.</li></ul>
Odada kötü bir koku var.	<ul style="list-style-type: none"><li>■ İç ünite; duvarlardan, halılardan ve mobilyalardan çıkan gazları içeren havayı ve giysilerde sıkışık kalan kokuları çeker ve sonra bu havayı yeniden odaya üfler.</li></ul>
İç üniteden beyaz renkli bir buğu veya buhar yayılıyor.	<ul style="list-style-type: none"><li>■ İç mekanda sıcaklık veya nem yüksekse, çalışma başladığında bu durum ortaya çıkabilir.</li><li>■ Buz çözme modunda, aşağı üflenen soğuk hava akımı buğu gibi görünebilir.</li></ul>
Dış üniteden su veya buhar yayılıyor.	<ul style="list-style-type: none"><li>■ Soğutma modunda, soğuyan borularda ve bağlantılarda su oluşarak damlayabilir.</li><li>■ Isıtma modunda, ısı eşanjöründe su oluşarak damlayabilir.</li><li>■ Buz çözme modunda, ısı eşanjöründeki su buharlaşır ve su buharı yayılabilir.</li></ul>
Çalışma göstergesi uzaktan kumanda ekranında görüntülenmiyor.	<ul style="list-style-type: none"><li>■ Güç anahtarını açın. Uzaktan kumanda ekranında "⊙" görüntüleniyor.</li></ul>
Uzaktan kumanda ekranında "☒" görüntüleniyor.	<ul style="list-style-type: none"><li>■ Merkezi kontrol sırasında, uzaktan kumanda ekranında "☒" görüntülenir ve klima çalışması uzaktan kumanda kullanılarak başlatılamaz veya durdurulamaz.</li></ul>
Klima durdurulduktan kısa bir süre sonra yeniden başlatıldığında, ON/OFF (AÇMA/KAPAMA) düğmesine basıldığında bile çalışmıyor.	<ul style="list-style-type: none"><li>■ Yaklaşık üç dakika bekleyin. (Çalışma, klimayı korumak için önlem olarak durdurulmuştur.)</li></ul>
ON/OFF (AÇMA/KAPAMA) düğmesine basılmadan klima çalışıyor.	<ul style="list-style-type: none"><li>■ Zamanlayıcı açık olarak mı ayarlı? Çalışmayı durdurmak için ON/OFF (AÇMA/KAPAMA) düğmesine basın.</li><li>■ Klima merkezi uzaktan kumandaya mı bağlı?</li><li>■ Klimayı kontrol eden yetkili kişilere danışın.</li><li>■ Uzaktan kumanda ekranında "☒" simgesi mi görüntüleniyor? Klimayı kontrol eden yetkili kişilere danışın.</li><li>■ Elektrik kesintisinden sonra otomatik kurtarma özelliği mi ayarlı? Çalışmayı durdurmak için ON/OFF (AÇMA/KAPAMA) düğmesine basın.</li></ul>

## 7. Sorun Giderme

Sorun mu yaşıyorsunuz?	İşte çözümü. (Ünite normal şekilde çalışıyor.)												
ON/OFF (AÇMA/KAPAMA) düğmesine basılmadan klima duruyor.	<ul style="list-style-type: none"> <li>Zamanlayıcı kapalı olarak mı ayarlı? Çalışmayı yeniden başlatmak için ON/OFF (AÇMA/KAPAMA) düğmesine basın.</li> <li>Klima merkezi uzaktan kumandaya mı bağlı? Klimayı kontrol eden yetkili kişilere danışın.</li> <li>Uzaktan kumanda ekranında " " simgesi mi görüntüleniyor? Klimayı kontrol eden yetkili kişilere danışın.</li> </ul>												
Uzaktan kumanda zamanlayıcı çalışması ayarlanamıyor.	<ul style="list-style-type: none"> <li>Zamanlayıcı ayarları mı geçersiz? Zamanlayıcı ayarlanabildiği zaman, uzaktan kumanda ekranında (WEEKLY), (SIMPLE), veya (AUTO OFF) görüntülenir.</li> </ul>												
Uzaktan kumanda ekranında "PLEASE WAIT" (LÜTFEN BEKLEYİN) mesajı görüntüleniyor.	<ul style="list-style-type: none"> <li>Başlangıç ayarları gerçekleştiriliyor. Yaklaşık 3 dakika bekleyin.</li> </ul>												
Uzaktan kumanda ekranında hata kodu görüntüleniyor.	<ul style="list-style-type: none"> <li>Koruma cihazları, klimayı korumak için önlem olarak çalışmıştır.</li> <li>Bu cihazı kendiniz onarmaya çalışmayın.</li> <li>Derhal güç anahtarını kapatın ve satıcınıza başvurun. Satıcıya uzaktan kumanda ekranında görüntülenen model adını ve bilgilerini verin.</li> </ul>												
Su boşalması veya motor dönüşü gibi bir ses duyuluyor.	<ul style="list-style-type: none"> <li>Soğutma çalışması başladığında, boşaltma pompası çalışır ve sonra durur.</li> <li>Yaklaşık 3 dakika bekleyin.</li> </ul>												
Gürültü, spesifikasyonlarda belirtilenden daha yüksek.	<ul style="list-style-type: none"> <li>İç mekanda çalışma sesinin düzeyi, aşağıdaki tabloda gösterildiği gibi odanın akustiklerinden etkilenir ve yankısız odada ölçülen gürültü spesifikasyonundan daha yüksek olur.</li> </ul> <table border="1"> <thead> <tr> <th></th> <th>Yüksek ses emen odalar</th> <th>Normal odalar</th> <th>Düşük ses emen</th> </tr> </thead> <tbody> <tr> <td>Yer örnekleri</td> <td>Yayın stüdyosu, müzik odası vb.</td> <td>Resepsiyon odası, otel lobisi vb.</td> <td>Ofis, otel odası</td> </tr> <tr> <td>Gürültü düzeyleri</td> <td>3 – 7 dB</td> <td>6 – 10 dB</td> <td>9 – 13 dB</td> </tr> </tbody> </table>		Yüksek ses emen odalar	Normal odalar	Düşük ses emen	Yer örnekleri	Yayın stüdyosu, müzik odası vb.	Resepsiyon odası, otel lobisi vb.	Ofis, otel odası	Gürültü düzeyleri	3 – 7 dB	6 – 10 dB	9 – 13 dB
	Yüksek ses emen odalar	Normal odalar	Düşük ses emen										
Yer örnekleri	Yayın stüdyosu, müzik odası vb.	Resepsiyon odası, otel lobisi vb.	Ofis, otel odası										
Gürültü düzeyleri	3 – 7 dB	6 – 10 dB	9 – 13 dB										
Kablosuz uzaktan kumanda ekranında hiçbir şey görüntülenmiyor, ekran silik veya uzaktan kumanda kapalı olmadığı sürece iç ünite sinyal almıyor.	<ul style="list-style-type: none"> <li>Piller zayıflamıştır. Pilleri değiştirin ve Reset (Sıfırla) düğmesine basın.</li> <li>Piller değiştirildikten sonra da herhangi bir şey görüntülenmezse, pillerin doğru yönlerde takıldığından emin olun (+, -).</li> </ul>												
İç ünite kablosuz uzaktan kumanda alıcısının yakınındaki çalışma lambası yanıp sönüyor.	<ul style="list-style-type: none"> <li>Otomatik tanı fonksiyonu, klimayı korumak için önlem olarak çalışmıştır.</li> <li>Bu cihazı kendiniz onarmaya çalışmayın.</li> <li>Derhal güç anahtarını kapatın ve satıcınıza başvurun. Satıcıya model adını verin.</li> </ul>												

## 8. Montaj, yer değiştirme ve inceleme

### Montaj yeri

Klimayı aşağıdaki yerlere monte etmekten kaçının.

- Yanıcı gazların sızabileceği yerlere.

### ⚠ Dikkat:

**Üniteyi, yanıcı gaz kaçağı olabilecek yerlere monte etmeyin. Gaz kaçağı olur ve cihazın çevresinde gaz birikirse patlama olabilir.**

- Çok fazla makine yağı olan yerler.
- Deniz kıyısı gibi tuzlu yerler.
- Sıcak su kaynağı gibi sülfür gazının bulunduğu yerler.
- Yağ sıçrayabilecek veya yağ dumanının bulunduğu yerler.

### ⚠ Uyarı:

**Klimanın çalışmasına karşın odayı soğutmuyor veya ısıtmıyorsa (modele göre), soğutucu kaçağı olabileceği için satıcınıza başvurun. Servis temsilcisine, onarım sırasında soğutucu kaçağı olup olmadığını sorun.**

**Klimaya doldurulan soğutucu güvenlidir. Soğutucu normalde sızmaz, ancak soğutucu iç mekanlara sızabilir ve fan ısıtıcı, soba, fırın gibi kaynaklarda bulunan ateşle temas ederse, zararlı maddeler üretir.**

### Elektrik tesisatı

- Klimanın güç kaynağı için özel bir devre kullanın.
- Devre kesici kapasitesini gözlemleyin.

### ⚠ Uyarı:

- Bu ünite müşteri tarafından monte edilmemelidir. Ünite yanlış monte edilirse yangın, elektrik çarpması, ünitenin düşmesine bağlı yaralanma, su sızıntısı gibi durumlar olabilir.
- Şubeli priz veya uzatma kablosu kullanarak bağlamayın ve bir tek elektrik prizine çok fazla yük yüklemeyin. Zayıf temas, kötü yalıtım, izin verilen akımın aşılması gibi durumlar yangına veya elektrik çarpmasına neden olabilir. Satıcınıza başvurun.

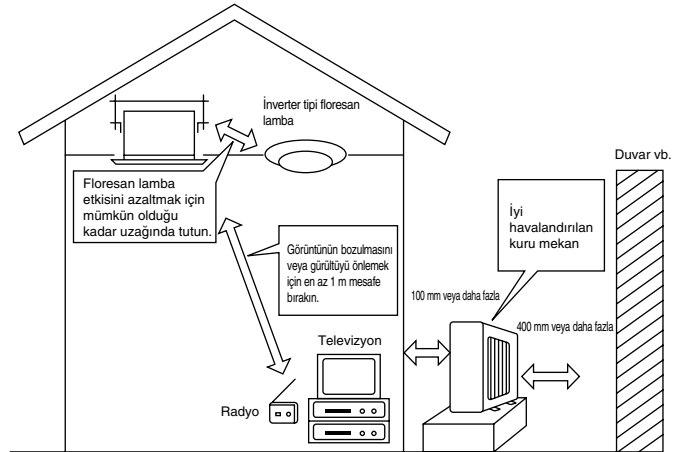

## 8. Montaj, yer deęiřtirme ve inceleme

### ⚠ Dikkat:

- **Topraklama uygulayın**  
Topraklama kablosunu gaz borusuna, su borusuna, paratonere veya telefonun toprak hattına baęlamayın. Yanlıř topraklama, elektrik çarpmasına yol açabilir.
- **Klimanın montaj yerine baęlı olarak (nemli yerlerde vb.) bir toprak kaçaęı devre kesicisi takın.**  
Toprak kaçaęı devre kesicisi takılmazsa elektrik çarpması meydana gelebilir.

### İnceleme ve bakım

- Klima birkaç mevsim kullanıldıęı zaman, ünitenin içindeki kire baęlı olarak kapasite azalabilir.
- Kullanım kořullarına göre, koku oluşabilir veya kir, toz, vb. doęru boşaltmayı engelleyebilir.
- Normal bakımın yanı sıra, bir uzman tarafından inceleme ve bakım (dolu) uygulanması önerilir. Satıcınıza bařvurun.

### Ayrıca çalıřma sesini dikkate alın

- Dıř ünitenin hava çıkıřının çevresine herhangi bir řey koymayın. Aksi halde kapasite azalabilir veya çalıřma sesi artabilir.
- Çalıřma sırasında anormal bir ses duyulursa, satıcınıza bařvurun.

### Yer deęiřtirme

- Klima yeniden düzenleme, tařınma gibi nedenlerle çıkarılır veya yeniden monte edilirse, özel teknikler ve çalıřmalardan yararlanmak gerekir.

### ⚠ Uyarı:

**Onarım veya yer deęiřtirme iřlemi müřteri tarafından yapılmamalıdır.**

**Bu iřlemler yanlıř yapılırsa yangın, elektrik çarpması, ünitenin düşmesine baęlı yaralanma, su sızıntısı gibi durumlar olabilir. Satıcınıza bařvurun.**

### İmha

- Bu ürünü imha etmek için yetkili satıcınıza danıřın.

### <Uzaktan Kumanda Montajı>

- Uzaktan kumandayı koyduęunuz yeri unutmamak için kumandayla birlikte verilen uzaktan kumanda yuvasını kullanın.
- Uzaktan kumandayı ařaęıdaki kořulları karřılayan bir yere monte edin.
  - Doğrudan güneř iřıęından uzaęa
  - Isı kaynaklarının uzaęına
  - Klimanın (soęuk veya sıcak) hava akımının uzaęına
  - Uzaktan kumandanın kolayca çalıřtırılabileceęi ve ekranın kullanıcı tarafından kolayca görülebileceęi bir yere
  - Küçük çocukların ulaşamayacakları bir yere

### NOTLAR:

- \* Klimanın monte edileceęi odada floresan iřıęı varsa, bunu açın ve uzaktan kumandadan gelen sinyalin iç üniteyi monte etmeyi planladıęınız yerden ünite tarafından alındıęından emin olun. Sinyal alım ünitesi uzaktan kumandadan sinyal aldıęında, kısa bir bip sesi duyulur.

Klima ünitesi üzerinde floresan iřıęı bulunan elektronik kontrol sisteminin (inverter iřıęı gibi) kurulu olduęu odaya monte edilirse, sinyal giriřimi oluşabilir.

- \* Maksimum sinyal alma mesafesi yaklaşık 7 metredir (yakıaık 22 fit). Sinyal alma açısı, ortadan saęa ve sola doęru yaklaşık 45 derecedir.
- \* Üniteyi, televizyonun veya radyonun en az 1 metre uzaęına monte edin. (Ünite bu cihazların çok yakınına monte edilirse, sinyal giriřimi (görüntüde bozulma veya gürültü) olabilir.)

- Uzaktan kumanda yuvasını duvara monte etmek için ürünle birlikte verilen yassı bařlı vidaları kullanın ve sonra uzaktan kumandayı yuvaya yerleřtirin.

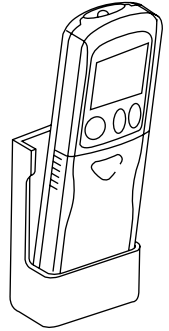

### NOTLAR:

<Sinyal alım ünitesinin eski modelleri tarafından desteklenmeyen fonksiyonlar>

- 1 °F'lik artıřlarla sıcaklık ayarı.
- "Standart 2 °F" dıřındaki ayarla kumanda üzerinde gerçekteřtirilen kontrol iřlemleri.

**Herhangi bir sorunuz olursa yetkili satıcınıza danıřın.**



## 9. Spesifikasyonlar

Model		SEZ-KD25VAL		SEZ-KD35VAL		SEZ-KD50VAL		SEZ-KD60VAL		SEZ-KD71VAL	
Fonksiyon		Soğutma	Isıtma	Soğutma	Isıtma	Soğutma	Isıtma	Soğutma	Isıtma	Soğutma	Isıtma
Güç kaynağı		~/N, 230V, 50Hz									
Kapasite	kW	2,5	3,0	3,5	4,0	5,0	6,0	5,5	7,0	7,1	8,1
	BTU/s	8.500	10.200	11.900	13.600	17.100	20.500	18.800	23.900	24.200	27.600
Giriş	kW	0,04	0,04	0,05	0,05	0,07	0,07	0,07	0,07	0,10	0,10
İç ünite		SEZ-KD25VAL		SEZ-KD35VAL		SEZ-KD50VAL		SEZ-KD60VAL		SEZ-KD71VAL	
Hava akımı (Düşük-Orta-Yüksek)	CMM	5,5-7-9		7-9-11		10-12,5-15		12-15-18		12-16-20	
Harici statik basınç	Pa	5/15/35/50		5/15/35/50		5/15/35/50		5/15/35/50		5/15/35/50	
Gürültü düzeyi (Düşük-Orta-Yüksek)	dB	23-26-30		23-28-33		30-34-37		30-34-38		30-35-40	
Ağırlık	kg	18		21		23		27		27	
Dış ünite		SUZ-KA25VA		SUZ-KA35VA		SUZ-KA50VA		SUZ-KA60VA		SUZ-KA71VA	
Gürültü düzeyi	dB	46		48		55		55		55	
Soğutucu R410A	kg	0,90		1,05		1,6		1,8		2,0	
Ağırlık	kg	33		37		53		53		58	

- Notlar:** 1. Derecelendirme koşulları (soğutma) İç mekan: 27°C DB, 19°C WB Dış mekan: 35°C DB  
2. Derecelendirme koşulları (ısıtma) İç mekan: 20°C DB Dış mekan: 7°C DB, 6°C WB  
3. Spesifikasyonlarda önceden bildirimde bulunulmadan değişiklik yapılabilir.  
4. Harici statik basınç fabrikada 15 Pa değerine ayarlanır.

### Garanti edilen çalışma aralığı

		İç mekan	Dış mekan
			KD25, KD35   KD50, KD60, KD71
Soğutma	Üst limit	32°C DB, 23°C WB	46°C DB, - 43°C DB, -
	Alt limit	21°C DB, 15°C WB	-10°C DB, -
Isıtma	Üst limit	27°C DB, -	24°C DB, 18°C WB
	Alt limit	20°C DB, -	-10°C DB, -11°C WB

Üniteler, yerel yönetmeliğe uygun şekilde ruhsatlı bir elektrik yüklenicisi tarafından monte edilmelidir.

# 目錄

1. 安全注意事項 .....	98	7. 故障排除 .....	102
2. 零組件名稱 .....	98	8. 安裝、移機與檢查 .....	103
3. 操作 .....	100	9. 規格 .....	105
4. 定時器 .....	101		
5. 無線遙控器的緊急狀態操作 .....	101		
6. 保養與清洗 .....	102		

註 (符合  
WEEE 標示)



這個符號標示僅適用於歐盟國家。  
這個符號標示乃根據 2002/96/EC 第 10 條管理規定的使用者資訊和附錄四為之。  
三菱電子產品在設計和製造上皆採用高品質材料與組件，並且能夠回收與重覆使用。  
這個符號代表電氣與電子設備在使用壽命終了時，必須與一般垃圾分開棄置。  
本產品設備報廢時請棄置於您當地社區的垃圾收集或資源回收中心。  
在歐盟地區對於舊電氣與電子產品有個別的集收系統。  
請您一起協助保護我們所居住的環境！

## 1. 安全注意事項

- ▶ 安裝本機組前，請務必詳閱所有的“安全注意事項”。
- ▶ “安全注意事項”提供有關安全方面的注意要點。敬請務必遵守。
- ▶ 連到本系統前，請先通知補給處並取得同意。

### 手冊中所使用的符號

⚠ 警告：  
描述務必遵守的事項，以避免使用者發生傷亡的危險。

⚠ 注意：  
描述務必遵守的事項以避免機具損壞。

### 插圖中所使用的符號

⚡：表示必須接地的機件。

#### ⚠ 警告：

- 冷氣機組千萬不可由用戶自行安裝。請要求經銷商或授權廠商安裝本冷氣機組。如果機組安裝不當，可能會導致漏水、觸電或火災等意外。
- 請勿站立或放置任何物體在冷氣機組上。
- 請勿讓水灑灑於冷氣機組，也不可在雙手潮濕時碰觸機組。否則可能會導致觸電。
- 請勿在冷氣機組附近噴灑可燃氣體。否則可能會導致火災。
- 請勿將瓦斯爐或任何其他火焰外露的器具置放於冷氣機組的出風口附近。否則可能會產生不完全燃燒現象。
- 冷氣機組運轉時切勿卸下室外機的前面板或風扇護罩。

#### ⚠ 注意：

- 切勿用任何尖銳的物體按壓遙控器按鈕，否則可能會損壞遙控器。
- 切勿阻塞或遮住室內外機的進出風口。

- 如果發生任何異常的噪音或震動，請立即停止機組運轉，切斷電源開關，並速洽當地經銷商。
- 切勿將手指或棍子伸入進出風口。
- 如果您聞到異常味道，請立即停止機組，切斷電源，並洽詢當地經銷商。否則有可能會導致機組故障、觸電或火災。
- 本冷氣機組不適合兒童或行動不便者在無人照管時使用。
- 必須有大人在場防止孩童玩弄本冷氣設備。
- 如果冷媒噴出或外洩，請立即停止冷氣機組運轉，打開門窗讓室內徹底通風，然後聯繫您的經銷商。

### 冷氣機組的報廢棄置

冷氣機組需報廢棄置時，請洽當地經銷商。

## 2. 零組件名稱

### ■ 室內機

	SEZ-KD-VAL
風扇速度	3 段
葉片	-
風口百葉	-
濾網	標準
濾網清洗指示	-

### ■ SEZ-KD-VAL

天花板隱藏式

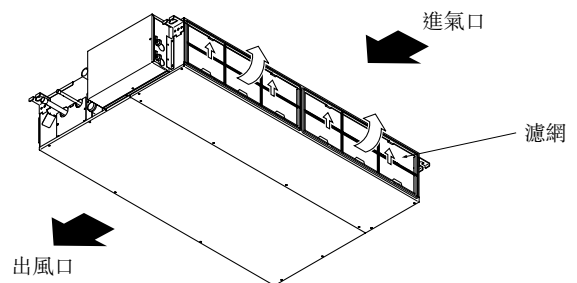

## 2. 零組件名稱

### ■ 無線遙控器

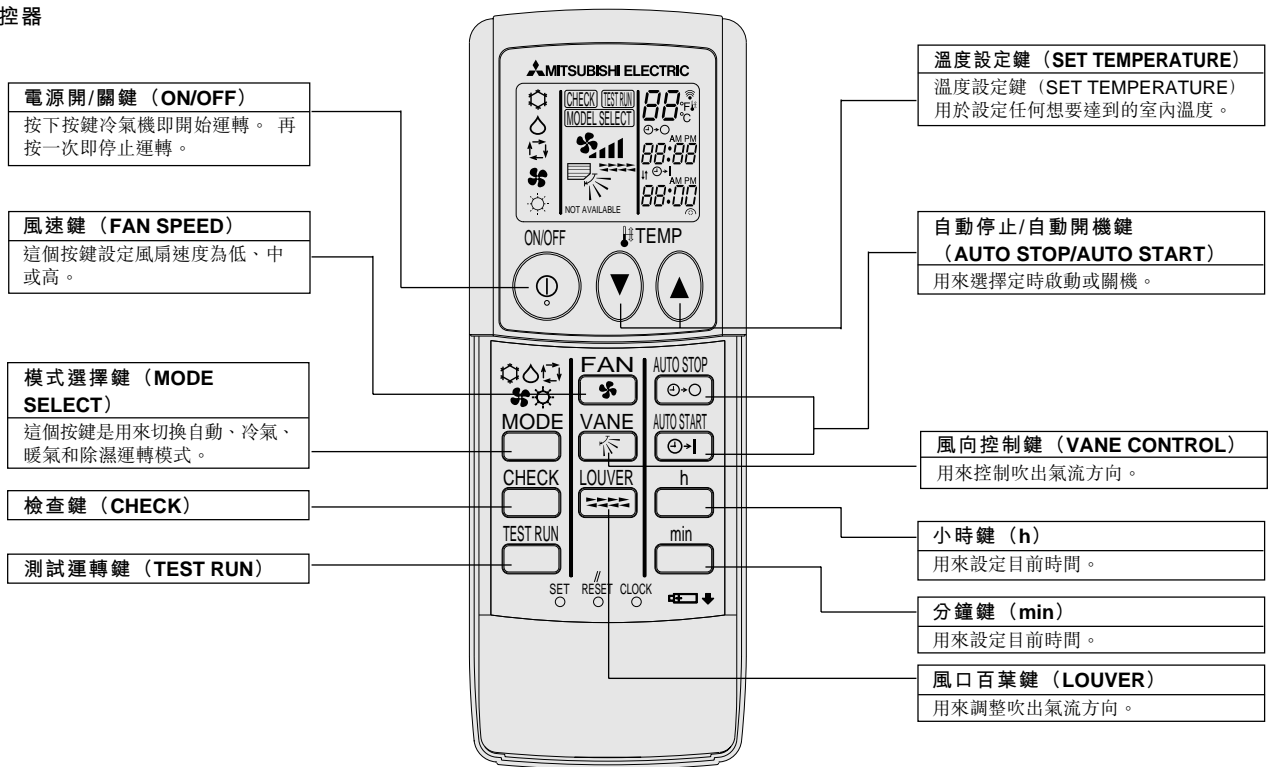

- 使用無線遙控器時，請將遙控器對準室內機的接收器。
- 電源供電給室內機後約兩分鐘內按下遙控器，室內機可能會發出嗶嗶兩聲，這表示機組正在自動執行開機檢查。
- 室內機的嗶聲也代表已接收到遙控器傳送的訊號。室內機訊號接收範圍是直線約 7 m 內，左右各 45° 的區域。但是來自日光燈等照明的強烈光線可能會影響室內機接收訊號的能力。
- 如果室內機接收器旁的運轉指示燈一直閃爍，機組可能需要檢查。請洽詢當地經銷商進行維修。
- 使用遙控器時請小心！請勿讓遙控器掉落或遭受到撞擊。也請勿弄濕遙控器或將遙控器放置在潮濕的地方。
- 避免遙控器亂放，請將遙控器所附的放置架安裝在牆上，並記得使用後必須將遙控器放回放置架。

### ■ 室外機

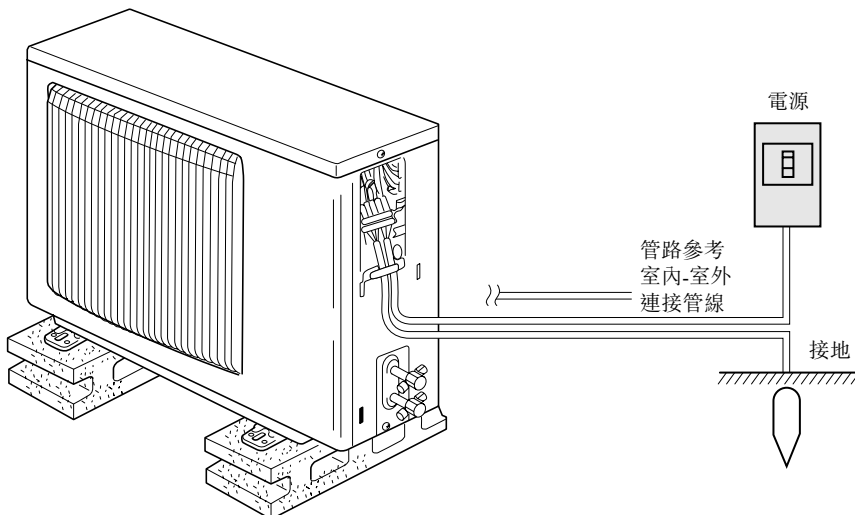

### 電池安裝/更換

1. 移除上蓋，安裝 2 顆 AAA 電池，然後裝回上蓋。

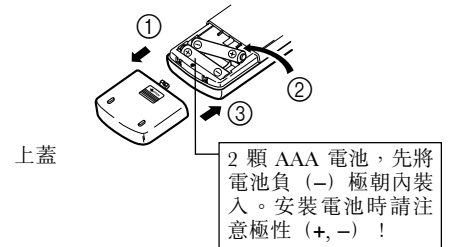

2. 按重設鍵 (Reset)。

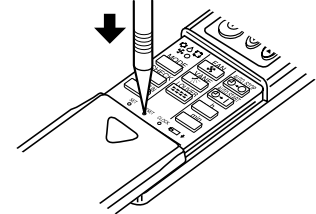

### 3. 操作

#### 3.1. “自動重新開機功能”說明

- 此機型配有自動重新開機功能。主電源開啟後，冷氣機組會自動依主電源關閉前遙控器所設定的模式運轉。
- 如果遙控器在主電源關閉前設定為關機，即使主電源重新接通後，機組仍維持關機狀態。
- 主電源切斷前如果機組正進行測試運轉 (TEST RUN)，在主電源接通後，機組將以遙控器在測試運轉前設定的模式啟動運轉。

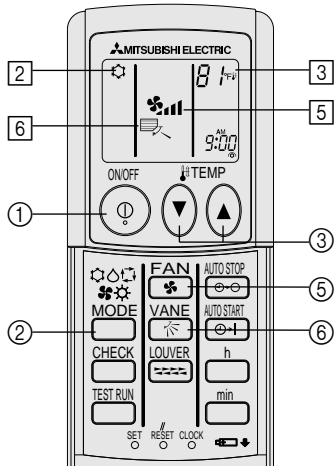

#### 3.2. 開機/關機

<啟動運轉>

- 按下開/關鍵 (ON/OFF) ①。

備註：

- 如果機組重新開機，初始設定會如下所示。

	遙控器設定	
模式	上一次運轉模式	
溫度設定	上一次設定的溫度	
風扇速度	上一次設定的風扇速度	
氣流上下吹送方向	模式	冷氣或除濕
		暖氣
		送風

<停止運轉>

- 再按開/關鍵 (ON/OFF) ① 一次。

備註：

冷氣機組正在開機時即使馬上按下開/關 (ON/OFF) 鍵，也無法立刻重新開機，要等 3 分鐘後。這是為了要避免內部組件受到損壞。

#### 3.3. 模式選擇

- 按運轉模式鍵 (□○☀️🌀) ② 然後選擇運轉模式 ②。

- ☀️ 冷氣模式
- ↳ 🌧️ 除濕模式
- ↳ 🌀 送風模式
- ↳ ☀️ 暖氣模式
- ↳ □ 自動 (冷氣/暖氣) 模式

#### 多機系統冷氣機組 (室外機：MXZ 系列) 資訊

- ▶ 多機系統冷氣機組 (室外機：MXZ 系列) 一部室外機可連接兩部或以上室內機。依運轉功率高低，可同時操作兩部或以上機組。
- 如果想以一部室外機驅動兩部或以上室外機，一部使用冷氣，一部使用暖氣，系統會選擇較早運轉之室內機的運轉模式。其他後來才開機的室外機將不會運轉，操作模式顯示會不斷閃爍。
- 如果出現這種狀況，請將室內機組全部設為相同的運轉模式。
- 有時也可能出現室內機 自動模式 (AUTO) 操作。無法切換至其他運轉模式 (冷 ↔ 暖氣)，最後轉成待機狀態。
- 室外機除霜動作完成後，室內機組開始運轉，要等數分鐘 (最多 15 分鐘) 才能吹出暖氣。
- 在暖氣模式時，室內機雖未運轉，卻可能變熱，或者聽到冷媒流動的聲音，這都是正常現象。原因是冷媒會持續流入室內機組。

#### 自動運轉

- 根據所設定的溫度，如果室溫過高會啟動冷氣運轉，如果室溫過低則會開啟暖氣功能。
- 在自動運轉模式時，如果室溫改變，並且維持或超出設定溫度 2 °C 以上達 15 分鐘，冷氣機組會切換至冷氣模式。同樣的，如果室溫改變，並且維持或低於設定溫度 2 °C 以上達 15 分鐘，冷氣機組會切換至暖氣模式。

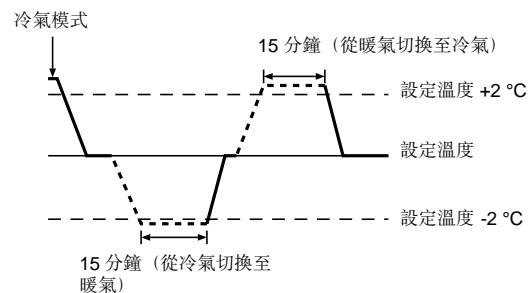

- 因為室溫會自動調整以保持在固定的有效溫度值，系統在到達設定溫度後，會讓冷氣以稍微高一點的溫度運轉，讓暖氣以稍微低一點的溫度運轉 (自動節能運轉模式)。

#### 3.4. 溫度設定

- ▶ 降低室內溫度：  
按 鍵 ③ 設定所需的溫度。  
所設定的溫度會顯示在位置 ③。
- ▶ 提高室內溫度：  
按 鍵 ③ 設定所需的溫度。  
所設定的溫度會顯示在位置 ③。

- 容許設定的溫度範圍如下：  
冷氣/除濕：19 - 30 °C  
暖氣：17 - 28 °C  
自動模式：19 - 28 °C
- 溫度顯示 (8 °C - 39 °C) 會不斷的閃爍，以便讓您知道室溫是低於或高於螢幕上所顯示的溫度。

### 3. 操作

#### 3.5. 風扇速度設定

- 系統運轉時，可持續按風扇速度鍵 ①，來調整出您想要的風速。
  - 每按一次即改變風速一次。目前選取的速度顯示於位 ②。
  - 變更順序與設定範圍如下所示。

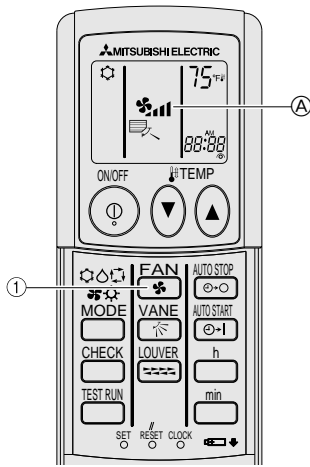

- 按 **FAN** 鍵選擇所需的風扇速度。
  - 每按一次按鍵，遙控器顯 ② 的速度選項也會隨之改變，如右表所示。

風扇速度	遙控器螢幕				
	(自動)	低速	中速 2	中速 1	高速
4 段	(風扇圖示) →	風扇圖示 →	風扇圖示 →	風扇圖示 →	風扇圖示
3 段	(風扇圖示) →	風扇圖示 →	風扇圖示 →	風扇圖示 (中速) →	風扇圖示
2 段	(風扇圖示) →	風扇圖示 →	風扇圖示 →	風扇圖示 →	風扇圖示

可選擇的風速依冷氣機型而定。  
 請注意有些機組並不提供“自動模式”設定。  
 顯示內容與風扇速度會依據下列狀況而有所不同：

- 當機組處於“待機” (STAND BY) 模式或“除霜” (DEFROST) 模式。
- 暖氣模式之後 (等待切換至其他模式時)。
- 暖氣模式時，室內溫度超過機組設定的溫度。
- 除濕模式時，室內機風扇自動切換至低速運轉。無法切換風扇速度。

#### 3.6. 對流

▶ 結合 LOSSNAY 換氣系統

##### 3.6.1. 無線遙控器操作

- 一旦室內機開始運轉，對流風扇也會自動跟著運轉。
- 無線遙控器無顯示狀態。

### 4. 定時器

#### 4.1. 無線遙控器操作

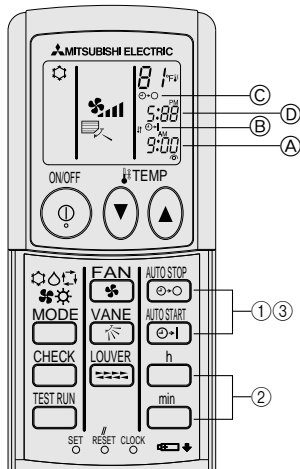

##### 1) 設定目前時間

- 用細棒按壓時鐘鍵 (CLOCK)，使時間 ② 閃爍。
- 按 **↑** 和 **↓** 鍵設定目前時間。
- 使用細棒按壓時鐘鍵 (CLOCK)。

##### 2) 設定時間啟動冷氣機組，步驟如下所示

- 按 **START** 鍵。
  - 下列符號閃爍時即可設定時間。
  - 啟動時間：③ START 閃爍。
  - 開機時間顯示於位 ④。

- 按 **↑** 和 **↓** 鍵設定想要的時間。
- 如需取消開啟定時功能，按 **START** 鍵。

##### 3) 設定時間關閉冷氣機組，步驟如下所示

- 按 **STOP** 鍵。
  - 下列符號閃爍時即可設定時間。
  - 關閉時間：⑤ STOP 閃爍。
  - 關機時間顯示於位 ⑥。

- 按 **↑** 和 **↓** 鍵設定想要的時間。
- 如需取消關閉定時功能，按 **STOP** 鍵。

##### 4) 變更設定時間

按 **START** 或 **STOP** 取消定時器功能，並重複步驟 2) 或 3)。

### 5. 無線遙控器的緊急狀態操作

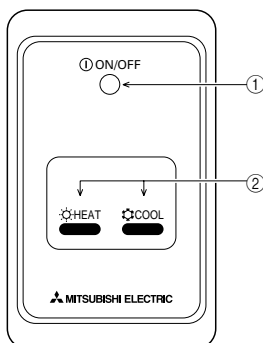

##### ① 電源開/關指示燈 (機組運轉時亮起；無運轉時熄滅)

##### ② 緊急操作

如果遙控器操控異常，使用無線遙控器訊號接收器上的 **❄️** 冷氣鍵 (COOL) 或 **🔥** 暖氣鍵 (HEAT) 來控制系統的開關。對於只有冷氣設備的機器，按 **🔥** 暖氣鍵 (HEAT) 來控制風扇的開關。

按下 **❄️** 冷氣鍵 (COOL) 或 **🔥** 暖氣鍵 (HEAT) 選擇下列設定。

操作	冷氣	暖氣
預設溫度	24 °C/75 °F	24 °C/75 °F
風扇速度	高	高

## 6. 保養與清洗

### ▶ 清洗濾網

- 使用吸塵器清理濾網。如果沒有吸塵器，將濾網輕敲硬物，抖落灰塵。
- 如果濾網過於骯髒，請用溫水清洗。清洗濾網時注意不要殘留任何清潔劑，讓濾網完全乾燥後，再裝回機組內。

#### ⚠ 注意：

- 請勿用太陽直曬或如電熱器等人工熱源來乾燥濾網。否則濾網可能會變形。
- 濾網勿放在熱水裡（超過 50°C）清洗，否則濾網可能會變形。
- 請務必隨時裝上濾網。如果沒有裝上濾網就開機使用，可能會導致操作異常。

#### ⚠ 注意：

- 清洗濾網之前，先停止機器運轉，再將電源切斷。
- 室內機配備的濾網是要排除吸入空氣中的灰塵。使用下圖所示方法來清洗濾網。

### ▶ 移除濾網

#### ⚠ 注意：

- 移除濾網時，請小心不要讓灰塵跑到眼睛裡。除此之外，如果必須站在凳子上更換濾網，請小心不要跌落。
- 移除濾網後，請勿觸摸室內機組內的金屬部分，否則可能會導致傷害。

### ■ SEZ-KD-VAL

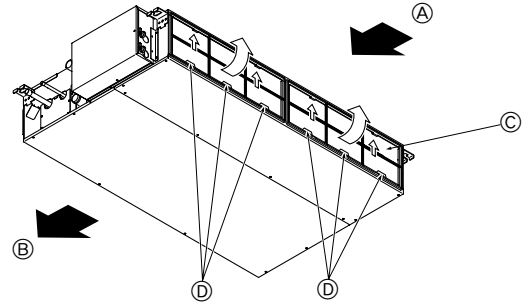

- 抬起濾網拉桿後，向外拉出。

Ⓐ 進氣口    Ⓑ 出風口    Ⓒ 濾網    Ⓓ 拉桿

## 7. 故障排除

碰到麻煩嗎？	解決方式如下。（機組運轉正常。）
空調不夠熱或不夠冷。	<ul style="list-style-type: none"> <li>■ 清洗濾網。（如果濾網太髒或阻塞，氣流就會減弱。）</li> <li>■ 檢查溫度調整部分，並依此調整、設定溫度。</li> <li>■ 確認室外機周圍留有足夠空間。室內機進氣口或出風口是否阻塞？</li> <li>■ 是否有某扇門或窗沒關？</li> </ul>
使用暖氣時，暖風無法馬上從室內機吹出。	<ul style="list-style-type: none"> <li>■ 暖風要等到室內機充分熱機之後才能吹出。</li> </ul>
暖氣模式時，室內溫度如果未到達設定點時，空調停止運轉。	<ul style="list-style-type: none"> <li>■ 如果室外溫度過低而濕度過高，室外機可能會結霜。如果發生結霜狀況，室外機會執行除霜動作。大概 10 分鐘之後，空調會開始恢復正常運轉。</li> </ul>
如果空調出風方向改變，導風葉片會超過設定點上下擺動，直到最後停在設定位置。	<ul style="list-style-type: none"> <li>■ 如果出風方向改變，葉片會在偵測到基點位置後，再移至設定位置。</li> </ul>
聽到水流聲或偶有嘶嘶的聲音。	<ul style="list-style-type: none"> <li>■ 聽到這些聲音代表有冷媒在冷氣機組內流動，或冷媒流動方向改變。</li> </ul>
聽到裂開或咯吱的聲音。	<ul style="list-style-type: none"> <li>■ 聽到這些聲音代表因溫度改變造成金屬膨脹或壓縮，機組零件相互摩擦所致。</li> </ul>
室內有難聞的味道。	<ul style="list-style-type: none"> <li>■ 室內機吸入的空氣中包含來自牆壁、地毯、家具等產生的氣體，或由衣服散發出的味道，然後再由空調吹回室內。</li> </ul>
室內機吹出白色煙霧或氣體。	<ul style="list-style-type: none"> <li>■ 如果室內溫度和濕度過高，空調開始運轉時可能會出現這種狀況。</li> <li>■ 除霜模式時，因為冷氣流向下吹，看起來會像霧。</li> </ul>
室外機排水或蒸氣。	<ul style="list-style-type: none"> <li>■ 冷氣模式時，可能會在冷凝管和接頭凝結成水珠後滴下。</li> <li>■ 暖氣模式時，熱交換器可能會凝結水珠後滴下。</li> <li>■ 除霜模式時，熱交換器上的水珠會蒸發，因而產生水氣。</li> </ul>
遙控器螢幕沒有顯示操作顯示。	<ul style="list-style-type: none"> <li>■ 開啟電源開關。“●”會出現在遙控器螢幕上。</li> </ul>
“☒”出現在遙控器螢幕上。	<ul style="list-style-type: none"> <li>■ 在中央控制模式時，“☒”出現在遙控器螢幕上，但無法使用遙控器來啟動或停止空調運轉。</li> </ul>
關掉空調後立即重新啟動時，空調不會馬上運轉，即使按下開/關鍵（ON/OFF）亦然。	<ul style="list-style-type: none"> <li>■ 等大概 3 分鐘。（運轉停止以保護冷氣機組。）</li> </ul>
開/關鍵（ON/OFF）沒有按下但冷氣機卻開始運轉。	<ul style="list-style-type: none"> <li>■ 定時器有設定嗎？</li> <li>■ 按下開/關鍵（ON/OFF）停止運轉。</li> <li>■ 運轉的空調是否連結至中央遙控器？</li> <li>■ 詢問負責操控冷氣機的有關人員。</li> <li>■ “☒”是否出現在遙控器螢幕上？</li> <li>■ 詢問負責操控冷氣機的有關人員。</li> <li>■ 是否設定了停電後自動復原功能？</li> <li>■ 按下開/關鍵（ON/OFF）停止運轉。</li> </ul>

## 7. 故障排除

碰到麻煩嗎？	解決方式如下。(機組運轉正常。)												
開/關鍵 (ON/OFF) 沒有按下但冷氣機卻自行停止。	<ul style="list-style-type: none"> <li>■ 有設定定時關機功能嗎？ 按下開/關鍵 (ON/OFF) 重新啟動運轉。</li> <li>■ 冷氣機的空調是否連結至中央遙控器？ 詢問負責操控冷氣機的有關人員。</li> <li>■ “” 是否出現在遙控器螢幕上？ 詢問負責操控冷氣機的有關人員。</li> </ul>												
遙控器定時功能無法設定。	<ul style="list-style-type: none"> <li>■ 定時器功能為無效設定嗎？ 如果定時器可以設定，(WEEKLY)、(SIMPLE) 或 (AUTO OFF) 會出現在遙控器螢幕上。</li> </ul>												
遙控器螢幕上會出現“請等待”(PLEASE WAIT)。	<ul style="list-style-type: none"> <li>■ 正在執行初始設定。等大概 3 分鐘。</li> </ul>												
遙控器螢幕出現錯誤碼。	<ul style="list-style-type: none"> <li>■ 保護機制已啟動以保護空調系統。</li> <li>■ 切勿自行嘗試修理本空調設備。 立即關閉電源，並向經銷商查詢。請務必提供經銷商冷氣機型，以及遙控器螢幕上出現的訊息。</li> </ul>												
聽到排水聲或馬達運轉聲。	<ul style="list-style-type: none"> <li>■ 冷氣運轉停止時，排水幫浦會在運轉後停止。等大概 3 分鐘。</li> </ul>												
噪音大於規格標準。	<ul style="list-style-type: none"> <li>■ 室內運轉噪音值會受到如下表內不同空間的音響效果所影響，會高於在無回音空間所測得的噪音標準。</li> </ul> <table border="1" data-bbox="826 645 1487 795"> <thead> <tr> <th></th> <th>高度吸音效果空間</th> <th>一般室內空間</th> <th>低度吸音</th> </tr> </thead> <tbody> <tr> <td>範例地點</td> <td>廣播播音室、音樂演奏室等</td> <td>接待室、旅館大廳等</td> <td>辦公室、旅館房間</td> </tr> <tr> <td>噪音位準</td> <td>3 至 7 dB</td> <td>6 至 10 dB</td> <td>9 至 13 dB</td> </tr> </tbody> </table>		高度吸音效果空間	一般室內空間	低度吸音	範例地點	廣播播音室、音樂演奏室等	接待室、旅館大廳等	辦公室、旅館房間	噪音位準	3 至 7 dB	6 至 10 dB	9 至 13 dB
	高度吸音效果空間	一般室內空間	低度吸音										
範例地點	廣播播音室、音樂演奏室等	接待室、旅館大廳等	辦公室、旅館房間										
噪音位準	3 至 7 dB	6 至 10 dB	9 至 13 dB										
無線遙控器螢幕無任何顯示，顯示模糊，或遙控器如果距室內機組遠一點就無法接收到訊號。	<ul style="list-style-type: none"> <li>■ 電池快沒電了。 更換電池然後按重設鍵 (Reset)。</li> <li>■ 如果更換電池後，遙控器還是無任何顯示，請檢查電池極性 (+, -) 安裝是否正確。</li> </ul>												
室內機組的無線遙控器接收器旁的操作指示燈閃爍。	<ul style="list-style-type: none"> <li>■ 自我診斷功能已啟動以保護空調系統。</li> <li>■ 切勿自行嘗試修理本空調設備。 立即關閉電源，並向經銷商查詢。請記得要 提供當地經銷商型號名稱。</li> </ul>												

## 8. 安裝、移機與檢查

### 安裝位置

避免將空調機組安裝在下列地點。

- 可能會洩漏可燃氣體之處。

### ⚠ 注意：

請勿將機組安裝於可能會洩漏可燃氣體之處。  
如果瓦斯洩漏並積存於機組周圍，可能會導致爆炸。

- 放置太多機油的地方。
- 海邊等鹽分高的場所。
- 溫泉附近會產生硫化氣體之處。
- 有油濺灑或過多油煙的地方。

### ⚠ 警告：

如果冷氣機啟動運轉後無法降低或提高室內溫度 (依機型而定)，請聯絡當地經銷商，因可能為冷媒外洩所造成。請記得在維修時詢問服務人員是否有冷媒外洩狀況。

冷氣機組內灌入的冷媒並無危險。冷媒通常不會外洩，但如果冷媒在屋內外洩，碰觸到具熱源的暖風機、電暖氣、火爐等，可能會產生有害的氣體。

### 電路部分施工

- 提供冷氣機組單獨的電源插座。
- 請注意漏電斷路器的容量。

### ⚠ 警告：

- 用戶不可自行安裝本冷氣機組。如果安裝不正確，可能會造成機體掉落或漏水等狀況，導致火災、觸電或受傷事件。
- 切勿使用分接插座或延長線，也避免同一插座插滿過多電器。  
接觸不良、絕緣不佳、超出容許電流上限等，都可能造成火災或觸電。  
請向當地經銷商查詢。

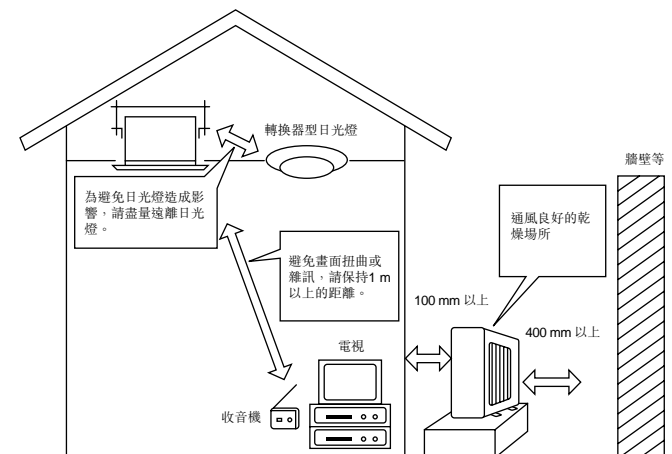

## 8. 安裝、移機與檢查

### ⚠ 注意：

- 接地  
請勿將接地線接到瓦斯管線、水管、避雷針或電話機的地線。  
如果接地方式不正確，可能會導致觸電。
- 根據冷氣機準備安裝的位置加裝漏電斷路器（潮濕處等）。  
如果沒有安裝漏電斷路器，可能會引起觸電。

### 檢查與保養

- 冷氣機使用數年後，機組內累積的灰塵可能會造成冷凍能力減退。
- 根據使用狀況，可能會出現異味，或者灰塵異物阻塞排水管道。
- 建議除了正常的保養外，另外（付費）請專人來檢修和保養空調系統。請向當地經銷商查詢。

### 檢查運轉聲音

- 切勿將任何物體放置在室外機的出風口附近。否則可能會降低空調的冷凍能力或增加運轉的噪音。
- 如果空調運轉時聽到異常的噪音，請向您當地經銷商查詢。

### 移機

- 如果因為改建或搬家等因素，需要移動空調或重新安裝，這種工程需要特殊技巧和專業。

### ⚠ 警告：

用戶不該自行維修或者移機。

如果安裝不正確，機組可能會掉落或發生漏水現象等，造成火災，觸電或受傷等事件。請向您當地經銷商查詢。

### 棄置

- 如欲棄置本冷氣設備，請向當地經銷商查詢。

### <安裝遙控器>

- 使用隨附的遙控器放置架來避免遙控器亂放。
- 根據下列情況來安裝遙控器於單一定點。
  - 避免陽光直曬
  - 避免靠近熱源
  - 避免冷氣機出風吹到的地方（冷風或熱風）
  - 遙控器可方便操作與螢幕顯示清楚可見的地方
  - 小孩拿不到的地方

### 注意：

- \* 假如空調設備安裝的房間有日光燈，請先將日光燈打開，確認遙控器發出的訊號可讓在預定安裝地點的室內機接收到。室內機的訊號接收裝置收到遙控器訊號時，會發出一聲短的嗶聲。

假如安裝冷氣機的房間內，也安裝電子照明控制系統控制的日光燈（如變流燈），可能會出現訊號干擾的現象。

- \* 訊號最遠接收距離為 7 m（約 22 英尺）。訊號接收角度為中心往左右各 45 度角之內。
- \* 安裝本冷氣機組時，請至少距離電視或收音機 1 m（約 3 英尺）以上。  
（假如空調設備安裝位置太過於接近上述家電，可能會發生訊號干擾的情形（如影像變形或產生雜訊）。）

- 請用所附的螺絲釘將遙控器放置架固定於牆上，然後將遙控器放在放置架內。

### 注意：

<舊機型訊號接收元件不支援的功能>

- 溫度設定以 1 °F 為增減單位。
- 遙控器設定除“標準 2 °F”之外的控制操作。

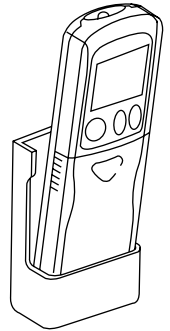

如果有任何問題，請向當地經銷商查詢。



## 9. 規格

型號		SEZ-KD25VAL		SEZ-KD35VAL		SEZ-KD50VAL		SEZ-KD60VAL		SEZ-KD71VAL	
功能		冷氣	暖氣	冷氣	暖氣	冷氣	暖氣	冷氣	暖氣	冷氣	暖氣
電源供應		~N, 230V, 50Hz									
冷凍能力	kW	2.5	3.0	3.5	4.0	5.0	6.0	5.5	7.0	7.1	8.1
	BTU/h	8,500	10,200	11,900	13,600	17,100	20,500	18,800	23,900	24,200	27,600
輸入	kW	0.04	0.04	0.05	0.05	0.07	0.07	0.07	0.07	0.10	0.10
室內機		SEZ-KD25VAL		SEZ-KD35VAL		SEZ-KD50VAL		SEZ-KD60VAL		SEZ-KD71VAL	
氣流 (低-中-高)	CMM	5.5-7-9		7-9-11		10-12.5-15		12-15-18		12-16-20	
外部靜態壓力	Pa	5/15/35/50		5/15/35/50		5/15/35/50		5/15/35/50		5/15/35/50	
噪音位準 (低-中-高)	dB	23-26-30		23-28-33		30-34-37		30-34-38		30-35-40	
重量	kg	18		21		23		27		27	
室外機		SUZ-KA25VA		SUZ-KA35VA		SUZ-KA50VA		SUZ-KA60VA		SUZ-KA71VA	
噪音位準	dB	46		48		55		55		55	
冷媒 R410A	kg	0.90		1.05		1.6		1.8		2.0	
重量	kg	33		37		53		53		58	

- 附註：1. 額定狀態 (冷氣)                      室內：27°C DB, 19°C WB                      室外：35°C DB  
 2. 額定狀態 (暖氣)                      室內：20°C DB                                      室外：7°C DB, 6°C WB  
 3. 規格如有變更恕不事先通知。  
 4. 本空調機組出廠時外部靜態壓力設定為 15 Pa。

### 保證操作範圍

		室內	室外	
			KD25, KD35	KD50, KD60, KD71
冷氣	溫度上限	32°C DB, 23°C WB	46°C DB, -	43°C DB, -
	溫度下限	21°C DB, 15°C WB	-10°C DB, -	
暖氣	溫度上限	27°C DB, -	24°C DB, 18°C WB	
	溫度下限	20°C DB, -	-10°C DB, -11°C WB	

本冷氣機組應依據當地相關法規，由合格的電氣技術人員安裝。





---

This product is designed and intended for use in the residential,  
commercial and light-industrial environment.

The product at hand is based on the following EU regulations:

- Low Voltage Directive 2006/95/ EC
- Electromagnetic Compatibility Directive 89/336/ EEC, 2004/108/ EC

Please be sure to put the contact address/telephone number on  
this manual before handing it to the customer.